

## Smlouva o zajištění hudební produkce

Uzavřena podle ust. § 1746 odst. 2 zákona č. 89/2012 Sb., občanský zákoník, ve znění pozdějších předpisů

### I. SMLUVNÍ STRANY

#### RedHead Music s.r.o.

se sídlem Tusarova 791/31, 170 00 Praha 7 - Holešovice

IČO: 024 89 881, DIČ CZ02489881

Zastoupený: Tomášem Staňkem, jednatelem

Peněžní ústav: Raiffeisenbank, a. s.

Číslo účtu. 967967967/5500

Společnost je vedená u městského soudu v Praze, vložka C 220021

(dále jen „Agentura“)

korrespondenční adresa:

a

#### Kulturní zařízení Ostrava-Jih, příspěvková organizace

se sídlem Dr. Martínka 1439/4, 700 30 Ostrava-Hrabůvka

Zastoupená: Mgr. Gabrielou Gödelovou, ředitelkou

ID datové schránky: 8hvkms

IČO: 73184560, DIČ: CZ73184560 (plátce DPH)

Peněžní ústav: Komerční banka, a. s.

Číslo účtu: 94-1621460207/0100

Organizace je vedená u Krajského soudu v Ostravě, vložka Pr 590

(dále jen "Pořadatel")

**uzavírají tuto smlouvu o zajištění hudební produkce**

### II. ÚVODNÍ USTANOVENÍ

- Agentura prohlašuje, že zastupuje výkonného umělce Barboru Polákovou a je oprávněna uzavřít tuto smlouvu. Agentura dále prohlašuje, že spolu s Barborou Polákovou je schopna zajistit provedení uměleckého výkonu interprety doprovázejícími Barborou Polákovou (dále jako „Interpreti“) v rámci níže specifikovaného uměleckého vystoupení (dále jen „Koncert“) tak, aby byla zaručena umělecká kvalita Koncertu. Výběr výkonných umělců doprovázejících Barboru Polákovou v rámci Koncertu je zcela na uvážení Agentury.
- Agentura pověřila výkonem funkce koordinátora Koncertu: \_\_\_\_\_, která je oprávněn konzultovat s Pořadatelem, který pověřil: \_\_\_\_\_ e-mail: \_\_\_\_\_, tel.: +420 \_\_\_\_\_ všechny záležitosti týkající se zajištění Koncertu.

### III. PŘEDMĚT SMLOUVY

1. Předmětem této smlouvy je zajištění vystoupení Barbory Polákové spolu s výkonnými umělci dle článku II. této smlouvy v rámci akce: Slavnosti Jihu 2024.
2. Koncert se uskuteční v neděli dne 16. 6. 2024 v čase od 14:00 do 15:00 hodin (případné změny v čase je nutno konzultovat s Agenturou).
3. Příjezd na místo konání Koncertu a možnost veškeré technické a zvukové instalace bude technikům a zvukařům s aparaturou umožněn od 12:30 hodin .
4. Koncert se uskuteční na místě (adresa konání Koncertu): ul. Svazácká, Ostrava-Zábřeh <https://goo.gl/maps/qWgMQR4T7yHokxo9A>
5. Seznam skladeb je uveden v Příloze č. 1 - Repertoárový list.

### IV. PRÁVA A POVINNOSTI PRODUKCE

1. Agentura se zavazuje, že Interpreti provedou v rámci společného vystoupení umělecký výkon v rozsahu dle článku III. této smlouvy.
2. Agentura zajišťuje kromě Interpretů výlučně zvukový pult a zvukaře.
3. Agentura si plně vyhrazuje právo nezajistit vystoupení Interpretů či jejich vystoupení ukončit s nárokem na úhradu odměny v plné výši, dojde-li k porušení závazků Pořadatele sjednaných v této smlouvě, tj. zejména v případě: nedostatečné dodávky elektrického proudu, nedostatečně zajištěného podia (ohrožení bezpečnosti Interpretů, nezastřešení v případě venkovní akce), nedostatečného zajištění zvukové a světelné aparatury dle článku V., odst. 4 a příloh č. 2. a 4. této smlouvy, nedostatečné bariéry před pódium, v případě proniknutí dešťové vody do prostoru konání Koncertu, nebo v případě dalších situací ohrožujících zdraví, bezpečnost či život samotných Interpretů nebo poškozujících jejich zařízení.
4. Agentura se nezavazuje k natočení video pozvánky. Zároveň však bude postovat akci na sociálních sítích.

### V. PRÁVA A POVINNOSTI POŘADATELE, TECHNICKÉ A DALŠÍ ZABEZPEČENÍ

1. Pořadatel organizuje Koncert zcela na vlastní odpovědnost a náklady a je povinen si zajistit veškerá potřebná povolení, souhlasy a splnit veškeré zákonné podmínky tak, aby mohl Koncert řádně proběhnout a nebyly porušeny žádné předpisy ani práva třetích osob.
2. Pořadatel nese plnou odpovědnost zejména za dodržení hygienických, bezpečnostních a požárních předpisů v místě konání Koncertu.
3. Pořadatel umožní Interpretům zvukovou zkoušku na místě konání Koncertu, a to 16.6.2024 od 13:00 do 14:00
4. Pořadatel je povinen řádně na vlastní odpovědnost a náklady zajistit a dodržovat požadované Podmínky na technické a další zabezpečení dle příloh č. 2. a 4. této smlouvy. Bližší specifikace občerstvení a ubytování je uvedena v příloze č. 3 této smlouvy.
5. Pořadatel je povinen prostudovat si veškeré přílohy této smlouvy a případné změny plnění těchto příloh komunikovat s koordinátorem Koncertu nejméně jeden měsíc před konáním Koncertu.

6. Pořadatel zabezpečí na vlastní náklady a odpovědnost mj. koncertní zvukovou a světelnou aparaturu, podium a další potřebné technické a organizační náležitosti pro řádnou realizaci Koncertu. Pořadatel dále dodá kontakt na Zvukového technika odpovědného za ozvučení a osvětlení Produkci, která kontaktujte níže uvedeného Zvukaře Produkce minimálně 30 dní před konáním Koncertu.
7. Zvukař ze strany Produkce: \_\_\_\_\_, tel.: \_\_\_\_\_, e-mail: \_\_\_\_\_.
8. Zvukový technik ze strany Pořadatele: kontakt bude dodán elektronicky do 20. 3. 2024.
9. Pořadatel se zavazuje za zajištění hudební produkce zahrnující provedení uměleckých výkonů v rámci Koncertu uhradit odměnu stanovenou v článku VI. odst. 1 této smlouvy.
10. Pořadatel je povinen na vlastní odpovědnost a náklady uzavřít pojistnou smlouvu – pojištění proti zrušení Koncertu. Dojde-li ke zrušení Koncertu vyjma důvodů stojících výlučně na straně Agentury či Interpretů, tak Agentuře zůstává nárok na vyplacení odměny dle této smlouvy v plné výši. Pořadatel je povinen na vlastní odpovědnost a náklady uzavřít pojištění pokrývající případné škody (zejména na majetku či zdraví) způsobené Interpretům či třetím osobám v souvislosti s konáním Koncertu a tyto škody bez zbytečného odkladu řádně uhradit.
11. Pořadatel zajišťuje ubytování dle Přílohy č. 2 této smlouvy: ANO. Místem ubytování je Best Western Hotel Vista, kpt. Vajdy 3406/2, 700 30 Ostrava-Zábřeh.
12. Pořadatel se zavazuje umožnit Produkci či osobě pověřené Produkcí umístit bezplatně v prostorách konání Koncertu stůl pro prodej merche, kde se pohybují návštěvníci Koncertu, v době nejdříve 1 hodinu před začátkem Koncertu.
13. Pořadatel se domluví s koordinátorem Koncertu a případně zajistí po celou dobu konání Koncertu a po ukončení Koncertu až do vyklizení prostor konání Koncertu prodejní místo pro stan o rozměru 3m x 3m za účelem merchandisingu (prodeje zboží Barbory Polákové), umístěný na přehledném a frekventovaném místě, dobře přístupném návštěvníkům akce. Konkrétní prostor pro umístění prodejního místa bude dohodnutý mezi Produkcí a Pořadatelem na místě před zahájením koncertu. K místu pro prodej merchandisingu bude možné připojení na přívod elektické energie (zásuvka, prodlužovačka).

## VI. ODMĚNA ZA PROVEDENÍ UMĚLECKÝCH VÝKONŮ

1. Smluvní strany se dohodly na odměně ve výši \_\_\_\_\_,-Kč (slovy: \_\_\_\_\_ korun českých) + příslušná sazba DPH za zajištění hudební produkce zahrnující provedení uměleckých výkonů Interpretů v rámci Koncertu. Nebude-li odměna v návaznosti na odst. 5 tohoto článku uhrazena nejpozději do 10. 6. 2024, má Agentura právo od této smlouvy jednostranně odstoupit.
2. V odměně dle odst. 1 tohoto článku jsou zahrnuty veškeré náklady Agentury vynaložené pro splnění jejich povinností podle této smlouvy, včetně odměny za provedení uměleckého výkonu Interprety. Náklady se pro účely této smlouvy rozumí zejména cestovní náklady a ostatní náklady, které Agentuře, Produkcí či Interpretům vzniknou v souvislosti s přípravou a zajišťováním provedení uměleckého výkonu.
3. Podkladem pro úhradu odměny je vyúčtování nazvané faktura (dále jen „faktura“), která bude mít náležitosti daňového dokladu dle zákona č. 235/2004 Sb., o dani z přidané hodnoty, ve znění pozdějších předpisů (dále jen „zákon o DPH“).

4. Kromě náležitostí stanovených platnými právními předpisy pro daňový doklad je Agentura povinna ve faktuře uvést i tyto údaje:
  - evidenční číslo daňového dokladu a datum vystavení,
  - agendové číslo smlouvy (typ/poř. číslo/rok) z razítka na první straně této smlouvy a datum jejího uzavření,
  - předmět smlouvy, jeho přesnou specifikaci ve slovním vyjádření,
  - označení banky a číslo účtu, na který musí být zaplaceno,
  - lhůtu splatnosti faktury,
  - název, sídlo, IČO a DIČ Agentury a Pořadatele,
  - údaje Agentury o zápisu do Obchodního rejstříku, popř. o zápisu do jiné evidence u podnikatelů nezapsaných do Obchodního rejstříku,
  - jméno a podpis osoby, která fakturu vystavila, vč. jejího podpisu a kontaktního telefonu.
5. V souladu s ust. § 21 zákona o DPH se smluvní strany dohodly na fakturaci po uzavření této smlouvy. Faktura bude vystavena a doručena Pořadateli nejpozději do 1 měsíce před termínem provedení uměleckého výkonu. Dnem uskutečnění zdanitelného plnění bude den vystavení faktury. Celková částka bude uhrazena bezhotovostním převodem na účet Agentury nejpozději do 10. 6. 2024, tedy před Koncertem na základě faktury vystavené Agenturou.
6. V případě, že faktura nebude vystavena a doručena v termínu podle odst. 5 tohoto článku, bude možné ji vystavit nejpozději do 14 dnů po realizaci uměleckého výkonu a dnem zdanitelného plnění bude den uskutečnění uměleckého výkonu.
7. Lhůta splatnosti faktury, jakož i všech ostatních plateb (např. úroky z prodlení, smluvní pokuty, náhrady škody aj.) je dohodou stanovena na 14 kalendářních dnů po jejím prokazatelném doručení druhé smluvní straně. Faktura bude doručena jako doporučené psaní prostřednictvím držitele poštovní licence nebo osobně, případně v elektronické podobě do datové schránky Pořadatele.
8. Nebude-li faktura obsahovat některou povinnou nebo dohodnutou náležitost nebo bude chybně vyúčtována částka za provedení uměleckého výkonu, je Pořadatel oprávněn fakturu před uplynutím lhůty splatnosti vrátit k provedení opravy s vyznačením důvodu vrácení. Agentura provede opravu vystavením nové faktury. Od doby odeslání vadné faktury přestává běžet původní lhůta splatnosti. Celá lhůta splatnosti běží opět ode dne doručení nově vyhotovené faktury Pořadateli.
9. Smluvní strany se dohodly, že platba bude provedena na číslo účtu uvedené Agenturou ve faktuře bez ohledu na číslo účtu uvedené v úvodu této smlouvy. Musí se však jednat o číslo účtu zveřejněné způsobem umožňujícím dálkový přístup podle § 96 zákona o DPH. Zároveň se musí jednat o účet vedený v tuzemsku.
10. Pro případ, že Agentura bude mít dle této smlouvy povinnost přiznat a zaplatit DPH, činí toto prohlášení: Agentura prohlašuje, že není nespolehlivým plátcem DPH a v případě, že by se jí v průběhu trvání smluvního vztahu stala, tuto informaci neprodleně sdělí Pořadateli. Pokud se stane Agentura nespolehlivým plátcem daně dle § 106a zákona o DPH, je Pořadatel oprávněn uhradit Agentuře za zdanitelné plnění částku bez DPH a úhradu samotné DPH provést přímo na bankovní účet místně příslušného správce daně dle § 109a zákona o DPH. Zaplacení DPH na bankovní účet správce daně Agentury a úhrada částky za provedení uměleckého výkonu bude považováno za splnění závazku Pořadatele uhradit plnění.
11. Povinnost zaplatit je splněna dnem odepsání příslušné částky z účtu Pořadatele.
12. Nebude-li faktura uhrazena ve lhůtě splatnosti, může Agentura vůči Pořadateli uplatnit zaplacení zákonného úroku z prodlení.

13. V případě prodlení se zaplacením odměny dle odst. 1 tohoto článku je Pořadatel povinen zaplatit Agentuře smluvní pokutu ve výši 0,05 % dlužné částky za každý den prodlení.

## VII. AUTORSKÁ PRÁVA A PRÁVA SOUVISEJÍCÍ

1. Pořadatelí nevzniká podpisem této smlouvy právo k pořízení či užití jakýchkoli záznamů z Koncertu, jakož i přenosu Koncertu (např. TV vysílání, internet, atp.), a to ani prostřednictvím třetí osoby, není-li dále uvedeno jinak. Při porušení tohoto článku VII. se sjednává smluvní pokuta ve výši: 500 000 Kč, která je splatná do 14 dnů od jejího vyúčtování. Smluvní pokutou není dotčeno právo Produkce na náhradu škody. Pořadatelí je umožněno, aby akreditovaní fotografové pořídili v průběhu prvních třech skladeb Koncertu dle pokynů Pořadatele snímky výlučně bez blesku s tím, že fotograf nebude jakkoli narušovat umělecký výkon Interpretů a v žádném případě nesmí vstoupit na pódium. Takto pořízené fotografie lze užít výlučně způsobem pro zdokumentování konání Koncertu a obvyklým způsobem v rámci redakční části ve sdělovacích prostředcích v souvislosti s informací o konání Koncertu a dále jako referenci na internetových stránkách Pořadatele. Výslovně se zakazuje jejich užití pro jakékoliv reklamní, obchodní či obdobné účely.
2. Touto smlouvou nezískává, není-li ve smlouvě stanoveno jinak, Pořadatel ani žádná třetí osoba jakákoli svolení k užití jména, podobizny, obrazových snímků a obrazových a zvukových záznamů či jiných projevů osobní povahy kteréhokoliv z Interpretů, vyjma užití jmen umělců za účelem informace o Koncertě s tím, že způsob informování o Koncertě bude předem projednán a odsouhlasen Agenturou. Za porušení podmínek této smlouvy se nepovažuje pořizování záznamů Koncertu návštěvníky Koncertu na jejich mobilní zařízení, byť Pořadatel se zavazuje, že vyvine maximální úsilí (forma upozornění, atd.), aby takové záznamy pořizovány nebyly.
3. Agentura dodá Pořadatelí oficiální fotografii Barbory Polákové, kterou je Pořadatel oprávněn použít výlučně v rámci materiálů vztahujících se k propagaci Koncertu samotného. Na materiálech, které jsou určeny k propagaci Koncertu je Pořadatel oprávněn uvést obvyklým způsobem, tj., v oddělené části těchto materiálů případné partnery a sponzory Koncertu. Propagaci Koncertu včetně výroby propagačních materiálů a nákupu mediálního prostoru provádí Pořadatel na svoje náklady a odpovědnost. Pořadatel se zavazuje vizuál materiálů vztahujících se k propagaci Koncertu zaslat Agentuře před jejich zveřejněním k vyjádření. Nevyjádří-li se Agentura do 5 pracovních dnů od obdržení materiálů, platí, že nemá k zaslanému vizuálu, respektive materiálům výhrady. V případě výhrad ze strany Agentura se obě smluvní strany dohodnou na konečné podobě daných materiálů. Pořadatel je oprávněn v rámci propagace Koncertu uvádět jméno a příjmení hlavního interpreta, avšak je povinen používat jméno a příjmení výlučně ve znění: Barbora Poláková.
4. Pořadatel se zavazuje, že na vlastní náklady a odpovědnost požádá oprávněné ochranné organizace (OSA, Intergram, či jiné oprávněné ochranné organizace) o udělení svolení s užitím uměleckých děl, jež budou prováděna při Koncertu dle této smlouvy, je-li to pro řádnou realizaci Koncertu nutné. Pořadatel se zavazuje, že řádně a včas uhradí předepsané autorské honoráře a poplatky, na které mají tyto ochranné organizace případně právní nárok. Pořadatel nese případné náklady spojené se zaplacením poplatku obci ve smyslu zákona o místních poplatcích, popř. náklady spojené se zaplacením jiných poplatků vyplývajících z obecních vyhlášek nebo jiných obecně závazných právních předpisů.
5. Produkce je oprávněna pořídit si na své náklady vlastní audiovizuální záznam a/nebo audio záznam vystoupení Interpretů pro účely Agentury a účely Interpretů bez jakéhokoliv omezení způsobu užití záznamu (územní, množstevní, časový, způsob a účel šíření a užití). V této souvislosti není Produkce povinna hradit Pořadatelí jakoukoli úplatu.

6. Smlouvu s vlastními sponzory nebo jinými třetími osobami, jejichž obchodní jméno nebo činnost mají být při Koncertu propagovány, může Pořadatel uzavřít pouze po předchozím projednání s Agenturou z důvodů, aby nebyly porušeny závazky Produkce anebo Interpretů s jejich výhradními sponzory.

## **VIII. DOBA PLATNOSTI SMLOUVY, UKONČENÍ SMLOUVY, PORUŠENÍ SMLUVNÍCH POVINNOSTÍ**

1. Tato smlouva se uzavírá na dobu určitou, a to počínaje ode dne jejího podpisu oběma smluvními stranami do splnění předmětu smlouvy a závazků z ní plynoucích.
2. Smluvní strany se dohodly na tom, že je Pořadatel oprávněn jednostranně od smlouvy odstoupit. Okamžikem odstoupení od smlouvy se smlouva ruší od počátku. Pořadatel je povinen oznámit Agentuře odstoupení od smlouvy předem a to písemně. Agentuře vzniká nárok na odstupné. Výše odstupného činí 100% z odměny stanovené dle článku VI. odst. 1 této smlouvy.
3. Smluvní strany jsou oprávněny předčasně ukončit tuto smlouvu písemnou dohodou.
4. V případě zrušení Koncertu ze strany Pořadatele nebo Agentury, náleží druhé smluvní straně v této smlouvě dohodnutá odměna v plné výši, nedohodnou-li se smluvní strany jinak. Stejně tak náleží Agentuře sjednaná odměna v plné výši v případě, že dojde ke zkrácení původně plánovaného Koncertu, nejde-li o zavinění samotných Interpretů.
5. Smluvní strany jsou oprávněny od této smlouvy odstoupit bez jakýchkoli nároků na finanční kompenzace v případě, že konání akce bude zabráněno v důsledku nepředvídatelné nebo neodvratitelné události ležící mimo vliv smluvních stran, např. v důsledku přírodní katastrofy, epidemie, úředního zákazu. V případě, že dojde na základě rozhodnutí vlády České republiky v souvislosti s nastavením mimořádných opatření v ČR, v souladu s právním řádem České republiky k omezení nebo zákazu konání hudebních a jiných hromadných akcí apod. nebo z důvodů nepředvídatelné nebo neodvratitelné události, k níž dojde na straně Interpretů, jako jsou např. úraz, úmrtí v rodině, nemoc apod. Odstupující strana je povinna shora uvedené skutečnosti neprodleně druhé straně řádně písemně doložit.
6. Za situace, kdy tedy na základě rozhodnutí vlády ČR dojde k nastolení mimořádných opatření v podobě zákazu nebo omezení konání hudebních a jiných hromadných akcí, jsou strany povinny poskytnout si vzájemnou součinnost při zajištění a stanovení náhradního termínu konání vystoupení, namísto sjednaného termínu, který nemohl být, s ohledem na nastalou situaci, nikoliv vinou kterékoliv smluvních stran, uskutečněn.
7. Ustanoveními této smlouvy o smluvních pokutách, není dotčeno právo na náhradu škody.

## **IX. ZÁVĚREČNÁ USTANOVENÍ**

1. Tato smlouva nabývá platnosti a účinnosti okamžikem jejího podpisu oběma smluvními stranami. V případě, že existuje zákonná povinnost zveřejnění, nabývá smlouva účinnosti zveřejněním v centrálním registru smluv podle zákona č. 340/2015 Sb., zákon o registru smluv, ve znění pozdějších předpisů.
2. Smluvní strany výslovně uvádějí, že ujednání o odměně výkonného umělce dle článku VI., odst. 1 je ujednáním podléhajícím obchodnímu tajemství.
3. Změny smlouvy mohou být uskutečňovány výlučně formou písemných vzestupně číslovaných dodatků, podepsaných oprávněnými zástupci smluvních stran.

4. V záležitostech touto smlouvou neupravených se vztahy smluvních stran řídí zákonem č. 89/2012 Sb., občanský zákoník, ve znění pozdějších předpisů.
5. Pro případ, že kterékoliv ustanovení této smlouvy oddělitelné od ostatního obsahu se stane neúčinným nebo neplatným, smluvní strany se zavazují bez zbytečných odkladů nahradit takové ustanovení novým.
6. Pokud některé z ustanovení této smlouvy je, anebo se stane neplatným z důvodu rozporu se zákonem, ostatní ustanovení zůstávají nadále v platnosti a smluvní strany se bez zbytečného odkladu dohodnou na takové změně dotyčného ustanovení, aby nová úprava byla co neblíží úpravě původní.
7. Žádná ze smluvních stran není oprávněná bez předchozího písemného souhlasu druhé smluvní strany převést na třetí osobu právo nebo pohledávku, a to ani za účelem zajištění, vzniklou, vyplývající nebo související s touto smlouvou, včetně náhrady škody nebo smluvních pokut.
8. Obě smluvní strany souhlasí s tím, že jakékoliv spory budou přednostně řešeny vzájemnou dohodou. Případné spory, které by mohly vzniknout z této smlouvy nebo v souvislosti s ní, budou rozhodovány věcně příslušnými soudy České republiky, jejich místní příslušnost bude určena podle místa sídla Pořadatele.
9. Tato smlouva je sepsána ve dvou vyhotoveních s platností originálu, přičemž každá ze smluvních stran obdrží po jednom vyhotovení.
10. Smluvní strany prohlašují, že si smlouvu přečetly, jejímu obsahu v celém rozsahu rozumí a na důkaz svého souhlasu s jejím obsahem připojují své podpisy.
11. Přílohy této smlouvy jsou její neoddělitelnou součástí a jejich změna je možná jen způsobem, uvedeným v odst. 3 tohoto článku, není-li ve smlouvě stanoveno pro jednotlivou přílohu jinak.

Přílohy:

Příloha č. 1 Repertoárový list

Příloha č. 2 Pódium a zázemí

Příloha č. 3 Občerstvení a catering

Příloha č. 4 Technický Rider, Input list a další zvukové podmínky

**V Praze, dne 2024**

**V Ostravě, dne 4. 4. 2024**

.....  
**RedHead Music s.r.o.**  
**Tomáš Staněk**

.....  
**Kulturní zařízení Ostrava-Jih, p. o.**  
**Mgr. Gabriela Gödelová**

## Příloha č. 1 – Repertoárový list

Ochranný svaz autorský pro práva k dílům hudebním  
160 56 Praha 6, Čs. Armády 20, pošt. schránka 100

### Oznámení o konání koncertu a užití hudebních děl

Datum: 16. 6. 2024  
kapacita místa konání: 8 000 osob  
ceny vstupného: 0,- Kč  
Jméno, adresa pořadatele: Kulturní zařízení Ostrava-Jih, příspěvková organizace,  
Dr. Martínka 1439/4, 700 30 Ostrava-Hrabůvka  
IČO: 73184560  
DIČ: CZ73184560  
Tel: +420  
Adresa a název konání produkce: ul. Svazácká (hřiště), Ostrava-Zábřeh

#### Repertoárový list Barbory Polákové

Název skladby	Délka skladby	Autoři textu	Autoři hudby
Generace	3:04	B.Poláková	Filip Kaňkovský, B.Poláková, J.P.Muchow
Krosna	3:46	B.Poláková	David Hlaváč, Jan P. Muchow, B. Poláková
Hlava	3:24	B.Poláková	D.Hlaváč
Kdyby	3:36	B.Poláková, D. Hlaváč	B. Poláková, D. Hlaváč, Z. Urbanovský, J. P. Muchow
Nafrněná	3:39	B.Poláková	D.Hlaváč, B.Poláková, J.P.Muchow
Kráva		B.Poláková	F.Kaňkovský, B.Poláková
Kdo je tady víc	3:35	B.Poláková	D.Hlaváč, B.Poláková, J. P. Muchow
2-8-5	4:00	B. Poláková, D. Hlaváč	B. Poláková, D. Hlaváč, J. P. Muchow
Turci a pressa	5:13	B. Poláková, D. Hlaváč	B. Poláková, D. Hlaváč
Jediná vteřina	3:21		
Polovina	3:02		
Pas	2:53	B.Poláková	B.Poláková
Backstage	4:06	B. Poláková	D. Hlaváč
Vono	3:40	B. Poláková, D. Hlaváč	B. Poláková, D. Hlaváč, J. P. Muchow
Pod' si	4:00	B. Poláková, D. Hlaváč	B. Poláková, D. Hlaváč



## Příloha č. 2 – Pódium a zázemí

Tyto podmínky jsou nedílnou součástí smlouvy a jejich nedodržení v jakémkoliv bodě bez předchozí konzultace s Produkcí vede k ohrožení realizace Koncertu vinou Pořadatele a k důvodu jednostranného zrušení Koncertu ze strany Produkce s nárokem na zaplacení Odměny v plné výši.

### Požadavky na pódium

#### Obecné:

- Čisté, uklizené a na adekvátní společenské, bezpečnostní a hygienické úrovni
- Profesionální a certifikované
- Stabilní a dobře zastřešené
- Pevné, vodorovné, suché a nekluzké
- Bez zbytečných kabelů aparatury (Volný pohyb umělců je zajištěn)
- Bezpečně ohrazené (min PN5 - samonosné zábrany)
- Min. teplota na pódiu je 16°C
- Pódium musí být zajištěno náslapnou bariérou v případě akce nad 300 návštěvníků

#### Rozměry:

- Min. plocha 6x8m s výškou 1-1,5m
- Drum riser 2x3m s výškou 40 cm
- Back Vocals riser 1x2m s výškou 20 cm

Přívody elektrického proudu musí odpovídat platné ČSN a je bezpodmínečně nutná přítomnost místního elektrikáře, oprávněného vyhláškou, znalého elektrických rozvodů v objektu po celou dobu montáže, koncertu a demontáže.

### Přístup a přístupové cesty

Pro vykládání a nakládání aparatury je třeba zajistit dostatečně široké a bezpečné přístupové cesty, které musí být osvětleny po celou dobu vykládání a nakládání aparatury. Pódium je bezpečně dostupné z úrovně podlahy dostatečně širokým a stabilním schodištěm.

### Pomocníci

Pro vykládání aparatury na jeviště a nakládání zpět do vozidel je nutno zajistit zdatné nosiče. Nosiči **nesmí být pod vlivem alkoholu a jiných drog po celou dobu jejich činnosti a pohybu u kapely**. Požadujeme následující počet nosičů:

- **4 nosiče při příjezdu** nástrojů a techniky za účelem stavění nástrojové aparatury a zvukové techniky
- **4 nosiče ihned po skončení koncertu** na pomoc při úklidu a nakládce

### Zázemí a šatna

Pořadatel zajistí šatnu (v případě festivalů nebo open air akcí uzamykatelný karavan či hlídaný stan) s odpovídající teplotou (min. 20°C). Šatny budou k dispozici interpretům ihned

po jejich příjezdu a klíče od této šatny převezme zástupce Produkce (Tour manager). Šatna musí být hlídaná, čistá, osvětlená, uzamykatelná a označená jménem Barbora Poláková.

Pořadatel zajistí přístup ze šatny tak, že nebude vést skrze publikum, je-li to objektivně možné. **Vstup do backstage a do okolí šaten musí být zabezpečen proti vstupu cizích osob bezpečnostní nebo pořadatelskou službou.** Pořadatel nese plnou odpovědnost za bezpečnost šaten.

Pořadatel zajistí samostatnou místnost pro potřeby přípravy zpěváků a ostatních vokalistů, přístupnou před a po zvukové zkoušce.

Vybavení šaten obsahuje:

- WC,
- mýdlo, toaletní papír, papírové utěrky nebo ručníky,
- umyvadlo s teplou a studenou vodou,
- zásuvky 220V,
- řadový věšák a velké zrcadlo,
- žehlička a žehlicí prkno,
- židle (min. 15 ks) a stoly (min 2 ks),
- kvalitní čisté a vyprané froté ručníky tmavé barvy (10 ks),
- skleničky nebo kelímky (20 ks),
- otvírák na pivo a víno.

### **Parkování vozidel**

Pořadatel zajistí **bezpečné, hlídané a dostatečně velké místo v místě konání Koncertu** nebo v bezprostřední blízkosti (3 min autem) pro parkování **dvou dodávek a min tři osobních aut.** V případě ubytování tato povinnost platí do 12:00 hodin následujícího dne. Pořadatel odpovídá za krádeže a škody způsobené na autech, nástrojích nebo technice. Náklady spojené s parkováním hradí Pořadatel.

### **Ubytování**

V případě požadavku Produkce **Pořadatel na své náklady zajistí 8 dvoulůžkových pokojů čtyřhvězdičkové kvality.** Se snídaní a se samostatným sociálním zařízením na pokoji. **Na pokojích musí být možnost zatemnění.** Výběr ubytování je nutné nechat odsouhlasit Produkcí. Pořadatel se zavazuje dodat Produkcí minimálně 14 dnů předem přesnou adresu místa ubytování.

### **Pořadatelská služba a security**

Pořadatel zajistí co možná nejúčinnější kontrolu diváků a zamezí tak vnášení nebezpečných předmětů, které by mohly ohrozit zdraví jiných osob tj. např. střelné zbraně, výbušniny, nože, nápoje v plechových a skleněných obalech.

Pořadatel je povinen vydat všem osobám, jejichž přítomnost je nutná v prostoru místa a zákulisí vystoupení, řádné označení "backstage pass" nebo pásku na ruku v jiné barvě než mají hosté.

### **Zákaz fotografování, nahrávání a filmování**

V průběhu koncertu je zakázáno filmovat, fotografovat a nahrávat, není-li s Produkcí písemně domluveno jinak.

## **Ostatní požadavky**

Manipulace s vybavením interpretů na podiu není povolena žádné jiné osobě než osobám pověřeným Produkcí (např. Nosiči). Vstup na pódium není nikomu povolen vyjma osob zabezpečujících umělecký výkon a moderátorů a Produkcí pověřených osob.

Pořadatel odpovídá za škodu způsobenou krádeží, poškozením či ztrátou vybavení Kapely, jestliže k tomu došlo zanedbáním ze strany Pořadatele a to včetně případů kdy dojde k nezajištění hlídaného parkoviště pro auta kapelní Produkce a to v průběhu koncertu i po dobu přespání kapely je-li ubytování součástí daného koncertu Pořadatele.

V případě dodání vlastního zvukového a světelného aparátu přímo Produkcí, zajistí Pořadatel okolo zvukové, světelné a projekční režie zábrany, zamezující vstupu diváků do bezprostředního prostoru kolem a na plošiny zvukové a světelné režie.

Na místě a v den realizace Koncertu je přítomen Pořadatele nebo jeho Zástupce po celou dobu příprav a realizace koncertu, který je schopen a oprávněn řešit všechny požadavky zástupce Produkce.

Pořadatel zajistí guest list pro Produkcí, a to pro sjednaný počet osob, minimálně však 15 volných vstupů s tím, že Produkce může požádat ještě o zvýšení počtu volných vstupů.

Pořadatel zajistí pověřenému členovi Produkce adekvátní počet označení "backstage pass" bezprostředně po příjezdu.

Pořadatel se zavazuje konzultovat veškeré technické a organizační záležitosti v době přípravy a realizace Koncertu pouze s pověřenými osobami Produkce.

## Příloha č. 3 – Občerstvení a catering

### Požadavky na občerstvení

Tyto podmínky jsou nedílnou součástí smlouvy a jejich nedodržení v jakémkoliv bodě bez předchozí konzultace s pověřeným zástupcem Produkce vede k ohrožení realizace Koncertu vinou Pořadatele a k důvodu jednostranného zrušení Koncertu ze strany Produkce s nárokem na zaplacení odměny v plné výši.

### Jídlo a občerstvení

Pořadatel zajistí **15 porcí teplého jídla dle domluvy s Produkcí** jednou z možností:

- Poskytnutí jídelního lístku Produkcí a nachystání jídla v šatně umělců (objednání místní osvědčené speciality/z místní vyhlášené restaurace)
- Samoobslužný bufet se třemi teplými variantami z toho jedna vegetariánská v šatně umělců po celou dobu realizace Koncertu (ohřívací vany)

### Catering v šatně

- **25 ks nechlazených neperlivých vod Rajec 0,75l v PET lahvích** (příp. jiné značky v 0,5l)
- Točené pivo dle dohody (popřípadě 40 ks balených vychlazených piv Pilsner Urquell 0,5 l či pivo z místního řemeslného pivovaru)
- 4x 0,5l Birell plech
- 2x láhev kvalitního bílého vína
- 2 ks Coca Cola 2l
- 1 ks 100% džus pomeranč 1l
- 1 ks 100% džus jablko 1l
- Kapslový kávovar (Nespresso, příp. jiný presovač) popř. mít možnost objednat si kávu do šatny
- Rychlovarná konvice a výběr čajů (např. zelený, citronový, černý)
- Celozrnné pečivo (pro 15 osob)
- Obložené mísy (nachystané 15 min po příjezdu)
  - Zeleninová mísa
  - Ovocná mísa
  - Sýrová mísa

Manager kapely,

, +420

## Příloha č. 4 – Technical Rider, input list a další zvukové podmínky

Tyto podmínky jsou nedílnou součástí smlouvy a jejich nedodržení v jakémkoliv bodě bez předchozí konzultace s pověřeným zástupcem Produkce vede k ohrožení realizace Koncertu vinou Pořadatele a k důvodu jednostranného zrušení Koncertu ze strany Produkce s nárokem na zaplacení odměny v plné výši.

### Bára Poláková - Technical Rider - Audio 2023

Pořadatel musí kontaktovat zvukaře e-mailem min. měsíc před akcí a informovat jej o zamýšlené realizaci technického zajištění i v případě, že je dodavatel techniky přesvědčen, že jsou všechny podmínky rideru splněny!

Požadujeme profesionální **PA systém výhradně značek D&B, Meyer Sound, Adamson, L'acoustic, EAW, Nexo**, který je správně nastaven vyškoleným technikem pro optimální pokrytí celého ozvučovaného prostoru - bez harmonického zkreslení. V případě potřeby je zajištěn **Fronfill, outfill distribuovaný ze speaker managementu**. Vyrovnaný frekvenční průběh, sfázovaný sub a výkonově musí odpovídat hladině akustického tlaku 112dB na úrovni F.O.H. Vždy půjde o **line array systém** o minimálním počtu **6-ti segmentů na stranu zavěšený** v dostatečné výšce adekvátního prostoru na **PA wings mimo hlavní zastřešení podia**. Zvukař produkce musí mít přístup k veškerému nastavení speaker managementu včetně processingu na zesilovačích. Připojení k PA bude optimálně 1x AES v místě F.O.H. nebo 2x XLR u stageracku.

**F.O.H: Produkce má vlastní mixážní pult. Jakýkoliv jiný program musí být odbaven z pultu Pořadatele (repro hudba, podkresová hudba, řeč, předkapela, jiné vystoupení atd.).** Stůl min 120x80 cm (může být na casech), Pult musí být umístěn uprostřed prostoru pro publikum na stejné úrovni jako posluchači. **Není přípustné** umístění na straně, vzadu, pod balkonem, na elevaci nebo na balkoně. Je zajištěno dokonalé zastřešení režie proti dešti a zabezpečení proti vstupu nepovolaných osob - **Security na F.O.H.** 2x Nenapojovaný stíněný LAN kabel UTP CAT 5e mezi F.O.H. a podiem. 3x 230V zásuvka na stejné zemi jako podium. **UPS pro Stagerack a pult.**

**Monitory: 4 odposlechové cesty + 3x kvalitní reprobox (stejného typu a výrobce) min výkon 300W, bi-amp - značka viz. PA, 1x výkonný drum fill**

Požadujeme zajištění profesionálního osvětlovače, popř. zajištění základního uměleckého předního bílého světla a zadního efektového světla.

### Komunikace:

Prosíme o komunikaci mezi stage a F.O.H nejlépe po drátech.

### Další příslušenství:

- 2 x D.I. (Radial, Countryman, BSS, Klark)
- Stativy nejlépe K&M 1x malý, 5x střední, 8x velký - Závit 3/8 menší  
- prosíme o respektování výšky viz. input list

- 50x černý kabel XLR v různých délkách, přibližovací multipár 12ch k bicím
- 4x nástrojový jack jack kabel 3m
- Zajištění distribuce 230V - viz stage plot
- 1x Černá gaffa

### Ostatní požadavky:

Přítomnost **minimálně 2 zdatných nosičů** na nošení aparatury. Zajištění ostrahy F.O.H a podia po dobu zpřístupnění veřejnosti. Přítomnost zvukaře znalého zapojení celé aparatury a zodpovědného za bezproblémovou funkci celého systému po celou dobu od příjezdu kapely do naložení auta po vystoupení. Přítomnost profesionálního osvětlovače. Min. 2 zkušené pódiové techniky pro asistenci při zapojení kapelní části aparatury. „My dáváme mikrofony a drátování je komplet na místních“.

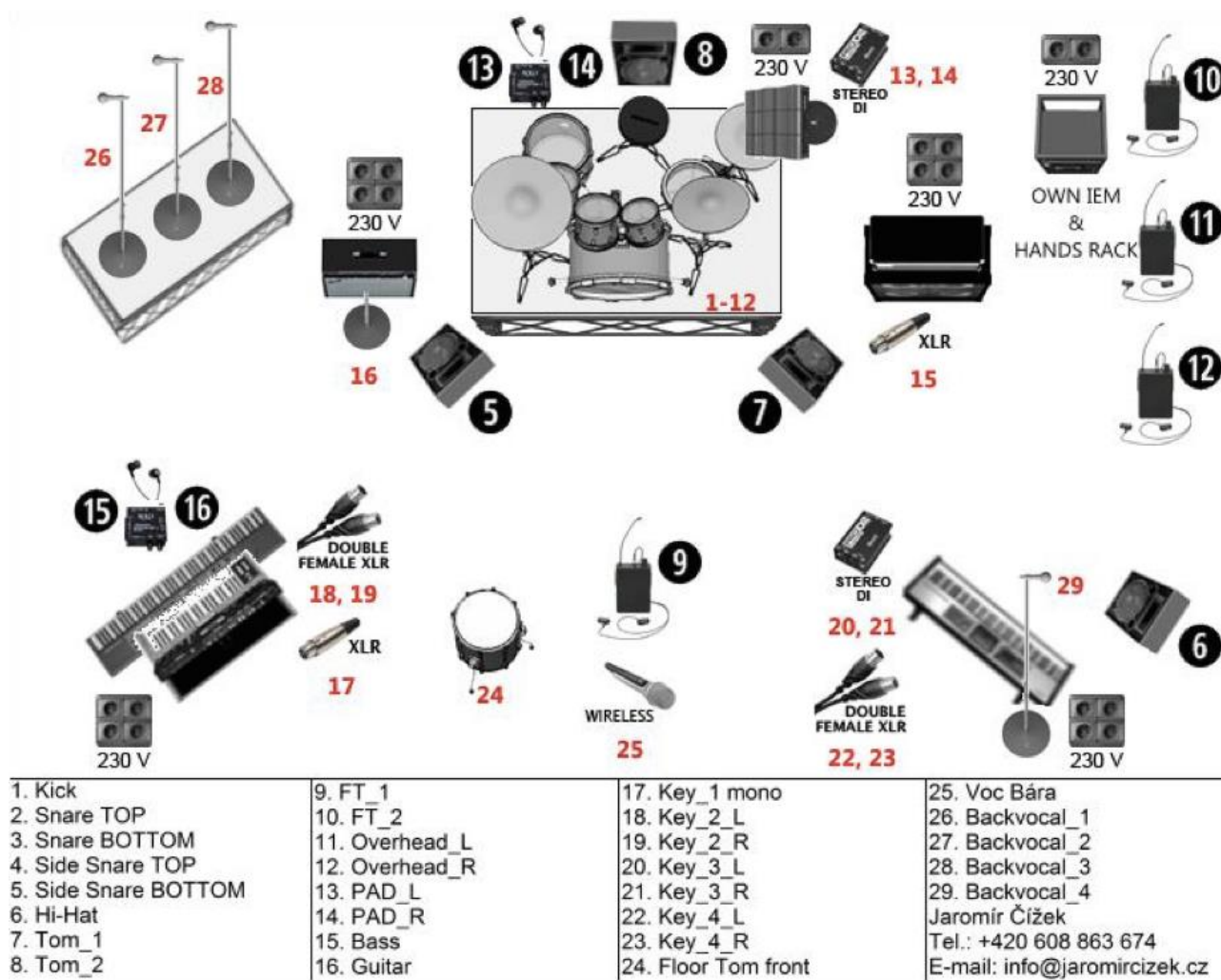

Input	Mic	Stand	Output
1 Klck	Own M88	Small	1 Main Left
2 Snare Top	Own MD441	Medium	2 Main Right
3 Snare Bottom	Own e904	Clip	3 SUB
4 Side Snare Top	Own MD441	Medium	4 Spare
5 Side Snare Bottom	Own e904	Clip	5 Guitar wedge
6 HiHat	Own C414	Medium	6 Keyb wedge
7 Tom1	Own Beta98	Clip	7 Bass wedge
8 Tom2	Own Beta98	Clip	8 Drum fill
9 Tom3	Own Beta98	Clip	9 Bara Ear
10 Tom4	Own Beta98	Clip	10 Michal Ear
11 Overhead L	Own C414	Long	11 Marta Ear
12 Overhead R	Own C414	Long	12 Katka Ear
13 DrumPadL	Own D.I.		13 Drms Wired Inear XLR
14 DrumPadR	Own D.I.		14 Drms Wired Inear XLR
15 Bass	XLR		15 Keybs Wired Inear XLR
16 Guitar	Own e906	Medium	16 Keybs Wired Inear XLR
17 Keyboard Mono	Own D.I.-XLR		
18 Keyb2L	Own D.I.-XLR		
19 Keyb2R	Own D.I.-XLR		*zapojujeme my
20 Keyb3L	Own D.I.-XLR		
21 Keyb3R	Own D.I.-XLR		
22 Keyb4L	XLR		
23 Keyb4R	XLR		
24 Tom tom Frontline	Own e904	Clip	
25 Bara	Own wireles	Long	
26 VOC 1 stage right	Own Beta 87/SM58	Long	
27 VOC 2 center	Own Beta 87/SM58	Long	
28 VOC 3 stage left	Own KSM9/SM58	Long	
29 VOC David Keyb	SM58	Long	

**Kontakt:**

*Kontaktujte našeho zvukaře již před podpisem smlouvy.*

Hlavní zvukař, , +420