



## Smlouva o dílo

uzavřená dle § 2586 a následujících zákona č. 89/2012 Sb., občanský zákoník (dále jen „Smlouva“)

číslo smlouvy objednatele: 0028/ORM1/2024

číslo smlouvy zhotovitele:

### „Knihovna Baťov – vybavení interiéru“

#### Smluvní strany

**Objednatel:** město Otrokovice

Sídlo: nám. 3. května 1340, 765 02 Otrokovice

Statutární orgán: Bc. Hanou Večerková, DiS., starostka města

IČ: 002 84 301

DIČ: CZ00284301

Zástupce pověřený jednáním ve věcech:

a) technických: Ing. Bc. Erik Štábl, vedoucí odboru rozvoje města

b) smluvních: Bc. Hana Večerková, DiS., starostka města

Bankovní spojení:

a

**Zhotovitel:** KANONA a.s.

Sídlo: Antala Staška 1859/34, 140 00 Praha 4

Statutární orgán: Ondřej Kokeš, předseda správní rady

IČ: 041 63 664

DIČ: CZ04163664

Společnost je zapsána v Obchodním rejstříku vedeném Městským soudem v Praze, oddíl B, vložka 20718.

Zástupce pověřený jednáním ve věcech:

a) technických: Ondřej Kokeš, tel. 608 114 414, email info@kanona.cz

b) smluvních: Ondřej Kokeš

uzavřely níže uvedeného dne, měsíce a roku tuto smlouvu o dílo:

#### Preambule

1. Tato smlouva je uzavírána za účelem dodávky vybavení interiéru knihovny. Jedná se o výrobu atypického vestavěného nábytku (regálové a policové systémy, skřín, pódium apod.) a dále vybavení typovým nábytkem.
2. Předmět plnění je financován z Integrovaného regionálního operačního programu, registrační číslo projektu: CZ.06.04.04/00/22\_001/0002140.
3. Zhotovitel se zavazuje, že kromě ustanovení této Smlouvy bude dodržovat zadávací podmínky Zadávacího řízení a obsah své nabídky, kterou do tohoto Zadávacího řízení předložil, které obojí předcházelo uzavření této Smlouvy.



## I. Definice

### 1. Podle této Smlouvy:

„**Cena za dílo**“ znamená částku, kterou Objednatel zaplatí Zhotoviteli za řádné a včasné provedení Díla v souladu s touto Smlouvou a jejími Přílohami.

„**Dodávkou nábytku**“ se pro účely této Smlouvy rozumí úplné a standardní provedení všech prací spojených s výrobou předmětu Díla a jeho dodávkou, vč. zabezpečení dopravy a montáže předmětu Díla na místo plnění a všech činností spojených s plněním předmětu Smlouvy a nezbytných pro uvedení předmětu Díla do užívání.

„**Norma**“ znamená pro daný případ příslušné platné ČSN, případně příslušné platné normy EN, neexistují-li pro daný případ odpovídající ČSN, případně příslušné platné normy DIN, neexistují-li pro daný případ ani odpovídající normy EN.

„**Protokol o předání a převzetí Díla**“ znamená písemný dokument podepsaný Zhotovitelem a Zástupcem Objednatele při Předání a převzetí Díla, potvrzující předání vždy Díla, Zhotovitelem Objednateli a převzetí Díla Objednatelem od Zhotovitele.

„**Průvodní dokumentace**“ znamená veškerou dokumentaci, kterou Zhotovitel zpracuje nebo získá v souvislosti s přípravou, prováděním a předáním Díla.

„**Předání a převzetí Díla**“ znamená okamžik protokolárního předání částí Díla Objednateli po úplném dokončení Díla a jeho převzetí Objednatelem. Za okamžik Předání a převzetí Díla se považuje podpis Protokolu o předání a Převzetí Díla.

„**Seznam Vad Díla a Nedodělků**“ znamená písemný soupis všech Vad Díla, popř. Nedodělků a identifikovaných Zástupcem Objednatele. Seznam Vad a nedodělků Díla bude zpracován samostatně a bude přílohou „Protokolu o předání a převzetí Díla“ u každé Díla, přičemž v něm budou uvedeny konkrétní termíny odstranění všech těchto Vad a Nedodělků, požadované Objednatelem.

„**Smlouva**“ znamená tuto smlouvu o dílo, jejíž nedílnou součástí jsou přílohy.

„**Poddodavatel**“ znamená osobu, s níž Zhotovitel uzavře smlouvu za účelem zhotovení Díla.

„**Účastníci**“ znamená označení pro Objednatele a Zhotovitele podle záhlaví této Smlouvy.

„**Vada Díla, popř. Nedodělek**“ znamená skutečnost, že provedení Díla či jeho jednotlivé části neodpovídá parametrům nebo vlastnostem stanoveným pro Dílo nebo jeho jednotlivou část v této Smlouvě, účinných právních předpisech, příslušných Normách, nebo v rozhodnutích správních orgánů.



„**Vada provádění**“ znamená skutečnost, že provedení Díla nebo jeho jednotlivé v průběhu provádění Díla, do momentu podpisu příslušného Protokolu o předání a převzetí Díla, neodpovídá parametrům nebo vlastnostem stanoveným pro Dílo nebo jeho jednotlivou část v této Smlouvě, účinných právních předpisech, příslušných Normách, nebo v rozhodnutích správních orgánů, kterou zástupce Objednatele oznámí Zhotoviteli kdykoliv v průběhu provádění Díla, tzn. ode dne předání příslušné části místa plnění do Předání a převzetí Díla.

„**Záruční doba**“ znamená dobu, po kterou se Zhotovitel zavazuje poskytnout za podmínek této Smlouvy Objednateli záruku za jakost Díla.

„**Zástupce Objednatele**“ znamená osobu určenou příslušným Objednatelem v záhlaví této smlouvy, která je oprávněna k převzetí příslušné Díla a je oprávněna dohlížet nad kontrolou kvality příslušné Díla a udělovat pokyny týkající se realizace příslušné Díla.

„**Zhotovitel**“ znamená fyzickou nebo právnickou osobu nebo sdružení identifikované jako zhotovitel v záhlaví této Smlouvy.

2. Pojmy označené v této smlouvě začátečními velkými písmeny jsou závazně vysvětleny v tomto článku.

## II. Předmět Smlouvy

### 1. Předmět Smlouvy o dílo

Za podmínek uvedených v této Smlouvě o dílo se Zhotovitel zavazuje na svůj náklad a na své nebezpečí a v souladu s právními předpisy a účinnými technickými normami v rozsahu, způsobem, v jakosti a ve lhůtách podle této Smlouvy, řádně a včas provést Dílo a předat Objednateli předmět díla bez vad v rozsahu, způsobem, v jakosti a ve lhůtách specifikovaných touto Smlouvou a Objednatel se zavazuje zaplatit Zhotoviteli Cenu za dílo.

### 2. Dílo

Dílem podle této Smlouvy o dílo se rozumí Předmět díla a souhrn veškerých činností vedoucích k Dodávce nábytku, vč. zabezpečení dopravy a montáží níže uvedeného Předmětu díla v místě plnění, vykonaných Zhotovitelem tak, jak jsou popsány v této Smlouvě (dále jen „**Dílo**“).

### 3. Předmět díla

Předmětem díla je dodávka vybavení interiéru knihovny. Jedná se o výrobu atypického vestavěného nábytku (regálové a policové systémy, skříň, pódium apod.) a dále vybavení typovým nábytkem. (dále jen „dodávka“ nebo „zboží“).

Předmět díla je blíže specifikován v zadávací dokumentaci k zadání veřejné zakázky Textová část zadávací dokumentace. Podrobné technické podmínky jsou uvedeny v příloze č. 2 (v položkovém rozpočtu) a v projektové dokumentaci zpracované Firma s.r.o., č.p. 757, 763 63 Halenkovice, IČ: 06547800 (příloha č. 1 Smlouvy).



#### 4. Dodávka zahrnuje:

- a) obstarání, dodávku požadovaného zboží dle požadavků Objednatele,
  - b) nakládku, dopravu, vyložení v místě plnění – Erbenova 1597, 765 02 Otrokovice
  - c) montáž a instalace zboží v místě plnění,
  - d) stavba bude označena v souladu s pravidly publicity poskytovatele dotace, tj. Evropské unie (IROP),
  - e) provedení veškerých předepsaných zkoušek dodávek včetně vystavení dokladů o jejich provedení, provedení revizí a vypracování revizních zpráv dle příslušných právních předpisů a norem ČSN, doložení atestů, certifikátů, prohlášení o shodě nebo o vlastnostech dle zákona č. 22/1997 Sb., ve znění pozdějších předpisů a prováděcích předpisů, vše v českém jazyce a jejich předání Zhotoviteli,
  - f) poskytnutí know-how, licencí, programového vybavení (SW) a veškerých dalších práv z průmyslového nebo jiného duševního vlastnictví potřebných pro řádné, trvalé a bezporuchové provozování, údržbu a opravy součástí dodávky,
  - g) zajištění a kontrolu jakosti dodávky v souladu s normami EN a ČSN,
  - h) předání kompletní technické dokumentace v českém jazyce v tištěné i elektronické podobě,
  - i) předání tištěných záručních listů a tištěných návodů k obsluze ke strojům a zařízením v českém jazyce,
  - j) účast na přijímacích zkouškách
  - k) protokolární předání předmětu plnění Objednatele po uvedení do provozu,
  - l) úklid místa plnění před protokolárním předáním a převzetím zboží,
  - m) odvoz odpadů a obalů v souladu se zákonem č. 541/2020 Sb. o odpadech a prováděcích předpisů, úhrada poplatků za likvidaci odpadu, doložení dokladu o likvidaci odpadů a obalů v souladu se zákonem o odpadech při přijímacím řízení, veškerý kovový odpad bude likvidován dle instrukcí objednatel. V souladu s podmínkami poskytovatele dotace je vybraný dodavatel povinen dodržet v průběhu provádění díla zásady „významně nepoškozovat“ („DNSH“) – splnění této zásady spočívá zejména v předcházení vzniku odpadů a recyklace odpadu vznikajícího v průběhu provádění díla, minimalizace zatěžování dotčené lokality hlukem, prachem a emisemi znečišťujících látek, nezhoršení kvality vody aj.
  - n) předvedení funkčnosti dodaného zboží a jeho uvedení do plného provozu.
5. Zhotovitel je povinen dodat zboží v technickém provedení dle přílohy č. 1 Smlouvy.
  6. Dodávka se považuje za řádně a včas předanou dnem protokolárního předání a převzetí předmětu dodávky se všemi součástmi a příslušenstvím, včetně všech dokladů v místě určeném pro dodávku.
  7. Veškerý materiál a díly dodávky musí být nové, nepoužité a musí odpovídat technickým normám EU a ČSN.
  8. Veškerá dokumentace bude předána v českém jazyce.



9. Zhotovitel se zavazuje dodat Objednateli zboží za podmínek uvedených v této Smlouvě ve sjednaném sortimentu, množství, jakosti a čase a převést na Objednatele vlastnické právo ke zboží.
10. Objednatel se zavazuje zaplatit za zboží dodané v souladu se Smlouvou cenu sjednanou v této Smlouvě.

### 11. Místo plnění

Zhotovitel je povinen Dílo provádět v objektu **Erbenova 1597, 765 02 Otrokovice** (dále jen „místo plnění“).

### III. Doba plnění

1. Objednatel pro plnění předmětu veřejné zakázky stanoví následující termíny:
- Zahájení doby plnění (nákup a výroba nábytku): **po nabytí účinnosti smlouvy o dílo**  
Předpokládané dodání dodávky na místo plnění  
a zahájení montážních prací : **srpen 2024, není-li dále uvedeno jinak**  
Termín dokončení a protokolárního  
předání a převzetí díla: **do 30.09.2024, není-li dále uvedeno  
jinak**
2. Plnění veřejné zakázky bude zahájeno za předpokladu, že bude splněna následující podmínka:  
bude ukončeno zadávací řízení, pokud se Objednatel a Zhotovitel nedohodnou jinak.
3. Předpokládaný termín zahájení montáže definuje termín, ve kterém Objednatel předpokládá, že bude zahájeno a následně v termínu uvedeném výše bude předáno a převzato staveniště (montážního pracoviště).
4. Objednatel v souladu s § 100 odst. 1 zákona vyhrazuje možnost změny termínu plnění dle odst. 1 tohoto článku v případě, že nebudou dokončeny stavební práce, které umožní zahájení montážních prací, zejména zabudovaného nábytku. Objednatel zdůrazňuje, že se jedná o možnost, nikoli však povinnost, změnit termín plnění, který bude vždy posuzován jednotlivě s ohledem na konkrétní okolnosti a bude řešen dodatkem ke smlouvě.  
Nejzazší termín dokončení a protokolárního předání díla je s ohledem na poskytnutou dotaci termín 15.11.2024.
5. Místa plnění veřejné zakázky: Erbenova 1597, 765 02 Otrokovice.



#### IV. Cena za dílo

1. Cena díla je stanovena v souladu s obecně závaznými právními předpisy a je oběma smluvními stranami dohodnuta ve výši:

<b>Cena bez DPH:</b>	<b>997 470,00 Kč</b>
<b>sazba DPH 21%</b>	<b>209 468,70 Kč</b>
<b>Cena vč. DPH:</b>	<b>1 206 938,70 Kč</b>

Cena díla stanovena jako nejvýše přípustná. Cenu lze překročit jen při změně sazeb DPH a zákonných poplatků a za podmínek stanovených v této Smlouvě.

2. Podkladem pro stanovení ceny je položkový rozpočet oceněný Zhotovitelem při podání nabídky v zadávacím řízení. (Příloha č. 2 této Smlouvy o dílo).  
Jednotkové ceny uvedené v rozpočtech jsou pevné, po celou dobu provádění díla neměnné a budou použity i v případě oceňování víceprací či prací objednaných objednatelem nad rámec položkového rozpočtu.
3. Cena za dílo obsahuje veškeré náklady nutné pro veškeré činnosti spojené s provedením a Předáním a převzetím Díla.
4. Cena je stanovena pro daňové podmínky platné k datu podpisu SoD. Smluvní strany berou na vědomí, že případná změna vyvolaná novelizací daňových zákonů se promítne v konečném vyčíslení ceny.
5. Cena za dílo je stanovena jako cena maximální, není-li uvedeno jinak. Pro vyloučení pochybností Účastníci Smlouvy sjednávají, že Cena za dílo nebude ovlivněna jakýmkoli kolísáním cen, včetně inflace a kurzových změn.
6. Cena za dílo obsahuje veškeré náklady nutné pro veškeré činnosti spojené s provedením a Předáním a převzetím Díla.

#### V. Platební podmínky a fakturace

1. Smluvní strany se dohodly na úhradě ceny za dílo takto:
  - a) Objednatel neposkytuje Zhotoviteli zálohy;
  - b) Smluvní cena bude Objednatelem uhrazena na základě daňového dokladu vystaveného Zhotovitelem, kde dnem zdanitelného plnění bude den protokolárního předání a převzetí Díla;
  - c) Přílohou daňového dokladu musí být protokol o předání a převzetí Díla potvrzený oběma Smluvními stranami.



2. Daňový doklad musí být předložen Objednateli nejpozději **do 15 dnů** ode dne zdanitelného plnění a řádně doložen nezbytnými doklady, které umožní Objednateli provést jeho kontrolu.
3. Splatnost daňového dokladu vystaveného Zhotovitelem je do **30 dnů** ode dne doručení Objednateli, spolu s veškerými požadovanými dokumenty, na adresu sídla Objednatele. Objednateli bude zaslán daňový doklad spolu s veškerými požadovanými dokumenty na adresu sídla Objednatele. Daňové doklady (faktury) může zhotovitel zaslat elektronicky, a to buď do datové schránky Objednatele nebo na e-mail Objednatele [radnice@muotrokovice.cz](mailto:radnice@muotrokovice.cz) elektronický podpis není vyžadován; faktura může být ve formátu ISDOC.
4. Daňové doklady musí obsahovat náležitosti dle zákona č. 563/1991 Sb., o účetnictví, ve znění pozdějších předpisů, a dle zákona č.235/2004 Sb., o dani z přidané hodnoty, ve znění pozdějších předpisů. Zhotovitel je na každé faktuře povinen výslovně uvést, zda je, či není plátcem DPH. V případě, že je zhotovitel plátcem DPH, pak součástí každé faktury musí být prohlášení zhotovitele o tom, že:
  - a) nemá v úmyslu nezaplatit daň z přidané hodnoty u zdanitelného plnění podle této faktury (dále jen „daň“),
  - b) mu nejsou známy skutečnosti, nasvědčující tomu, že se dostane do postavení, kdy nemůže daň zaplatit a ani se ke dni vystavení této faktury v takovém postavení nenachází,
  - c) nezkrátí daň nebo nevytláká daňovou výhodu,
  - d) úplata za plnění dle této faktury není odchylná od obvyklé ceny,
  - e) úplata za plnění dle této faktury nebude poskytnuta zcela nebo zčásti bezhotovostním převodem na účet vedený poskytovatelem platebních služeb mimo tuzemsko,
  - f) nebude nespolehlivým plátcem,
  - g) bude mít u správce daně registrován bankovní účet používaný pro ekonomickou činnost,
  - h) souhlasí s tím, že pokud ke dni uskutečnění zdanitelného plnění nebo k okamžiku poskytnutí úplaty na plnění bude o zhotoviteli zveřejněna správcem daně skutečnost, že zhotovitel je nespolehlivým plátcem, uhradí objednatel daň z přidané hodnoty z přijatého zdanitelného plnění příslušnému správci daně,
  - i) souhlasí s tím, že pokud ke dni uskutečnění zdanitelného plnění nebo k okamžiku poskytnutí úplaty na plnění bude zjištěna nesrovnalost v registraci bankovního účtu zhotovitele určeného pro ekonomickou činnost správcem daně, uhradí objednatel daň z přidané hodnoty z přijatého zdanitelného plnění příslušnému správci daně.
5. Objednatel nepořizuje zdanitelné plnění k ekonomické činnosti, a proto ve smyslu informace GFR a MFČR ze dne 9.11.2011 nebude pro zdanitelné plnění aplikován režim přenesené daňové povinnosti podle §92e zákona č. 235/2004 Sb., o dani z přidané hodnoty ve znění pozdějších předpisů.



6. V případě, že nebude mít jakákoliv faktura vystavená zhotovitelem výše uvedené náležitosti, nebo bude obsahovat údaje chybné či rozporné s touto smlouvou, je Objednatel oprávněn takovou fakturu Zhotoviteli odeslat poštou zpět k přepracování, přičemž tímto odesláním se ruší doba splatnosti a objednatel není v prodlení se zaplacením příslušné Dílčí platby. Doba splatnosti počne běžet nejdříve dnem doručení nového řádně opraveného daňového dokladu.
7. Cena je částečně hrazena z prostředků Integrovaného regionálního operačního programu. Zhotovitel bude povinen připravovat a vystavit daňový doklad dle požadavků Objednatele s ohledem na požadavky poskytovatele dotace. Daňový doklad (faktura) bude trvanlivě a nesmazatelně označen textem *Spolufinancováno Evropskou unií v rámci realizace projektu Rekonstrukce Městské knihovny Otrokovice v místní části Bařov, reg. č. CZ.06.04.04/00/22\_001/0002140*.
8. Zhotovitel nesmí bez předchozího písemného souhlasu objednatele postoupit pohledávky.

## VI.

### Povinnosti Zhotovitele

1. Zhotovitel je povinen provést Dílo včas a řádně, v souladu s obecně závaznými účinnými právními předpisy České republiky a příslušnými Normami, v souladu s touto Smlouvou a pokyny Objednatele učiněnými prostřednictvím zástupce Objednatele, pokud není pro jednotlivý případ v této smlouvě sjednáno jinak.
2. **Dodržování účinných právních předpisů nebo technických norem českých nebo ekvivalentních podle země původu materiálu, výrobku a technického vybavení**
  - 2.1 Materiál, výrobky a technické vybavení použité na Díle (dále jen „materiál“, „výrobek“ a „technické vybavení“ nebo jejich uvedení v plurálu) musí vyhovovat účinným českým právním předpisům a technickým normám nebo ekvivalentním normám podle země původu materiálu, výrobku a technického vybavení v souladu s právním řádem České republiky. Porušení této povinnosti v každém jednotlivém případě použití materiálu, výrobku či technického vybavení na Díle nevyhovujícím výše uvedeným předpisům a/nebo Normám bude považováno za podstatné porušení povinností Zhotovitele podle této Smlouvy. Tam, kde je to předpisy vyžadováno, je Zhotovitel povinen doložit prohlášení o shodě.
  - 2.2 Zhotovitel nesmí v průběhu provádění Díla podle této Smlouvy použít žádný nevhodný a zdraví škodlivý materiál nebo výrobky, jejichž nevhodnost je ke dni použití známa. Porušení této povinnosti bude považováno za Podstatné porušení této smlouvy.
3. **Materiály, Výrobky, Technické vybavení**
  - 3.1. Zhotovitel je povinen při provádění Díla použít pouze takové materiály, výrobky a technické vybavení, o nichž informace potřebné k objednání a použití získal pouze z této Smlouvy, popisů a údajů tak, jak budou předány nebo schváleny Objednatelem a podle postupu práce. V případech, kdy Zhotovitel při provádění Díla použil materiál, výrobek nebo technické vybavení objednané bez ohledu na příslušnou dokumentaci, popisy a údaje podle této smlouvy, nemůže uplatňovat žádné nároky na náhradu nákladů v této souvislosti vzniklých.





- 3.2. Zhotovitel je povinen při provádění Díla použít pouze materiály, výrobky a technické vybavení nezatížené právy třetích osob s tím, že tyto musí být atestované pro použití v ČR a tato skutečnost musí být prokázána předložením příslušného odpovídajícího dokumentu Zástupci.
- 3.3. Zhotovitel je povinen skladovat všechny materiály, výrobky, technické vybavení a zařízení dodané na místo plnění tak, aby nedošlo k jejich ztrátě, odcizení, poškození nebo zničení, a je povinen respektovat technické podmínky výrobce, jsou-li výrobcem stanoveny.
- 4. Zhotovitel je povinen před započítím výroby Díla provést na své náklady zaměření příslušných částí místa plnění a současně je povinen vždy před započítím výroby nábytku dle této Smlouvy odsouhlasit se zástupcem objednatele nebo jinou k tomu určenou osobou způsob výroby, barevnost a ostatní detaily výroby nábytku a odsouhlasit vzorky použitých materiálů. Zhotovitel je rovněž povinen s Objednatelům odsouhlasit před nákupem typové vybavení.**
5. Zhotovitel je povinen před zahájením výroby „atypických výrobků“ předložit zástupci objednatele nebo jiné k tomu určené osoby k odsouhlasení technickou výrobní dokumentaci a odsouhlasit vzorky použitých materiálů.
6. Smluvní strany se dohodly, že nedodržení povinností Zhotovitele podle odst. 3.2, 4. a 5 tohoto článku budou považovat za Podstatné porušení Smlouvy.

## VII.

### **Povinnosti Objednatele**

1. Objednatel je za podmínek stanovených touto Smlouvou povinen zaplatit Zhotoviteli Cenu za Dílo dle skutečně provedených prací, jak je sjednáno v čl. IV. této Smlouvy.

## VIII.

### **Zástupce Objednatele**

1. Zástupce Objednatele je oprávněn podle této Smlouvy kontrolovat provádění Díla a dávat Zhotoviteli instrukce ohledně jakékoli činnosti Zhotovitele související s prováděním Díla. Tyto pokyny jsou pro Zhotovitele závazné a je povinen se jimi řídit.
2. Zástupce objednatele v rámci svého oprávnění podle této Smlouvy oznámí písemně Zhotoviteli bez zbytečného prodlení každou vadu v plnění povinností Zhotovitele podle této Smlouvy, Vadu provádění a Vadu Díla zjištěnou při výkonu kontrolního oprávnění.
3. Pro vyloučení pochybností se stanoví, že není-li v této Smlouvě výslovně stanoveno jinak, nemá jiný Zástupce Objednatele oprávnění měnit Smlouvu nebo zprostit Zhotovitele jakékoli jeho povinnosti, závazků nebo odpovědností vyplývajících ze Smlouvy.



## IX.

### Bezpečnost a ochrana zdraví, ochrana životního prostředí a požární ochrana

1. Zhotovitel odpovídá za ochranu zdraví a bezpečnost práce všech osob v prostoru místa plnění během provádění Díla po celou dobu provádění Díla do okamžiku Předání a převzetí jednotlivých částí Díla, příp. při odstraňování Vad Díla. Po celou dobu provádění jednotlivých částí Díla zajistí Zhotovitel bezpečnost práce a provozu, zejména dodržování veškerých právních předpisů o bezpečnosti a ochraně zdraví při práci a požární ochraně na pracovišti a o ochraně životního prostředí, a odpovídá za škody vzniklé jejich porušením.

## X.

### Záruka za jakost

1. Zhotovitel poskytuje na předmět Díla podle čl. II. této Smlouvy komplexní záruku za jakost, tj. záruku, že Dílo si udrží vlastnosti stanovené touto Smlouvou, jinak obvyklé vlastnosti. Zhotovitel poskytuje záruku za jakost pro každou část Díla samostatně, podle předchozí věty do uplynutí **24 (slovy dvacet čtyři) měsíců** od okamžiku podpisu Protokolu o předání a převzetí Díla.

## XI.

### Vady Díla a nedodělky

1. Dílo, resp. jeho části, má Vady, jestliže provedení Díla neodpovídá výsledku stanovenému touto smlouvou.
2. Oznámení Vady Díla bude prováděno písemně a doručováno zejména prostřednictvím držitele poštovní licence nebo osobně. Oznámení Vady Díla je možné provést i telefonicky, faxem, elektronickou poštou; v těchto případech je nutné potvrzení oznámení písemně do 3 dnů. V takovém případě se Vada Díla považuje za oznámenou již okamžikem oznámení telefonicky, faxem nebo elektronickou poštou.
3. Zhotovitel je povinen odstranit Vady Díla ve lhůtě dohodnuté s oznamovatelem Vady Díla. Dohoda o termínu odstranění Vady Díla vyžaduje písemnou formu. Není-li lhůta sjednána v dohodě o odstranění Vady Díla, je Zhotovitel povinen odstranit Vady Díla ve lhůtě:
  - 5 pracovních dnů od oznámení Vady Díla a/nebo nedodělku u funkčních Vad Díla a nedodělků bránících řádnému užívání Díla,
  - 10 pracovních dnů od oznámení Vady Díla a/nebo nedodělků u funkčních Vad Díla a nedodělků nebránících řádnému užívání Díla,
  - 15 pracovních dnů od oznámení Vady Díla a/nebo nedodělku u drobných Vad Díla a nedodělků nebránících řádnému užívání Díla.



- Objednatel je oprávněn v odůvodněných případech označit odstranění Vady Díla za naléhavé. V takovém případě je Zhotovitel povinen Vadu Díla odstranit ve lhůtě 24 hodin od oznámení, a není-li to možné, je v této lhůtě povinen alespoň provést náhradní řešení před odstraněním Vady Díla, spočívající v provizorním řešení Vady Díla tak, aby nedocházelo ke vniku škod na životě, zdraví anebo majetku. Odstranění Vady Díla po provedení náhradního řešení před odstraněním Vady Díla je povinen provést ve lhůtách dle předchozího odstavce.
- Záruční doba jednotlivých částí Díla neběží po dobu od oznámení Vady Díla do jejího úplného odstranění.

## XII. Smluvní pokuty

- V případě, že Zhotovitel poruší svou povinnost podle této Smlouvy způsobem označeným v této Smlouvě jako **Podstatné porušení**, s výjimkou takových porušení, která jsou uvedena samostatně níže v tomto článku, má Objednatel proti Zhotoviteli právo na zaplacení smluvní pokuty ve výši **10 000,- Kč** za každé jednotlivé Podstatné porušení
- V případě **nedodržení termínu** plnění uvedeného čl. III odst. 1 této Smlouvy má Objednatel proti Zhotoviteli právo na zaplacení smluvní pokuty ve výši **0,03 % ze smluvní ceny za každý i započatý den prodlení** počínaje prvním dnem prodlení.
- Zhotovitel zaplatí Objednateli smluvní pokutu za prodlení s odstraňováním vad a nedodělků zjištěných v rámci přejímacího řízení ve výši **1 000,- Kč** za každou vadu a započatý kalendářní den prodlení s odstraněním vady;
- Objednatel zaplatí Zhotoviteli úrok z prodlení za prodlení s úhradou faktury předloženou po splnění podmínek stanovených touto Smlouvou o dílo, a to ve výši dle vládního nařízení č. 351/2013 Sb., ve znění pozdějších předpisů.
- Smluvní pokuta je splatná ve lhůtě patnácti (15) kalendářních dnů po doručení písemné výzvy Objednatele, k zaplacení prostřednictvím držitele poštovní licence Zhotoviteli.
- Uplatněním nároku na smluvní pokutu není dotčeno právo Objednatele domáhat se na Zhotoviteli náhrady škody vzniklé v důsledku skutečností zakládajících právo Objednatele na smluvní pokutu, a to v její plné výši, tj. v rozsahu krytém smluvní pokutou i v rozsahu přesahujícím smluvní pokutu.



### XIII.

#### Nebezpečí škody na Díle, majetku Objednatelů a majetku smluvních partnerů Objednatelů

1. Zhotovitel nese nebezpečí škody na zhotovovaném Díle, veškerých výrobcích, technickém vybavení a materiálech, určených ke zhotovení Díla nebo k zabudování do něj nebo k instalaci v něm, majetku Objednatele na místě plnění (v souvislosti se zhotovením díla). Okamžikem Předání a převzetí Díla přechází nebezpečí škody na Díle na Objednatele.
2. V případě, že dojde v průběhu doby, kdy nebezpečí škody podle odst. 1 tohoto článku nese Zhotovitel, ke vzniku škody na zhotovovaném Díle (ztrátě, odcizení, poškození, zničení atd.), jakékoli jeho části, na materiálu, výrobcích nebo technickém vybavení určeném a/nebo využívaném k provádění Díla nebo kterékoli jeho části, nebo na majetku Objednatele je Zhotovitel povinen o této skutečnosti ve lhůtě nejpozději tří (3) kalendářních dnů od okamžiku, kdy se o vzniku takové škody dozvěděl, písemně informovat zástupce Objednatele. Zhotovitel je povinen na základě pokynů zástupce Objednatele a ve lhůtě jím stanovené na své vlastní náklady vzniklé škody odstranit tak, aby Dílo i jeho jednotlivé části vyhovovaly Smlouvě.
3. Pro případ, že Zhotovitel nesplní pokyny zástupce Objednatele podle odstavce 2 tohoto článku ve lhůtě jím určené, tato skutečnost bude považována za podstatné porušení povinností Zhotovitele podle této Smlouvy.

### XIV.

#### Ukončení smluvního vztahu

1. Smluvní vztah založený touto Smlouvou může být před předáním Díla ukončen dohodou účastníků této Smlouvy, výpovědí nebo odstoupením od této Smlouvy způsobem v této Smlouvě uvedeným nebo za podmínek stanovených občanským zákoníkem, ve znění pozdějších předpisů.
2. Objednatel je oprávněn od této Smlouvy kdykoli odstoupit v případě podstatného porušení povinností Zhotovitele podle této Smlouvy za předpokladu, že Zhotovitele na porušovanou smluvní povinnost písemně upozornil. Odstoupení od Smlouvy je účinné okamžikem doručení písemného oznámení o odstoupení Zhotoviteli. Za podstatné porušení povinností podle této Smlouvy se považuje zejména nastane-li kterákoli z následujících skutečností:
  - 2.1. dojde k porušení povinností uložených Zhotoviteli touto Smlouvou, označenému v textu této Smlouvy jako podstatné;
  - 2.2. zjistí-li Objednatel po objektivním posouzení existujících a oprávněně očekávaných skutečností, že Zhotovitel nebude s přihlédnutím ke všem okolnostem schopen řádně a včas plnit své závazky podle této Smlouvy;



- 2.3. na výrobky, materiály, technické vybavení nebo zařízení Zhotovitele určené k provádění Díla byl nařízen výkon rozhodnutí; nebo
- 2.4. proti Zhotoviteli je zahájeno insolvenční řízení.
3. Ukončení smluvního vztahu podle této Smlouvy nemá vliv na ustanovení Smlouvy, o nichž to stanoví občanský zákoník nebo tato Smlouva a dále na plnění poskytnutá před ukončením smluvního vztahu, na nárok Objednatele na zaplacení smluvních pokut, nárok na odstranění vad, povinnosti Zhotovitele související s poskytnutými zárukami za jakost, na ustanovení upravující důsledky odstoupení od Smlouvy. Práva a povinnosti Smluvních stran, která vzniknou po ukončení smluvního vztahu podle této Smlouvy jako důsledek jednání uskutečněného před tímto ukončením zůstávají nedotčena, není-li v této Smlouvě stanoveno jinak, nebo nedohodnou-li se účastníci této smlouvy jinak.
4. Aniž by tím byla dotčena jakákoli práva Objednatele a není-li v jiných ustanoveních této Smlouvy dohodnuto jinak, Smluvní strany sjednávají pro případ, že Zhotovitel nesplní kteroukoli povinnost podle této Smlouvy v přiměřené lhůtě stanovené Objednatelem, nejdéle však ve lhůtě třiceti (30) kalendářních dnů od doručení písemného upomenutí Objednatele, právo Objednatele splnit tyto povinnosti prostřednictvím třetí osoby na náklady Zhotovitele.

## XV.

### **Práva a povinnosti Smluvních stran při ukončení smluvního vztahu jinak než splněním**

1. V případě ukončení smluvního vztahu podle této Smlouvy jinak, než splněním je Objednatel povinen uhradit Zhotoviteli část Ceny za Dílo odpovídající dodávkám a pracím řádně provedeným před účinností ukončení smluvního vztahu za předpokladu, že jsou příslušné dodávky způsobilé k užití v souladu s touto smlouvou a jsou-li na místě plnění předány Objednateli a jím převzaty. Část Ceny za Dílo za dodávky a práce provedené Zhotovitelem před účinností ukončení se stává konečnou odměnou Zhotovitele za provedení prací před účinností ukončení Smlouvy a představuje konečné narovnání veškerých povinností Objednatele vůči Zhotoviteli.
2. V případě ukončení smluvního vztahu odstoupením nebo výpovědí, je Zhotovitel povinen vyklidit místo plnění ve lhůtě čtrnácti (14) kalendářních dnů od ukončení smluvního vztahu, nedohodne-li se s Objednatelem jinak. Porušení této povinnosti je podstatným porušením této Smlouvy.
3. Do třiceti (30) kalendářních dnů od ukončení smluvního vztahu podle této Smlouvy jinak, než splněním Zástupce Objednatele určí a potvrdí:
  - (a) na jakou finanční částku případně vznikl Zhotoviteli nárok ke dni ukončení smluvního vztahu podle této Smlouvy; a
  - (b) hodnotu nepoužitého nebo částečně použitého materiálu, technického vybavení a výrobků, zařízení, popř. i včetně dokumentace (event. její části), které do ukončení této Smlouvy jinak než splněním nebyly na místo plnění namontovány nebo nainstalovány či dokončeny a které příslušný Objednatel zamýšlí od Zhotovitele odkoupit.



4. Poté, co se oznámení některého Účastníka této Smlouvy o odstoupení od této Smlouvy stalo účinným, Zhotovitel neprodleně:
  - 4.1. přestane provádět veškeré práce na Díle kromě těch, k nimž dal Zástupce Objednatele pokyn; stanovuje se, že náklady na takové práce provedené na pokyn Zástupce Objednatele nese Objednatel.
  - 4.2. předá Objednateli dokumentaci zhotovenou Zhotovitelem nebo pro něj, technologická zařízení, materiály, výrobky, technické vybavení, za něž obdržel nebo má obdržet úhradu příslušné Ceny za Dílo; a
  - 4.3. odstraní nebo zajistí odstranění z místa plnění veškerého vybavení, technického vybavení, výrobků a materiálů, patřících jemu nebo jeho poddodavatelům, kromě toho, které je nutné k zajištění bezpečnosti a ochrany, a opustí místo plnění.
5. Poté, co se oznámení některého Účastníka této Smlouvy o odstoupení od této Smlouvy stalo účinným, Objednatel neprodleně:
  - 5.1. zaplatí Zhotoviteli veškeré částky, na které vznikl Zhotoviteli nárok do okamžiku účinnosti odstoupení Zhotovitele od Smlouvy.

## **XVI. SPORY**

1. Jakýkoliv spor vzniklý ze smlouvy o dílo, pokud se jej nepodaří urovnat jednáním mezi smluvními stranami, bude rozhodnut k tomu věcně příslušným obecným soudem.

## **XVII. SOCIÁLNÍ A ENVIRONMENTÁLNÍ ODPOVĚDNOST, INOVACE**

1. Objednatel požaduje, aby Zhotovitel a jeho poddodavatelé prováděli dílo v souladu s mezinárodními úmluvami týkajícími se organizace práce (ILO) přijatými Českou republikou.
2. Zhotovitel se zavazuje dodržovat minimálně následující základní pracovní standardy:
3. Úmluva č. 87 o svobodě sdružování a ochraně práva organizovat se
  - Úmluva č. 98 o právu organizovat se a kolektivně vyjednávat
  - Úmluva č. 29 o nucené práci
  - Úmluva č. 105 o odstranění nucené práce
  - Úmluva č. 138 o minimálním věk
  - Úmluva č. 182 o nejhorších formách dětské práce
  - Úmluva č. 100 o rovnosti v odměňování
  - Úmluva č. 111 o diskriminaci v zaměstnání a povolání
  - Úmluva č. 155 o bezpečnosti a zdraví pracovníků a pracovním prostředí.



4. Zhotovitel a jeho poddodavatelé jsou odpovědní za zajištění toho, aby všichni zaměstnanci pracující na díle měli zákonné právo pracovat v České republice a že jejich zaměstnání bude v souladu se zákonem 262/2006 Sb., zákoník práce.
5. Zhotovitel a jeho poddodavatelé musí zajistit rovnost a spravedlivé a důstojné zacházení se všemi jejich zaměstnanci, přičemž budou podporovat rozmanitost, inovace a spravedlivě oceňovat své zaměstnance. Diskriminace zaměstnanců jakéhokoli druhu je přísně zakázána.
6. Veškerý nábor zaměstnanců v rámci provádění díla bude Zhotovitel provádět systematicky s cílem respektovat v maximální možné míře preferenci Objednatele poskytnout zaměstnání vhodných kvalifikovaných místních uchazečů tam, kde to bude možné. Zhotovitel se současně zavazuje, že nebude nabízet žádné nabídky zaměstnání stávajícím zaměstnancům Objednatele. Dále se předpokládá, že Zhotovitel a jeho poddodavatelé respektují základní lidská práva, včetně plnění Všeobecné deklarace Lidských práv a Evropské úmluvy o lidských právech.
7. Pokud se Objednatel dozví, že Zhotovitel nebo jeho poddodavatelé nesplňují výše uvedená nařízení, je Zhotovitel povinen tyto nedostatky napravit a dokončit plnění dle smlouvy v souladu s těmito požadavky. Jakékoli potenciální náklady spojené s touto povinností jsou nákladem Zhotovitele.
8. Zhotovitel se zavazuje v maximální možné míře při provádění díla dodržovat principy sociálně odpovědného zadávání, environmentálně odpovědného zadávání a inovací. Zhotovitel se v tomto smyslu zavazuje dodržovat veškeré pracovněprávní předpisy, předpisy týkající se bezpečnosti a ochrany zdraví při práci, jakož i předpisy související s ochranou životního prostředí.
9. Zhotovitel prohlašuje, že není dodavatelem ve smyslu nařízení Rady EU č. 2022/576, tj. že není:
  - a) ruským státním příslušníkem, fyzickou či právnickou osobou, subjektem či orgánem se sídlem v Rusku,
  - b) právnickou osobou, subjektem nebo orgánem, který je z více než 50 % přímo či nepřímo vlastněný některým ze subjektů uvedených v písmeni a), nebo
  - c) fyzickou nebo právnickou osobou, subjektem nebo orgánem, který jedná jménem nebo na pokyn některého ze subjektů uvedených v písmeni a) nebo b).
10. Zhotovitel dále prohlašuje, že:
  - a) nevyužije při plnění smlouvy poddodavatele, který by naplnil výše uvedená písm. a) – c), pokud by plnil více než 10 % hodnoty zakázky, a dále
  - b) neobchoduje se sankcionovaným zbožím, které se nachází v Rusku nebo Bělorusku či z Ruska nebo Běloruska pochází a nenabízím takové zboží v rámci plnění veřejných zakázek, a dále



- c) žádné finanční prostředky, které obdrží za plnění této smlouvy a obchodních podmínek, přímo ani nepřímo nezpřístupní fyzickým nebo právnickým osobám, subjektům či orgánům s nimi spojeným uvedeným v sankčním seznamu v příloze nařízení Rady (EU) č. 269/2014 ve spojení s prováděcím nařízením Rady (EU) č. 2022/581, nařízením Rady (EU) č. 208/2014 a nařízením Rady (ES) č. 765/2006 nebo v jejich prospěch.
- d) V případě změny výše uvedeného je Zhotovitel povinen o změně/změnách neprodleně informovat Objednatele.

### XVIII.

#### Všeobecná ustanovení

1. Veškerá komunikace vedená v průběhu plnění Smlouvy mezi Účastníky této Smlouvy bude vedena v českém nebo slovenském jazyce a veškerá dokumentace bude zpracována v českém nebo slovenském jazyce. Případné úřední překlady z cizího (jiného než slovenského) jazyka do češtiny obstará a náklady na ně nese Zhotovitel.
2. Účastníci této smlouvy se zavazují navzájem informovat o všech okolnostech, které by bránily nebo mohly bránit řádnému provedení Díla.
3. Účastníci se zavazují, že budou dodržovat písemnou formu komunikace. Za písemnou formu komunikace se považuje doporučený dopis a zpráva zasláná prostřednictvím elektronické pošty podepsané zaručeným elektronickým podpisem.
4. Veškeré daňové doklady budou Objednateli zasílány doporučenou poštou s kopií poslanou elektronickou poštou.
5. Doporučeně budou dále zasílány všemi Účastníky této smlouvy dokumenty, které mohou mít dopad na trvání smluvního vztahu podle této Smlouvy, tj. zejména veškeré dokumenty týkající se ukončení smluvního vztahu a dokumenty upozorňující na podstatné porušení Smlouvy.
6. V případech, kdy je Zhotovitel povinen vyžádat si souhlas, vyjádření či stanovisko Objednatele k provádění Díla, sdělí mu je Objednatel do sedmi (7) kalendářních dnů od obdržení žádosti, pokud není v této Smlouvě stanoveno nebo pokud si Objednatel nevyhradí jinak.
7. Zhotovitel je povinen uchovávat veškeré doklady a dokumentaci veřejné zakázky související s předmětnou veřejnou zakázkou po dobu 10 let od finančního ukončení projektu, nejméně však do roku 2035. Po tuto dobu je Zhotovitel povinen umožnit zaměstnancům nebo zmocněncům poskytovatele dotace, Ministerstva pro místní rozvoj ČR, Ministerstva financí ČR, auditního orgánu, Evropské komise, Evropského účetního dvora, Nejvyššího kontrolního úřadu, finančního úřadu a dalších oprávněných orgánů státní správy kontrolu dokladů souvisejících s projektem, resp. předmětem veřejné zakázky, stejně jako vstup do objektů a na pozemky dotčené projektem a jeho realizací. Pokud je v českých právních předpisech stanovena lhůta delší, musí být použita pro úschovu delší lhůta.





8. Zhotovitel je povinen Objednateli předložit ke dni uzavření této Smlouvy účinnou pojistnou smlouvu na odpovědnost na škodu způsobenou třetí osobě na pojistnou částku 2 mil. Kč a tuto pojistnou smlouvu s uvedenou pojistnou částkou udržovat po celou dobu účinnosti Smlouvy a po celou záruční dobu.
9. Zhotovitel je v souladu s ustanovením § 2 písm. e) zákona č. 320/2001 Sb., o finanční kontrole ve veřejné správě a o změně některých zákonů, ve znění pozdějších předpisů, osobou povinnou spolupůsobit při výkonu finanční kontroly prováděné v souvislosti s úhradou Předmětu plnění nebo služeb z veřejných výdajů.

## XIX

### Okolnosti vylučující odpovědnost

1. V případě, že Zhotoviteli brání v plnění jeho povinností podle této Smlouvy okolnost, kterou považuje za okolnost vylučující odpovědnost ve smyslu občanského zákoníku, je povinen tuto skutečnost bez zbytečného prodlení, nejpozději však do tří (3) kalendářních dnů poté, co se vznik okolnosti stane zřejmým, písemně oznámit příslušnému Objednateli. V oznámení Zhotovitel uvede povinnosti, které mu okolnost brání splnit a předpokládané trvání takové okolnosti. Oznámení musí zároveň obsahovat návrh opatření vedoucích ke zmírnění nebo vyloučení důsledků takové okolnosti. Zhotovitel k oznámení doloží dostupné důkazy o existenci oznamované okolnosti.
2. Zhotovitel je povinen vyvinout veškeré úsilí, které na něm může být spravedlivě požadováno, aby minimalizoval následky okolnosti vylučující odpovědnost. Náklady takto přijatých opatření nese Zhotovitel.
3. Zhotovitel je bez zbytečného odkladu povinen oznámit Objednateli zánik okolnosti vylučující odpovědnost.
4. Okolností vylučující odpovědnost není výpadek dodávky média na místo plnění, který lze nahradit dodávkami z jiných zdrojů.
5. Zhotovitel se okolnosti vylučující odpovědnost nemůže dovolávat v případě, že nezašle oznámení podle odst. 1 tohoto článku.
6. Zhotovitel se okolnosti vylučující odpovědnost nemůže dovolávat v případě, kdy je v době vzniku překážky, zakládající okolnost vylučující odpovědnost v prodlení s plněním svých právních povinností vzniklých v souvislosti s realizací této Smlouvy.
7. Zhotovitel se okolnosti vylučující jeho odpovědnost vůči příslušnému Objednateli podle této Smlouvy nemůže dovolávat v případě vzniku okolnosti vylučující odpovědnost u některého z jeho Poddodavatelům.



## XVIII.

### Závěrečná ujednání

1. Závazkový právní vztah založený touto smlouvou se řídí občanským zákoníkem.
2. Tato Smlouva představuje úplnou dohodu mezi účastníky.
3. Smluvní vztah upravený Smlouvou se řídí a vykládá dle zákonů platných v České republice.
4. Ustanovení této Smlouvy jsou vzájemně oddělitelná. Pokud jakákoli část závazku podle této Smlouvy je nebo se stane neplatnou či nevymahatelnou, nebude to mít vliv na platnost a vymahatelnost ostatních závazků podle této Smlouvy a Účastníci této smlouvy se zavazují nahradit takovouto neplatnou nebo nevymahatelnou část závazku novou, platnou a vymahatelnou částí závazku, jejíž předmět bude nejlépe odpovídat předmětu původního závazku. Pokud by Smlouva neobsahovala nějaké ustanovení, jehož stanovení by bylo jinak pro vymezení práv a povinností odůvodněné, Účastníci této smlouvy učiní vše pro to, aby takové ustanovení bylo do Smlouvy doplněno.
6. Objednatel si vyhrazuje právo zveřejnit obsah uzavřené smlouvy.
7. Tuto Smlouvu lze měnit, doplnit nebo zrušit pouze písemnými průběžně číslovanými smluvními dodatky. Smluvní dodatky musí být jako takové označeny a platně podepsány účastníky této smlouvy a podléhají témuž smluvnímu režimu jako tato Smlouva.
8. Účastníci této Smlouvy sjednávají, že Zhotovitel nesmí bez předchozího písemného souhlasu Objednatele postoupit svá práva nebo převést své povinnosti vyplývající z této Smlouvy nebo v souvislosti s ní na třetí osoby.
9. Tato Smlouva podléhá zveřejnění v Registru smluv v souladu se zákonem č. 340/2015 Sb., o zvláštních podmínkách účinnosti některých smluv, uveřejňování těchto smluv a o registru smluv (zákon o registru smluv). Smluvní strany se dohodly, že Objednatel v zákonné lhůtě odešle tuto Smlouvu k řádnému uveřejnění do registru smluv vedeného Ministerstvem vnitra ČR. O uveřejnění této Smlouvy Objednatel bezodkladně informuje Zhotovitele (postačí e-mailem prostřednictvím kontaktní osoby/zástupce ve věcech technických nebo smluvních). V případě, že ihned po podpisu této Smlouvy není jednou ze Smluvních stran oznámeno písemně druhé Smluvní straně (postačí e-mailem prostřednictvím kontaktní osoby/zástupcem ve věcech technických nebo smluvních), že Smlouva nebo její přílohy obsahují obchodní tajemství, má se za to, že tato Smlouva nebo její přílohy neobsahují obchodní tajemství.
10. Tato Smlouva je vyhotovená v elektronické nebo listinné podobě, přičemž preferovaná je elektronická podoba smlouvy. Smlouva vyhotovená v elektronické podobě je opatřena kvalifikovanými elektronickými podpisy zástupců smluvních stran. Smlouva v listinné podobě je vyhotovena ve 3 stejnopisech, z nichž 2 obdrží Objednatel a 1 Zhotovitel.



EVROPSKÁ UNIE  
Evropský fond pro regionální rozvoj  
Integrovaný regionální operační program



MINISTERSTVO  
PRO MÍSTNÍ  
ROZVOJ ČR

Doložka dle § 41 z. č. 128/2000 Sb., o obcích (obecní zřízení)

**Schváleno orgánem: Radou města Otrokovice**

schůze konaná dne: **03.04.2024**

č. usnesení: **RMO/32/5/24**

**11.** Nedílnou součástí této smlouvy tvoří přílohy:

**Příloha č. 1** – Projektová dokumentace

**Příloha č. 2** – Cenová nabídka (položkové rozpočty pro dodávky)

V Otrokovicích  
dne

V Praze  
dne

za objednatele:

za zhotovitele:

---

Bc. Hanou Večerkovou, DiS.  
starostka města

---

Ondřej Kokeš  
předseda správní rady

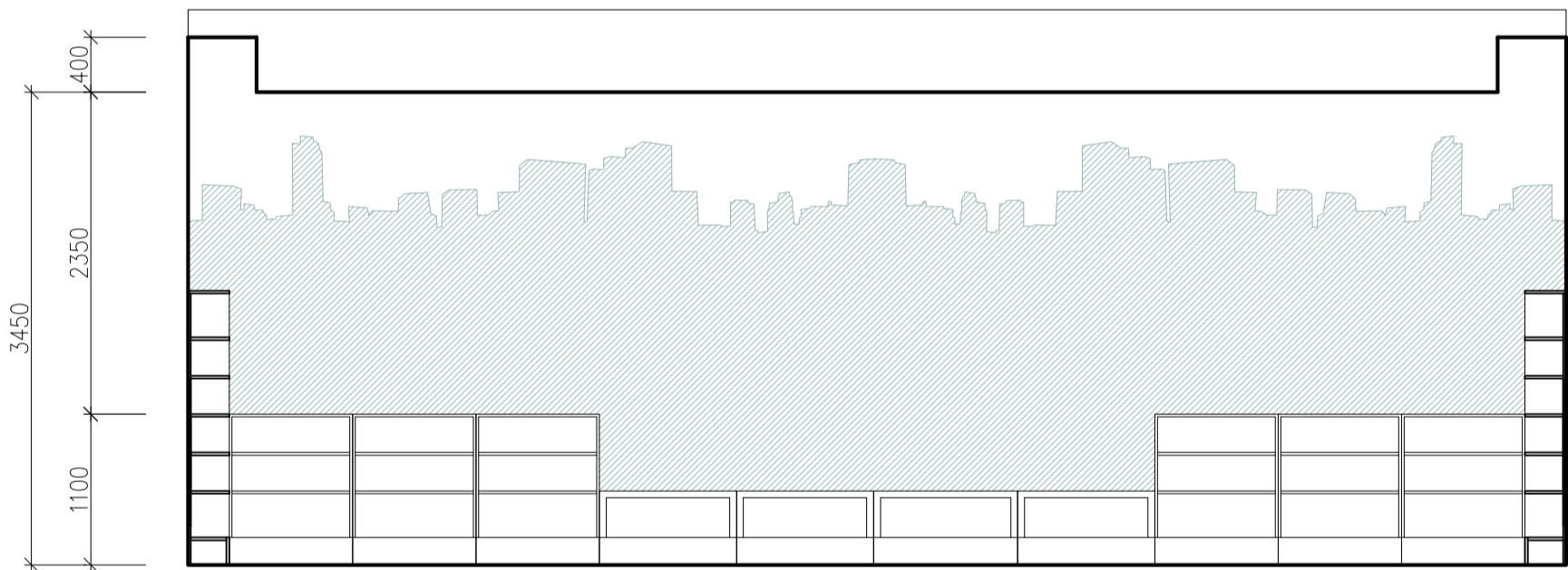



Číslo	Název	Podlaží	Stav	Upraveno
1				
2				
3				
4				
5				
6				
7				
8				
9				
10				
11				
12				
13				
14				
15				
16				
17				
18				
19				
20				
21				
22				
23				
24				
25				
26				
27				
28				
29				
30				
31				
32				
33				
34				
35				
36				
37				
38				
39				
40				
41				
42				
43				
44				
45				
46				
47				
48				
49				
50				
51				
52				
53				
54				
55				
56				
57				
58				
59				
60				
61				
62				
63				
64				
65				
66				
67				
68				
69				
70				
71				
72				
73				
74				
75				
76				
77				
78				
79				
80				
81				
82				
83				
84				
85				
86				
87				
88				
89				
90				
91				
92				
93				
94				
95				
96				
97				
98				
99				
100				

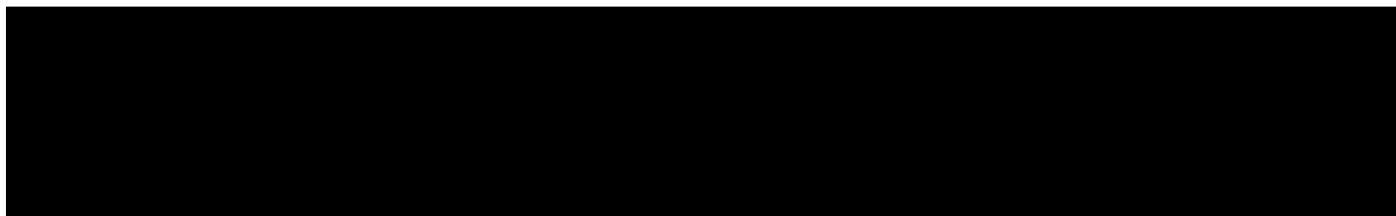

DATUM: REVIZE (POPIS)		AUTORIZAČNÍ RAZÍTKO:	
ORIENTACE:		PARÉ:	
INVESTOR: město Otrokovice IČ: 002 84 301 nám. 3. května 1340 765 02 Otrokovice	HIP: Ing. et Ing. arch. Pavel Fůrst ČKAIT 1302115 ODPOVĚDNÝ PROJEKTANT: VYPRACOVAL: Ing. et Ing. arch. Pavel Fůrst	DATUM: 10/2022	STUPEŇ PD: DVZ ČÁST: D1.1
STAVBA: Rekonstrukce Městské knihovny Otrokovice v místní části Bařov	OBJEKT / NÁZEV VÝKRESU: PŮDORYS 1.NP VNITŘNÍ VYBAVENÍ	MĚŘÍTKO: 1:50	Č. VÝKRESU: D1.10



DATUM:	REVIZE (POPIS)	AUTORIZAČNÍ RAZÍTKO:	
ORIENTACE:			PARÉ:
INVESTOR:	město Otrokovice IČ: 002 84 301 nám. 3. května 1340 765 02 Otrokovice	HIP: Ing. et Ing. arch. Pavel Fürst ČKAIT 1302115	DATUM: 10/2022
		ODPOVĚDNÝ PROJEKTANT: VYPRACOVAL: Ing. et Ing. arch. Pavel Fürst	STUPEŇ PD: DVZ ČÁST: D1.1
STAVBA:	Rekonstrukce Městské knihovny Otrokovice v místní části Baťov	OBJEKT / NÁZEV VÝKRESU: <b>VÝPIS VYBAVENÍ INTERIÉRU</b>	MĚŘÍTKO: - Č.VÝKRESU: D1.11

[Redacted]

[Redacted]

[Redacted]

[Redacted]

[Redacted]



[Redacted]

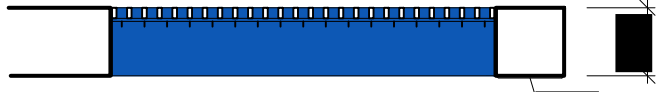

[Redacted]

[Redacted]

[Redacted]

[Redacted]

[Redacted]



[Redacted]

[Redacted]

[Redacted]

[Redacted]

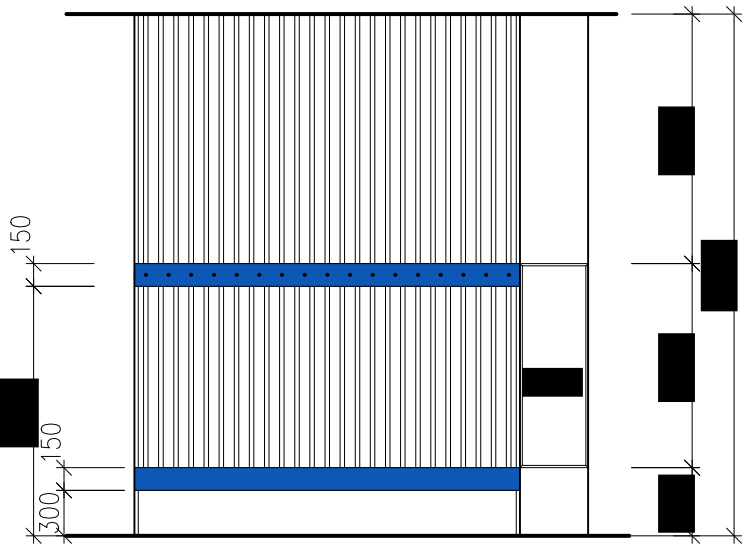

[Redacted]

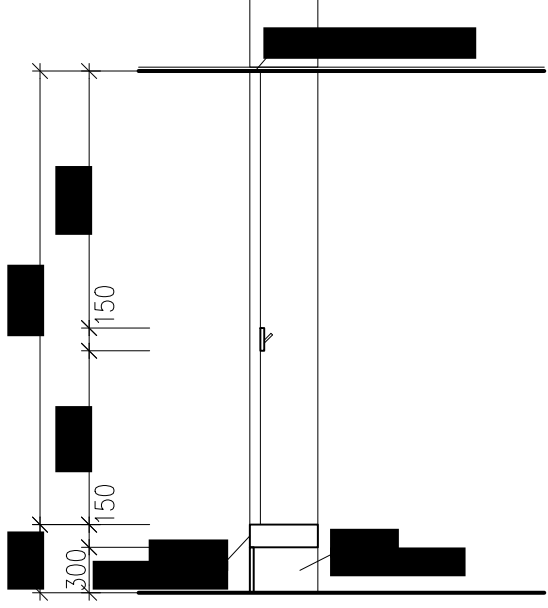

[Redacted]

[Redacted]

[Redacted]

[Redacted]

[Redacted]

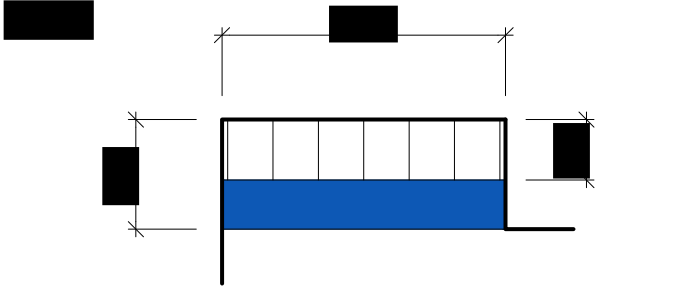

[Redacted]

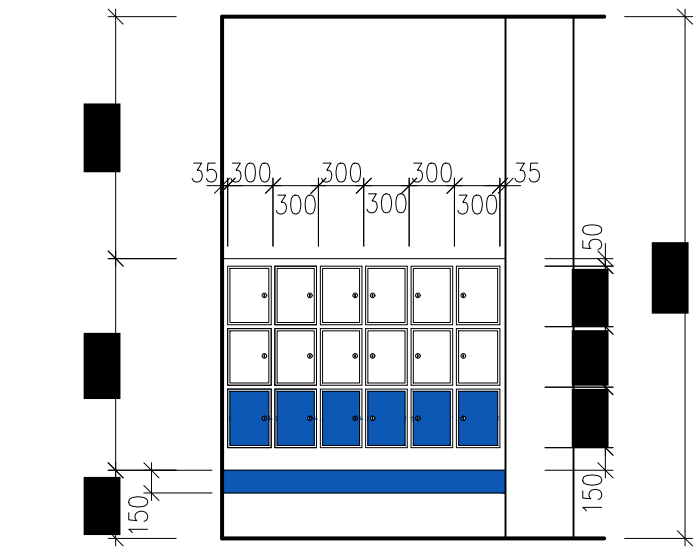

[Redacted]

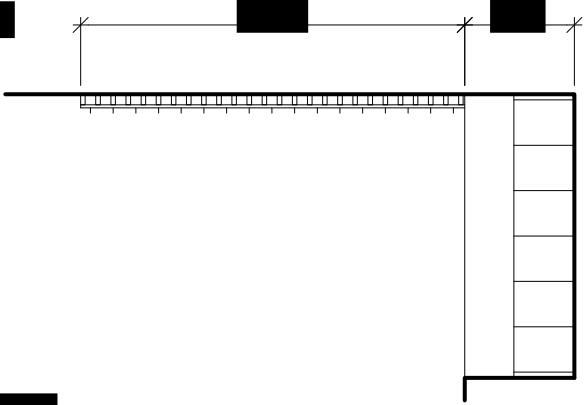

[Redacted]

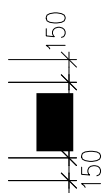
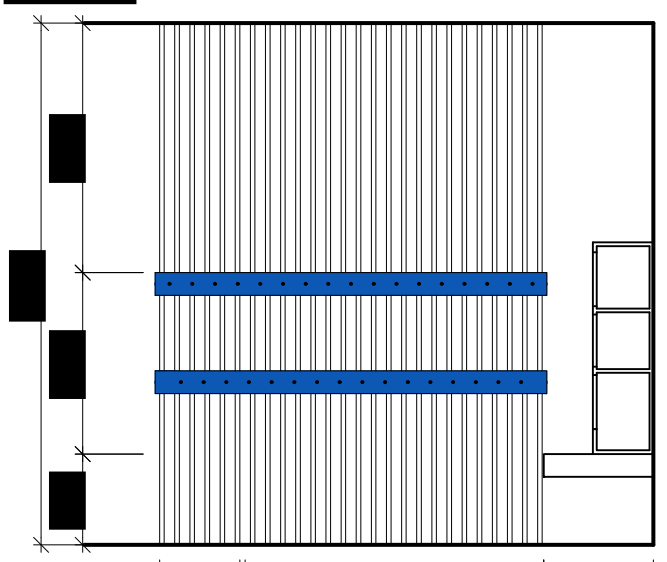

35

[Redacted]

[Redacted]

[Redacted]

[Redacted]

[Redacted]



[Redacted]

[Redacted]

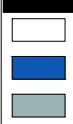

[Redacted]



[Redacted]

[Redacted]

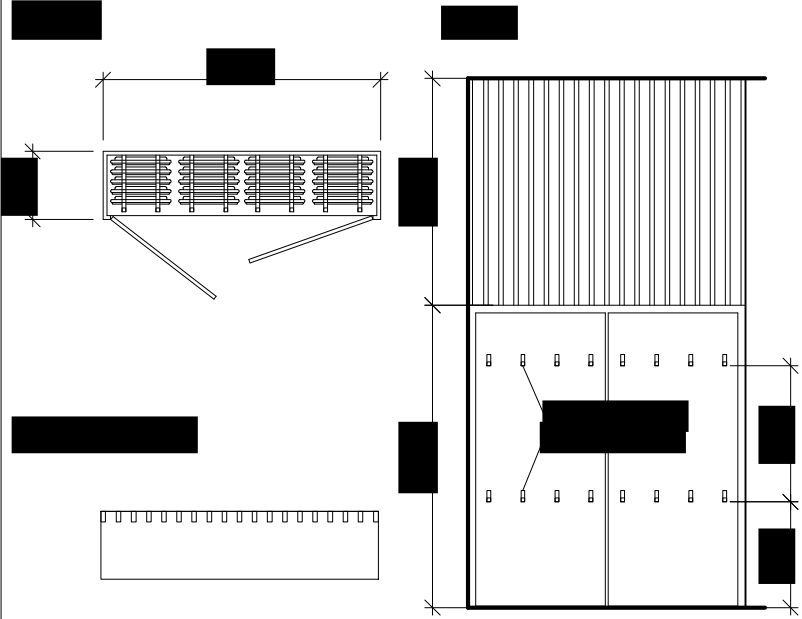

[Redacted]

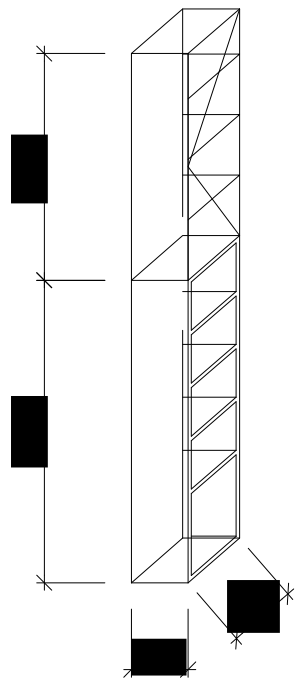

[Redacted]



[Redacted]



[Redacted]





[Redacted]

[Redacted]

[Redacted]

[Redacted]

[Redacted]

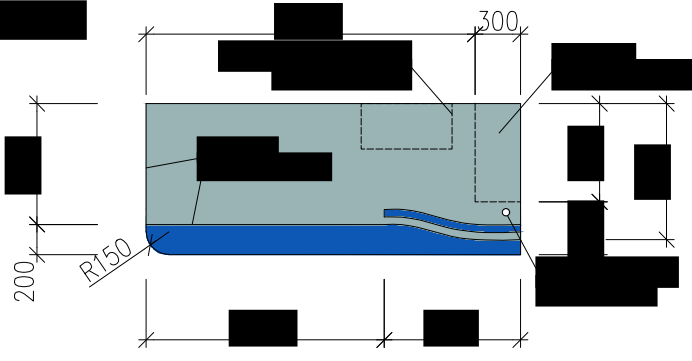

[Redacted]

[Redacted]

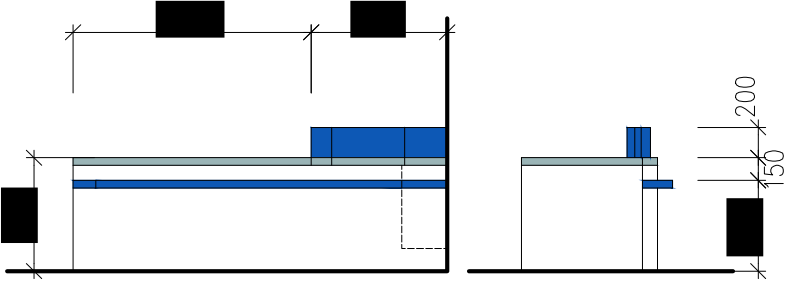

[Redacted]

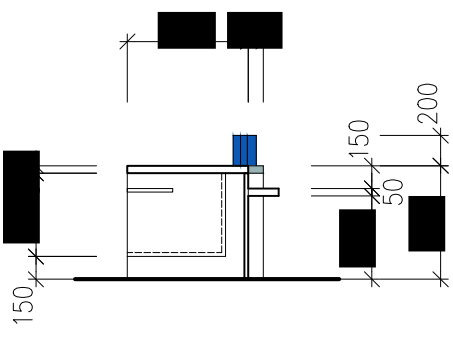

[Redacted]

[Redacted]

[Redacted]

[Redacted]

[Redacted]

[Redacted]

[Redacted]

[Redacted]

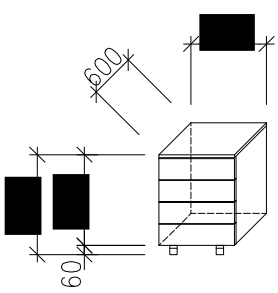

[Redacted]

[Redacted]

barevne odolny laminat - HPL

[Redacted]

[Redacted]

[Redacted]

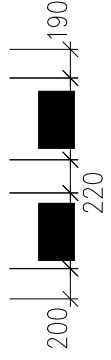
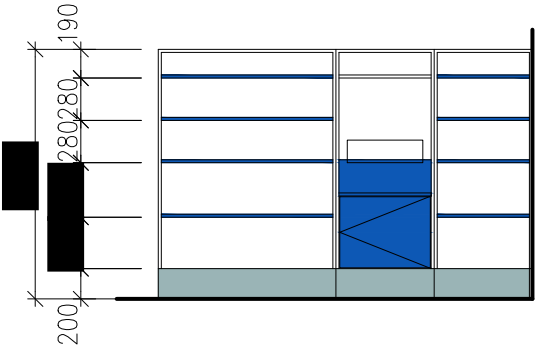
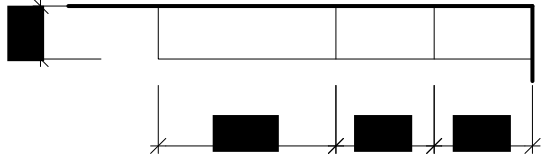

[Redacted]

[Redacted]

[Redacted]

[Redacted]

[Redacted]

[Redacted]

[Redacted]

[Redacted]

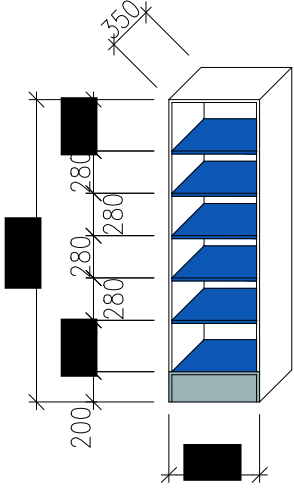

[Redacted]

[Redacted]

[Redacted]

[Redacted]

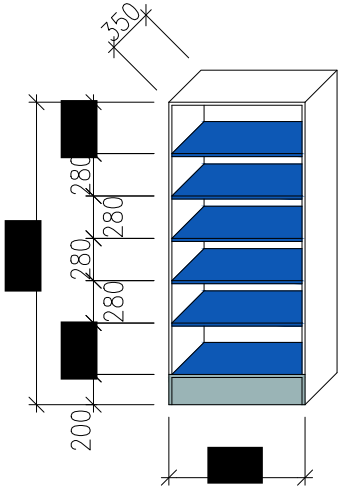

[Redacted]

[Redacted]

[Redacted]

[Redacted]

[Redacted]

[REDACTED]

[REDACTED]

[REDACTED]

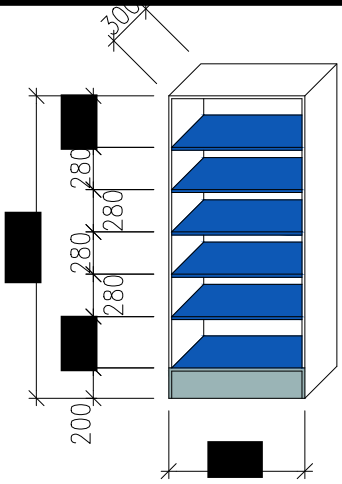

[REDACTED]

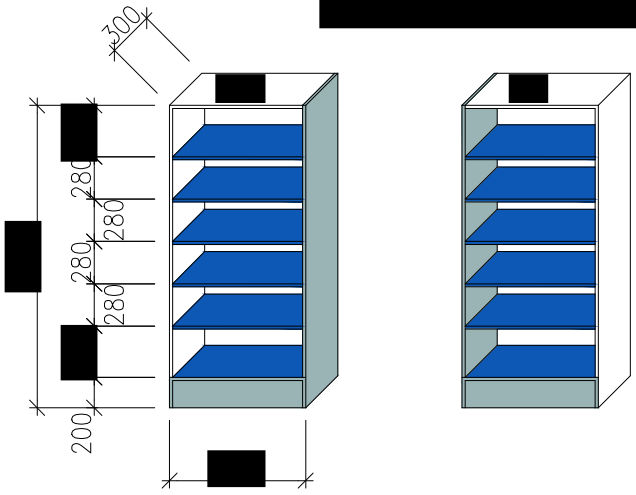

[REDACTED]

[REDACTED]

[REDACTED]

[REDACTED]

[REDACTED]

[REDACTED]

VIA STAVBE !

[REDACTED]



[REDACTED]

[REDACTED]

[REDACTED]

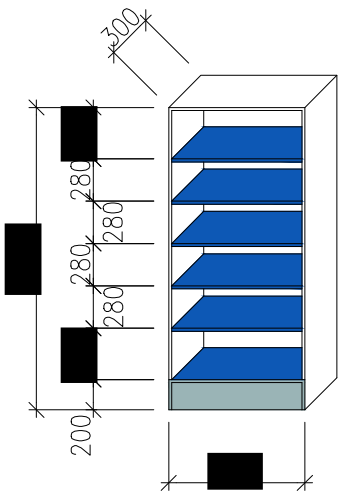

[REDACTED]

[REDACTED]

[REDACTED]

[REDACTED]

[REDACTED]

[Redacted]

[Redacted]

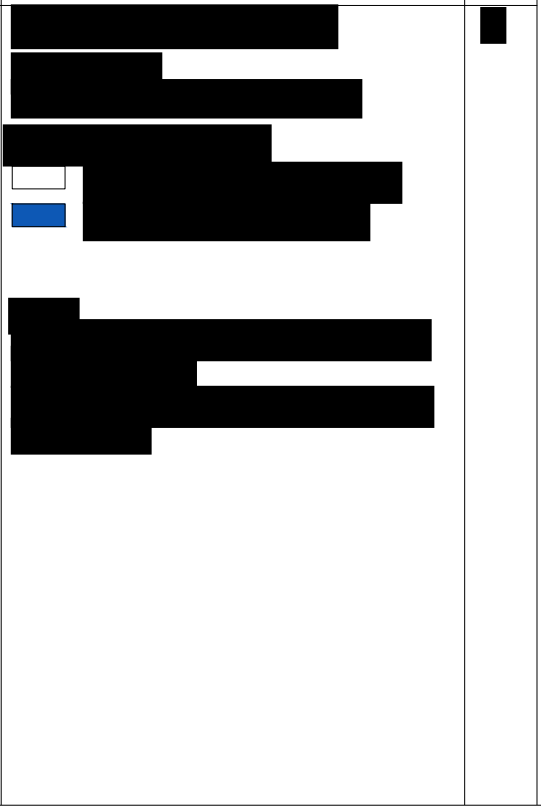
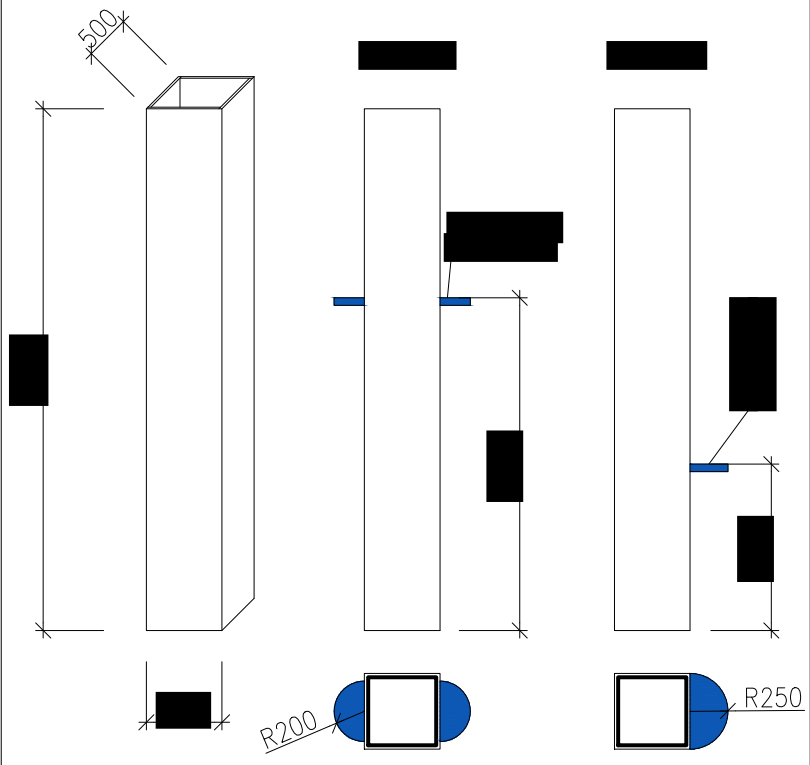
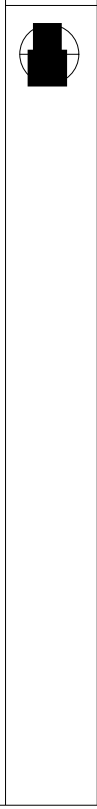
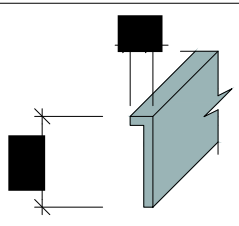
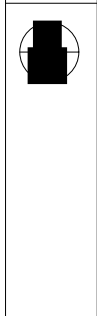
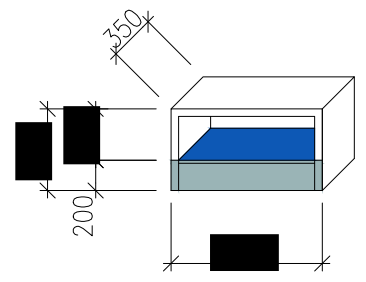
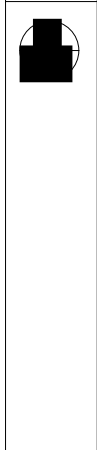
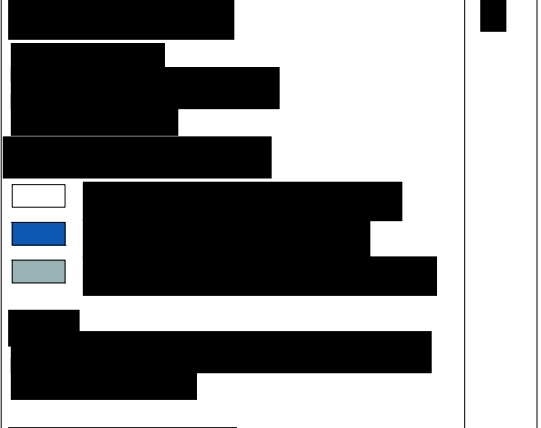
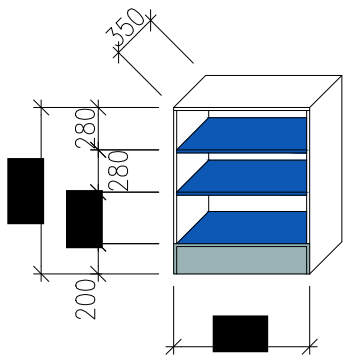
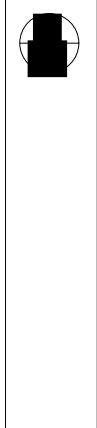

[REDACTED]

[REDACTED]

[REDACTED]

[REDACTED]

[REDACTED]

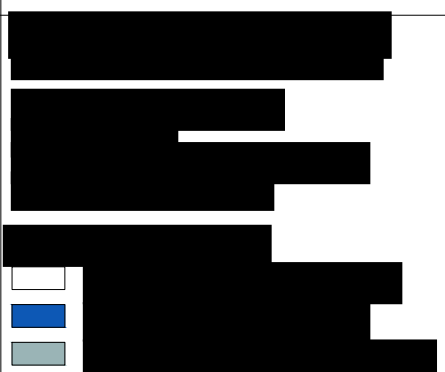
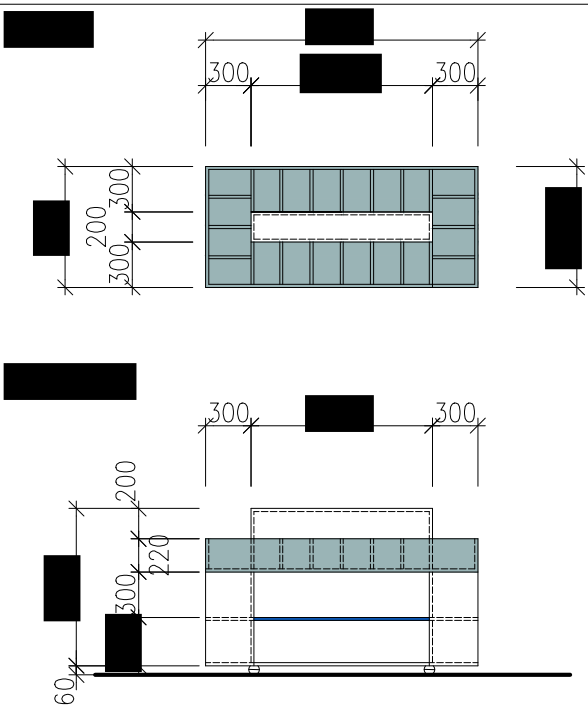
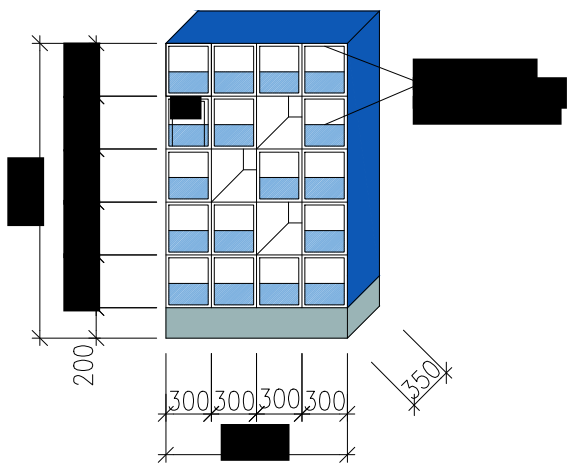
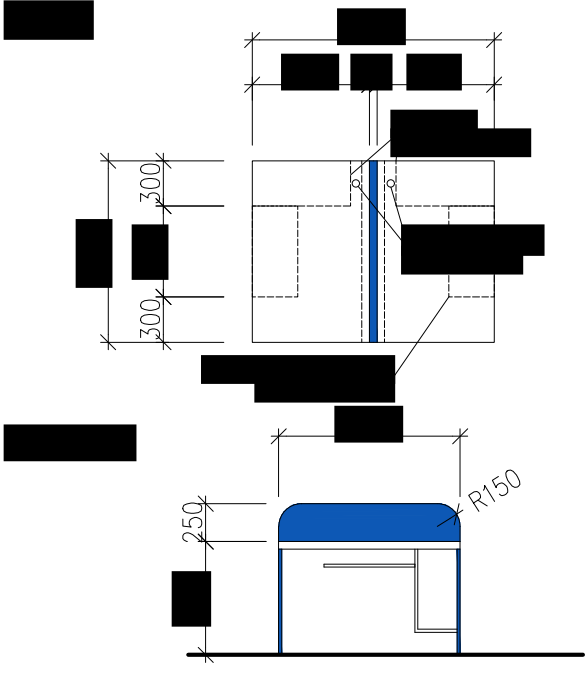

barevne odnohy laminat - HPL

[REDACTED]

[REDACTED]

[REDACTED]

[REDACTED]

[REDACTED]

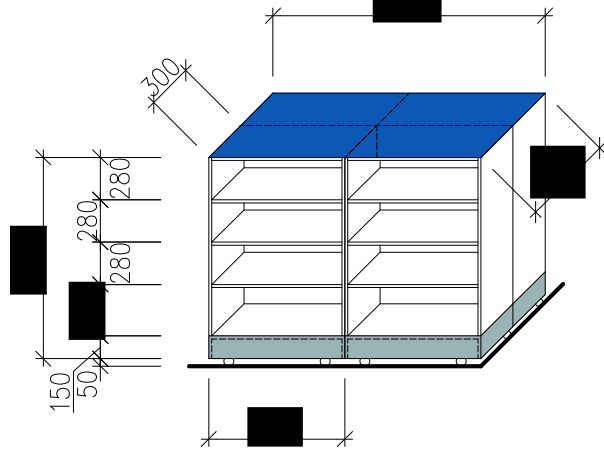

[REDACTED]

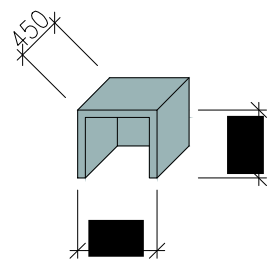

[REDACTED]



barevné odolny laminat - HPL

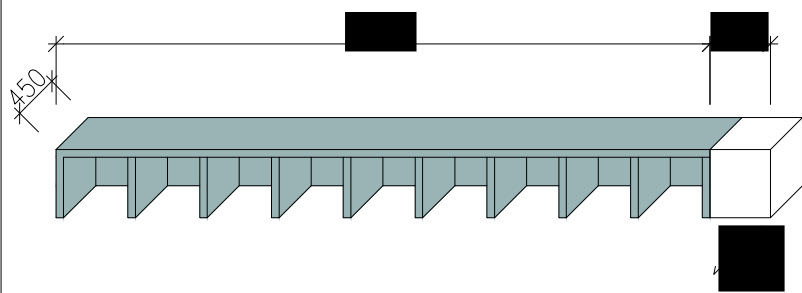

[REDACTED]



barevné odolny laminat - HPL

JE NUTNE PRED VYROBOU  
OVERIT NA STAVBE !

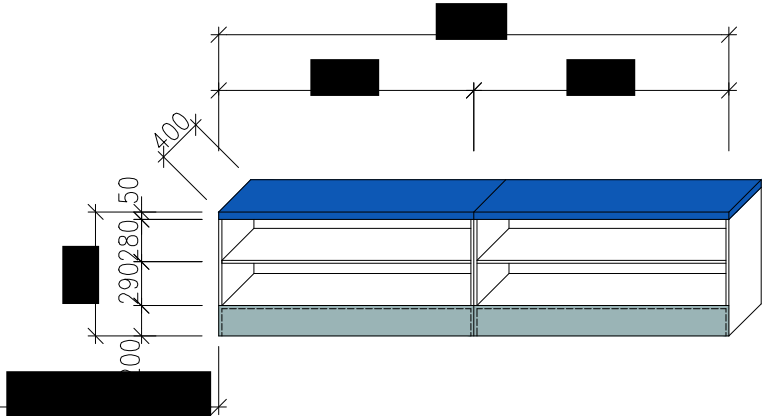

[REDACTED]



[REDACTED]

[REDACTED]

[REDACTED]

[REDACTED]

[REDACTED]

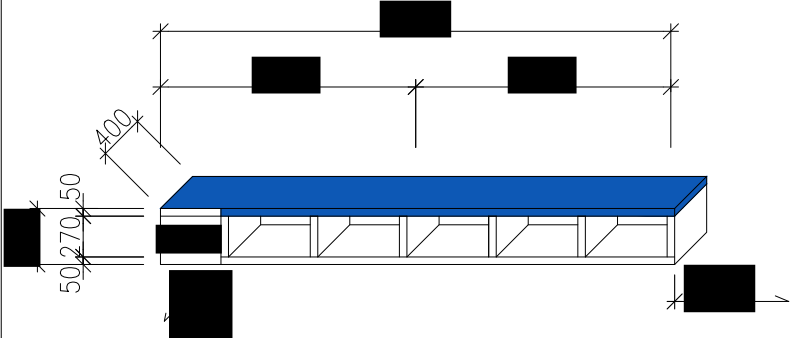

[REDACTED]

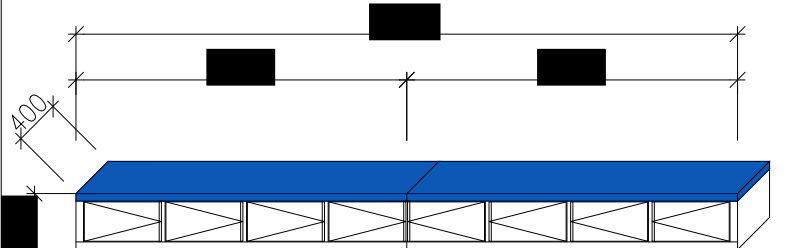

[REDACTED]

[REDACTED]

[REDACTED]

[REDACTED]

[REDACTED]

[REDACTED]

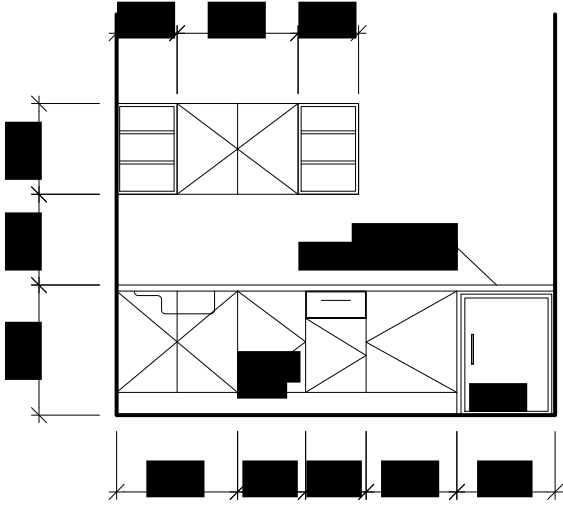

[REDACTED]

[REDACTED]

[REDACTED]

[REDACTED]

[REDACTED]

[REDACTED]



[REDACTED]

[REDACTED]

[REDACTED]

[REDACTED]

[REDACTED]

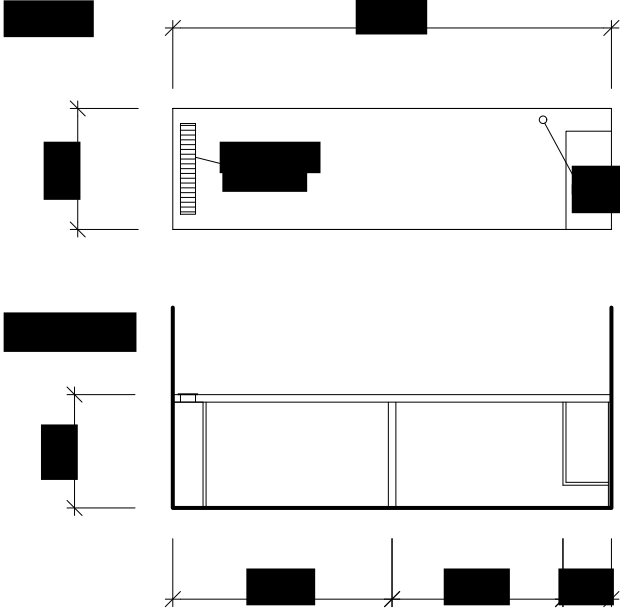

[REDACTED]  
[REDACTED]  
[REDACTED]

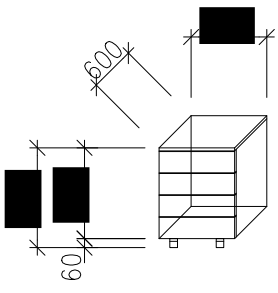

[REDACTED]  
[REDACTED]  
[REDACTED]

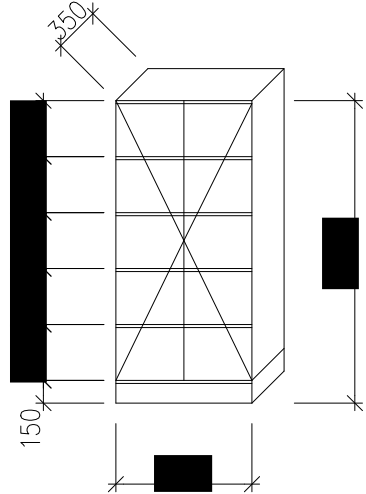

[REDACTED]  
[REDACTED]  
[REDACTED]

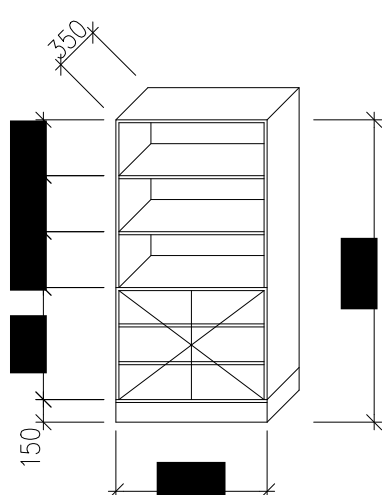

[REDACTED]  
[REDACTED]  
[REDACTED]

POZN.:

– VEŠKERÉ TYPOVÉ VYBAVENÍ JE PŘED JEHO POŘÍZENÍM NUTNÉ NECHAT SCHVÁLIT ZPRACOVATELEM ARCHITEKTONICKÉHO NÁVRHU

±0,000 = stávající podlaha přízemí objektu (výšková úroveň se nemění)

DOKUMENTACE JE ZPRACOVÁNA V ROZSAHU PRO VÝBĚR ZHOTOVITELE JAKO PROVÁDĚCÍ DOKUMENTACE.

DATUM:	REVIZE (POPIS)	AUTORIZAČNÍ RAZÍTKO:	
ORIENTACE:		PROJEKČNÍ KANCELÁŘ: FÜRMA s.r.o. sídlo: Halenkovice 757, 763 63 Halenkovice IČ: 065 47 800 DIČ: CZ06547800 mobil: +420 605 906 492 e-mail: furst.pavel@email.cz	PARÉ:
INVESTOR:	město Otrokovice IČ: 002 84 301 nám. 3. května 1340 765 02 Otrokovice	HIP: Ing. et Ing. arch. Pavel Fürst ČKAIT 1302115	DATUM: 10/2022
		ODPOVĚDNÝ PROJEKTANT: VYPRACOVAL: Ing. et Ing. arch. Pavel Fürst	STUPEŇ PD: DVZ ČÁST: D1.1
STAVBA:	Rekonstrukce Městské knihovny Otrokovice v místní části Baťov	OBJEKT / NÁZEV VÝKRESU: <b>VÝPIS TYPOVÉHO VYBAVENÍ</b>	MĚŘÍTKO: - Č.VÝKRESU: D1.12

[Redacted]

[Redacted]

[Redacted]

[Redacted]

[Redacted]



[Redacted]

[Redacted]

[Redacted]

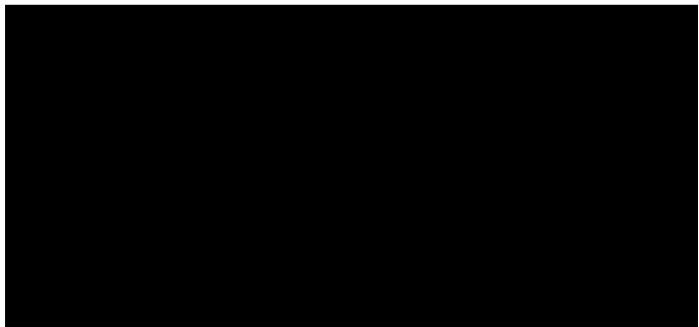

[Redacted]

[Redacted]

[Redacted]



[Redacted]

[Redacted]

[Redacted]

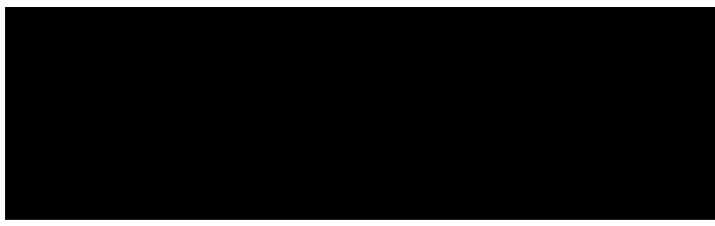

[Redacted]

[Redacted]

[Redacted]

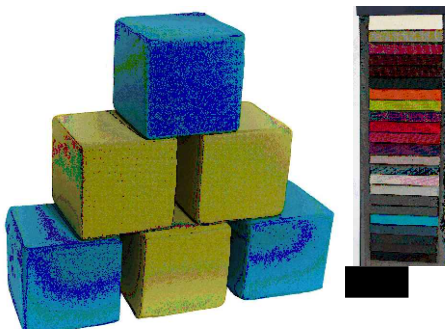

[Redacted]

[Redacted]

[Redacted]

[Redacted]

[Redacted]



[Redacted]

[Redacted]



[Redacted]

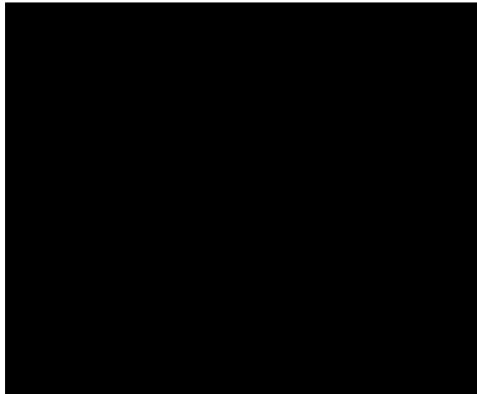

[Redacted]

[Redacted]

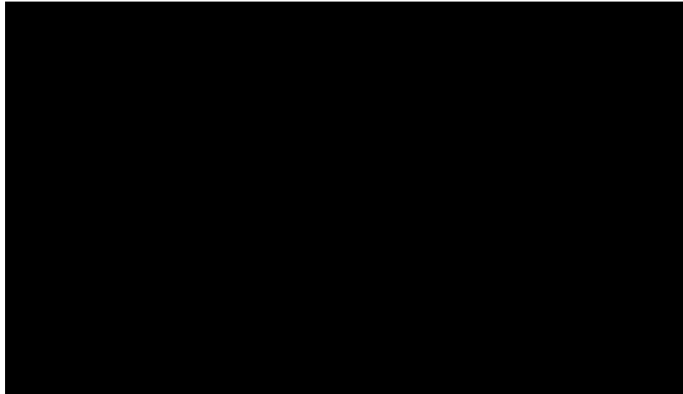

[Redacted]

[Redacted]



[Redacted]

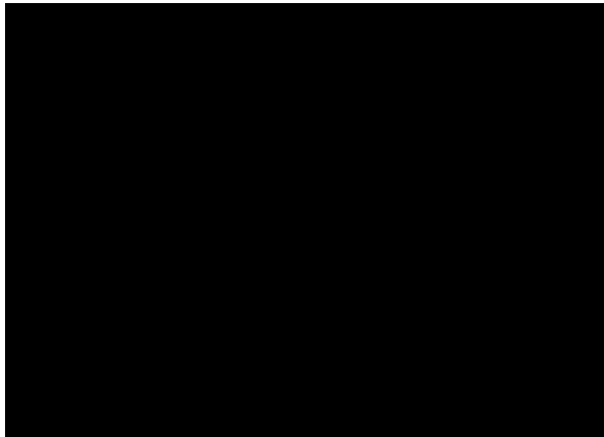

[Redacted]

## Soupis stavebních prací, dodávek a služeb

Stavba:	2022/17	Rekonstrukce Městské knihovny Otrokovice v místní části Baťov
Objekt:	D.1	Dokumentace stavebního objektu
Rozpočet:	D.1.12	Vybavení interiéru a typové vybavení

Zadavatel	IČO:
	DIČ:

Zhotovitel:	KANONA a.s. Antala Staška 1859/34, 140 00 Praha 4	IČO: <b>_04163664</b> DIČ: <b>CZ04163664</b>
-------------	--	---

Vypracoval:

Rozpis ceny	Celkem
HSV	0,00
PSV	997 470,00
MON	0,00
Vedlejší náklady	0,00
Ostatní náklady	0,00
<b>Celkem</b>	<b>997 470,00</b>

Rekapitulace daní		
Základ pro sníženou DPH	<b>15</b> %	<b>0,00</b> CZK
Základ pro základní DPH	<b>21</b> %	<b>997 470,00</b> CZK
Zaokrouhlení		<b>0,00</b> CZK

<b>Cena celkem bez DPH</b>	<b>997470,00</b> CZK
----------------------------	----------------------

v \_\_\_\_\_ dne \_\_\_\_\_

\_\_\_\_\_

Za zhotovitele Za objednatele

Popis stavby: 2022/17 - Rekonstrukce Městské knihovny Otrokovice v místní části Baťov

Popis objektu: D.1 - Dokumentace stavebního objektu

Popis rozpočtu: D.1.12 - Vybavení interiéru a typové vybavení

## Rekapitulace dílů

Číslo	Název	Typ dílu			Celkem	%
1	Vybavení interiéru - D+M viz. PD č. v. D.1.11	PSV			863 390,00	86,6
770-2	Typové vybavení - D+M viz. PD č. v. D.1.12	PSV			134 080,00	13,4
Cena celkem					997 470,00	100,0

### Položkový soupis prací a dodávek

S:	2022/17	Rekonstrukce Městské knihovny Otrokovice v místní části Bařov
O:	D.1	Dokumentace stavebního objektu
R:	D.1.12	Vybavení interiéru a typové vybavení

P.č.	Číslo položky	Název položky	MJ	Množství	Cena / MJ	Celkem	Ceník	Cen. soustava / platnost
<b>Díl: 1</b>		<b>Vybavení interiéru - D+M viz. PD č. v. D.1.11</b>				<b>863 390,00</b>		
1	01	V01 – ŠATNA 1.ČÁST	kus	1,00000	31 260,00	31 260,00		Vlastní
2	02	V02 – ŠATNA 2.ČÁST	kus	1,00000	30 560,00	30 560,00		Vlastní
3	03	V03 – ŠATNA 3. ČÁST	m2	1,00000	14 630,00	14 630,00		Vlastní
4	04	V04 – SKŘÍŇ NA ŽIDLE	kus	1,00000	40 490,00	40 490,00		Vlastní
5	05	V05 – VESTAVNA POLICE 450/375/3500	kus	1,00000	9 030,00	9 030,00		Vlastní
6	06	V06 – VESTAVNÁ POLICE 450/475/3500 mm	kus	1,00000	9 750,00	9 750,00		Vlastní
7	07	V07 – POLICOVÁ SESTAVA 2075/450/3500 mm	kus	1,00000	26 430,00	26 430,00		Vlastní
8	08	V08 – VYPŮJČNÍ PULT - PRACOVNÍ STŮL	kus	1,00000	44 100,00	44 100,00		Vlastní
9	09	V09 – ZÁSUVKOVÝ KONTEJNÉR	kus	1,00000	7 030,00	7 030,00		Vlastní
10	10	V10 – VYPŮJČNÍ PULT - REGÁL	kus	1,00000	15 130,00	15 130,00		Vlastní
11	11	V11 – KNIŽNÍ REGÁL 600/2000 MM	kus	1,00000	6 730,00	6 730,00		Vlastní
12	12	V12 – KNIŽNÍ REGÁL 900/2000 MM	kus	4,00000	7 660,00	30 640,00		Vlastní
13	13	V13 + V14 – KNŽNÍ REGÁLOVÁ ŘADA - 900/2000 MM - 6 KS V ŘADĚ	kus	6,00000	48 040,00	288 240,00		Vlastní
14	14	V15 + V16 + V16a– KNIŽNÍ REGÁL 900/2000 MM + KNIŽNÍ REGÁL 900/1100 MM + SEDACÍ REGÁL 1000/540 MM	kpl	1,00000	50 180,00	50 180,00		Vlastní
15	15	V17 – SOKL 50/200 MM - ZÁKRYT POTRUBÍ	kpl	1,00000	8 310,00	8 310,00		Vlastní
16	16	V18 – OBKLAD SLOUPŮ 500/500/3400 MM	kus	3,00000	11 310,00	33 930,00		Vlastní
17	17	V19 – PC STŮL	kus	1,00000	13 340,00	13 340,00		Vlastní
18	18	V20 – PŘIHRÁDKOVÝ REGÁL NA ČASOPISY OBOUSTRANNÝ	kus	1,00000	35 390,00	35 390,00		Vlastní
19	19	V21 – HRABÁTKO 800/1800 MM, VÝŠKA 1100 MM	kus	1,00000	18 770,00	18 770,00		Vlastní
20	20	V22 – DĚTSKÝ KNIŽNÍ REGÁL 900/1330 MM - 4 KS V SESTAVĚ	kus	1,00000	16 530,00	16 530,00		Vlastní
21	21	V23 + V24 – POLICE POD JEVIŠTĚM	kpl	1,00000	23 530,00	23 530,00		Vlastní
22	22	V25 – DĚTSKÝ KNIŽNÍ REGÁL 3375/800 MM	kus	1,00000	11 770,00	11 770,00		Vlastní
23	23	V26 + V27 – DĚTSKÝ SEDACÍ REGÁL	kpl	1,00000	21 880,00	21 880,00		Vlastní
24	24	V28 – KUCHYŇSKÁ LINKA	kus	1,00000	36 000,00	36 000,00		Vlastní
25	25	V29 – PRACOVNÍ STŮL	kus	1,00000	10 950,00	10 950,00		Vlastní
26	26	V30 – ZÁSUVKOVÝ KONTEJNÉR	kus	1,00000	5 030,00	5 030,00		Vlastní



### Položkový soupis prací a dodávek

S:	2022/17	Rekonstrukce Městské knihovny Otrokovice v místní části Bařov
O:	D.1	Dokumentace stavebního objektu
R:	D.1.12	Vybavení interiéru a typové vybavení

P.č.	Číslo položky	Název položky	MJ	Množství	Cena / MJ	Celkem	Ceník	Gen. soustava / platnost
27	27	V31 + V32 – SKŘÍNĚ NA ŠANONY	kus	3,00000	7 920,00	23 760,00		Vlastní
<b>Díl: 770-2 Typové vybavení - D+M viz. PD č. v. D.1.12</b>						<b>134 080,00</b>		
28	770-01	Kancelářská židle	ks	5,00000	3 310,00	16 550,00		Vlastní
29	770-02	Skládací konferenční židle	ks	42,00000	1 650,00	69 300,00		Vlastní
30	770-03	Křeslo	ks	4,00000	4 150,00	16 600,00		Vlastní
31	770-04	Konferenční stůl 90x55	ks	2,00000	1 750,00	3 500,00		Vlastní
32	770-05	Konferenční stůl pr. 80 cm	ks	1,00000	2 580,00	2 580,00		Vlastní
33	770-06	Dětský taburet - molitanová stavebnice, 6 kostek	ks	2,00000	4 970,00	9 940,00		Vlastní
34	770-07	Sedací pytel	ks	2,00000	3 550,00	7 100,00		Vlastní
35	770-08	Set dvou taburetů	kpl	1,00000	3 130,00	3 130,00		Vlastní
36	770-09	Jídelní set - stůl 80x80 + 2x židle	kpl	1,00000	5 380,00	5 380,00		Vlastní

<b>Celkem</b>						<b>997 470,00</b>		
---------------	--	--	--	--	--	-------------------	--	--