

Číslo smlouvy CETIN: VPIC/MS/2024/00023  
Číslo smlouvy Stavebníka: SO00987

SAP S/4 Hana: 8030004799  
Registr smluv: ANO

---

**SMLOUVA O REALIZACI PŘEKLÁDKY  
SÍTĚ ELEKTRONICKÝCH KOMUNIKACÍ  
č. VPIC/MS/2024/00023**

---

mezi

**CETIN a.s.**

a

**Město Zábřeh**

Číslo smlouvy CETIN: VPIC/MS/2024/00023  
Číslo smlouvy Stavebníka: SO00987

SAP S/4 Hana: 8030004799  
Registr smluv: ANO

### **CETIN a.s.**

se sídlem Českomoravská 2510/19, Libeň, 190 00 Praha 9  
IČO: 04084063  
DIČ: CZ04084063  
zapsaná v obchodním rejstříku vedeném u Městského soudu v Praze pod sp. zn. B 20623  
zastoupená na základě pověření Petrem Truhlářem, supervizorem VFS Morava sever  
bankovní spojení: PPF banka a.s.  
číslo účtu: 2019160003/6000  
(dále jen „**CETIN**“)

a

### **Město Zábřeh**

se sídlem Masarykovo náměstí 510/6, 789 01 Zábřeh  
IČO: 00303640  
DIČ: CZ00303640  
zastoupená RNDr. Mgr. Františkem Johnem, Ph.D., starostou  
(dále jen „**Stavebník**“)

CETIN a Stavebník dále společně označováni jako „**Smluvní strany**“ a jednotlivě jako „**Smluvní strana**“,

uzavřely níže uvedeného dne, měsíce a roku dle ustanovení § 1746 odst. 2 zákona č. 89/2012 Sb., občanský zákoník, v účinném znění (dále jen „**občanský zákoník**“) a dle ustanovení § 104 odst. 17 zákona č. 127/2005 Sb., o elektronických komunikacích a o změně některých souvisejících zákonů, v účinném znění (dále jen „**Zákon o elektronických komunikacích**“) tuto

Smlouvu o realizaci překládky sítě elektronických komunikací  
(dále jen „**Smlouva**“)

## **DEFINICE**

Výrazy označené ve Smlouvě počátečním velkým písmenem mají pro účely Smlouvy níže uvedený význam, není-li Smlouvou výslovně stanoveno jinak:

**CTN** je cenový a technický návrh a současně realizační dokumentace Překládky, který je Přílohou č. 1 Smlouvy;

**Překládka** je stavba v k.ú. Zábřeh na Moravě spočívající ve změně trasy komunikačního vedení SEK ve vlastnictví společnosti CETIN, jejíž rozsah je specifikován v CTN;

**Příprava Překládky** jsou přípravné činnosti s Překládkou související, nezbytné pro vlastní realizaci Překládky, a to zpracování CTN a další činnosti uvedené v odst. 4.1 písmeno (a) Smlouvy;

**Předpoklady pro realizaci Překládky** mají význam uvedený v odst. 3.2 Smlouvy;

**SEK** je síť elektronických komunikací, kterou se rozumí přenosové systémy, popřípadě spojovací nebo směrovací zařízení a jiné prostředky, včetně prvků sítě, které nejsou aktivní, které umožňují přenos signálů po vedení, rádiovými, optickými nebo jinými elektromagnetickými prostředky, včetně družicových sítí, pevných sítí s komutací okruhů nebo

Číslo smlouvy CETIN: VPIC/MS/2024/00023  
Číslo smlouvy Stavebníka: SO00987

SAP S/4 Hana: 8030004799  
Registr smluv: ANO

paketů a mobilních zemských sítí, sítí pro rozvod elektrické energie v rozsahu, v jakém jsou používány pro přenos signálů, sítí pro rozhlasové a televizní vysílání a sítí kabelové televize, bez ohledu na druh přenášené informace;

**Vyjádření o existenci SEK** je „*Vyjádření o existenci sítě elektronických komunikací společnosti CETIN a.s.*“ ze dne 10.7.2023 vydané pod čj. 190104/23, jehož nedílnou součástí jsou Všeobecné podmínky ochrany SEK společnosti CETIN, které si vyžádal a obdržel Stavebník;

„**Zákon o vyvlastnění**“ je zákon č. 184/2006 Sb., o odnětí nebo omezení vlastnického práva k pozemku nebo ke stavbě, v účinném znění.

## 1. ÚVODNÍ USTANOVENÍ

- 1.1 CETIN je vlastníkem SEK, jež má být přeložena na základě Smlouvy.
- 1.2 Stavebník dle Vyjádření o existenci SEK vyvolává Překládku dotčené části SEK dle ustanovení § 104 odst. 17 Zákona o elektronických komunikacích.
- 1.3 Překládka dle Smlouvy je vedena u společnosti CETIN pod označením „**VPIC Zábřeh, Masarykovo nám.41-1,radnice**“.

## 2. PŘEDMĚT SMLOUVY

- 2.1 Předmětem Smlouvy je závazek společnosti CETIN zajistit Překládku a s ní související záležitosti v rozsahu CTN a za podmínek stanovených Smlouvou a závazek Stavebníka, který Překládku vyvolal, společnosti CETIN uhradit všechny nezbytné náklady spojené s Překládkou, které by společnosti CETIN nevznikly, kdyby Překládka nebyla Stavebníkem vyvolána.

## 3. PŘEKLÁDKA A JEJÍ PODMÍNKY

- 3.1 Překládka bude realizována v rozsahu (územním a stavebnětechnickém) a na nemovitostech specifikovaných v CTN.
- 3.2 Předpoklady (podmínky) pro realizaci Překládky jsou:
  - (a) zajištění pravomocného územního rozhodnutí – rozhodnutí o umístění stavby Překládky a předání společnosti CETIN takového pravomocného rozhodnutí o umístění stavby nebo územního souhlasu Překládky, včetně jeho dokladové části,
  - (b) zajištění práv k užívání Překládkou dotčených nemovitostí, a to uzavřením smlouvy o smlouvě budoucí o zřízení služebnosti s vlastníky Překládkou dotčených nemovitostí nebo vyvlastnění takového práva.(vše dále jen „**Předpoklady pro realizaci Překládky**“).
- 3.3 Společnost CETIN není povinna zahájit realizaci Překládky dříve, než jsou zajištěny Předpoklady pro realizaci Překládky; bez zajištění Předpokladů pro realizaci Překládky nebude Překládka realizována.
- 3.4 Vlastníkem SEK, přeložené na základě Smlouvy, zůstává společnost CETIN.

Číslo smlouvy CETIN: VPIC/MS/2024/00023  
Číslo smlouvy Stavebníka: SO00987

SAP S/4 Hana: 8030004799  
Registr smluv: ANO

- 3.5 Společnost CETIN je oprávněna realizací Překládky pověřit jinou osobu. Je-li realizací Překládky a/nebo jednotlivými úkony Překládky pověřena jiná osoba, odpovídá společnost CETIN Stavebníkovi tak, jako by Překládku realizovala sama.

#### 4. ZÁVAZKY SMLUVNÍCH STRAN

##### 4.1 Společnost CETIN se zavazuje

(a) před realizací Překládky:

- (i) zajistit zpracování CTN;
- (ii) pokusit se uzavřít smlouvu o smlouvě budoucí o zřízení služebnosti a/nebo jinou smlouvu s vlastníky Překládkou dotčených nemovitostí, tzn. prokazatelně učinit vlastníkům Překládkou dotčených nemovitostí návrh takové smlouvy.

(b) po realizaci Překládky:

- (i) zajistit pro své potřeby dokumentaci skutečného provedení Překládky; dokumentace skutečného provedení Překládky nebude dokumentací skutečného provedení s náležitostmi dle vyhlášky č. 499/2006 Sb., o dokumentaci staveb, v účinném znění;
- (ii) zajistit vyhotovení geometrického plánu s vyznačením rozsahu služebnosti k Překládkou dotčeným nemovitostem;
- (iii) zajistit uzavření smluv o zřízení služebnosti s vlastníky Překládkou dotčených nemovitostí a vklad služebnosti dle smluv o zřízení služebnosti s vlastníky Překládkou dotčených nemovitostí do katastru nemovitostí.

##### 4.2 Stavebník se zavazuje, před realizací Překládky:

- (i) po splnění Předpokladů pro realizaci Překládky, nejdříve však dva (2) měsíce od uzavření Smlouvy, vyzvat písemně společnost CETIN k realizaci Překládky a oznámit společnosti CETIN stavební připravenost (dále jen „**Kvalifikovaná výzva**“).

Stavebník podpisem Smlouvy převádí na společnost CETIN práva a povinnosti z územního rozhodnutí – rozhodnutí o umístění stavby vydané Městským úřadem Zábřeh, odbor správní č.j. MUZB/50448/2023/SVU ze dne 21.9.2023, pravomocné dne 7.10.2023 (dále jen „**Územní rozhodnutí**“), a to (i) práva k umístění resp. přeložení veřejné komunikační sítě společnosti CETIN za podmínek v Územním rozhodnutí stanovených, a (ii) práva a povinnosti související, založená stanovisky dotčených orgánů státní správy, vlastníků a správců inženýrských sítí a účastníků řízení, tak jak jsou v Územním rozhodnutí výslovně uvedeny. Společnost CETIN podpisem Smlouvy převáděná práva přijímá. Územní rozhodnutí je Přílohou č. 2 Smlouvy.

##### 4.3 Společnost CETIN se zavazuje zajistit realizaci Překládky do čtyř (4) měsíců ode dne, kdy bude splněna poslední z následujících podmínek:

- (a) společnosti CETIN je doručena Kvalifikovaná výzva;
- (b) Stavebník uhradil náklady na Přípravu Překládky dle odst. 6.1 písm. (a) Smlouvy.

##### 4.4 Stavebník bere na vědomí, že mezi společností CETIN a vlastníky Překládkou dotčených nemovitostí musí dojít s ohledem na ustanovení § 104 Zákona o elektronických komunikacích k úpravě vzájemných právních vztahů v podobě uzavření písemné smlouvy o budoucí smlouvě o zřízení služebnosti a po realizaci Překládky k uzavření smlouvy o zřízení služebnosti případně ke zřízení takového práva ve vyvlastňovacím řízení. Náhrady za zřízení služebností, které společnost CETIN vlastníkům Překládkou dotčených nemovitostí uhradí, bude Stavebník s ohledem na ustanovení § 104 odst. 17

Číslo smlouvy CETIN: VPIC/MS/2024/00023  
Číslo smlouvy Stavebníka: SO00987

SAP S/4 Hana: 8030004799  
Registr smluv: ANO

Zákona o elektronických komunikacích povinen uhradit společnosti CETIN jako náklady vzniklé společnosti CETIN v souvislosti s Překládkou. Stejně tak bude Stavebník povinen uhradit společnosti CETIN náklady za uhrazení správních poplatků za vklad služebností do katastru nemovitostí, případně náklady vzniklé společnosti CETIN v souvislosti s vyvlastňovacím řízením.

- 4.5 Stavebník se zavazuje poskytnout společnosti CETIN při uzavírání smluv o budoucí smlouvě o zřízení služebnosti a po realizaci Překládky při uzavírání smluv o zřízení služebnosti potřebnou součinnost.
- 4.6 Jakákoliv lhůta dle odst. 4.3 Smlouvy sjednaná k realizaci Překládky a/nebo sjednaná Smluvními stranami na základě Smlouvy se prodlužuje o dobu, po kterou je v prodlení Stavebník s plněním povinnosti dle Smlouvy a/nebo po kterou byla realizace Překládky přerušena nebo nemohla být zahájena z důvodu nikoliv na straně společnosti CETIN, a o další dobu, o kterou je lhůtu k realizaci Překládky třeba prodloužit v důsledku prodlení Stavebníka.
- 4.7 Dnem ukončení realizace Překládky je den, kdy je Stavebníkovi doručeno na adresu uvedenou v hlavičce Smlouvy nebo na adresu elektronické pošty uvedenou v čl. 8 Smlouvy oznámení o ukončení realizace Překládky. Smluvní strany ujednaly a souhlasí, že oznámení dle předchozí věty budou považovat za doručené pátým (5.) dnem od odeslání oznámení na adresu uvedenou v hlavičce Smlouvy nebo na adresu elektronické pošty uvedenou v čl. 8 Smlouvy.

## 5. NÁKLADY SPOJENÉ S PŘEKLÁDKOU

- 5.1 Stavebník je dle ustanovení § 104 odst. 17 Zákona o elektronických komunikacích povinen nést náklady Překládky dotčeného úseku SEK, přičemž takovými náklady jsou všechny nezbytné náklady vlastníka SEK, které by mu nevznikly, kdyby Překládka nebyla Stavebníkem vyvolána.
- 5.2 Výše nákladů Překládky stanovených na základě CTN činí ke dni uzavření Smlouvy **125.125,- Kč** (slovy: jedno sto šest tisíc jedno sto patnáct korun českých). Specifikace těchto nákladů je uvedena v CTN.
- 5.3 Překládka dle Zákona o elektronických komunikacích je mimo předmět daně z přidané hodnoty.
- 5.4 V případě, že v souvislosti s realizací Překládky společnosti CETIN vzniknou další nezbytné náklady na Překládku, které nejsou vyčísleny v odst. 5.2 Smlouvy, Stavebník se zavazuje je společnosti CETIN uhradit, za předpokladu, že nebudou zahrnuty v Nákladech Překládky stanovených na základě CTN.

Může se jednat zejména, nikoliv však výlučně o:

- (a) náklady na náhrady za omezení vlastnického práva vlastníkům Překládkou dotčených nemovitostí dle uzavřených smluv o služebnosti a/nebo dle pravomocného rozhodnutí příslušného vyvlastňovacího úřadu o omezení vlastnického práva zřízením služebnosti rozhodnutím,
- (b) náklady související se zrušením a následným výmazem služebnosti (vážnoucí na nemovitostech dotčených původní, překládanou SEK) z katastru nemovitostí,
- (c) náklady na náhrady za omezené užívání lesního a půdního fondu včetně nákladů na vypracování výpočtu,
- (d) hydrogeologický, geologický, dendrologický a ostatní odborné posudky zpracované subjekty k tomu určenými,

Číslo smlouvy CETIN: VPIC/MS/2024/00023  
Číslo smlouvy Stavebníka: SO00987

SAP S/4 Hana: 8030004799  
Registr smluv: ANO

- (e) náklady na koordinační výkresy, povodňové plány a zaměření, vyžadované dotčenými subjekty,
- (f) náklady na identifikaci parcel,
- (g) náklady na správní poplatky dle zákona č. 634/2004 Sb. o správních poplatcích, v účinném znění, které vzniknou společnosti CETIN v důsledku získávání potřebných správních rozhodnutí – povolení, které jsou nezbytné k realizaci Překládky,
- (h) náklady související se zvláštním užíváním veřejného prostranství, vyměřené v souvislosti s realizací Překládky podle zákona č.565/1990 Sb., o místních poplatcích v účinném znění,
- (i) náklady související se zvláštním užíváním dle ustanovení § 25 zákona č. 13/1997 Sb., o pozemních komunikacích, v účinném znění,
- (j) náklady na peněžité plnění plynoucí z nájemních smluv, jejichž uzavření je nutné pro realizaci Překládky,
- (k) náklady související s majetkovými újmami, způsobenými na zemědělských plodinách v souvislosti s realizací Překládky,
- (l) náklady na ochranu komunikačních vedení a zařízení před přepětím a nadproudem, včetně odborného výpočtu a návrhu,
- (m) náklady související se záchranným archeologickým dohledem.

5.5 Výše nákladů na Překládku, bez ohledu na to, zda se jedná o náklady Překládky stanovené na základě CTN se změní písemným oznámením společnosti CETIN o změně výše nákladů na Překládku doručeným Stavebníkovi (dále jen „**Oznámení o změně výše nákladů**“). Společnost CETIN je oprávněna Oznámení o změně výše nákladů učinit v každém kalendářním roce, ve kterém je Smlouva účinná, vždy však pouze jednou (1) za příslušný kalendářní rok. Společnost CETIN není povinna za trvání účinnosti Smlouvy učinit žádné Oznámení o změně výše nákladů.

## 6. PLATEBNÍ PODMÍNKY

- 6.1 Náklady spojené s Překládkou ve výši skutečně provedených prací a skutečně vynaložených nákladů dle odst. 5.2 a/nebo odst. 5.5 Smlouvy je Stavebník povinen uhradit na základě jednotlivých daňových dokladů (dále jen „**Faktura**“). Faktury budou společnostmi CETIN vystaveny takto:
- (a) Faktura za CTN Překládky ve výši **15.331,- Kč** (slovy: patnáct tisíc tři sta třicet jedna korun českých) bude společnostmi CETIN vystavena do patnácti (15) dnů od uzavření této Smlouvy,
  - (b) Faktura na doplatek nákladů souvisejících s Překládkou do patnácti (15) dnů od ukončení realizace Překládky dle odst. 4.7 Smlouvy.
- 6.2 Náklady společnosti CETIN uvedené v odst. 5.4 Smlouvy budou hrazeny Stavebníkem odděleně na základě samostatných Faktur vystavených společnostmi CETIN.
- 6.3 Jakoukoliv Fakturu vystavenou společnostmi CETIN dle Smlouvy a v souladu se Smlouvou je Stavebník povinen uhradit ve lhůtě třiceti (30) dnů ode dne doručení Faktury.
- 6.4 Faktury budou Stavebníkovi zasílány na adresu Stavebníka uvedenou v hlavičce Smlouvy nebo do datové schránky Stavebníka.
- 6.5 Náklady dle Smlouvy budou Stavebníkem hrazeny na účet společnosti CETIN určený na Faktuře.

Číslo smlouvy CETIN: VPIC/MS/2024/00023  
Číslo smlouvy Stavebníka: SO00987

SAP S/4 Hana: 8030004799  
Registr smluv: ANO

6.6 Stavebník se dostane do prodlení s uhrazením Faktury, pokud řádně a v souladu se Smlouvou účtovaná částka nebude nejpozději poslední den splatnosti Faktury připsána ve prospěch účtu společnosti CETIN.

## 7. SANKCE

7.1 Pro případ, že Stavebník bude v prodlení s úhradou některé částky, k jejíž úhradě je dle Smlouvy povinen, je povinen uhradit společnosti CETIN smluvní pokutu ve výši 0,3 % z dlužné částky za každý započatý den prodlení.

7.2 Smluvní pokuta je splatná do deseti (10) dnů ode dne doručení písemné výzvy příslušné Smluvní straně k její úhradě.

7.3 Zaplacením smluvní pokuty dle Smlouvy není dotčen nárok společnosti CETIN na náhradu skutečné škody a ušlého zisku v celém rozsahu způsobené škody.

## 8. KONTAKTNÍ A ODPOVĚDNÉ OSOBY SMLUVNÍCH STRAN

8.1 Za společnost CETIN:

ve věcech smluvních: [REDACTED]  
funkce: specialista pro výstavbu sítě – překládky SEK  
e-mail: [REDACTED] tel.: [REDACTED]

ve věcech technických: [REDACTED]  
funkce: specialista pro výstavbu sítě  
e-mail: [REDACTED] tel.: [REDACTED]

8.2 Za Stavebníka:

ve věcech smluvních: [REDACTED]  
funkce: referentka Odboru rozvoje a územního plánování  
e-mail: [REDACTED] tel.: [REDACTED]

ve věcech technických: [REDACTED]  
funkce: vedoucí Odboru rozvoje a územního plánování  
e-mail: [REDACTED] tel.: [REDACTED]

## 9. ODSTOUPENÍ OD SMLOUVY

9.1 Společnost CETIN je oprávněna, aniž by tím omezila jakákoli svá jiná práva nebo možnosti nápravy dle Smlouvy, odstoupit od Smlouvy v případech stanovených v odst. 9.2 Smlouvy tím, že doručí Stavebníkovi písemné oznámení o odstoupení. Odstoupení je účinné okamžikem jeho doručení Stavebníkovi, není-li v odstoupení stanoveno pozdější datum jeho účinnosti.

9.2 Dostane-li se Stavebník do prodlení s úhradou jakékoliv platby dle Smlouvy a toto prodlení trvá déle než třicet (30) dnů, je společnost CETIN oprávněna od Smlouvy odstoupit.

9.3 Odstoupí-li společnost CETIN dle odst. 9.2 Smlouvy, je Stavebník povinen uhradit společnosti CETIN veškeré náklady společnosti CETIN již vzniklé v souvislosti s plněním ze Smlouvy.

9.4 Pokud ve Smlouvě není výslovně stanoveno jinak, Smluvní strany sjednávají, že odstoupit od Smlouvy lze pouze způsobem a z důvodů stanovených ve Smlouvě, čímž

Číslo smlouvy CETIN: VPIC/MS/2024/00023  
Číslo smlouvy Stavebníka: SO00987

SAP S/4 Hana: 8030004799  
Registr smluv: ANO

Smluvní strany výslovně vylučují příslušná ustanovení občanského zákoníku, která upravují možnosti odstoupení od Smlouvy.

- 9.5 Odstoupením od Smlouvy nezanikají zejména případné nároky Smluvních stran na zaplacení úroků z prodlení, smluvních pokut, náhradu škody a dalších nákladů vzniklých na základě Smlouvy či v souvislosti s ní; dále nezanikají ustanovení Smlouvy, která vzhledem ke své povaze mají trvat i po ukončení Smlouvy.

## 10. ROZVAZOVACÍ PODMÍNKA

- 10.1 Kvalifikovaná výzva musí být doručena společnosti CETIN nejpozději do dvou (2) let od uzavření Smlouvy. Marré uplynutí této lhůty je rozvazovací podmínkou platnosti a účinnosti Smlouvy dle ustanovení § 548 odst. 2 občanského zákoníku.
- 10.2 Smlouva zanikne prvním dnem následujícím po uplynutí dvou (2) let od uzavření Smlouvy, aniž by v této lhůtě byla společnosti CETIN doručena řádná Kvalifikovaná výzva učiněná za splnění podmínek uvedených v odst. 4.2 Smlouvy.
- 10.3 Zanikne-li Smlouva rozvazovací podmínkou, je Stavebník povinen uhradit společnosti CETIN veškeré náklady společnosti CETIN již vzniklé v souvislosti s plněním Smlouvy do doby zániku Smlouvy rozvazovací podmínkou.
- 10.4 Zánikem Smlouvy touto rozvazovací podmínkou nezanikají případné nároky Smluvních stran na zaplacení úroků z prodlení, smluvních pokut, náhradu škody a dalších nákladů vzniklých na základě Smlouvy či v souvislosti s ní; dále nezanikají ustanovení Smlouvy, která vzhledem ke své povaze mají trvat i po zániku Smlouvy.

## 11. OCHRANA OSOBNÍCH ÚDAJŮ

- 11.1 Za účelem plnění práv a povinností vyplývajících ze Smlouvy nebo vzniklých v souvislosti se Smlouvou si Smluvní strany navzájem předávají nebo mohou předávat osobní údaje (dále jen „**Osobní údaje**“) ve smyslu čl. 4 odst. 1 Nařízení Evropského parlamentu a Rady (EU) č. 2016/679 ze dne 27. dubna 2016, o ochraně fyzických osob v souvislosti se zpracováním osobních údajů a o volném pohybu těchto údajů a o zrušení směrnice 95/46/ES (obecné nařízení o ochraně osobních údajů) (dále jen „**GDPR**“) subjektů údajů, kterými jsou zejména zástupci, zaměstnanci nebo zákazníci druhé Smluvní strany či jiné osoby pověřené druhou Smluvní stranou k výkonu či plnění práv a povinností vyplývajících ze Smlouvy nebo vzniklých v souvislosti se Smlouvou. Přejímající Smluvní strana je tak vzhledem k předávaným Osobním údajům v pozici správce.
- 11.2 Účelem předání Osobních údajů je plnění Smlouvy. Smluvní strany prohlašují, že předávané Osobní údaje budou zpracovávat pouze k naplnění tohoto účelu, a to v souladu s platnými právními předpisy, zejména v souladu s GDPR.
- 11.3 Smluvní strany prohlašují, že pro předání Osobních údajů druhé Smluvní straně disponují platným právním titulem v souladu s čl. 6 odst. 1 GDPR.
- 11.4 Smluvní strany berou na vědomí, že za účelem plnění Smlouvy může docházet k předání Osobních údajů z přejímající Smluvní strany třetí osobě, zejména osobě, prostřednictvím které přejímající Smluvní strana vykonává či plní práva a povinnosti vyplývající ze Smlouvy nebo vzniklá v souvislosti se Smlouvou. Za plnění povinností ze Smlouvy se považuje zejména provádění Překládky a s ní souvisejících záležitostí v rozsahu a za podmínek stanovených Smlouvou.



Číslo smlouvy CETIN: VPIC/MS/2024/00023  
Číslo smlouvy Stavebníka: SO00987

SAP S/4 Hana: 8030004799  
Registr smluv: ANO

11.5 Předávající Smluvní strana zajistila nebo zajistí splnění veškerých zákonných podmínek nezbytných pro předání Osobních údajů vůči subjektům údajů, zejména informuje subjekty údajů o skutečnosti, že došlo k předání konkrétních Osobních údajů přejímající Smluvní straně, a to za účelem plnění Smlouvy. V případě, že přejímající Smluvní stranou je společnost CETIN, předávající Smluvní strana seznámí subjekty údajů rovněž i s podmínkami zpracování Osobních údajů, včetně rozsahu zvláštních práv subjektu údajů, které jsou uvedeny v Zásadách zpracování osobních údajů dostupných na adrese <https://www.cetin.cz/zasady-ochrany-osobnich-udaju>. Splnění povinnosti uvedené v tomto odstavci je předávající Smluvní strana povinna přejímající Smluvní straně na výzvu písemně doložit.

## 12. ZÁVĚREČNÁ USTANOVENÍ

12.1 Smlouva nabývá platnosti dnem jejího uzavření a účinnosti dnem následujícím po dni jejího uveřejnění dle zákona č. 340/2015 Sb., o zvláštních podmínkách účinnosti některých smluv, uveřejňování těchto smluv a o registru smluv (zákon o registru smluv), v účinném znění (dále jen „**Zákon o registru smluv**“). Stavebník se zavazuje nejpozději do dvaceti (20) dnů od uzavření Smlouvy uveřejnit její obsah a tzv. metadata a splnit další povinnosti v souladu se Zákonem o registru smluv. Stavebník se zavazuje doručit společnosti CETIN potvrzení o uveřejnění Smlouvy dle Zákonu o registru smluv vydané správcem registru smluv nejpozději následující den po jeho obdržení. Nebude-li Smlouva uveřejněna v souladu se Zákonem o registru smluv ani do tří (3) měsíců od jejího uzavření, zavazuje se Stavebník uzavřít se společností CETIN novou smlouvu, která svým obsahem bude hospodářsky odpovídat znění Smlouvy (přičemž určení lhůt, dob a termínů bude odpovídat tomuto principu a časovému posunu), a to do sedmi (7) dnů od doručení výzvy společnosti CETIN Stavebníkovi. Ujednání tohoto odstavce nabývá účinnosti dnem uzavření Smlouvy.

12.2 Vztahy ze Smlouvy vyplývající i vztahy Smlouvou neupravené se řídí právním řádem České republiky, zejména občanským zákoníkem.

12.3 Písemným stykem či pojmem „**písemně**“ se pro účely Smlouvy rozumí předání zpráv jedním z těchto způsobů:

- (a) v listinné podobě;
- (b) datovou zprávou prostřednictvím informačního systému datových schránek;
- (c) e-mailovou zprávou podepsanou zaručeným elektronickým podpisem dle zákona č. 297/2016 Sb., o službách vytvářejících důvěru pro elektronické transakce, ve znění pozdějších předpisů;
- (d) e-mailovou zprávou zaslanou z adresy kontaktní osoby Smluvní strany na adresu kontaktní osoby druhé Smluvní strany, tak jak jsou určeny v čl. 8 Smlouvy.

Jednostranné právní jednání způsobující zánik Smlouvy (výpověď nebo odstoupení) musí mít podobu samostatně podepsaného dokumentu a musí být doručeno pouze prostřednictvím poskytovatele poštovních služeb nebo prostřednictvím informačního systému datových schránek nebo jako příloha e-mailové zprávy na adresu kontaktní osoby ve věcech smluvních dle čl. 8 Smlouvy a současně na adresu [contract\\_termination@cetin.cz](mailto:contract_termination@cetin.cz).

12.4 Smluvní strany ujednaly, že Smlouvu uzavřou prostřednictvím elektronických prostředků na dálku; Smlouva je uzavřena doručením Smlouvy opatřené Zaručeným elektronickým podpisem oprávněných osob obou Smluvních stran druhé Smluvní straně prostřednictvím datové schránky.

Číslo smlouvy CETIN: VPIC/MS/2024/00023  
Číslo smlouvy Stavebníka: SO00987

SAP S/4 Hana: 8030004799  
Registr smluv: ANO

- 12.5 Smluvní strany se zavazují vyvinout maximální úsilí k odstranění vzájemných sporů, vzniklých na základě Smlouvy nebo v souvislosti se Smlouvou, a k jejich vyřešení zejména prostřednictvím jednání odpovědných osob nebo jiných pověřených subjektů. Nedohodnou-li se Smluvní strany na způsobu řešení vzájemného sporu, má každá ze Smluvních stran právo uplatnit svůj nárok u příslušného soudu České republiky.
- 12.6 Smluvní strany si nepřejí, aby nad rámec ustanovení Smlouvy byla jakákoliv práva a povinnosti dovozovány z dosavadní či budoucí praxe zavedené mezi Smluvními stranami či zvyklostí zachovávaných obecně či v odvětví týkajícím se předmětu plnění Smlouvy, ledaže je ve Smlouvě výslovně sjednáno jinak. Vedle shora uvedeného si Smluvní strany potvrzují, že si nejsou vědomy žádných dosud mezi nimi zavedených obchodních zvyklostí či praxe.
- 12.7 Smlouva může být měněna pouze písemně, a to právními jednáními Smluvních stran výslovně označenými za dodatky ke Smlouvě s podpisy osob oprávněných jednat za Smluvní strany na téže listině; změna jinou formou je vyloučena. Smluvní strany ujednaly a souhlasí, že ujednání věty předchozí, část za středníkem se neuplatní pro případ Oznamení o změně výše nákladů dle odst. 5.5 Smlouvy.
- 12.8 Smluvní strany se dohodly na vyloučení aplikace následujících ustanovení občanského zákoníku:
- § 557;
  - § 1767 odst. 2;
  - § 1740 odst. 2 druhá věta a odst. 3; a
  - § 1743.
- 12.9 Smluvní strany na sebe v souladu s § 1765 odst. 2 občanského zákoníku přebírají nebezpečí změny okolností.
- 12.10 S odkazem na příslušná ustanovení občanského zákoníku, zejména ustanovení § 1881 a § 1895 občanského zákoníku, není Stavebník oprávněn převést či postoupit Smlouvu ani jakákoliv svá práva nebo povinnosti ze Smlouvy nebo z její části třetí osobě bez předchozího písemného souhlasu společnosti CETIN.
- 12.11 Smlouva obsahuje úplné ujednání o předmětu Smlouvy a všech náležitostech, které Smluvní strany měly a chtěly ve Smlouvě ujednat, a které považují za důležité pro závaznost Smlouvy. Žádný projev Smluvních stran učiněný při jednání o Smlouvě ani projev učiněný po uzavření Smlouvy nesmí být vykládán v rozporu s výslovnými ustanoveními Smlouvy a nezakládá žádný závazek žádné ze Smluvních stran.
- 12.12 Smluvní strany souhlasí a potvrzují si, že údaje uvedené ve Smlouvě nejsou předmětem obchodního tajemství a zároveň nejsou informacemi požívajícími ochrany důvěrnosti majetkových poměrů.
- 12.13 Společnost CETIN přijala a dodržuje interní korporátní compliance program navržený tak, aby byl zajištěn soulad činnosti společnosti CETIN s platnými a účinnými právními předpisy, pravidly etiky a morálky, a zahrnující opatření, jejichž cílem je předcházení a odhalování porušování uvedených předpisů a pravidel (program Corporate Compliance - <https://www.cetin.cz/corporate-compliance>).
- Stavebník (a jakákoliv fyzická nebo právnická osoba, která s ním spolupracuje a kterou využívá pro plnění povinností z této Smlouvy nebo v souvislosti s jejím uzavřením a realizací, tj. pracovníci, zástupci nebo externí spolupracovníci) ctí a dodržuje platné a účinné právní předpisy včetně mezinárodních smluv, základní morální a etické principy. Stavebník odmítá jakékoliv deliktní jednání a tohoto se zdržuje. Stavebník prohlašuje,

Číslo smlouvy CETIN: VPIC/MS/2024/00023  
 Číslo smlouvy Stavebníka: SO00987

SAP S/4 Hana: 8030004799  
 Registr smluv: ANO

že podle jeho nejlepšího vědomí a svědomí on ani žádný jeho pracovník, zástupce nebo externí spolupracovník neporušili v souvislosti s uzavřením této Smlouvy žádný platný a účinný právní předpis. Stavebník prohlašuje, že jeho činnost je legální a veškeré jeho prostředky pocházejí výhradně z legálních zdrojů.

Stavebník je povinen činit veškerá náležitá opatření a vyvíjet co největší úsilí, aby zabránil tomu, že on nebo jakýkoli jeho pracovník, zástupce nebo externí spolupracovník poruší v souvislosti s realizací této Smlouvy jakýkoliv platný a účinný právní předpis.

Aniž by byla dána jakákoli souvislost s předmětem činnosti dle této Smlouvy, Stavebník prohlašuje, že uplatňuje a bude uplatňovat veškerá náležitá opatření a že vyvíjí a bude vyvíjet co největší úsilí, aby v rámci jeho činnosti nebo zájmu nedošlo k jednání nebo situaci, která by způsobila takové významné ohrožení nebo narušení jeho reputace, jež by mohlo mít negativní dopad na reputaci s ním spolupracujících subjektů.

Vystupuje-li Stavebník pro společnost CETIN nebo jejím jménem, dává dodržování uvedených zásad najevo.

12.14 Smlouva je vyhotovena v elektronické podobě, v jednom (1) stejnopise.

12.15 Součástí Smlouvy jsou následující Přílohy:

Příloha č. 1 - CTN

Příloha č. 2 - Rozhodnutí vydané Městským úřadem Zábřeh, odbor správní č.j. MUZB/50448/2023/SVU

#### Doložka

Smlouva byla schválena Radou města Zábřeh na schůzi č. 24 dne 27.02.2024 pod číslem usnesení 24/RM/24/ORÚP/5514.

CETIN:

Stavebník:

V Ostravě dne \_\_\_\_\_

V \_\_\_\_\_ dne \_\_\_\_\_

18.03.2024

25.03.2024

**CETIN a.s.**

Petr Truhlář

Supervizor, VFS Morava sever

**Město Zábřeh**

RNDr. Mgr. František John, Ph.D.

starosta

**CETIN a.s.**  
Českomoravská 2510/19, 190 00 Praha 9 - Libeň

*Technické řešení I.*

*INVESTIČNÍ AKCE*

*Kategorie* AN – Přístupová síť  
*Podkategorie* VPI – metalické kabelové síť  
*Číslo SAP*  
*Číslo interní*  
*Schvalování akce* 2-kolové schvalování  
*Název*

**VPIC Zábřeh, Masarykovo nám.41-1,radnice**

**Budoucí uživatel** NO-OS Zábřeh

**Zpracovatel** 

**Předkladatel** Vegacom a.s.

**Schvaluje**

**Obsah:**

**1 Souhrnná zpráva**

- 1.1 Základní údaje
- 1.2 Účel stavby

**2 Technická zpráva**

- 2.1 Vstupní podklady
- 2.2 Navrhované řešení
- 2.3 Popis tras
- 2.4 Použitá technologie
- 2.5 Použité předpisy
- 2.6 Koordinace
- 2.7 Ostatní

**3 Podmiňující a související stavby**

**4 Vyjádření a záznamy**

## 1. Souhrnná zpráva

### 1.1 Základní údaje

#### Identifikační údaje

|                |  |
|----------------|--|
| Název:         | VPIC Zábřeh, Masarykovo nám.41-1,radnice |
| Kategorie:     | AN - Přístupová síť                      |
| Podkategorie:  | VPI – Optická a metal. kab síť           |
| Typ investice: |  |
| Důvod 1:       |  |
| Číslo interní: |  |
| Prvek SPP:     |  |
| ABC:           |  |
| HOST:          |  |
| ATÚ:           |  |

### Kapacitní údaje

|   |          | Průměrný náklad na: |
|---|----------|---------------------|
| 100800_Délka HDPE trubek pro OK                   | 0.000 km | kmp mk              |
| 100200_Délka metalických kabelů                   | 0,020 km | kmk mk              |
| 100700_Délka nadzemní tratě                       | 0 km     | km vyk              |
| 100100_Délka párů v metalických kabelech          | 0,400 km | km kv               |
| 100300_Délka výkopů vč.podvrtů a přechodů         | 0.017 km | kmo kv              |
| Páry vyvedené na hlavní rozvaděč ústř.            | 0 pár    | b.j.                |
| 100400_Páry zakončené v účast. rozvaděčích        | 0 pár    |                     |
| 100900_Počet bytových domů                        | 0 BD     |                     |
| 101100_Počet bytových jednotek v bytových domech  | 0 bj     |                     |
| 100500_Počet rodinných domů                       | 0 RD     |                     |
| 100600_Počet bytových jednotek v rodinných domech | 0 bj     |                     |

#### Požadavky:

Název polygonu: VPIC Zábřeh, Masarykovo nám.41-1,radnice

K akci nejsou evidovány žádné požadavky

#### Termíny:

|                                     |   |
|-------------------------------------|---|
| Platnost ÚR od:                     | ÚR na přeložku CETIN zajistí stavebník. |
| Platnost ÚR do:                     |   |
| Plánované zahájení přípravy:        |   |
| Plánované ukončení přípravy:        |   |
| Plánované zahájení realizace:       | Pravděpodobně v 2024-2025.              |
| Plánované ukončení realizace:       |   |
| <b>Nabídka k převjímcce (Plán):</b> | .....                                   |

#### 1.2 Účel stavby:

Akce řeší přeložku sdělovacího vedení na ulici Komenského a Masarykova nám. V Zábřehu. V dané lokalitě dojde k rekonstrukci objektu se stávajícím vedením společnosti CETIN. Územní rozhodnutí na přeložku vyhotoví stavebníkem v rámci svého povolení na celou stavbu.

## 2 Technická zpráva

### 2.1 Vstupní podklady:

Objednávka CETIN, podklady TEDO a situace projektu.

### 2.2 Navrhované řešení:

- Z důvodu rekonstrukce objektu č.p.41 je nutno stávající rozvaděč MIS1 zrušit a to včetně přívodního kabelu PPFLE 10XN0,4. Prerušeni bude provedeno ve stáv. KKp30a (OS20), kde bude instalována nová rovná spojka XAGA. V případě nemožnosti provést napojení v době rušení rozvaděče bude v KK instalována koncovka SKH. Z KK bude veden nový kabel PPFLE 10XN0,4 a trubička 10/6mm CV novým výkopem v HGR63 až do místa prostupu do objektu. **Prostup bude předchystán i zatěsněn stavebníkem.** Po vstupu do objektu bude kabel zakončen v novém MRK20 a MT10/6 bude zakončena dle technických možností v podhledu nebo u za vstupem do objektu.
- **V rámci této akce budou prováděny montážní práce na vedení, které již zajišťuje telekomunikační provoz. Před započítáním prací je nutno v dostatečném předstihu, minimálně 30dní před realizací, požádat o PEW pracovníky údržby kabelů.**

### 2.3 Popis tras

viz polohopis  
VVN: ne  
El. trakce: ne  
Vodní toky: ne

### 2.4 Použitá technologie:

Spojky XAGA budou označeny Minimarkerem 3M , typ 1255.

### 2.5 Použité předpisy:

TD000002 – směrnice pro tvorbu dokumentace liniových staveb  
TD000015 - Pořizování a poskytování dokumentace liniových staveb  
TD000018 - Tvorba názvů rozvaděčů metalické přístupové sítě  
TM000003 - TECHNICKÝ PROVOZ A ÚDRŽBA OPTICKÝCH KABELŮ A OCHRANNÝCH TRUBEK PRO OK  
TM000072 - Technické řešení překládek a oprav poruch stávajících metalických kabelů kabelovou vložkou  
TD000008 - Výstavba přístupových sítí - Optické kabely  
TD000004 - Výstavba přístupových sítí - Metalické kabely - část I. (TP69a)  
TD000005 - Výstavba přístupových sítí - Metalické kabely - část II. (TP69b)  
TD000006 - Výstavba přístupových sítí - Metalické kabely - část III včetně změn TPP 2001A a TPP 2001B  
TD000007 - Výstavba přístupových sítí - Metalické kabely - část IV včetně změny A  
PP001346 – Pracovní postup „Projektová dokumentace liniových staveb sítě zpracovaná elektronickými prostředky“  
TA 10 (I.-III) - Stavba nadzemních sítí  
ČSN 736005 - Prostorové uspořádání sítí technického vybavení  
ČSN 33405 - Podzemní sdělovací vedení  
ČSN 341100 - Křižovatky a souběhy vedení  
POS 65-2001  
Po ukončení stavby je nutno provést závěrečné měření dle TPP 2001-3B; TPP 2001-4A kap.7. Dokumentace skutečného provedení bude zpracována dle směrnice TD000002 v aktuální verzi včetně geodetického zaměření.

### 2.6 Koordinace:

Realizace přeložky bude koordinována s realizací výstavby parkovišť a komunikací.

### 2.7 Ostatní:

#### Kontakty:

Projektový koordinátor CETIN: [REDACTED]

Pracovník ochrany sítě CETIN: [REDACTED]

Zpracovatel CTN – K.V.Z. spol. s r. o. – [redacted]  
Vypracoval – [redacted]

**Stavebník:**

Město Zábřeh - Městský úřad Zábřeh, Masarykovo náměstí 510/6, 789 01 Zábřeh, [redacted] e-mail:  
[redacted]

Kontaktní osoba za žadatele: [redacted] Rusina Frei, s.r.o., Blanická 845/9, 120 00, Praha 2,  
[www.rusinafrei.cz](http://www.rusinafrei.cz)

**Při provádění prací je třeba dodržovat zákon č. 251/2005 o inspekci práce, směrnici BOZP č. 595 a stavební zákon č. 183/2006 a jeho prováděcí předpisy.**

**3. Podmiňující, související a navazující stavby:**

**Podmiňující akce - vložené: nejsou**

| Interní číslo | SAP | Název projektu: | Stav: |
|---------------|-----|-----------------|-------|
|---------------|-----|-----------------|-------|

**Navazující akce - vložené:**

| Interní číslo | SAP | Název projektu: | Stav: |
|---------------|-----|-----------------|-------|
|---------------|-----|-----------------|-------|

**4. Vyjádření a záznamy – viz. příloha**



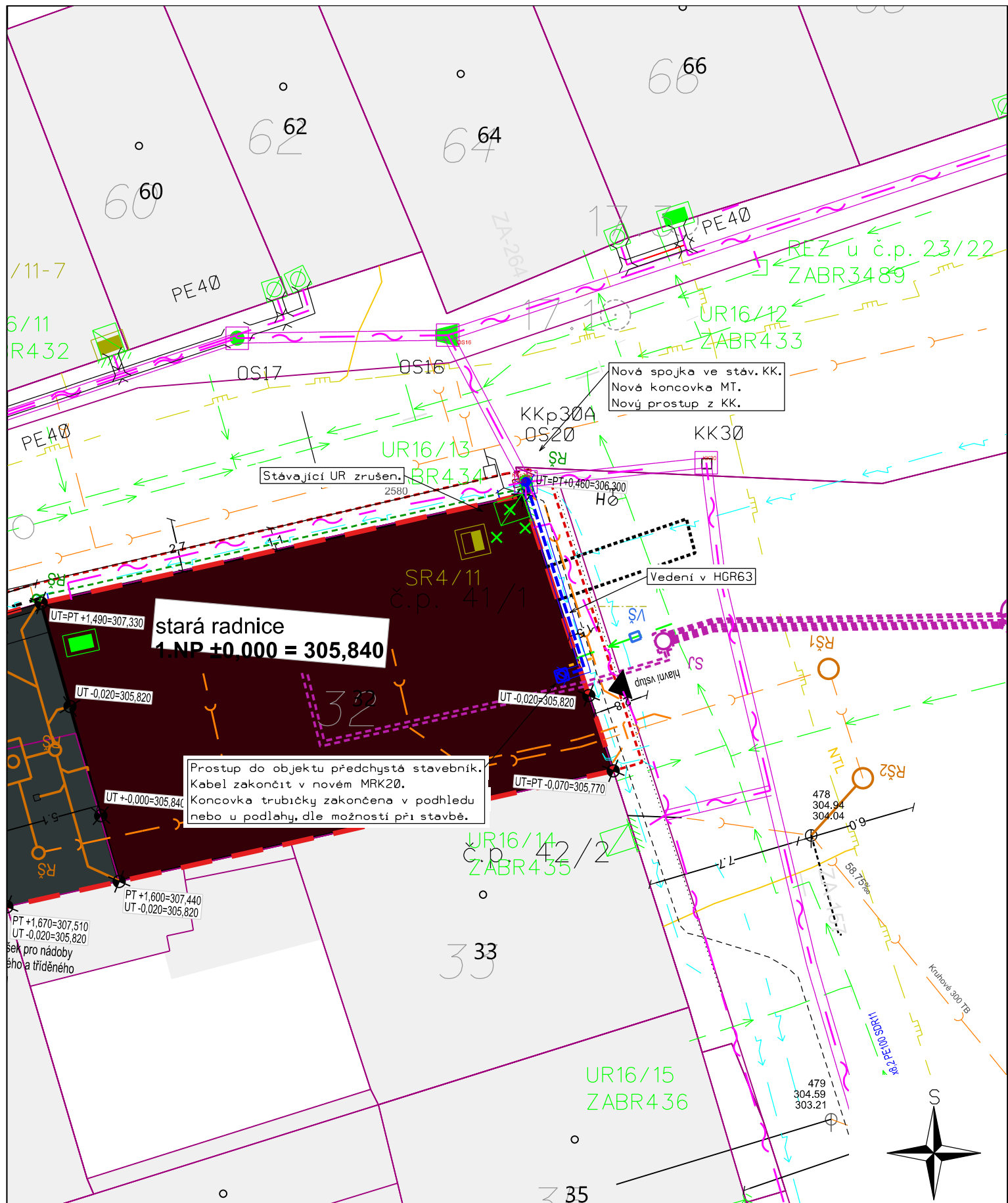

LEGENDA:

|  |                    |
|--|--------------------|
|  | PROJEKTOVANÁ TRASA |
|  | SDĚLOVACÍ KABEL    |
|  | SILOVÉ KABELY NN   |
|  | SILOVÉ KABELY VN   |
|  | PLYNOVOD           |
|  | KANALIZACE         |
|  | VODOVOD            |
|  | TEPLOVOD           |



**K.V.Z. spol. s r.o.**  
telco projekce

Mokrá 386, 760 01 Zlín, IČO 00546178

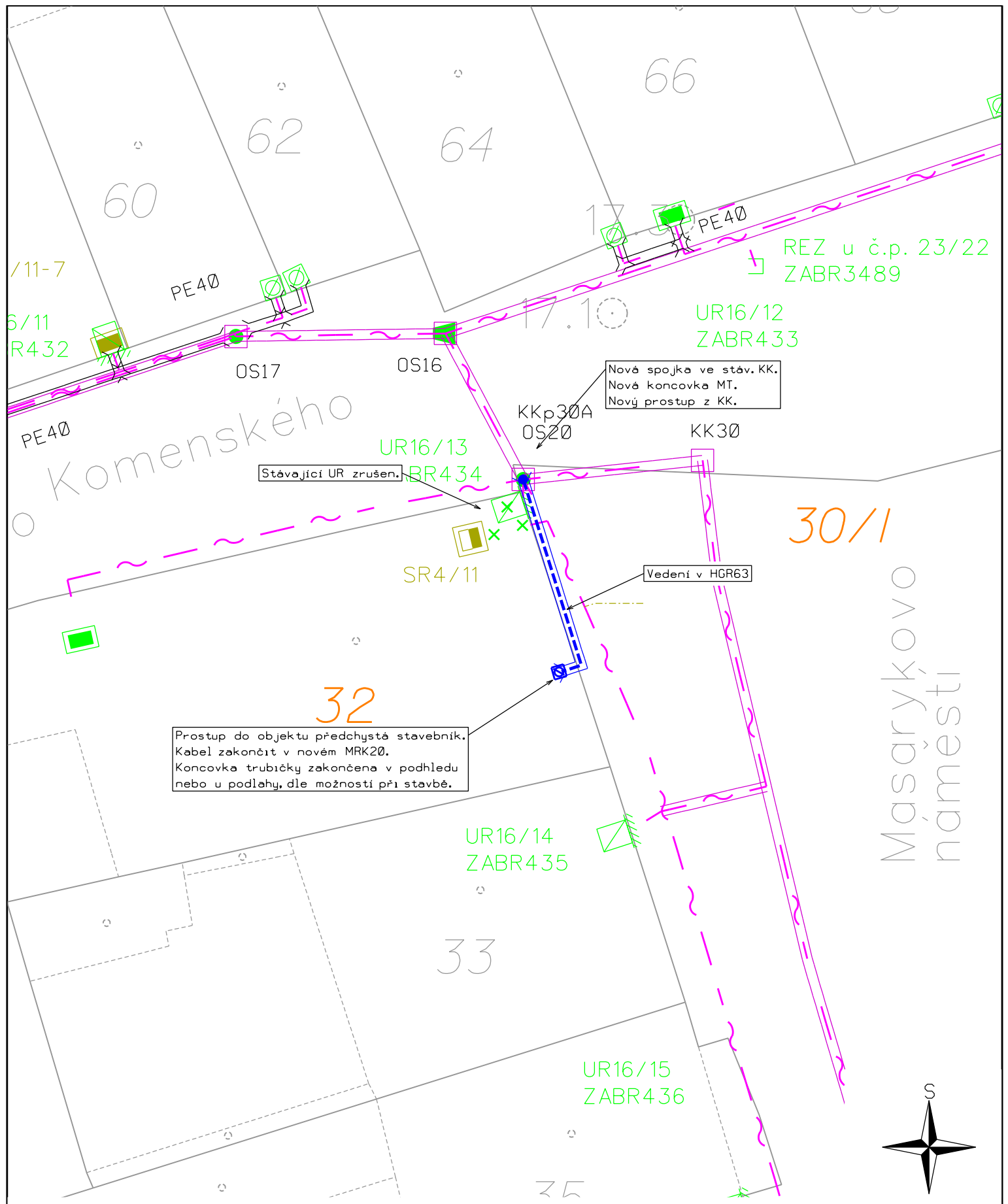

Prostup do objektu předchystá stavebník.  
Kabel zakončit v novém MRK20.  
Koncovka trubičky zakončena v podhledu  
nebo u podlahy, dle možností při stavbě.

Nová spojka ve stáv. KK.  
Nová koncovka MT.  
Nový vstup z KK.

Stávající UR zrušen.

Vedení v HGR63

**LEGENDA:**

- PROJEKTOVANÁ TRASA
- SDĚLOVACÍ KABEL

**katastrální území Němčice nad Hanou**

|  |                                      |
|--|--------------------------------------|
| <b>K.V.Z. spol. s r.o.</b><br>telco projekce | Mokrá 386, 760 01 Zlín, IČO 00546178 |
|--|--------------------------------------|

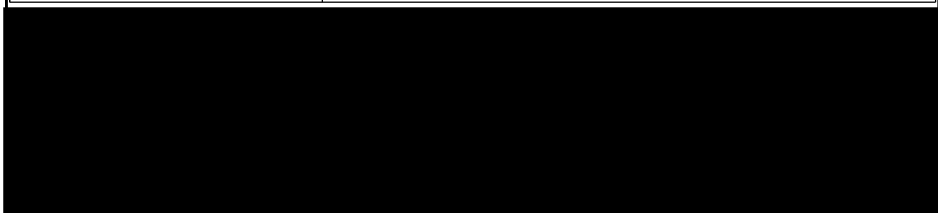

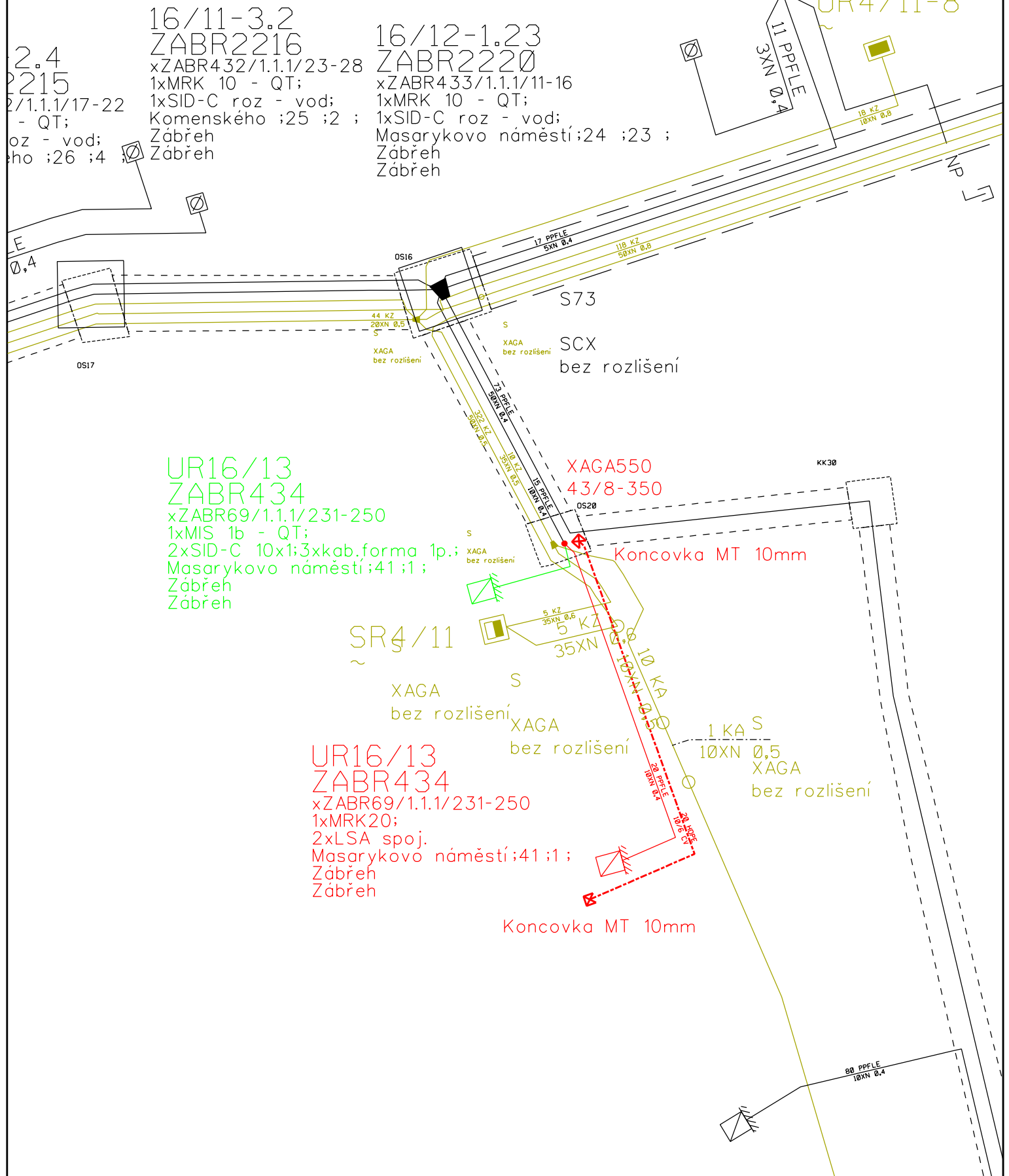



NEVYUŽÍVANÉ VEDNEÍ NEBUDE ŘEŠENO (BUDE PONECHÁNO BEZ ZMĚNY).

|  |                                      |
|--|--------------------------------------|
|  <b>K.V.Z. spol. s r.o.</b><br>telco projekce | Mokrá 386, 760 01 Zlín, IČO 00546178 |
|--|--------------------------------------|

**Legenda:**

|   |                     |
|---|---------------------|
|  | STÁVAJÍCÍ ZAŘÍZENÍ  |
|  | NOVÉ ZAŘÍZENÍ       |
|  | RUŠENÉ ZAŘÍZENÍ     |
|  | UPRAVOVANÉ ZAŘÍZENÍ |

## A) Intravilán (zastavěné území)

### A1) Chodník (povrch - asfalt, beton, dlažba)

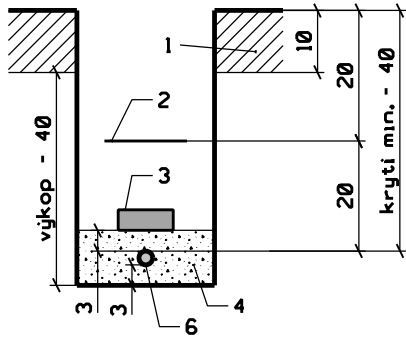

### A2) Volný terén (travnatý povrch)

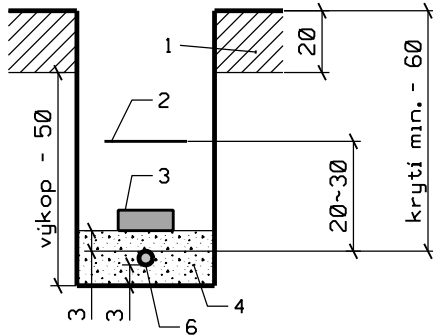

### A3) Předzahrádky (výkop mezi hlavní trasou a účastníkem)

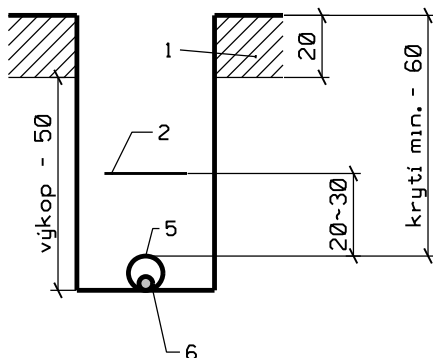

## B) Přechody vjezdů a komunikací

### B1) Vjezdy do objektů do šíře 6 m

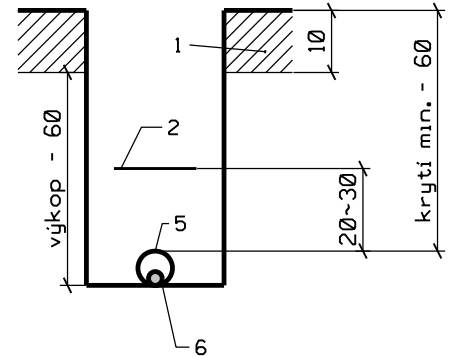

### B2) Vozovka (silnice II, tř., III. tř., místní komunikace)

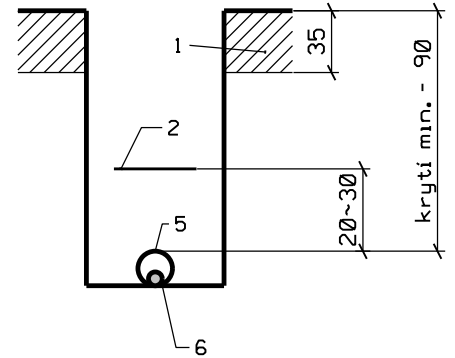

### B3) Vozovka (dálnice, silnice pro motorová vozidla, silnice I. třídy)

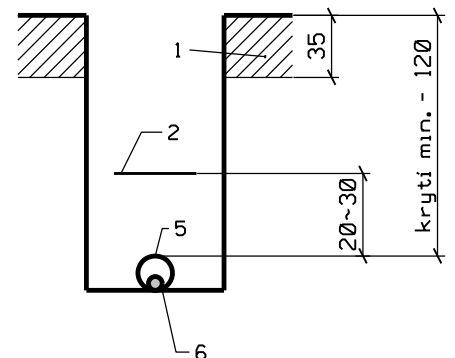

### Legenda:

- 1.) odstraňovaná povrchová vrstva
- 2.) výstražná fólie
- 3.) krycí deska (plast.)
- 4.) lože (písek, prosátá zemina)
- 5.) chránička - trubka
- 6.) kabel, ochr. trubka pro OK



K.V.Z. spol. s r.o.  
teleco projekce

Mokrá 386, 760 01 Zlín, IČO 00546178

## Informace o pozemku

|                           |   |
|---------------------------|---|
| Parcelní číslo:           | <a href="#">30/1</a>                      |
| Obec:                     | <a href="#">Zábřeh [541354]</a>           |
| Katastrální území:        | <a href="#">Zábřeh na Moravě [789429]</a> |
| Číslo LV:                 | <a href="#">3366</a>                      |
| Výměra [m <sup>2</sup> ]: | 5933                                      |
| Typ parcely:              | Parcela katastru nemovitostí              |
| Mapový list:              | <a href="#">DKM</a>                       |
| Určení výměry:            | Graficky nebo v digitalizované mapě       |
| Způsob využití:           | ostatní komunikace                        |
| Druh pozemku:             | ostatní plocha                            |



## Vlastníci, jiní oprávnění

| Vlastnické právo                                     | Podíl |
|--|-------|
| Město Zábřeh, Masarykovo náměstí 510/6, 78901 Zábřeh |       |

## Způsob ochrany nemovitosti

Nejsou evidovány žádné způsoby ochrany.

## Seznam BPEJ

Parcela nemá evidované BPEJ.

## Omezení vlastnického práva

| Typ                           |
|-------------------------------|
| Věcné břemeno (podle listiny) |

## Jiné zápisy

Nejsou evidovány žádné jiné zápisy.

📍 Řízení, v rámci kterých byl k nemovitosti zapsán cenový údaj

Nemovitost je v územním obvodu, kde státní správu katastru nemovitostí ČR vykonává [Katastrální úřad pro Olomoucký kraj, Katastrální pracoviště Šumperk](#)

Zobrazené údaje mají informativní charakter. Platnost dat k 08.08.2023 09:00.

## Informace o pozemku

|                           |   |
|---------------------------|---|
| Parcelní číslo:           | <a href="#">32</a>                        |
| Obec:                     | <a href="#">Zábřeh [541354]</a>           |
| Katastrální území:        | <a href="#">Zábřeh na Moravě [789429]</a> |
| Číslo LV:                 | <a href="#">3366</a>                      |
| Výměra [m <sup>2</sup> ]: | 624                                       |
| Typ parcely:              | Parcela katastru nemovitostí              |
| Mapový list:              | <a href="#">DKM</a>                       |
| Určení výměry:            | Ze souřadnic v S-JTSK                     |
| Druh pozemku:             | zastavěná plocha a nádvoří                |



## Součástí je stavba

|                           |  |
|---------------------------|--|
| Budova s číslem popisným: | <a href="#">Zábřeh [414701]</a> ; č. p. 41; stavba občanského vybavení |
| Stavba stojí na pozemku:  | p. č. <a href="#">32</a>   |
| Stavební objekt:          | <a href="#">č. p. 41</a>   |
| Ulice:                    | <a href="#">Masarykovo náměstí</a>                                     |
| Adresní místa:            | <a href="#">Masarykovo náměstí 41/1</a>                                |

## Vlastníci, jiní oprávnění

| Vlastnické právo                                     | Podíl |
|--|-------|
| Město Zábřeh, Masarykovo náměstí 510/6, 78901 Zábřeh |       |

## Způsob ochrany nemovitosti

Nejsou evidovány žádné způsoby ochrany.

## Seznam BPEJ

Parcela nemá evidované BPEJ.

## Omezení vlastnického práva

Nejsou evidována žádná omezení.

## Jiné zápisy

| Typ                         |
|-----------------------------|
| Změna výměr obnovou operátu |

📌 Řízení, v rámci kterých byl k nemovitosti zapsán cenový údaj

Nemovitost je v územním obvodu, kde státní správu katastru nemovitostí ČR vykonává [Katastrální úřad pro Olomoucký kraj, Katastrální pracoviště Šumperk](#)

Zobrazené údaje mají informativní charakter. Platnost dat k 08.08.2023 09:00.

**Specifikace nákladů\_VPIC Zábřeh, Masarykovo nám.41-1,radnice**

PPD - Propočet projektové dokumentace

Ceník: x VP VEGACOM 2021 - Ostatní STAND. x 2024.02

Položková databáze: 2024.02

Název stavby: VPIC Zábřeh, Masarykovo nám.41-1,radnice

Číslo SPP prvku:

Zhotovitel PD:

## Rekapitulace nákladů:

|                                     |              |
|-------------------------------------|--------------|
| PŘÍPRAVA                            | 15 330,55 Kč |
| ZEMNÍ PRÁCE                         | 38 950,09 Kč |
| MONTÁŽ                              | 32 473,24 Kč |
| GEODETICKÉ PRÁCE PŘÍPRAVA           | 0,00 Kč      |
| GEODETICKÉ PRÁCE REALIZACE          | 13 925,10 Kč |
| VĚCNÁ BŘEMENA PŘÍPRAVA              | 6 643,99 Kč  |
| VĚCNÁ BŘEMENA REALIZACE             | 11 954,17 Kč |
| PROVOZNÍ PRÁCE                      | 0,00 Kč      |
| MATERIÁL DOD. CETIN                 | 0,00 Kč      |
| MATERIÁL VYŘAZENÝ                   | 0,00 Kč      |
| MATERIÁL ZHOTOVITELE - Vykazovaný   | 5 847,58 Kč  |
| MATERIÁL ZHOTOVITELE - Nevykazovaný | 0,00 Kč      |
| POPLATKY                            | 0,00 Kč      |

**Celkové náklady: 125 124,72 Kč**

STAVEBNÍ ČINNOST 95 868,67 Kč

NESTAVEBNÍ ČINNOST 29 256,05 Kč

| Číslo SAP   | Seznam položek   |   | Množství   | Celková cena |
|-------------|------------------|---|------------|--------------|
|             | Stavební činnost | Název položky   |            |              |
| PŘÍPRAVA    |                  |   |            |              |
|             | 958084           | Návrh cenový a technický                              | 1.00 ks    | 15 330,55 Kč |
| ZEMNÍ PRÁCE |                  |   |            |              |
|             | 958840 S         | Odvoz asfalt.výkopku-chodník v b.metrech              | 15.00 m    | 696,90 Kč    |
|             | 954970 S         | Pokládka PE nebo vrapované chráničky                  | 14.00 m    | 397,46 Kč    |
|             | 958554 S         | Práce zemní do 50 m-ostatní činnosti                  | 1.00 ks    | 6 983,18 Kč  |
|             | 955265 S         | Práce zemní pro podzemní tratě síťové<br>průvrt do KK | 6150.00 JV | 6 150,00 Kč  |
|             | 952346 S         | Rýha v chodníku l.asf.35/50-70rozš.o10cm              | 3.00 m     | 1 036,05 Kč  |
|             | 954951 S         | Rýha v chodníku litý asfalt 35/50-70                  | 15.00 m    | 20 370,75 Kč |
|             | 952361 S         | Rýha v chodníku mozaika 35/50-70                      | 2.00 m     | 2 607,94 Kč  |
|             | 955053 S         | Vytyčení trasy v zastavěném terénu                    | 17.00 m    | 244,46 Kč    |
|             | 954972 S         | Znovuosazení obrubníků chodníkových                   | 1.00 m     | 303,57 Kč    |
|             | 951349 S         | Zřízení a odstr.přech.lávky z ocel.desky              | 1.00 ks    | 159,78 Kč    |
| MONTÁŽ      |                  |   |            |              |
|             | 958303 S         | Kalibrace a tlaková zkouška trubiček - stavba         | 20.00 m    | 39,40 Kč     |
|             | 952649 S         | Měření stejnosměrné během stavby- první čtyřka        | 1.00 ks    | 213,85 Kč    |
|             | 952650 S         | Měření stejnosměrné během stavby - další čtyřka       | 9.00 ks    | 445,77 Kč    |
|             | 952644 S         | Měření střídavé během stavby - další čtyřka           | 9.00 ks    | 296,46 Kč    |
|             | 952643 S         | Měření střídavé během stavby - první čtyřka           | 1.00 ks    | 115,53 Kč    |
|             | 952647 S         | Měření útlumu během stavby- první čtyřka              | 1.00 ks    | 213,85 Kč    |
|             | 954999 S         | Montáž jedné čtyřky s jednostr.číslování              | 10.00 ks   | 329,40 Kč    |
|             | 955288 S         | Montáž koncovky SKH                                   | 1.00 ks    | 66,00 Kč     |
|             | 955271 S         | Montáž roštu kabelového TES(technologie sítě)         | 4920.00 JV | 4 920,00 Kč  |
|             |                  | vedení MT v objektu                                   |            |              |
|             | 955292 S         | Montáž rozvaděče skříň.zasek.do 50 čtyř.              | 1.00 ks    | 1 763,62 Kč  |
|             | 955281 S         | Montáž spojky smrštitelné do 50 čtyřek                | 1.00 ks    | 1 566,98 Kč  |
|             | 955946 S         | Montáž spojky, koncov., průchod.,reduk.               | 2.00 ks    | 70,06 Kč     |
|             | 954990 S         | Montáž úložných kabelů do 15 XN                       | 20.00 m    | 563,00 Kč    |
|             | 956049 S         | Pokládka tlustostěnné trubičky                        | 20.00 m    | 275,40 Kč    |
|             | 957753 S         | Realizace tratě síťové dohodou                        | 6150.00 JV | 6 150,00 Kč  |
|             |                  | rozpočtová rezerva                                    |            |              |
|             | 955298 S         | Ukončení jedné čtyřky v rozvaděči                     | 10.00 ks   | 329,40 Kč    |
|             | 955259 S         | Ukončení kabelu v rozvaděči                           | 1.00 ks    | 478,09 Kč    |

|                           |   |            |             |
|---------------------------|---|------------|-------------|
| 957739 S                  | Utěsnění kabel. otvoru proti vlhkosti   | 2.00 ks    | 1 666,54 Kč |
| 958469 S                  | Uvedení stavby do provozu   | 6264.39 JV | 6 264,39 Kč |
|                           | kolaudace   |            |             |
| 955630 S                  | Vyhledání průběhu tlk. kabelu při výstavbě  | 1.00 ks    | 1 471,12 Kč |
| 958555 S                  | Zpracování dok. skut. provedení do 50 m   | 1.00 ks    | 3 674,72 Kč |
| 955103 S                  | Zrušení rozvaděče skříň.zasek.do 50 čtyř  | 1.00 ks    | 1 039,74 Kč |
| 955081 S                  | Zrušení ukončení jedné čtyřky v rozvad.   | 10.00 ks   | 231,10 Kč   |
| 955083 S                  | Zrušení ukončení kabelu v rozvaděči   | 1.00 ks    | 197,87 Kč   |
| 955040 S                  | Zrušení úložných kabelů do15 XN   | 5.00 m     | 90,95 Kč    |
| GEODETIKÉ PRÁCE REALIZACE |   |            |             |
| 955278 S                  | Provedení geodetického měření pro tratě síťové  | 6697.35 JV | 6 697,35 Kč |
|                           | Vytyčení hranic parcel před realizací stavby a vytyčení nové trasy  |            |             |
| 956284 S                  | Zaměření trasy pro stavbu do 100m   | 1.00 ks    | 7 227,75 Kč |
| VĚCNÁ BŘEMENA PŘÍPRAVA    |   |            |             |
| 955313                    | Uzavření sml. o SB o VBŘ  | 1.00 ks    | 3 942,64 Kč |
| 957721                    | Uzavření smlouvy o umístění zařízení  | 1.00 ks    | 2 701,35 Kč |
| VĚCNÁ BŘEMENA REALIZACE   |   |            |             |
| 958747 S                  | Plán geom.pro VBŘ do 200m vč.(kus=100m)   | 1.00 ks    | 4 672,66 Kč |
| 954830                    | Projednáni Smlouvy o zřízení věcného břemene  | 200.00 JV  | 200,00 Kč   |
|                           | Náhrada VBŘ - odhadovaná  |            |             |
|                           | Přesná výše náhrad za zřízení služebnosti (věcného břemene) nebo způsob jejího určení, bude známa po uzavření smlouvy o smlouvě budoucí o zřízení služebnosti se všemi vlastníky dotčených nemovitostí. |            |             |
| 955315                    | Uzavření sml.na zákl.SSB a přípr.vkl.VBŘ  | 1.00 ks    | 3 066,36 Kč |
| 958085                    | Zajištění vkladu/výmazu věcného břemene do/z KN   | 1.00 ks    | 4 015,15 Kč |

| Číslo SAP                           | Limitka materiálu |   | Množství | Celková cena |
|-------------------------------------|-------------------|---|----------|--------------|
|                                     | Stavební činnost  | Název položky                             |          |              |
| MATERIÁL ZHOTOVITELE - Vykazovaný   |                   |   |          |              |
| 311145 S                            |                   | Číslo násuvné 1-0 79170-00328             | 1.00 ks  | 17,91 Kč     |
| 303918 S                            |                   | Deska krycí plast. 300x1000 mm            | 18.00 ks | 820,08 Kč    |
| 303813 S                            |                   | Fólie výstražná 330mm PE oranžová         | 18.00 m  | 86,22 Kč     |
| 303777 S                            |                   | Fólie výstražná 80mm PE červenobílá       | 60.00 m  | 136,80 Kč    |
| 300106 S                            |                   | Kabel plastový TCEPKPFL 10x4x0,4          | 20.00 m  | 730,40 Kč    |
| 316534 S                            |                   | Koncovka smršť. SKH 2 9/20 mm             | 1.00 ks  | 70,68 Kč     |
| 301765 S                            |                   | Koncovka trubičky HDPE 10mm s pojistkou   | 2.00 ks  | 40,02 Kč     |
| 312425 S                            |                   | Modul konektor. 9700-10P                  | 2.00 ks  | 53,96 Kč     |
| 325645 S                            |                   | Skříň rozvaděčeMRK20-QT10-20p-pod o.LSA   | 1.00 ks  | 828,71 Kč    |
| 410636 S                            |                   | Souprava čistící metallic. kabelů - velká | 1.00 ks  | 500,21 Kč    |
| 303509 S                            |                   | Spojka plastová 63/51 mm                  | 1.00 ks  | 29,07 Kč     |
| 320296 S                            |                   | Spojka smršťovací XAGA 550 43/8-350       | 1.00 ks  | 853,99 Kč    |
| 307413 S                            |                   | Svorkovnice LSA profil 2/8x3 70151001-11  | 2.00 ks  | 869,34 Kč    |
| 323235 S                            |                   | Trubička HDPE 10/6mm č.1 červená polopr   | 20.00 m  | 134,00 Kč    |
| 302381 S                            |                   | Trubka vrapovaná 63/51 s lankem           | 14.00 m  | 369,04 Kč    |
| 302288 S                            |                   | Vodič propoj.-volný konec B3 10114-B3L35  | 1.00 ks  | 73,27 Kč     |
| 306188 S                            |                   | Zámek skříně 1370 L2 Morava-42113         | 1.00 ks  | 233,88 Kč    |
| MATERIÁL ZHOTOVITELE - Nevykazovaný |                   |   |          |              |
| 304267 S                            |                   | Páska lepící iz. 19mmx20mx0,15mm černá    | 1.00 ks  | 0,00 Kč      |
| 301685 S                            |                   | Páska pryž. izolační 19mmx10m Rotunda     | 1.00 ks  | 0,00 Kč      |





# MĚSTSKÝ ÚŘAD ZÁBŘEH

ODBOR SPRÁVNÍ  
ODDĚLENÍ STAVEBNÍ A VYVLASTŇOVACÍ ÚŘAD

Masarykovo náměstí 510/6, 789 01 Zábřeh

---

Doporučeně/DS/Elektronicky

Město Zábřeh  
Masarykovo náměstí 6  
789 01 Zábřeh

VÁŠ DOPIS ZN.:

ZE DNE:

ČÍSLO JEDN.:

SPIS. ZN.:

MUZB/50448/2023/SVU

Výst. 44202/2023/St

VYŘIZUJE:

TELEFON:

E-MAIL:



DATUM:

21.09.2023

## ROZHODNUTÍ ZMĚNA STAVBY PŘED JEJÍM DOKONČENÍM

### Výroková část:

Stavební a vyvlastňovací úřad Městského úřadu Zábřeh, jako stavební úřad příslušný podle § 13 odst. 1 písm. c/ zákona č. 183/2006 Sb., o územním plánování a stavebním řádu (stavební zákon), ve znění pozdějších předpisů (dále jen "stavební zákon"), přezkoumal žádost o změnu stavby před jejím dokončením, kterou dne podal

**Město Zábřeh, Masarykovo náměstí 6, 789 01 Zábřeh**

(dále jen "stavebník"), a na základě tohoto přezkoumání:

I. Podle § 118 a 115 stavebního zákona

**povoluje**

změnu stavby

**Před dokončením - Obnova staré radnice, Masarykovo nám. 41/1, Zábřeh na Moravě**

(dále jen "stavba") na pozemku parc. č. 30/1, 32 v katastrálním území Zábřeh na Moravě, v tomto rozsahu:

- Změna stavby "Centrum partnerství, rekonstrukce domu č.p. 41, Masarykovo nám. 1" na "Obnova staré radnice, Masarykovo nám. 41/1, Zábřeh na Moravě".
- Změna se týká vnitřní dispoziční změny. Nově se stavební úpravy týkají pouze objektu č.p. 41/1 a do sousedního objektu č.p. 42/2 ani na pozemku parc. č. 33 nezasahují.
- Kromě dispozičních změn se změny týkají i napojení objektu na technickou infrastrukturu.

- Jsou navrženy nové inženýrské objekty:
- IO 01 - domovní přípojka kanalizace
- IO 02 - domovní přípojka vodovodu
- IO 03 - geotermální vrty
- IO 04 - domovní přípojka metalických kabelů CETIN
- IO 05 - domovní přípojka optického kabelu
- Úprava projektu souvisí s revidovanými požadavky Města Zábřeh na budoucí využití objektu a požadavkem na změnu zdroje vytápění nahrazením plynu za tepelná čerpadla systému země x voda. Počet navrhovaných vrtů 7 ks, hloubka jednoho navrženého vrtu 110 m, celková metráž navržených vrtů 770 m, předpokládaný vrtaný průměr v konečné hloubce vrtu cca 125 - 140 mm.
- V důsledku změny zadání, dochází k dispozičním úpravám, dle přiložené projektové dokumentace.

## II. Stanoví další podmínky pro provedení stavby:

- Změna stavby bude provedena podle projektové dokumentace ověřené v řízení o této změně; jakékoliv jiné změny nesmí být provedeny bez předchozího povolení stavebního úřadu.
- Lhůta k dokončení celé stavby včetně povolené změny se stanoví do 2 let ode dne nabytí právní moci tohoto rozhodnutí.
- Závazné stanovisko Městský úřad Zábřeh, odbor správní, oddělení životního prostředí, č.j. MUZB/45794/2023/OZP, ze dne 28.8.2023, podmínky souhlasu:
  1. Stavbou ani jejím provozem nesmí dojít k ohrožení ani ke zhoršení jakosti povrchových a podzemních vod ani ke zhoršení odtokových poměrů v dané lokalitě.
  2. V rámci stavby budou respektovány stávající vodohospodářské sítě a objekty, které budou před zahájením stavby zaměřeny kompetentním pracovníkem jejich správcem.
  3. Mechanizační prostředky používané na stavbě musí být v dobrém technickém stavu a musí být dodržována preventivní opatření k zabránění případných úkapům či úniku ropných látek.
  4. Budou dodrženy podmínky uvedené ve stanovisku Povodí Moravy, s.p., Dřevařská 11, 602 00 Brno, zn.: PM-31410/2023/5203/Vrab ze dne 2.8.2023:
    - a. Nebude navyšováno množství dešťových vod odváděných do veřejné jednotné kanalizace.
    - b. Upozorňujeme, že k řízení pro vydání souhlasu vodoprávního úřadu pro vrty TČ musí být doloženo vyjádření osoby s odbornou způsobilostí v oblasti hydrogeologie k předmětným vrtům.
    - c. Realizací vrtů pro TČ a jejich provozem nesmí být negativně ovlivněny případné zdroje podzemní vody v okolí vrtů.
    - d. Během realizace vrtů pro TČ ani při jejich provozování nesmí dojít k propojení izolovaných hydrologických horizontů. Po instalaci kolektoru musí být zainjektován stvol vrtů v celé délce nepropustným materiálem (bentonit, jílo-cement, cemento-bentonit...).
    - e. Při vlastní činnosti vrtů nebude docházet k odběru ani k čerpání podzemních vod.
    - f. Při stavbě ani při provozování vrtů pro TČ nesmí dojít ke znečištění podzemních ani povrchových vod – je třeba garantovat zdravotní nezávadnost média v kolektoru a těsnost samotného kolektoru TČ.

5. Na stavbě budou k dispozici přiměřené proti havarijní prostředky pro likvidaci případné havárie (např. sorbent, norná stěna apod.)
  6. V průběhu stavby nebude docházet ke skladování a manipulaci se závadnými látkami v celém rozsahu stavby v blízkosti vodního toku a v celém dotčeném záplavovém území.
  7. Všechny odpady musí být uloženy, zabezpečeny a přepravovány tak, aby neznečišťovali vodní tok a jeho okolí. Odpady budou zneškodňovány, nebo využívány výhradně na zařízeních k tomu upravených a schválených.
  8. Případné vstupy na soukromé pozemky či pronajaté pozemky v okolí místa stavby budou včas a s předstihem projednány s jejich vlastníky.
  9. Platnost souhlasu zaniká, pokud oprávněny nezapočne stavbu do dvou let od vydání tohoto souhlasu.
  10. K umístění tepelného čerpadla je příslušný obecný úřad.
- Vyjádření Archeologický ústav AV ČR, v.v.i., č.j.: ARUB/6096/2023/DS ze dne 5.9.2023:
1. Archeologický ústav Akademie věd ČR, Brno, v.v.i., upozorňuje, že výše uvedená stavba se uskuteční na území s archeologickými nálezy.
- Koordinované závazné stanovisko, Městský úřad Zábřeh, odbor správní, oddělení stavební a vyvlastňovací úřad, č.j. MUZB/40530/2023 ze dne 27.7.2023:
- Městský úřad Zábřeh, Odbor správní, oddělení životního prostředí, Odpadové hospodářství:
  - Veřejné zájmy, které dotčený orgán hájí podle § 146 odst. 3 písm. b) zákona č. 541/2020 Sb., o odpadech, ve znění pozdějších předpisů, jsou záměrem dotčeny. Záměr je možné za těchto podmínek:
    - a) S veškerými odpady, které vzniknou během akce, bude nakládáno v souladu se zákonem č. 541/2020 Sb., o odpadech a o změně některých dalších zákonů, v platném znění a jeho prováděcími předpisy.
    - b) Všechny odpady, které vzniknou pro akci, musí být uloženy, zabezpečeny a přepravovány tak, aby neznečišťovaly staveniště ani jeho okolí.
    - c) Investor resp. prováděcí firma bude odpady vznikající při akci přednostně využívat v rámci této stavby, případně i při svých dalších aktivitách, nebo je nabízet k využití jiným osobám. Odpady musí být s výjimkou zeminy před dalším využitím recyklovány na schváleném zařízení.
    - d) Odpady, které není možno využít, musí být odstraněny na zařízení, jež je k tomu určeno. Z odpadů budou nejprve vytříděny využitelné složky.
    - e) Na úpravu terénu nebudou použity odpady.
    - f) Při nakládání s odpady obsahující azbest, budou dodrženy povinnosti dle § 85 zákona o odpadech.
    - g) Stavebník je povinen mít uchovány doklady o předání odpadů z realizace stavby oprávněné osobě v rozsahu odpovídajícím průběžné evidenci o odpadech a způsobech nakládání s odpady (doklady o předání odpadů podle § 26 vyhl. č. 273/2021 Sb., a to v rozsahu její příl. č. 13 – v dokladu bude uvedeno místo vzniku, původce odpadu, oprávněná osoba, katalogové číslo, množství odpadu, datum vzniku, IČP, IČZ.
    - h) Zeminu a jiný přírodní materiál vytěžený během stavebních činností lze využít v případě, že vlastník zeminy prokáže, že bude použita v přirozeném stavu v místě stavby a že jejím použitím nepoškodí nebo neohrozí životní prostředí nebo lidské zdraví. V případě, že zemina bude použita na jiných stavbách (pozemcích), je nutno vždy doložit příslušné rozbory podle přílohy č. 5 vyhlášky č. 273/2021 Sb., a to dle podmínek uvedených v § 6 téže vyhlášky.

Rozbory včetně původu zeminy budou uloženy u stavebníka k případné kontrole.

- Městský úřad Zábřeh, Odbor správní, oddělení dopravy, Ochrana pozemních komunikací:
- Veřejné zájmy, které dotčený orgán hájí podle §25 a 36 zákona č. 13/1997 Sb., o pozemních komunikacích, ve znění pozdějších předpisů, jsou záměrem dotčeny. Záměr je možné uskutečnit za těchto podmínek:
  - a) Umístění inženýrských sítí a jiných podzemních vedení všeho druhu v pozemku místní komunikace je, v souladu s ustanovením § 25 odst. 6 písm. d) a § 36 zákona o pozemních komunikacích, zvláštním užíváním, které je možné pouze na základě povolení příslušného silničního správního úřadu podle § 25 odst. 1 zákona o pozemních komunikacích.
- Závazné stanovisko Krajská hygienická stanice Olomouckého kraje, č.j.: KHSOC/24376/2023/SU/HP
- V souladu s § 77 odst. 1 zákona č. 258/2000 Sb. se souhlas váže na splnění této podmínky (zajistí stavebník):
  - a) S odkazem na § 2 odst. 2 zákona č. 309/2006 Sb., v návaznosti na § 45 nařízení vlády č. 361/2007 Sb., bude KHS stavebníkem k žádosti o vydání závazného stanoviska ke kolaudačnímu souhlasu stavby, předložen protokol s výsledkem měření umělého osvětlení se zhodnocením parametrů umělého osvětlení na všech pracovních místech (infocentrum, kanceláře, coworking), dokladující splnění požadavků a dodržení normových hodnot ČSN EN 12464-1 Světlo a osvětlení – Osvětlení pracovních prostorů – Část 1: Vnitřní pracoviště.
- EKO servis Zábřeh, s.r.o., vyjádření č. 4570823 ze dne 3.8.2023:
- Podzemní kabely veřejného osvětlení a metropolitní síť jsou zakresleny do přiložených situačních plánků. V místech, kde dochází ke křížení kabelu s navrhovanými stavebními úpravami, je nutné kabel nechat vytyčit před zahájením výkopových prací, příloha č. 1
- Šumperská provozní vodohospodářská společnost, a.s., vyjádření č. 014/07/2023 ze dne 20.7.2023, příloha č. 2
- ČEZ Distribuce, a.s., vyjádření č. 001135434108 ze dne 7.7.2023, příloha č. 3
- CETIN a.s. vyjádření č. 190104/23 ze dne 10.7.2023, příloha č. 4
- GasNet Služby, s.r.o., stanovisko č. 500281779 ze dne 24.7.2023, příloha č. 5
- NIPI BEZBARIÉROVÉ PROSTŘEDÍ, o.p.s., Stanovisko č. 154230019 ze dne 2.8.2023, příloha č. 6

### **III. Stanoví podmínky pro užívání stavby:**

- Stavba bude provedena podle projektové dokumentace, kterou vypracoval Rusina Frei s.r.o., ze dne 06/2023, případné změny nesmí být provedeny bez předchozího povolení stavebního úřadu.
- Žadatel oznámí stavebnímu úřadu termín zahájení stavby.
- Žadatel oznámí stavebnímu úřadu tyto fáze výstavby pro kontrolní prohlídky stavby:
  - a) dle plánu kontrolních prohlídek
- Stavba bude dokončena 9/2025.

- Stavba bude prováděna dodavatelsky odpovědnou firmou.
- Stavba může být užívána pouze na základě kolaudačního souhlasu nebo kolaudačního rozhodnutí, k tomu stavebník doloží závazná stanoviska, příslušné revize, atesty, shody, předání a převzetí stavby.

Účastníci řízení, na něž se vztahuje rozhodnutí správního orgánu:

Město Zábřeh, Masarykovo náměstí 6, 789 01 Zábřeh

#### **Odůvodnění:**

Dne 16.8.2023 podal stavebník žádost o změnu stavby před jejím dokončením. Stavební úřad vydal na stavbu stavební povolení č.j. 2006/11748/SU-MUZB-6, vydáno dne 20.9.2007. Dále byl termín dokončení stavby prodlužován.

Stavební úřad oznámil zahájení řízení o změně stavby před jejím dokončením známým účastníkům řízení a dotčeným orgánům. Současně podle ustanovení § 112 odst. 2 stavebního zákona upustil od ohledání na místě a ústního jednání, protože mu poměry staveniště byly dobře známy a žádost poskytovala dostatečné podklady pro posouzení stavby, a stanovil, že ve lhůtě do 15 dnů od doručení tohoto oznámení mohou účastníci řízení uplatnit své námítky a dotčené orgány svá stanoviska.

Stavební úřad v provedeném řízení přezkoumal předloženou žádost, projednal ji v rozsahu, v jakém se změna dotýká práv, právem chráněných zájmů nebo povinností účastníků řízení, jakož i zájmů chráněných dotčenými orgány, a zjistil, že jejím uskutečněním nejsou ohroženy zájmy chráněné stavebním zákonem, předpisy vydanými k jeho provedení a zvláštními předpisy. Projektová dokumentace stavby splňuje obecné požadavky na výstavbu. Stavební úřad v průběhu řízení neshledal důvody, které by bránily povolení stavby.

#### **Stanoviska sdělili:**

- Městský úřad Zábřeh, Závazné stanovisko č.j. MUZB/45794/2023/OZP ze dne 28.8.2023
- Archeologický ústav AV ČR, Brno, vyjádření č. j. ARUB/6096/2023 ze dne 5.9.2023
- Městský úřad Zábřeh, koordinované závazné stanovisko č.j. MUZB/40530/2023 ze dne 27.7.2023
- Krajská hygienická stanice Olomouckého kraje, závazné stanovisko č.j. KHSOC/24376/2023/SU/HP ze dne 26.7.2023
- EKO servis Zábřeh, s.r.o., vyjádření č. 4570823 ze dne 3.8.2023 (příloha č.1)
- Šumperská provozní vodohospodářská společnost, a.s., vyjádření č. 014/07/2023 ze dne 20.7.2023 (příloha č.2)
- ČEZ Distribuce, a.s., vyjádření č. 001135434108 ze dne 7.7.2023 (příloha č.3)
- CETIN a.s., vyjádření č. 190104/23 ze dne 10.7.2023 (příloha č.4)
- GasNet Služby, s.r.o., vyjádření č. 5002851779 ze dne 24.7.2023 (příloha č.5)
- NIPI BEZBARIÉROVÉ PROSTŘEDÍ, o.p.s. stanovisko č. 154230019 ze dne 2.8.2023 (příloha č.6)
- Hasičský záchranný sbor Olomouckého kraje, koordinované závazné stanovisko č.j. HSOL-2756-2/2023 ze dne 7.8.2023
- Městský úřad Šumperk, Odbor výstavby/oddělení státní památkové péče, vyjádření č. j. MUSP 87946/2023 ze dne 3.7.2023
- Sekce majetková Ministerstva obrany, odbor ochranných územních zájmů a státního odborného dozoru, závazné stanovisko č. j. MO 527686/2023-1322 ze dne 10.7.2023
- Oblastní inspektorát práce pro Moravskoslezský kraj a Olomoucký kraj, vyjádření č. 18864/10.42/23-2 a 18863/10.42/23-2, sp.zn. V10-2023-81 ze dne 1.8.2023

- Krajské ředitelství Policie Olomouckého kraje, odbor informačních a komunikačních technologií, vyjádření č. j. KRPM-2577-235/ČJ-2023-1400IT-OPP ze dne 13.7.2023
- Obvodní Báňský úřad pro území krajů Moravskoslezského a Olomouckého, sdělení č. SBS 30581/2023/2 ze dne 27.7.2023
- Povodí Moravy, s.p., stanovisko č. PM-31410/2023/5203/Vrab ze dne 2.8.2023
- AQUA a.s., centrum Zábřeh, vyjádření č. 2023391523
- Talorm a.s., Masarykovo náměstí 511/6A, Zábřeh, vyjádření ze dne 30.3.2023
- T-Mobile Czech Republic a.s., vyjádření č. E12996/2023 ze dne 7.3.2023
- Vodafone Czech Republic a.s., vyjádření č. MW9910219076527555 ze dne 7.3.2023
- ČEPS, a.s., sdělení č. 13411/2023/CEPS ze dne 7.3.2023

Stavební úřad zajistil vzájemný soulad předložených závazných stanovisek dotčených orgánů vyžadovaných zvláštními předpisy a zahrnul je do podmínek rozhodnutí.

Stavební úřad rozhodl, jak je uvedeno ve výroku rozhodnutí, za použití ustanovení právních předpisů ve výroku uvedených.

Účastníci řízení - další dotčené osoby:

Šumperská provozní vodohospodářská společnost, a.s., ČEZ Distribuce, a. s., CETIN a.s.

Vypořádání s návrhy a námitkami účastníků:

- Účastníci neuplatnili návrhy a námitky.

Vypořádání s vyjádřeními účastníků k podkladům rozhodnutí:

- Účastníci se k podkladům rozhodnutí nevyjádřili.

### **Upozornění:**

Dojde-li v souvislosti s danou stavbou k provádění zemních prací upozorňujeme, že se pozemek nachází na území s archeologickými nálezy ve smyslu zákona č. 20/1987 Sb., o státní památkové péči, ve znění pozdějších předpisů. Dle § 22 odst. 1 a 2 uvedeného zákona, má-li se provádět stavební činnost na území s archeologickými nálezy, jsou stavebníci již od doby přípravy stavby povinni oznámit tento záměr Archeologickému ústavu Akademie věd ČR v Brně, Královopolská ul. Č. 147, Brno a umožnit jemu nebo oprávněné organizaci provést na dotčeném území záchranný archeologický výzkum. Informace o organizacích oprávněných provádět archeologický výzkum podá Archeologický ústav Akademie věd ČR v Brně, případně Národní památkový ústav. Územní odborné pracoviště v Olomouci, odbor archeologie, Horní nám. 25, Olomouc. Termín zahájení prací musí být této organizaci písemně ohlášen s dostatečným předstihem.

### **Poučení účastníků:**

Proti tomuto rozhodnutí se lze odvolat do 15 dnů ode dne jeho oznámení ke Krajskému úřadu Olomouckého kraje, Odboru strategického rozvoje kraje podáním u zdejšího správního orgánu.

Odvolání se podává s potřebným počtem stejnopisů tak, aby jeden stejnopis zůstal správnímu orgánu a aby každý účastník dostal jeden stejnopis. Nepodá-li účastník potřebný počet stejnopisů, vyhotoví je správní orgán na náklady účastníka. Odvoláním lze napadnout výrokovou část rozhodnutí, jednotlivý výrok nebo jeho vedlejší ustanovení. Odvolání jen proti odůvodnění rozhodnutí je nepřipustné.

Stavební úřad po dni nabytí právní moci stavebního povolení zašle stavebníkovi jedno vyhotovení ověřené projektové dokumentace změny stavby. Další vyhotovení ověřené projektové dokumentace zašle vlastníkově stavby, pokud není stavebníkem.

Toto povolení pozbývá platnosti, jestliže změna stavby nebude zahájena za doby platnosti původního stavebního povolení. Změna stavby nesmí být zahájena, dokud toto rozhodnutí nenabude právní moci.

Ing. Vlastimil Hloch  
vedoucí stavebního a vyvlastňovacího úřadu

#### **Přílohy:**

1. EKO servis Zábřeh, s.r.o.
2. Šumperská provozní vodohospodářská společnost a.s.
3. ČEZ Distribuce, a.s.
4. CETIN, a.s.
5. GasNet Služby s.r.o.
6. NIPI BEZBARIÉROVÉ PROSTŘEDÍ, o.p.s.

#### **Poplatek:**

Správní poplatek podle zákona č. 634/2004 Sb., o správních poplatcích, ve znění pozdějších předpisů se nevyměřuje.

#### **Rozdělovník**

navrhovatelé (doručenky)

1. Město Zábřeh, Masarykovo náměstí č.p. 510/6, 789 01 Zábřeh – na vědomí
2. Rusina Frej, s.r.o., IDDS: 5j34v47

ostatní účastníci (doručenky)

2. Šumperská provozní vodohospodářská společnost, a.s., IDDS: e2uwpqj
3. ČEZ Distribuce, a. s., IDDS: v95uqfy
4. CETIN a.s., IDDS: qa7425t

dotčené orgány státní správy, správci sítí

5. EKO servis Zábřeh s.r.o., IDDS: c7b29ja
6. GasNet Služby, s.r.o., IDDS: jnnyjs6
7. Krajská hygienická stanice Olomouckého kraje se sídlem v Olomouci, územní pracoviště Šumperk, IDDS: 7zyai4b
8. Hasičský ZS Ol. kraje, ÚO Šumperk, IDDS: ufiaa6d
9. NIPI bezbariérové prostředí, o.p.s., IDDS: 5ec62h6
10. Český báňský úřad, pro území Moravskoslezského a Olomouckého kraje, IDDS: rn6aas6
11. Ministerstvo obrany, IDDS: hjyaavk
12. Oblastní inspektorát, IDDS: 5bzeetz
13. Krajské ředitelství policie Olomouckého kraje, Odbor informačních a komunikačních technologií, IDDS: 6jwhpv6
14. Městský úřad Šumperk, odbor výstavby, oddělení státní památkové péče, IDDS: 8bqb4gk

15. Město Zábřeh, Odbor rozvoje a územního plánování, Masarykovo náměstí č.p. 510/6, 789 01 Zábřeh
16. Městský úřad Zábřeh, OS, oddělení životního prostředí, Masarykovo náměstí č.p. 510/6, 789 01 Zábřeh
17. Městský úřad Zábřeh, OS, oddělení dopravy, náměstí Osvobození č.p. 345/15, 789 01 Zábřeh

dále obdrží

18. Archeologický ústav AV ČR, Brno, v. v. i., IDDS: xnjf5zy





# MĚSTSKÝ ÚŘAD ZÁBŘEH

ODBOR SPRÁVNÍ  
ODDĚLENÍ STAVEBNÍ A VYVLASTŇOVACÍ ÚŘAD

Masarykovo náměstí 510/6, 789 01 Zábřeh

---

Doporučeně/DS/Elektronicky

Město Zábřeh  
Masarykovo náměstí 6  
789 01 Zábřeh

VÁŠ DOPIS ZN.:

ZE DNE:

ČÍSLO JEDN.:

SPIS. ZN.:

MUZB/53486/2023/SVU

Výst. 44202/2023/St

VYŘIZUJE:

TELEFON:

E-MAIL:



DATUM:

10.10.2023

## SDĚLENÍ

**Stavební a vyvlastňovací úřad Městského úřadu Zábřeh** jako příslušný správní orgán Vám sděluje, že rozhodnutí č. j. MUZB/50448/2023/SVU ze dne 21.09.2023

**nabylo právní moci**

ve smyslu ustanovení § 73 odst. 1 zákona č. 500/2004 Sb., správní řád, ve znění pozdějších předpisů **dne 7.10.2023** a je vykonatelné.

Ing. Vlastimil Hloch  
vedoucí stavebního a vyvlastňovacího úřadu

### Rozdělovník

navrhovatelé (doručenky)

1. Město Zábřeh, Masarykovo náměstí č.p. 510/6, 789 01 Zábřeh