

Agendové číslo: o202400022  
Evidenční číslo: o202400022  
Evidenční odbor: OMM/Ša

výtisk č. 1

## Dohoda o umístění peněžního automatu (dále jen „Dohoda“)

### Statutární město Chomutov

se sídlem Chomutov, Zborovská 4602, PSČ: 430 28  
IČO: 00261891,  
DIČ: CZ00261891  
zastoupeno JUDr. Markem Hrabáčem, primátorem  
(dále jen „Obec“)

a

### UniCredit Bank Czech Republic and Slovakia, a.s.

se sídlem Praha 4, Želetavská 1525/1, PSČ 140 92,  
IČO: 649 48 242,  
DIČ: CZ64948242,  
zapsaná v obchodním rejstříku vedeném u Městského soudu v Praze v oddílu B, sp. zn. 3608,

(dále jen „Banka“)

uzavírají tuto

### Dohodu

## I. Předmět Dohody

Obec a Banka se dohodly na tom, že Banka v prostorách AQUASVĚTU Chomutov nacházejícím se na adrese Mostecká 5887, Chomutov (dále jen „Nemovitost“) umístí a bude provozovat peněžní automat - bankomat (dále jen „Bankomat“). Bankomat bude umístěn v prostoru Nemovitosti vedle vchodu v 1.NP. Přesné umístění Bankomatu je znázorněno na plánu tvořícím přílohu č. 1 této Dohody (dále jen „Stanoviště“).

## II. Technické a finanční podmínky umístění Bankomatu

1. Obec souhlasí s bezplatným umístěním Bankomatu na Stanovišti (viz příloha č.2 – instalační podklady s vizuální podobou) a zavazuje se umístění Bankomatu na Stanovišti a bezplatný provoz níže uvedených technických zařízení, resp. inženýrských sítí (viz II.2., III.3.), po dobu účinnosti této Dohody trpět. V souvislosti s tím se zavazuje poskytnout Bance na Stanovišti za účelem provozu Bankomatu samostatné vývody elektrické energie ukončené zásuvkami na 230 V, jištění 16A jističem.
2. Dále se Obec zavazuje umožnit připojení datové linky pro přenos autorizačních dat mezi Bankomatem a autorizačním centrem a zavazuje se umožnit instalaci výstrče nad vchod do prostor Nemovitosti, popř. na jiné místo, které si mezi sebou smluvní strany dohodnou. Také bude umožněno Bankomat kotvit do hloubky 15 cm. Výběr vhodného typu Bankomatu provádí Banka.
3. Obec prohlašuje, že jí nejsou známy žádné skutečnosti, které by bránily uzavření této Dohody.



### III.

#### Další ujednání smluvních stran

1. Doplnování hotovosti do Bankomatu zajišťuje Banka prostřednictvím bezpečnostní agentury (dále jen „Agentura“). Obec se zavazuje umožnit přístup zástupcům Agentury k Bankomatu v kterýkoliv den v době od 9.00 hod. do 20.00 hod. za účelem doplňování hotovosti a servisování Bankomatu. Tatáž povinnost platí i pro umožnění přístupu třetích osob, budou-li požadovat přístup k Bankomatu za účelem údržby, oprav apod.
2. Obec prohlašuje, že má uzavřenou pojistnou smlouvu o (i) pojištění odpovědnosti za škodu a (ii) pojištění majetku v rozsahu živelní pojištění, pojištění pro případ odcizení a vandalismu a tyto smlouvy budou po celou dobu účinnosti této Dohody platné udržovat, což na vyžádání doloží pojistným certifikátem či jiným příslušným dokladem. Banka prohlašuje, že má uzavřenou pojistnou smlouvu o pojištění odpovědnosti za škodu, což na vyžádání doloží pojistným certifikátem či jiným příslušným dokladem.
3. Banka je oprávněna umístit uvnitř Nemovitosti, ve které se bude nacházet Bankomat, na své náklady vybavení potřebné pro provoz Bankomatu, zejména vysílač a vedení linky pro přenos datových signálů apod.
4. Obec je povinna informovat Banku nejméně 14 kalendářních dní předem o případných opravách, úpravách či jiných stavebních pracích a projednat s ní předem harmonogram těchto prací tak, aby v případě, že by mělo dojít k narušení provozu Bankomatu působením prachu, hluku, pohybem dělníků apod., bylo toto narušení co nejmenší.
5. Obec je povinna bez odkladu oznámit Bance, že se třetí osoba zjevně pokusila poškodit Bankomat, jakož i zjištění již proběhlého zjevného vnějšího poškození Bankomatu, a to bez ohledu na to, zda je znám škůdce či nikoli. Pod pojmem zjevné vnější poškození strany rozumí poškození displeje, tlačítek, místa pro výdej/příjem bankovek apod.

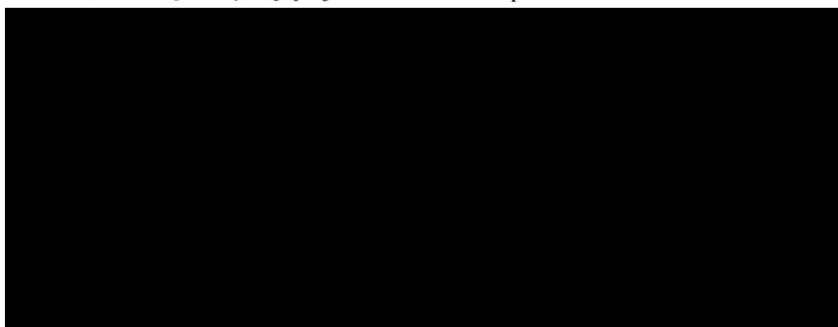

6. Obec se zavazuje Bance a/nebo jí určeným servisním organizacím umožnit přístup k instalovaným technickým prostředkům nacházejícím se mimo Stanoviště Bankomatu (např. přístup k vysílači, kabeláži apod.).
7. Obec se zavazuje udržovat bezprostřední okolí Bankomatu v důstojném stavu tak, aby nebylo poškozeno či ohroženo dobré jméno Banky. Výslovně se vylučuje umístění reklamy na herny, noční kluby, bankomaty či pobočky jiných bank v okolí apod.
8. Banka se zavazuje Stanoviště užívat pouze ke sjednanému účelu a k majetku Obce přistupovat s náležitou péčí.
9. Banka je povinna ihned a na své náklady odstranit škodu, kterou na majetku Obce způsobí Banka či její zaměstnanci v souvislosti s provozem Bankomatu.
10. Banka není oprávněna přenechat Stanoviště do užívání dalším osobám.
11. Banka se zavazuje nevstupovat neoprávněně do jiných prostorů Nemovitosti.

12. Obec souhlasí s tím, že výdaje spojené s provedením instalace Bankomatu mající charakter technického zhodnocení nezvýší vstupní cenu hmotného majetku, tj. Nemovitosti ve vlastnictví Obce a zároveň souhlasí, aby příslušné technické zhodnocení odepisovala v souladu s platnými právními předpisy Banka.

#### **IV.**

##### **Doba trvání Dohody**

1. Tato Dohoda je uzavřena na dobu neurčitou. Ukončit ji lze písemnou dohodou obou smluvních stran nebo písemnou výpovědí některé smluvní strany, a to bez udání důvodu.
2. Výpovědní doba se sjednává tříměsíční a začíná běžet od prvního dne měsíce následujícího po doručení výpovědi druhé straně.

#### **V.**

##### **Protikorupční klauzule**

1. Obec se zavazuje, že bude (včetně jejích vedoucích pracovníků) dodržovat relevantní protikorupční pravidla.
2. Obec potvrzuje, že přijala účinná organizační a kontrolní opatření, aby si byli její pracovníci vědomi všech povinností v oblasti prevence korupce a která zakazují korupční jednání.
3. Obec potvrzuje, že v předchozích 5 letech nebylo proti ní nebo jejím vedoucím pracovníkům vedeno žádné řízení nebo vzneseno žádné obvinění z korupčního jednání.
4. Obec se zavazuje, že bude bez zbytečného odkladu informovat Banku o zahájení šetření jednání korupční povahy ze strany orgánů veřejné moci vůči ní nebo jejím vedoucím pracovníkům, pokud se toto šetření jakkoliv týká této smlouvy nebo by mohlo poškodit Banku.
5. Obec se zavazuje, že v případě angažování poddodavatele při plnění této smlouvy, zaváže se tento poddodavatel ke stejným protikorupčním zásadám jako Obec.

#### **VI.**

##### **Závěrečná ustanovení**

1. Smluvní strany mají povinnost vzájemně se informovat o skutečnostech, které mohou ovlivnit práva a povinnosti z Dohody vyplývající, o změnách údajů uvedených v Dohodě, o změnách skutečností nezbytných pro řádný výkon činností podle této Dohody.
2. Pokud bude jakékoli ustanovení této Dohody zcela nebo zčásti neplatné, nevynutitelné nebo se k němu ze zákona nebude přihlížet, nebude mít tato skutečnost vliv na platnost, účinnost ani právní bezvadnost ostatních ustanovení Dohody. Smluvní strany pak takové ustanovení nahradí platným ustanovením, které umožní dosažení stejného účelu anebo co nejbližšího účelu, jakého mělo být dosaženo neplatným, nevynutitelným ustanovením nebo ustanovením, k němuž se ze zákona nepřihlíží.
3. Dohodu je možné měnit a doplňovat pouze na základě písemné dohody prostřednictvím písemných dodatků, vzestupně číslovaných a podepsaných oběma stranami Dohody.
4. Banka vylučuje přijetí návrhu na uzavření dohody, dohody či dodatku s jakýmkoli doplněním či odchylkou.

5. Právně relevantní komunikace mezi smluvními stranami musí být vždy v písemné podobě. Zásilky odeslané prostřednictvím provozovatele poštovních služeb jsou došlé (i) jejich osobním převzetím, (ii) jejich vhozením do poštovní schránky (resp. podatelny), (iii) vhozením oznámení o uložení zásilky u provozovatele poštovních služeb do poštovní schránky nebo (iv) jejich dodáním jiným obdobným způsobem, při kterém měl adresát objektivní příležitost se s obsahem zásilky seznámit.
6. Zásilky Banky odeslané Obci prostřednictvím provozovatele poštovních služeb, jejichž dojití bylo Obcí vědomě zmařeno, platí za došlé Obci dnem vrácení takových zásilek provozovatelem poštovních služeb Bance; za vědomé zmaření se považuje zejména porušení povinnosti Obce oznámit Bance změnu příslušné adresy.
7. Smluvní strany berou na vědomí, že text Dohody je veřejně přístupnou listinou ve smyslu zákona o svobodném přístupu k informacím a že Obec jako povinný subjekt má povinnost na žádost žadatele poskytnout informace o tomto smluvním vztahu včetně poskytnutí kopie Dohody. Smluvní strany dále souhlasí se zveřejněním této Dohody a jejích případných dodatků v registru smluv zřízeném zák. č. 340/2015 Sb.
8. Uzavření této Dohody bylo schváleno usnesením Rady statutárního města Chomutova č. 022/24 ze dne 15. 1. 2024. Záměr obce vypůjčit předmět výpůjčky byl zveřejněn v termínu od **21. 12. 2023** do **8. 1. 2024**.
9. Tato Dohoda a smluvní vztah z ní vyplývající a jakékoli mimosmluvní vztahy vznikající v souvislosti s ním se řídí českým právem.
10. Tato Dohoda je vyhotovena ve dvou stejnopisech, přičemž Obec i Banka obdrží každá jedno vyhotovení podepsané oběma smluvními stranami.
11. Tato Dohoda je platná i účinná ode dne podpisu druhou smluvní stranou. Nedílnou součástí této Dohody jsou následující přílohy:
  - Příloha č. 1: pláněk prostoru s vyznačením umístění bankomatu
  - Příloha č. 2: instalační podklady s vizuální podobou
  - Příloha č. 3: pověření k podpisu
  - Příloha č. 4: text zveřejnění včetně dokladu o zveřejnění, rozhodnutí RM

V Chomutově dne: - 1. 03. 2024

V Praze dne: 23. 2. 2024

za Statutární město Chomutov

za UniCredit Bank Czech Republic and  
Slovakia, a.s.

JUDr. Marek Hrabáč  
primátor

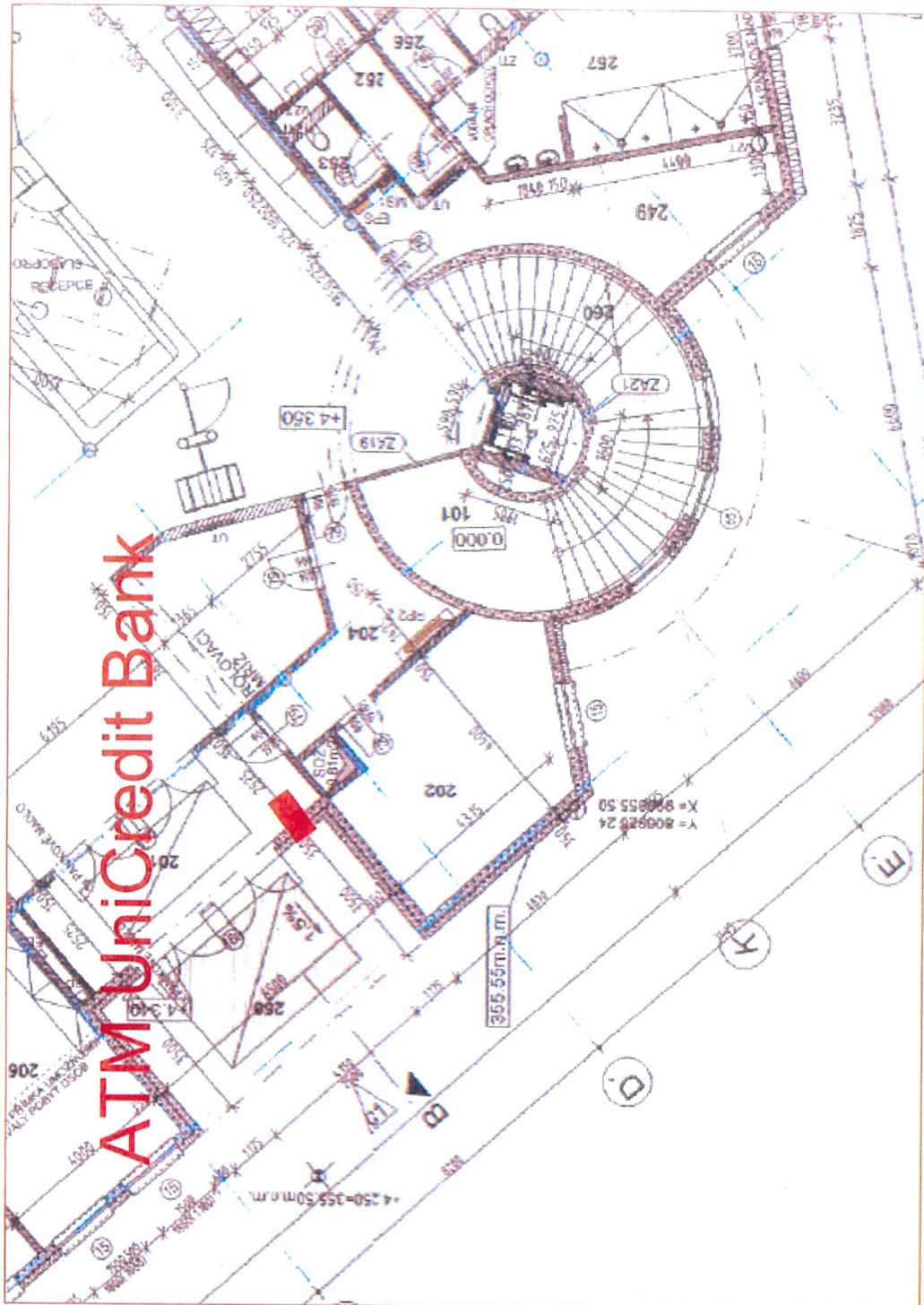



DN Series™ 250H  
Outdoor Through-the-Wall Cash Recycler

## Built to Connect. Built for More.™

With the most functionality in the smallest footprint, the DN Series 250H is where efficiency and innovation meet. Now you can optimize your self-service cash ecosystem and empower deeper connections through a platform that grows with your business, to meet today's needs and tomorrow's vision. Driven by the world's most innovative, reliable 4<sup>th</sup> generation Recycling Module (RM4H), the 250H is integrated into our Cash Cycle Management System (CCMS) allowing you to operate your cash cycle as efficiently as possible.



### More Personalized

Engaging, consistent, research-based design coupled with powerful Dynamic Marketing™ enables you to personally connect with consumers at the intersection of physical and digital channels.



### More Integrated

Accessing platforms supported by leading software and service providers made seamless integration into your organization's channel ecosystem.



### More Available

DN A|Connect™ Data Engine, an intelligent data-driven service architecture, maximized the availability of the globally proven 4<sup>th</sup> generation recycling module.



### More Efficient

The largest all-in-cash-on-site and compact size CCMS empowers you to serve more consumers and minimize OPEX.



### More Future-Ready

Our scalable, modular platform offers the flexibility to meet consumers' demands today, and in the future.



### More Secure

Layered security features protect against traditional and emerging physical, social and cyber threats.



DieboldNixdorf.com

## Options

### CROSS-PLATFORM MEDIA ENGINES

#### RM4H Engine (4<sup>th</sup> Generation Recycling Module)

- Diebold® WinMan™ Ultra 300 note bundle
- 4x16 recycling cassettes (7 acceptance cassette)
- 100 wire with loading and recycling cassette
- 104 mm note capacity in cassette
- Cash Cycle Management Solution (Inteligent Cassettes)
- Three multipurpose bins
- Removable note denominations
- Foreign coin detection
- QR bill note validator (optional)

### ENHANCED SECURITY

#### Physical

- Frontal, cash slot and keyboard full surveillance cameras
- Security camera (4, 291, 496, 1, 1024) - M, DP, Fx Day, Fx Night, EX Gas, GEN V, EN Gas
- Anti-hijack alarm options
- Anti-theft system design
- Electronic or mechanical safe locks
- Access control for recycling head module
- Anti-cash trapping sensor
- Blasting attack prevention

#### Data

- Consumer awareness in notes
- Recycling PIN pad
- PIN pad shield
- Anti-skimming options (Series Pack 1, 2, 3 or AntiEdge)

#### Cyber

- Trusted Device Communication
- Resilient Endpoint Security
- Cryptographic secure service access
- DN Dynamic Security Suite
- Trusted Platform Module (TPM)

### Display

- 15" with touch on keys and/or touchscreen
- Vandal resistant display
- Supports multi-touch
- Standard or high-bright LCD
- Privacy filter

### Processor

- Intel® Core™ i3 or i5
- Intel® Active Management Technology (AMT)
- Hard disk or solid state drives
- DVD drive

### Accessibility

- Compliant with regional height and reach requirements
- Headphone or headset jack
- User guide lights customizable with branding colors

### ID Devices

- EMV master card, chip, AirVedge and/or contactless card readers
- Barcode scanner 1D/2D
- Fingerprint reader

### Printers

- 60 mm thermal receipt printer with or without retract option
- Journal printer

### Serviceability

- Rear load
- 10.1" service display
- Integrated with DN AllConnect Services Architecture

### Platform Software & Operating System

- PreBase/OS 1.x
- Windows 7 and 10

### Application Software

- DN Dynamic Software Suite

## DN Series™ 250H

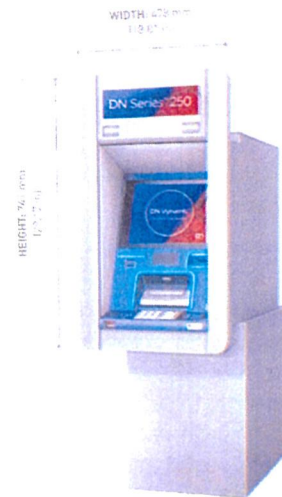

Dimensions Wall Opening (HxW)  
741 mm x 478 mm  
(29.1" x 18.8" incl)

See installation manual for other configurations and installation parameters.

\*Components and technologies vary by region and are subject to availability.

To learn more, visit [DieboldNixdorf.com](http://DieboldNixdorf.com).

## DN Series 250

Installation Manual

01750340327 B

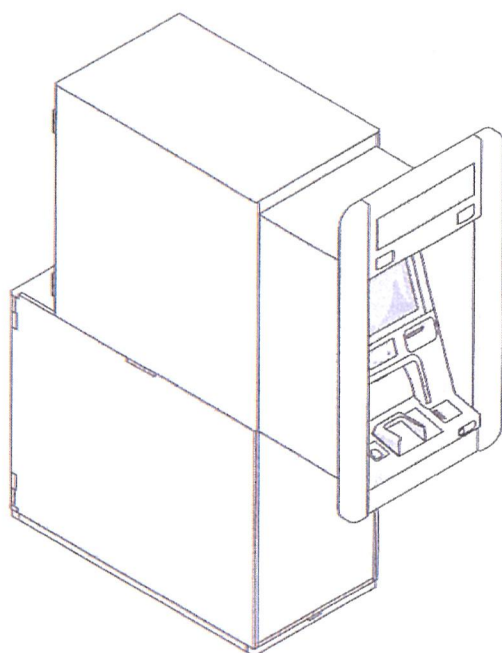

[DieboldNixdorf.com](http://DieboldNixdorf.com)



Planning the installation

3.1.2.8 4K CEN safe with attached logo case, with UPS, with a max. wall thickness of 360 mm (14.17")

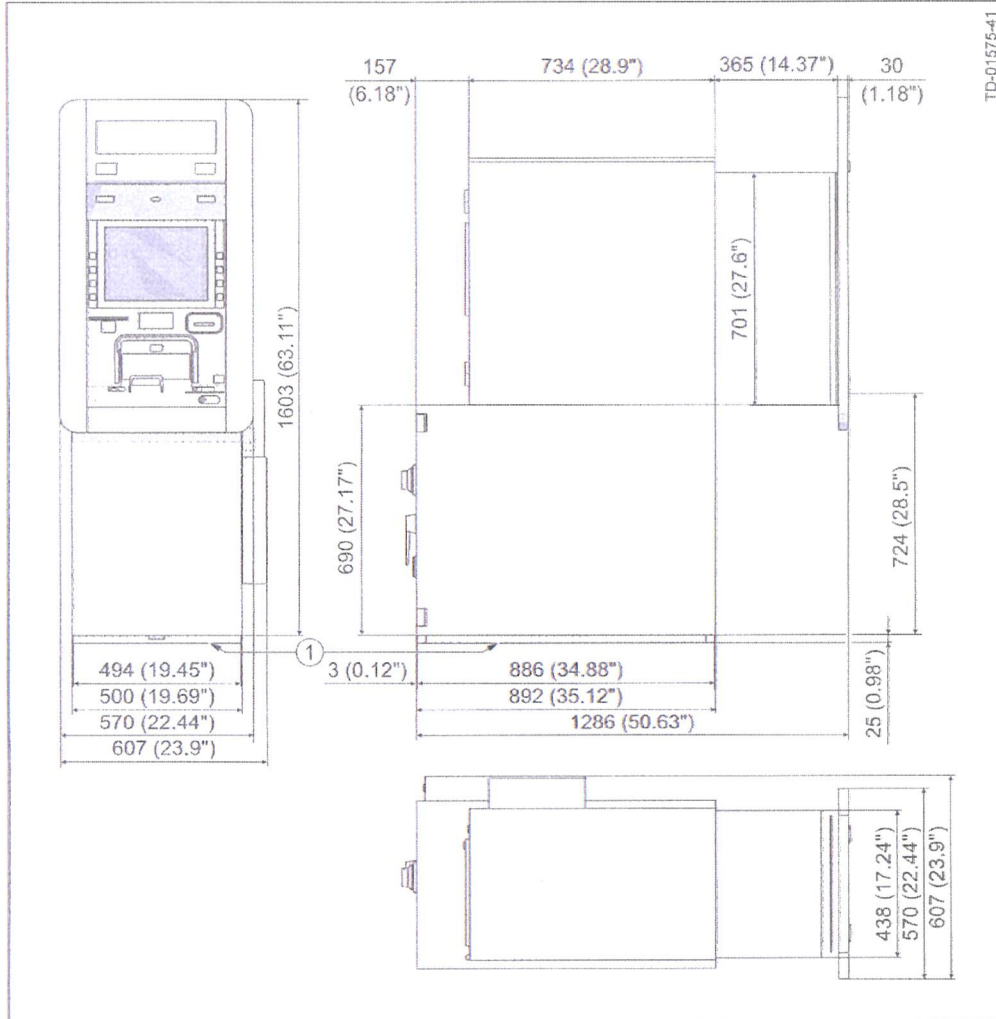

Figure 3-18: System dimensions with CEN safe, max. 360 mm (14.17") wall thickness, attached logo case and UPS

1	Installation plinth 25 mm (0.99") (optional)
---	--

Planning the installation

3.1.3 Wall cutout

3.1.3.1 Wall cutout with 4K Safe

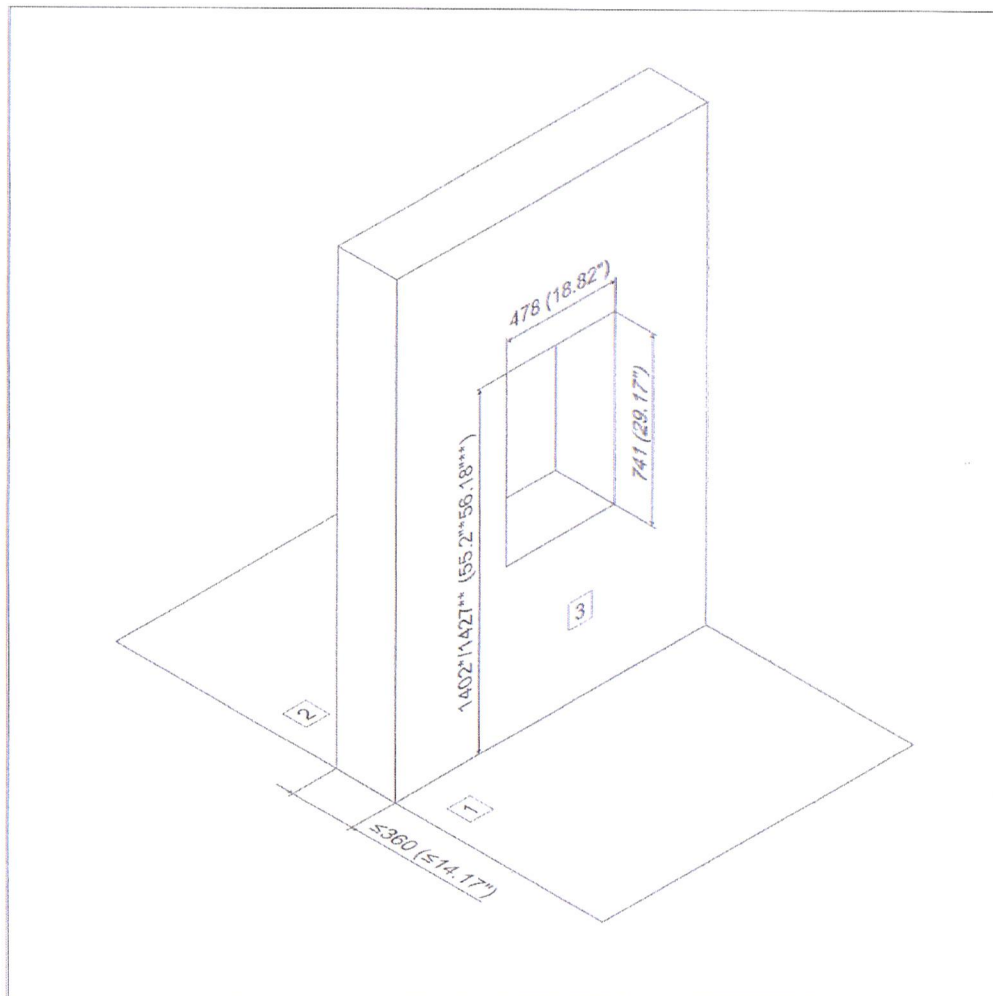

Figure 3-27: Wall cutout with 4K Safe

*	Without installation plinth
**	With the 25 mm (0.99") installation plinth

Planning the installation

**4K Safe with a maximum wall thickness of 360 mm (14.17") and with attached logo case**

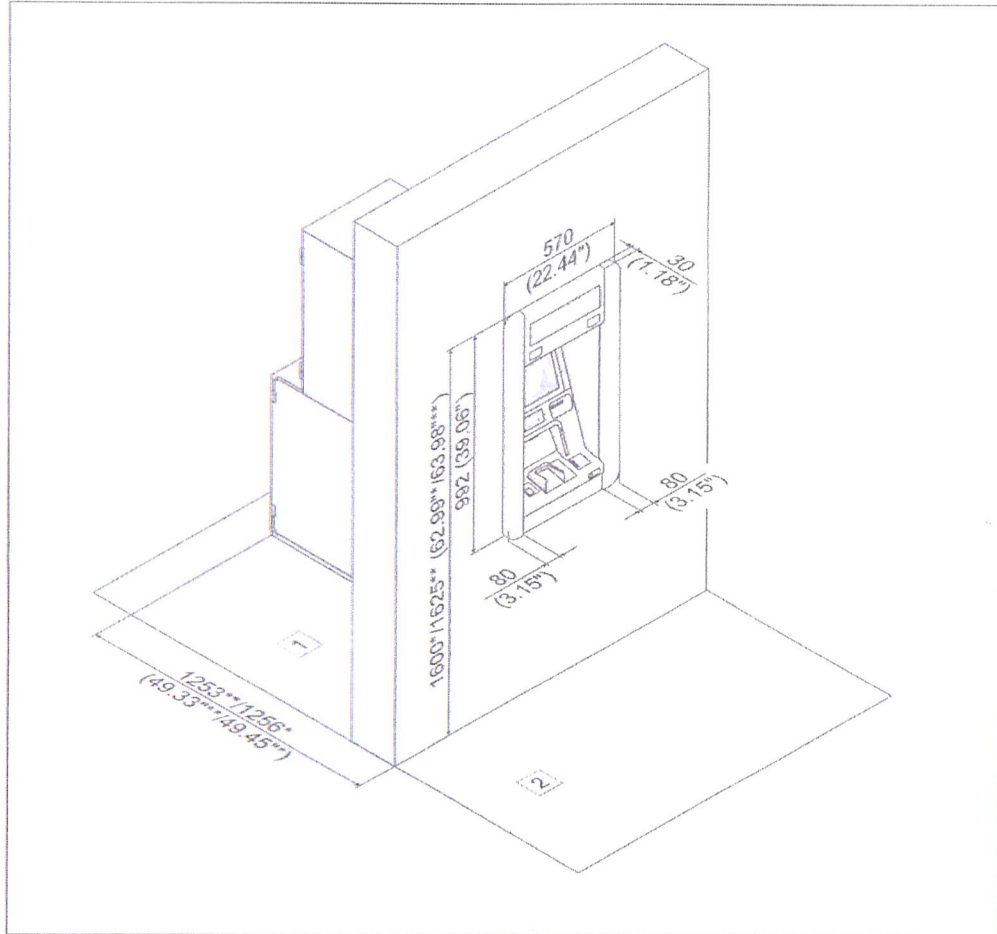

Figure 3-32: Installation in window trim with 4K Safe, wall thickness max. 360 mm (14.17"), with attached logo case

1	Inside wall (system side)
2	Outside wall (fascia side)
*	Without installation plinth
**	With installation plinth



## Pověření

UniCredit Bank Czech Republic and Slovakia, a.s., se sídlem v Praze 4, Želetavská 1525/1a, IČO 64948242, zapsaná v obchodním rejstříku u Městského soudu v Praze, oddílu B, vložce 3608, zastoupená níže podepsanými členy svého představenstva, pověřuje tímto



ředitel úseku Správa budov / Real Estate UniCredit Bank Czech Republic and Slovakia a.s., narozeného 8.6.1979, trvale bytem Blažov 70, 929 01 Kútники, Slovensko, aby společně s další pověřenou osobou podepisoval za UniCredit Bank Czech Republic and Slovakia, a.s., veškeré:

- smlouvy o pojištění s dodavateli do 500.000,- EUR včetně DPH nebo ekvivalentu v Kč podle denního kurzu vyhlášeného ČNB platného v den rozhodnutí,
- smlouvy s UniCredit Leasing týkajících se leasingu aut
- smlouvy o nájmu prostor sloužících podnikání a smlouvy o nájmu bytu, ve kterých bude UniCredit Bank Czech Republic and Slovakia, a.s., smluvní stranou a ostatní související smluvní dokumenty do 500.000,- EUR včetně DPH nebo ekvivalentu v Kč podle denního kurzu vyhlášeného ČNB platného v den rozhodnutí.

Toto pověření pozbývá platnosti dnem 31.12.2024.

V Praze dne 21.12.2023

UniCredit Bank Czech Republic and Slovakia, a.s.

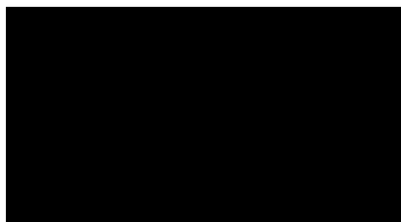

Agendové číslo: o202400022  
Evidenční číslo: o202400022  
Evidence odboru: OMM/Ša

výtisk č. 1

Ověření - legalizace

Ověřil/a: -----

1) pod pořadovým číslem 11476228 tuto listinu předě mnou  
vlastnoručně podepsala níže uvedená osoba, jejíž totožnost byla  
prokázána: -----  
[redacted]

2) pod pořadovým číslem 11476228 tuto listinu předě mnou  
vlastnoručně podepsala níže uvedená osoba, jejíž totožnost byla  
prokázána: -----  
[redacted]

V Praze dne 21.12.2023



### Pověření

UniCredit Bank Czech Republic and Slovakia, a.s., se sídlem v Praze 4, Želetavská 1525/1a, IČO 64948242, zapsaná v obchodním rejstříku u Městského soudu v Praze, oddílu B, vložce 3608, zastoupená níže podepsanými členy svého představenstva, **pověřuje tímto**



manažer Commercial RE & Technical Services UniCredit Bank Czech Republic and Slovakia a.s., narozeného 16.10.1973, trvale bytem Nádražní 91, Volyně 387 01, aby společně s další pověřenou osobou podepisoval za UniCredit Bank Czech Republic and Slovakia, a.s., veškeré:

- smlouvy o pojištění s dodavateli do 10.000,- EUR včetně DPH nebo ekvivalentu v Kč podle denního kurzu vyhlášeného ČNB platného v den rozhodnutí,
- smlouvy s UniCredit Leasing týkajících se leasingu aut
- smlouvy o nájmu prostor sloužících podnikání a smlouvy o nájmu bytu, ve kterých bude UniCredit Bank Czech Republic and Slovakia, a.s., smluvní stranou a ostatní související smluvní dokumenty do 10.000,- EUR včetně DPH nebo ekvivalentu v Kč podle denního kurzu vyhlášeného ČNB platného v den rozhodnutí.

Toto pověření pozbývá platnosti dnem 31.12.2024.

V Praze dne 21.12.2023

UniCredit Bank Czech Republic and Slovakia, a.s.





Agendové číslo: o202400022  
Evidenční číslo: o202400022  
Evidence odboru: OMM/Ša

výtisk č. 1

Overení - legalizace

Ověřuji, že:

1) pod pořadovým číslem 11471121 tuto listinu přede mnou  
vlastnoručně podepsala níže uvedená osoba, jejíž totožnost byla  
prokázána: 

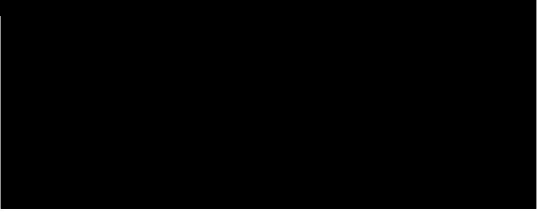
2) pod pořadovým číslem 11471122 tuto listinu přede mnou  
vlastnoručně podepsala níže uvedená osoba, jejíž totožnost byla  
prokázána:   

## Příloha č. 4 – text zveřejnění, doklad o zveřejnění a usnesení RM



### STATUTÁRNÍ MĚSTO CHOMUTOV

zastoupené Odborem majetku města

#### ZVEŘEJŇUJE

podle § 39 odst. 1 zákona č. 128/2000 Sb., o obcích, ve znění pozdějších předpisů,

#### ZÁMĚR

- přenechat prostor k umístění peněžního automatu.

Peněžní automat bude umístěn na vnějším plášti budovy Aquasvěta na Mostecké ulici, tj. pozemek p.č. 1737/3 jehož součástí je na něm umístěná stavba čp. 5887 vše vedené u Katastrálního úřadu pro Ústecký kraj, Katastrální pracoviště Chomutov, pro katastrální území Chomutov I, obec Chomutov, okres Chomutov na listu vlastnictví č. 1.

Za účelem umístění peněžního automatu bude uzavřena bezúplatná dohoda. Ostatní podmínky přenechání prostor jsou u obce k nahlédnutí.



Zájemci se mohou k tomuto záměru vyjádřit ve lhůtě do 15 dnů ode dne zveřejnění na Odboru majetku města Magistrátu města Chomutova. Dotazy k záměru sdělí pracovník [redacted] Chomutov, Chelčického 99, (objekt staré radnice na náměstí).

V Chomutově dne:

[redacted]  
Vedoucí odboru majetku města

Vyvěšeno dne:

Sejmuto dne:

Evokovaný je pro  
Fotodokumentaci  
Účinnosti  
Seznam k. č. 1  
Výkladní list  
Doklad o č. 1  
Doklad o č. 1  
Doklad o č. 1  
Doklad o č. 1

3/22



Agendové číslo: o202400022  
Evidenční číslo: o202400022  
Evidence odboru: OMM/Ša

výtisk č. 1

#### Potvrzení o vyvěšení z elektronického systému spisové služby

Organizace: Magistrát města Chomutova  
Zborovská 4602, Chomutov, 430 28

potvrzujeme vyvěšení dokumentu na své úřední desce

Věc: záměr přenechání pozemku k umístění peněžního automatu

Naše č.j.: MMCH/156798/2023/OMM/Ša

Přílohy: zamer\_prenechani\_prostoru\_pro\_umisteni\_penezniho\_automatu.pdf

Původce/adresát: magistrát města Chomutova  
, 430 01 Chomutov

#### Úřední deska organizace

Kategorie úřední desky: Záměr obce prodat, pronajmout, směnit, nebo vypůjčit nemovitý majetek  
Oblast úřední desky: Nabídky a veřejná výběrová řízení

Vyvěšeno od: 21.12.2023

Vyvěšeno do: 08.01.2024

#### Úřední deska doručujícího orgánu

Vyvěšeno od:

Vyvěšeno do:

#### Zveřejněno způsobem umožňujícím dálkový přístup

Skutečně vyvěšeno od: 21.12.2023 11:36:26

Skutečně sejmuto: 08.01.2024 00:00:05

Datum potvrzení: 08.01.2024 00:00

Zpracovatel: SPS Administrátor  
ADM - Administrátor

Agendové číslo: o202400022  
Evidenční číslo: o202400022  
Evidence odboru: OMM/Ša

výtisk č. 1

### **Usnesení RaMěst č. 022/24 ze dne 15. 1. 2024**

Rada statutárního města Chomutova  
s c h v a l u j e

uzavření dohody o umístění peněžního automatu v prostoru budovy s čp. 5887 (AQUASVĚT), na dobu neurčitou, pro UniCredit Bank Czech Republic and Slovakia, a.s., Želetavská 1525/1, 140 92 Praha 4, IČ 64948242, za podmínek dle důvodové zprávy.

a

uzavření dodatku č. 3 ke smlouvě o výpůjčce č. o201900411 ze dne 30.12.2019, pro KULTURA A SPORT CHOMUTOV s.r.o., Boženy Němcové 552/32, Chomutov, IČ 47308095, jehož předmětem je oprávnění půjčitele umístit v prostoru předmětu výpůjčky peněžní automat, za podmínek dle důvodové zprávy.

