

Dodavatel:

COLMEX s.r.o.
Kubelíkova 1224/42
130 00 Praha 3



IČ: 29037221
 DIČ: CZ29037221
 Telefon: +420 773 666 066
 Mobil: +420 776 776 033
 E-mail: info@colmex.cz
 www.colmex.cz

Nabídka č.: 24N0339
 Datum zápisu: 20.02.2024
 Platno do:

Odběratel: IČ: 00254843
 DIČ: CZ00254843

Město Ostrov
Jáchymovská 1
363 01 Ostrov

Česko

Tel.: +420 354 224 918

Konečný příjemce:

Město Ostrov
 Bc. Petra Niederhafnerová, Jáchymovská 1
 363 01 Ostrov

Poptávka na venkovní fitness prvek CE 44 - Sedy/lehy

Označení dodávky	Množství	J.cena	Sleva	Cena %DPH	DPH	Kč Celkem
CE44:CE 44 Sedy lehy Extreme	1 ks	47 173,00		47 173,00 21%	9 906,33	57 079,33
INCE:Instalace STZ řady CE, na travnatý povrch	1 kpl	6 350,00		6 350,00 21%	1 333,50	7 683,50
dOP:Doprava, Ostrov	308 km	12,00		3 696,00 21%	776,16	4 472,16
Zaokrouhlení	1	0,01		0,01 21%	0,00	0,01
Součet položek				57 219,01	12 015,99	69 235,00
CELKEM K ÚHRADĚ						69 235,00

Venkovní fitness prvky řady CE v celonerezovém provedení - dobá dodání 4-6 týdnů od závazné objednávky.

Instalace je počítána na travnatý povrch, při instalaci na jiné povrchy (dlažba, asfalt, instalace do vyhloubeného výkopu, apod.) je třeba počítat s vícepracemi.

Od právnických a fyzických osob vyžadujeme 100% platbu předem, pro municipalitu a zařízení zřizovaná municipalitou akceptujeme platbu na fakturu po dokončení díla.

V cenové nabídce jsou obsaženy tyto práce:

- dodání do místa realizace
- výkopové práce pro kotvení fitness prvků
- betonáž stojných nohou/betonových patek
- osazení, ukotvení fitness prvků

V ceně montáže není obsaženo:

- případná úprava povrchu a jiné terénní úpravy
- odvoz a uložení vykopané zeminy

Vystavil: Simona Zavřelová
 simona.zavrelova@colmex.cz

Sedy - lehy CE 44 / CZ 44

CE: EXKLUZIVNÍ ŘADA Z NEREZOVÉ OCELI, 100% ČESKÁ VÝROBA

CZ: KOVOVÉ PŘEVEDENÍ, 100% ČESKÁ VÝROBA



Vizualizace mají pouze ilustrační charakter. Právo na změny vyhrazeno.

KOTVENÍ A POVRCH

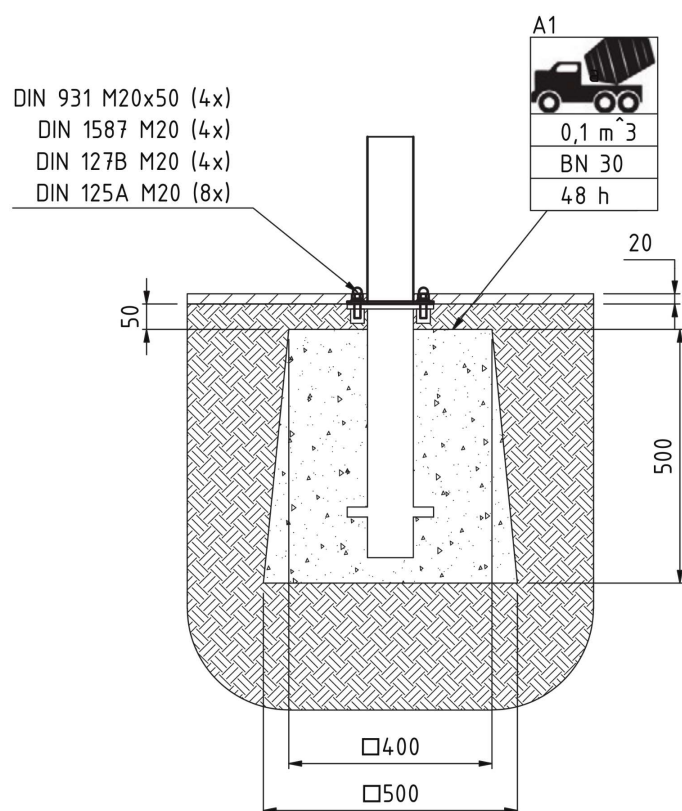

POPIS ZAŘÍZENÍ

FUNKCE: Posilování a rozvoj břišních a zádových svalů.

POUŽITÍ: **Cvik A:** položte se na lavici hlavou dolů a nohy zapřete o příčku. Provádějte pohyby sed - leh se zkříženýma rukama na hrudi. Nohy mějte v pokrčené poloze. **Cvik B:** lehněte si na lavici hlavou nahoru a chyťte se příčky za hlavou. Zdvíhejte pokrčené nohy.

PROVÁDĚNÍ: Doporučujeme 3 série vždy po 10 cvicích s přestávkou mezi sériemi dle fyzického stavu cvičící osoby. Ucítíte-li jakoukoliv bolest, cvičení přerušte.

BEZPEČNOSTNÍ INFORMACE: Budete-li cítit jakoukoli bolest, cvičení přerušte. Cvičení provádějte pomalu a plynule. Vyvarujete se přetížení. Při přílišné zátěži se mohou objevit fyzické problémy. V případě pochybností konzultujte cvičení s lékařem. Zařízení nepoužívejte, pokud je jeho povrch namrzlý, kluzký, rozpálený nebo je-li zařízení viditelně poškozené. Necvičící dodržujte od uživatele bezpečnou vzdálenost na 2 m v případě, že nepotřebuje vaši asistenci!

Certifikace podle normy ČSN EN 16630:2016

TECHNICKÁ DATA

Produktové číslo	CE 44
Maximální zatížení	120 kg 1 os.
Maximální rozměry	1556 x 510 x 725 mm
Hmotnost zařízení	50 kg
Volná výška pádu	388 mm

PLOCHA PRO POHYB UKOTVENÍ

