

SMLOUVA o dílo

Smluvní strany

Statutární město Ostrava,
Prokešovo nám. 1803/8
729 30 Ostrava-Moravská Ostrava
IČO: 00845451
DIČ: CZ00845451 (plátce DPH)

Adresa korespondenční/pro zasilání faktur:
městský obvod Proskovice, Světlovská 82/2
724 00 Ostrava-Proskovice
zastoupen starostkou Táňou Paličkovou

Peněžní ústav: [REDACTED]

Číslo účtu: [REDACTED]

Pavlacký s.r.o.,
se sídlem Družstevní 1012
763 26 Luhačovice
IČO: 63472902
DIČ: [REDACTED]
zastoupena Ing. Hynkem Pavlackým
jednatelem

Peněžní ústav: [REDACTED]

Číslo účtu: [REDACTED]

(dále jen **objednatel**)

(dále jen **zhotovitel**)

Obsah smlouvy

čl. I.

Úvodní ustanovení

1. Tato smlouva o dílo je uzavřena podle zákona č. 89/2012 Sb., občanský zákoník (dále jen „NOZ“).
2. Smluvní strany prohlašují, že údaje uvedené v záhlaví této smlouvy odpovídající skutečnosti v době uzavření smlouvy. Změny údajů se zavazují bez zbytečného odkladu oznámit druhé smluvní straně.
3. Zhotovitel prohlašuje, že je odborně způsobilý k zajištění předmětu této smlouvy.
4. Zhotovitel se zavazuje, že po celou dobu účinnosti této smlouvy bude mít účinnou pojistnou smlouvu pro případ způsobení újmy objednateli nebo třetí osobě v souvislosti s výkonem předmětné smluvní činnosti (s pojistným krytím alespoň ve výši dvojnásobku celkové ceny díla), kterou kdykoliv na požádání předloží v originále zástupci objednatele k nahlédnutí.
5. Zhotovitel potvrzuje, že se detailně seznámil s rozsahem a povahou díla, že jsou mu známy veškeré technické, kvalitativní a jiné podmínky nezbytné k realizaci díla a že disponuje takovou kapacitou a odbornými znalostmi, které jsou nezbytné pro realizaci díla za dohodnutou maximální smluvní cenu uvedenou v této smlouvě.
6. Zhotovitel podpisem této smlouvy prohlašuje, že si prostudoval a detailně se seznámil se zadávací dokumentací veřejné zakázky malého rozsahu na stavební práce s názvem „**Revitalizace víceúčelového hřiště v Proskovicích**“ v rámci zadávacího řízení, které předcházelo uzavření této smlouvy.

7. Zhotovitel prohlašuje, že si je vědom, že smlouva odkazuje na některé podmínky uvedené mimo vlastní text smlouvy, a dále prohlašuje, že vzhledem k jeho odborné způsobilosti a hospodářskému postavení a s ohledem na obsah smlouvy, zadávacích podmínek a právních předpisů mu je obsah a význam těchto podmínek, jejichž nedodržení má stejné následky jako nedodržení povinností v samotné smlouvě, znám.
8. Zhotovitel prohlašuje, že není nespolehlivým plátcem DPH a že v případě, že by se jím v průběhu trvání smluvního vztahu stal, tuto informaci neprodleně sdělí objednateli.
9. Smluvní strany prohlašují, že předmět smlouvy není plněním nemožným a že smlouvu uzavírají po pečlivém zvážení všech možných důsledků.
10. Je-li v této smlouvě uvedena „**projektová dokumentace**“ má se tím na mysli zjednodušená projektová dokumentace (ZPD) v detailech pro provedení stavby vyhotovená v 6/2023 společností PROJEKTOVÁNÍ SPORTOVIŠTÍ s.r.o., IČ 17453267, se sídlem nám. T. G. Masaryka 2433, 760 01 Zlín, zodpovědný projektant: Ing. Hana Ševčíková, autorizovaný inženýr v oboru pozemní stavby, kód projektu 10/2023. Projektová dokumentace tvoří přílohu č. 1 této smlouvy.

čl. II.

Předmět smlouvy

1. Zhotovitel se na základě této smlouvy zavazuje provést na svůj náklad a nebezpečí pro objednatele dílo (stavbu) „**Revitalizace víceúčelového hřiště v Proskovicích**“, spočívající v provedení retoppingu na stávající sportovní ploše, která je tvořena vodopropustným odpruženým jednovrstvým EPDM tartanem tl. 1,5cm na vodopropustném (drenážním) asfaltu (SO 01) a v provedení nového oplocení hřiště (SO 02). Předmětem smlouvy je provedení díla (stavby) formou kompletní realizace plnění stavebních prací, vč. souvisejících dodávek a služeb.
2. Součástí díla je:
 - a) SO 01 SPORTOVNÍ PLOCHA – retopping sportovní plochy
 - demontáž, odvoz a likvidace stávající 4 kusů košů streetballu, vč. odrazových desek a obrouček,
 - ruční mechanické odbourání (vč. odvozu a likvidace) stávajících 4 kusů betonových základů košů streetbalu (0,5 m²),
 - likvidace stávajících 2ks branek malé kopané (betonové základy budou ponechány),
 - provedení standardního retoppingu na stávající sportovní ploše s vyčištěním stávajícího povrchu tlakovou vodou, celoplošným stabilizačním transparentním nástřikem z PU pojiva a ředidla a aplikací lajnování dle navržených sportů,
 - provedení výkopu pro betonové základy košů streetbalu – 4x á800/800/1000mm,
 - betonáž ŽB základů košů streetbalu – 4x á800/800/1000mm (min C16/20),
 - dodávka a osazení 2ks OK koše streetbalu (pevná odraz. deska),
 - dodávka a osazení 2ks OK koše streetbalu (odraz. deska s nastavitelnou výškou),
 - dodávka a osazení 2ks branek malé kopané – házené se spec. sítí s klipy (vč. atyp. kotvení ke sloupu oplocení a do stávajících betonových základů),
 - dodávka odnímatelných sloupků tenisu vč. sítě (do stávajících pouzder) – 1sada,
 - dodávka odnímatelných sloupků volejbalu – nohejbalu vč. sítě (do stávajících pouzder) – 1sada,
 - dodávka 2ks mobilních branek florbalu se sítí,to vše v detailech dle projektové dokumentace.
 - b) SO 02 OPLOCENÍ – provedení nového oplocení
 - demontáž, odvoz a likvidace stávajících záchytných sítí, vč. napínacích lanek,
 - demontáž, odvoz a likvidace 2ks vstupních branek – odřezání,
 - úprava stávající vstupní branky do areálu,
 - demontáž, odvoz a likvidace obvodového mantinelu - vodovzdorná překližka,
 - demontáž, odvoz a likvidace stávajícího záchytného oplocení – 32 ks ocelových sloupků,
 - demontáž, odvoz a likvidace stávajícího záchytného oplocení – 33 ks ocelových mezisloupků,
 - demontáž, odvoz a likvidace stávajícího záchytného oplocení – 128 bm spodního ocelového ztužení "L",
 - demontáž, odvoz a likvidace stávajícího záchytného oplocení – 128 bm spodní ocelové lišty "U",

- demontáž, odvoz a likvidace stávajícího zachytného oplocení – 128 bm mantinelového ocelového madla "U",
 - ruční mechanické odbourání (vč. odvozu a likvidace) určených částí betonových základů (1,25m³),
 - plošná skrývka průměrné tl. 100 mm (zemina s travním drnem - 4,3m³) v rozsahu terénních úprav (odvoz a likvidace),
 - plošná skrývka průměrné tl. 200 mm (kamení a zemina s kamením – 7,2 m³) v rozsahu plochy pod novou přídlažbou a novými obrubníky (odvoz a likvidace),
 - úprava stávajícího umělého trávníku a podložky u stávajícího dětského hřiště – řezání a likvidace trávníku (6 m²) a podložky,
 - výkopy pro betonové základy oplocení, vč. odvozu a likvidace,
 - betonáž základů oplocení (min C16/20),
 - osazení betonových obrubníků (š. 50 mm) do betonové lože s opěrrou (min C16/20) na nový hutněný podsyp ze štěrkodrti,
 - osazení betonové přídlažby (š. 250mm) do betonové lože (min C16/20) na nový hutněný podsyp ze štěrkodrti,
 - dodávka a montáž nové ocelové žárově zinkované konstrukce oplocení (sloupy v. 5 m nad povrchem a průběžné horní ztužení (na sloupech budou navařeny matky, kterými budou provlečeny napínací lanka – na těch bude uchycena bezuzlová zelená síť PE 45/45/3 mm)), vč. provedení 2 vstupních dvoukřídlých branek (hřiště bude samostatně uzamykatelné),
 - předláždění (demontáž dlažby + zpětná montáž po provedení oplocení vč. 5 cm štěrkodrti DDK FR.4-8 mm),
- to vše v detailech dle projektové dokumentace.

3. Dílo bude realizováno v souladu s projektovou dokumentací. Stavební práce budou dále realizovány podle podmínek uvedených ve výzvě objednatele, jako zadavatele, k podání nabídky (oznámení výběrového řízení) k veřejné zakázce s názvem „Revitalizace víceúčelového hřiště v Proskovicích“ a rozpočtu zhotovitele, který tvoří přílohu č. 2 této smlouvy.
4. Předmět plnění podle této smlouvy bude realizován v souladu s příslušnými právními předpisy, technickými podmínkami, ustanoveními této smlouvy a v souladu s pokyny objednatele.
5. Předmět smlouvy může být rozšířen o práce a činnosti, které vyplynou z nepředvídatelných změn oproti zadání, výhradně však na základě souhlasného stanoviska smluvních stran nebo požadavku objednatele (vícepráce). Zhotovitel se tyto práce a činnosti zavazuje realizovat. Předmětné vícepráce může zhotovitel začít provádět pouze na základě vzájemně odsouhlaseného písemného dodatku k této smlouvě, podepsaného oběma smluvními stranami.
6. Objednatel se touto smlouvou zavazuje řádně provedené dílo bez vad a nedodělků převzít ve smluvně sjednané době předání a zaplatit za provedení díla zhotoviteli cenu sjednanou touto smlouvou o dílo a za podmínek dále touto smlouvou stanovených.
7. Smluvní strany prohlašují, že předmět smlouvy není plněním nemožným a že smlouvu uzavírají po pečlivém zvážení všech možných důsledků.
8. Zhotovitel potvrzuje, že se v plném rozsahu seznámil s rozsahem a povahou díla, že jsou mu známy veškeré technické, kvalitativní a jiné podmínky nezbytné k realizaci díla, že disponuje takovými kapacitami a odbornými znalostmi, které jsou k provedení díla nezbytné.

čl. III.

Provádění díla

1. Zhotovitel je povinen bezodkladně upozornit objednatele na následky takových rozhodnutí a úkonů, které jsou zjevně neúčelné nebo objednatele poškozují a o kterých se zhotovitel dozví při provádění díla dle této smlouvy.
2. Zhotovitel se zavazuje, že celkový souhrn vlastností provedeného díla bude dávat schopnost uspokojit potřeby stanovené touto smlouvou a že provede dílo tak, že bude naplněn účel smlouvy, zavazuje se dílo provést v nejvyšší možné kvalitě, včas a řádně jej dokončit bez vad a nedodělků.
3. Zhotovitel se zavazuje při provádění díla dodržovat české technické normy, právní, hygienické, bezpečnostní a požární předpisy vztahující se k jeho činnosti dle této smlouvy. Dále budou respektovány připomínky a požadavky objednatele, jakož i připomínky a požadavky správců inženýrských sítí a ostatních

dotčených subjektů, uplatněné prostřednictvím objednatele. Při stavbě budou dodržena ustanovení vyhlášky č. 268/2009 Sb., o technických požadavcích na stavby, ve znění pozdějších předpisů a na ně navazující příslušné české technické normy.

4. Objednatel se zavazuje poskytnout zhotoviteli na vyžádání dostupné podklady a informace. Bude-li zhotovitelem požadována po objednateli jakákoliv součinnost v souvislosti s prováděním díla je povinen ji před započítím jakéhokoliv plnění z této smlouvy dostatečně a prokazatelně specifikovat a stanovit objednateli dostatečně přiměřenou lhůtu k poskytnutí součinnosti. Objednatel je povinen zhotoviteli nezbytnou součinnost poskytnout.
5. Objednatel se zavazuje poskytnout zhotoviteli nezbytné podklady vztahující se k předmětu smlouvy, které má ve svém držení a které oprávněně požaduje zhotovitel. Objednatel se dále zavazuje podle svých možností přispět k získání těch podkladů v držení jiných subjektů, k nimž má odpovídající přístup, s cílem zabránit neefektivnímu vícenásobnému jednání s dotčenými orgány státní správy, samosprávy a dalšími organizacemi.
6. Objednatel upozorní neodkladně zhotovitele na všechny změny i jiné okolnosti, které se dotýkají plnění předmětu smlouvy. Podstatné změny musí být oznámeny písemně.
7. Zhotovitel je povinen postupovat při zařizování záležitostí, plynoucích z této smlouvy, osobně a s odbornou péčí. Zhotovitel je povinen provést dílo osobně nebo prostřednictvím svých zaměstnanců, kteří jsou k činnosti podle této smlouvy dostatečně kvalifikováni. Zhotovitel je oprávněn pověřit provedením díla subdodavatele jen s předchozím písemným souhlasem objednatele. Pokud by dílo nebo jeho část uskutečnil subdodavatel, odpovídá zhotovitel za provedení díla dle této smlouvy objednateli ve stejném rozsahu, jako by prováděl dílo sám. Předložil-li zhotovitel seznam subdodavatelů jako součást své nabídky ve výběrovém řízení k veřejné zakázce „Revitalizace víceúčelového hřiště v Proskovicích“, má se za to, že subdodavatelé uvedení v tomto seznamu byli objednatelem schváleni a není nutný další předchozí písemný souhlas podle věty třetí tohoto odstavce smlouvy.
8. Zhotovitel se zavazuje nezveřejňovat informace získané při plnění této smlouvy bez souhlasu objednatele.
9. Zhotovitel se dále zavazuje na svůj náklad a nebezpečí v rámci realizace stavby dodržet ustanovení zákona č. 185/2001 Sb., o odpadech (vzniklé odpady musí být likvidovány předepsaným způsobem a zhotovitel je povinen vést evidenci o nakládání s odpady). Při veškerém nakládání s odpady je zhotovitel povinen postupovat tak, aby nemohlo dojít ke znečištění podzemních ani povrchových vod, ke kontaminaci zeminy, ani poškození jiných složek životního prostředí. Vzniklé odpady je zhotovitel povinen shromažďovat a třídit podle jednotlivých druhů a kategorií. Zhotovitel je povinen prokazatelně doložit objednateli k převzetí díla využití, nebo zneškodnění všech odpadů vzniklých v průběhu realizace díla dle této smlouvy. Do doby předání odpadu oprávněné osobě je původce odpovědný za nakládání s nimi. Veškeré mechanismy použité zhotovitelem musí být udržovány v řádném technickém stavu a zajištěny tak, aby během realizace díla nedošlo ke znečištění životního prostředí ropnými látkami.
10. Zhotovitel je povinen při provádění stavebních prací použít materiály uvedené v projektové dokumentaci, a to s vlastnostmi a parametry uvedenými tamtéž. Postup prací musí být rovněž v souladu s projektovou dokumentací, vč. odvozu, likvidace/uložení odpadů.
11. Zhotovitel je povinen při provádění díla dle této smlouvy respektovat a dodržovat zásady bezpečnosti a ochrany zdraví při práci v souladu s příslušnými předpisy a nařízeními. Zhotovitel je zodpovědný za bezpečnost práce svých zaměstnanců a jinak spolupracujících pracovníků za dodržování bezpečnostních opatření. Na staveništi zajistí zhotovitel možnosti spojení s ohlašovacími požáry a zdravotní služby.
12. Zhotovitel je povinen vést evidenci pracovníků od jejich nástupu do práce až po opuštění pracoviště, vybavit všechny osoby, které vstupují na staveniště (pracoviště) osobními ochrannými pracovními prostředky odpovídajícími ohrožení, které pro tyto osoby z provádění stavebních prací vyplývá.
13. Pracovníci stavby musí být o bezpečnosti práce pravidelně školeni a o tomto musí být pořízen záznam potvrzený jejich vlastnoručním podpisem. Zhotovitel je povinen zajistit dohled nad dodržováním zásad bezpečnosti a ochrany zdraví při práci a stanoví i sankce za jejich nedodržování.
14. Zhotovitel je povinen zajistit, aby při provádění stavby byly dodrženy obecné požadavky na bezpečnost a ochranu zdraví při práci na staveništích uvedené v nařízení vlády č. 591/2006 Sb., o bližších minimálních požadavcích na bezpečnost a ochranu zdraví při práci na staveništích, a v jeho přílohách.
15. Zhotovitel je povinen vypracovat technologický nebo pracovní postup, který musí být po dobu stavebních prací k dispozici na stavbě. Technologický postup musí stanovit:
 - a) návaznost a souběh jednotlivých pracovních operací,

- b) pracovní postup pro danou pracovní činnost,
- c) použití strojů a zařízení a speciálních pracovních prostředků, pomůcek apod.,
- d) druhy a typy pomocných stavebních konstrukcí,
- e) způsoby dopravy (svislé i vodorovné) materiálu včetně komunikací a skladovacích ploch,
- f) technické a organizační opatření k zajištění bezpečnosti pracovníků, pracoviště a okolí,
- g) opatření k zajištění staveniště (pracoviště) po dobu, kdy se na něm nepracuje,
- h) opatření při pracích za mimořádných podmínek.

Pracovní postup musí stanovit požadavky na provedení stavební práce při dodržení zásad bezpečnosti práce. Pokud v typových podkladech nejsou pro stavební práce stanoveny způsoby zajištění bezpečnosti práce, případně není zajištění bezpečnosti práce upraveno technickými normami, musí být stanoveny v dokumentaci zhotovitele.

Zaměstnanci zhotovitele budou před zahájením prací prokazatelně seznámeni s předpisy o bezpečnosti práce. Za dodržení bezpečnosti při práci jsou odpovědní vedoucí pracovníci zhotovitele stavby.

16. Zhotovitel je povinen provést na svůj náklad a své nebezpečí i všechna plnění a veškeré práce či další činnosti, byť nejsou v této smlouvě uvedené, pokud jejich provedení je nebo se stane nezbytným k provedení díla.
17. Zhotovitel je povinen v rámci předmětu díla provést veškeré práce, služby, dodávky a výkony, kterých je třeba trvale nebo dočasně k zahájení, provedení, dokončení a předání díla, k jeho úspěšné kolaudaci (konání se dle platných právních předpisů) a uvedení do řádného provozu.
18. Bez písemného souhlasu objednatele nesmí být použity jiné materiály, technologie či změny proti schválenému projektu stavby. Všechny materiály a výrobky použité při provádění díla, musí mít vlastnosti dle platných ustanovení stavebního zákona č. 183/2006 Sb., v platném znění.
19. Dojde-li při realizaci díla k jakýmkoliv změnám, doplňkům nebo rozšíření předmětu díla vyplývajícím z podmínek při provádění díla, z odborných znalostí zhotovitele nebo z vad projektu stavby, je zhotovitel povinen provést soupis těchto změn, doplňků nebo rozšíření, ocenit je a předložit tento soupis objednateli k odsouhlasení. Teprve po případném odsouhlasení má zhotovitel právo na realizaci těchto změn a na jejich úhradu. Pokud tak zhotovitel neučiní, má se za to, že práce a dodávky jím realizované byly v předmětu plnění a v jeho ceně zahrnuty.
20. V případě, že během provádění díla objednatel omezí rozsah požadovaných prací zápisem ve stavebním deníku (požaduje tzv. méně-práce), je zhotovitel povinen požadovanou změnu rozsahu díla respektovat okamžikem, kdy se o ní dozví (kdy se seznámí s daným zápisem ve stavebním deníku). Celková cena díla se v takovém případě sníží o cenu dle jednotkových cen uvedených v rozpočtu, který je součástí této smlouvy, odpovídající rozsahu a typu neprovedených prací, a pokud v něm nejsou odpovídající položky méně-prací oceněny, o cenu, která bude pro daný rozsah a typ méně-prací určena dle cenové soustavy ÚRS nebo dohodou smluvních stran.
21. V případě zjištění potřeby provést práce nad rozsah díla sjednaný dle této smlouvy (tzv. vícepráce), je zhotovitel takovou skutečnost povinen neprodleně písemně objednateli oznámit zápisem do stavebního deníku a předložit objednateli nový výkaz skutečných výměr a listiny, které tyto skutečnosti prokazují. V případě, že objednatel požaduje provést vícepráce, je povinen svůj záměr oznámit zhotoviteli zápisem do stavebního deníku. Ještě před započítáním provádění víceprací jsou smluvní strany povinny uzavřít dodatek k této smlouvě o dílo.
22. Pro účely stanovení ceny požadovaných víceprací při uzavírání dodatku k této smlouvě budou tyto vícepráce zhotovitelem oceňovány maximálně podle jednotkových cen uvedených v rozpočtu, který je součástí této smlouvy pro daný typ práce, a pokud v něm nejsou odpovídající položky oceněny, zhotovitel tyto ocení pro daný rozsah a typ prací maximálně podle cenové soustavy ÚRS.
23. Zhotovitel je povinen prokazatelně písemně vyzvat objednatele nejméně 3 pracovní dny předem ke kontrole prací, jež budou dalším postupem při provádění díla zakryty. Provedení kontroly objednatel potvrdí zápisem ve stavebním deníku. V případě, že se objednatel na řádnou výzvu zhotovitele ke kontrole zakrývaných prací bez předchozí omluvy nedostaví, může zhotovitel zakrýt předmětné práce a pokračovat v provádění díla. Pokud však tato písemná výzva zhotovitele ke kontrole zakrývaných prací nebude objednateli prokazatelně doručena a objednatel se z toho důvodu nedostaví ke kontrole, má objednatel právo žádat po zhotoviteli přerušeni všech prací a odkrytí všech neoprávněně zakrytých částí díla k provedení kontroly, vše na výlučný náklad a nebezpečí zhotovitele. Zhotovitel je oprávněn pokračovat v provádění díla až po ukončení kontroly dotčených neoprávněně zakrytých prací.

24. Zhotovitel je povinen zajistit ochranu veškerého zařízení správců inženýrských sítí v rozsahu daném příslušnými zákony a v souladu s ostatními platnými předpisy a je povinen učinit veškerá opatření, aby během stavební činnosti ani jejím následkem nedošlo k poškození zařízení správců inženýrských sítí. V této souvislosti odpovídá, jak za škody způsobené na zařízení, tak za škody vzniklé na zdraví a majetku třetím osobám.
25. Budou respektovány stávající inženýrské sítě a jejich ochranná pásma, přeložky nebo jiné zásahy budou předem projednány s jejich operativními správci.
26. Veškeré podzemní sítě a zařízení budou před zahájením stavebních prací vytyčeny a vyznačeny přímo na staveništi a pracovníci zhotovitele, kteří budou práce provádět, budou prokazatelně s jejich polohou seznámeni. V případě poškození budou narušená podzemní i nadzemní vedení opravena a před záhozem protokolárně předána správcům těchto zařízení.
27. Zhotovitel je povinen neprodleně ohlásit každé poškození a odkrytí podzemních vedení nebo obnažení nevytyčených podzemních vedení jejich správci.
28. Zjistí-li zhotovitel při provádění díla skryté překážky bránící řádnému provedení díla, je povinen to bez odkladu oznámit objednateli a navrhnout mu další postup.
29. Zhotovitel je povinen bez odkladu upozornit objednatele na případnou nevhodnost jeho pokynů či nevhodnost realizace vyžadovaných prací či navrhovaných postupů. Zhotovitel nebo jeho zástupce je povinen se zúčastnit kontrolních dnů svolaných objednatelem zápisem ve stavebním deníku alespoň 3 dny předem.
30. Zhotovitel se zavazuje a ručí za to, že při realizaci díla nepoužije žádný materiál, o kterém je v době jeho užití známo, že je škodlivý. Pokud tak zhotovitel učiní, je povinen na písemné vyzvání objednatele provést okamžitě nápravu, přičemž nese veškeré náklady s tím spojené.
31. Smluvní strany se dohodly, že zhotovitel je povinen vést stavební deník v rozsahu a dle podmínek příslušných právních předpisů, do kterého je povinen denně zapisovat všechny skutečnosti rozhodné pro řádné plnění smlouvy o dílo, a to i v případě, že podle platných právních předpisů povinnost vést stavební deník nevzniká. Zejména je zhotovitel povinen zapisovat údaje o časovém postupu prací, jejich jakosti, zdůvodnění odchylek prováděných prací od projektu stavby apod. Povinnost vést stavební deník končí předáním a převzetím stavby. Stavební deník musí být stále přístupný na stavbě.
32. Realizací stavby nesmí dojít k poškození a znečištění okolních komunikací včetně jejich součástí a příslušenství. Případná znečištění je zhotovitel povinen bezodkladně odstranit.
33. Zhotovitel je povinen počínat si při stavbě tak, aby byla zachována dopravní obsluha okolních objektů a také možnost přístupu chodců, stavební materiál musí být uložen tak, aby nebylo ohroženo zdraví a bezpečnost obyvatel. Bude zajištěna bezpečnost silničního provozu a chodců na komunikacích v průběhu stavby v souladu se zákonem č. 361/2000 Sb., ve znění pozdějších předpisů.

čl. IV.

Doba plnění

1. Zhotovitel se zavazuje provést dílo **do 42 dnů** ode dne převzetí staveniště, přičemž práce na realizaci díla je zhotovitel povinen zahájit do 10 kalendářních dnů ode dne převzetí staveniště.
2. Objednatel se zavazuje předat staveniště zhotoviteli do 3 měsíců ode dne nabytí účinnosti této smlouvy. Nedohodnou-li se smluvní strany písemně na přesném termínu předání a převzetí staveniště, vyzve objednatel do 1 měsíce ode dne nabytí účinnosti této smlouvy zhotovitele k převzetí staveniště v termínu stanoveném objednatelem. Nedostaví-li se zhotovitel k převzetí staveniště v den stanovený dle tohoto odstavce smlouvy bez náležité omluvy, běží lhůty uvedené v odstavci 1 tohoto článku smlouvy ode dne, kdy k převzetí staveniště zhotovitelem mělo dojít dle dohody strany nebo dle výzvy objednatele.
3. Splněním díla se rozumí úplné dokončení stavby v rozsahu dle čl. II. a III. této smlouvy, vyklizení staveniště, předání dokumentů uvedených v čl. VII. této smlouvy a podepsání zápisu o předání a převzetí dokončeného díla bez vad a nedodělků.

čl. V. Cena díla

1. Smluvní strany se dohodly, že cena za plnění dle čl. II. této smlouvy činí 1 119 162,77 Kč bez DPH, tj. 1 354 186,95 Kč s DPH. Tato cena je tvořena:
 - částkou 380 259,62 Kč bez DPH, odpovídající ceně za SO 01 (sportovní plocha),
 - částkou 723 403,15 Kč bez DPH, odpovídající ceně za SO 02 (oplocení),
 - částkou 15 500 Kč bez DPH, odpovídající ceně za vedlejší a ostatní náklady.
2. Cena bez DPH uvedená v čl. V. bodě 1 této smlouvy je stanovena jako cena bez DPH nejvýše přípustná, platí po celou dobu účinnosti smlouvy a bude k ní připočtena DPH dle platných právních předpisů.
3. DPH bude účtována dle platných předpisů v době vystavení faktur na základě řádně vystavené faktury ze strany zhotovitele, která bude mít náležitosti daňového dokladu dle zákona č. 235/2004 Sb., o dani z přidané hodnoty, ve znění pozdějších předpisů a souvisejících právních předpisů. V případě snížení či zvýšení sazby DPH na základě změny příslušného zákona zhotovitel upraví sjednané ceny díla včetně DPH dle položkového rozpočtu, a to změnou samotné výše DPH a sjednaných cen včetně DPH na takovou daň z přidané hodnoty v procentní sazbě odpovídající zákonné úpravě účinné k datu uskutečnění zdanitelného plnění. Bude-li aplikován režim přenesení daňové povinnosti, je osobou povinnou přiznat daň objednatel.
4. Cena byla zhotovitelem stanovena na základě tzv. položkového rozpočtu stavby, tedy výkazu výměr a specifikace prací a dodávek požadovaných objednatelem, vč. rekapitulace celkových nákladů stavby. Tento rozpočet včetně zhotovitelem doplněných cen jednotlivých položek tvoří nedílnou součást této smlouvy. Zhotovitel provedl nacenění díla položkovým rozpočtem na základě výkazu výměr, kdy při tomto nacenění vycházel z projektové dokumentace. Sjednaná smluvní cena bez DPH v odstavci 1 tohoto článku zahrnuje veškeré profesně předpokládané náklady zhotovitele nutné k provedení celého díla v rozsahu čl. II. této smlouvy a veškeré náklady na zajištění splnění podmínek uvedených v čl. III. této smlouvy, jakož i zajištění vypracování dokumentů uvedených v čl. VII. této smlouvy.
5. Součástí sjednané ceny jsou veškeré práce, dodávky, poplatky a jiné náklady nezbytné pro řádné a úplné provádění předmětu smlouvy, včetně nákladů na zajištění splnění podmínek uvedených v čl. III. této smlouvy. Cena díla obsahuje rovněž veškerý materiál, dopravu materiálu na místo plnění a veškeré ostatní nákladové položky zhotovitele (mimo nákladů na přímou realizaci stavby i např. náklady na zřízení, provoz, údržbu a vyklizení staveniště, náklady na odběr médií (energie, voda atd.), náklady na vytyčení stávajících podzemních inženýrských sítí, náklady na zřízení staveništních přípojek, náklady na vytyčovací práce spojené s výstavbou, náklady a poplatky související s likvidací odpadů, náklady související s kompletací díla, náklady na dokumentaci skutečného provedení, náklady na místní, správní a jiné poplatky nezbytné pro řádné a úplné zhotovení díla, náklady na odstranění znečištění komunikací apod.) a zisk zhotovitele, náklady nutné k řádné realizaci díla v rozsahu dle čl. II. smlouvy v kvalitě a druhu určených materiálů, konstrukčních systémů a parametrů specifikovaných zhotoviteli projektovou dokumentací. Dále obsahuje očekávaný vývoj cen k datu předání díla.
6. Smluvní strany se dohodly, že vylučují použití ustanovení § 2620 odst. 2 NOZ.
7. Ke změně ceny dle čl. V., odst. 1. této smlouvy může dojít pouze na základě písemného dodatku k této smlouvě, odsouhlaseného a podepsaného oprávněnými zástupci obou smluvních stran. Smluvní strany přistoupí k uzavření dodatku zejména v případě, že dojde k rozšíření předmětu smlouvy uvedeného v čl. II. nebo v případě, že dojde ke změně zákonných předpisů týkajících se předmětu díla.

čl. VI Náhrada újm

1. Nebezpečí újm na zhotovovaném díle nese zhotovitel v plném rozsahu až do dne předání a převzetí celého díla bez vad a nedodělků.
2. Zhotovitel je povinen učinit veškerá opatření potřebná k odvrácení újm nebo k jejich zmírnění.
3. Zhotovitel je povinen nahradit objednateli v plné výši újmu, která vznikla při realizaci a užívání díla v souvislosti nebo jako důsledek porušení povinností zhotovitele dle této smlouvy. Nemajetkovou újmu jsou smluvní strany povinny hradit pouze, stanoví-li to zvlášť NOZ nebo jiný právní předpis.

4. V případě, že objednateli nebo třetím osobám vznikne při činnosti prováděné zhotovitelem prokazatelná újma, která nebude kryta pojištěním ve smyslu odstavce 4. článku I. této smlouvy, je zhotovitel povinen tuto újmu uhradit z vlastních prostředků.
5. Zhotovitel nese odpovědnost za škodu na materiálu, pomůckách a nástrojích nacházejících se v místě plnění. Zhotovitel je povinen přijmout opatření zabráňující vzniku škody na uvedených věcech, zejména škody způsobené odcizením.

čl. VII.

Předání díla

1. Předání a převzetí díla, v souladu s čl. IV. této smlouvy, bude provedeno osobně v místě plnění.
2. Zhotovitel je povinen při přijímacím řízení předat objednateli doklady o řádném provedení díla dle technických norem a předpisů certifikátů, atestů, dokladů o shodě výrobků, doklady o provedených zkouškách, revizní zprávy, dokumentaci skutečného provedení díla či jiných průvodních dokladů rozhodujících materiálů užitých ke zhotovení díla dle této smlouvy. Bez těchto dokladů nelze považovat dílo za dokončené a schopné předání. Dokumentace dle tohoto odstavce smlouvy je dále označována též jen jako „Dokumentace“.
3. Objednatel není povinen převzít dílo vykazující vady nebo nedodělky. Dílo vykazuje vady a nedodělky také v případě, že není předložena veškerá potřebná Dokumentace.
4. Objednatel se zavazuje dílo převzít v případě, že bude předáno bez vad a nedodělků. O předání a převzetí díla se sepiše předávací protokol, ve kterém objednatel prohlásí, zda dílo přijímá či nikoli a pokud ne, uvede důvod nepřevzetí. Objednatel tuto skutečnost potvrdí podpisem předávacího protokolu.

čl. VIII

Místo plnění

1. Místem plnění díla je pozemek v k. ú. Proskovice parc. č. 650/4.

čl. IX.

Platební podmínky

1. Zálohy nejsou sjednány.
2. Smluvní strany se dohodly, že vylučují použití ustanovení § 2611 NOZ.
3. Cena díla bude hrazena na základě faktur, které budou mít náležitosti daňového dokladu dle zákona č. 235/2004 Sb., o dani z přidané hodnoty, ve znění pozdějších předpisů a náležitosti stanovené dalšími obecně závaznými právními předpisy (dále jen „faktura“), a to na základě:
 - a) dílčích faktur – tyto faktury budou vystavovány zhotovitelem 1x měsíčně v průběhu zhotovování díla dle této smlouvy, a to za níže uvedených podmínek tohoto článku, přičemž datem zdanitelného plnění je vždy poslední den příslušného kalendářního měsíce (dále též jen „*dílčí faktury*“),
 - b) konečné faktury – tato faktura bude vystavena zhotovitelem po řádném dokončení díla a jeho předání a převzetí ze strany objednatele na základě písemného předávacího protokolu, a to za níže uvedených podmínek (dále jen „*konečná faktura*“).
4. Faktura musí kromě náležitostí stanovených platnými právními předpisy pro daňový doklad obsahovat i tyto údaje:
 - a) číslo smlouvy a datum jejího uzavření, číslo veřejné zakázky,
 - b) předmět smlouvy, jeho přesnou specifikaci ve slovním vyjádření (nestačí odkaz na číslo smlouvy)
 - c) obchodní firma, sídlo/místo podnikání, IČO a DIČ zhotovitele
 - d) název, sídlo, IČO a DIČ objednatele
 - e) číslo a datum vystavení faktury
 - f) dobu splatnosti faktury
 - g) soupis provedených prací, dodávek a služeb
 - h) označení banky a číslo účtu, na který musí být zapláceno
 - i) označení osoby, která fakturu vyhotovila, včetně jejího podpisu a kontaktního telefonu.

5. Faktura musí v detailu obsahovat tyto údaje:

Objednatel: Statutární město Ostrava
Prokešovo náměstí 1803/8
729 30 Ostrava – Moravská Ostrava
IČO: 00845451
DIČ: CZ00845451 (plátce DPH)

Příjemce (zasílací adresa): Statutární město Ostrava – městský obvod Poruba
Světlovská 82/2
724 00 Ostrava-Proskovice
IČO: 00845451
DIČ: CZ00845451 (plátce DPH)

6. Podkladem pro fakturaci je rozpočet zhotovitele, který je součástí této smlouvy.
7. Zhotovitel je povinen zpracovat ke každému poslednímu pracovnímu dni v měsíci, v němž provádí dílo podle této smlouvy, soupis skutečně provedených prací (dále též jen „zjišťovací protokol“) a předloží jej bezodkladně objednateli za účelem odsouhlasení. Objednatel je povinen do 5 (slovy: pěti) pracovních dnů ověřit správnost zápisu v zjišťovacím protokolu a v této lhůtě vrátit zjišťovací protokol zhotoviteli s uvedením záznamu, zda rozsah prací odpovídá skutečnému stavu či nikoli. Zhotovitel vystaví do 3 (slovy: tři) pracovních dnů ode dne obdržení odsouhlaseného zjišťovacího protokolu daňový doklad a tento doručí objednateli. Zhotovitel je daňovým dokladem oprávněn vyúčtovat objednateli pouze objednatelům odsouhlasené, dříve nevyúčtované, dodávky, práce a služby, a to do výše 90% sjednané ceny za uvedené položky, zbývajících 10% (tzv. pozastávka) vyúčtuje zhotovitel dle odst. 8 tohoto článku smlouvy. Odsouhlasený zjišťovací protokol musí být přílohou daňového dokladu. Zjišťovací protokol slouží výhradně jako podklad k dílčímu vyúčtování a nepovažuje se za dílčí předávací protokol, doklad o potvrzení kvality nebo přesného množství provedených prací.
8. Konečná faktura, kterou se vyúčtuje pozastávka, je zhotovitel oprávněn vystavit objednateli do 3 (slovy: tři) pracovních dnů po-té, kdy budou splněny tyto podmínky: zhotovitel již vyúčtoval všechny provedené práce a došlo k předání a převzetí díla bez vad a nedodělků. Přílohou konečného daňového dokladu musí být protokol o předání a převzetí díla bez vad a nedodělků (vč. předání a převzetí Dokumentace).
9. Doba splatnosti faktury 30 kalendářních dnů po jejím doručení objednateli, který potvrdí doručení faktury svým podpisem. Stejná doba splatnosti platí pro smluvní strany i při placení jiných plateb (např. úroky z prodlení, smluvní pokuty, náhrada škody, apod.).
10. Nebude-li faktura obsahovat některou povinnou nebo dohodnutou náležitost (vč. přílohy), bude chybně vyúčtována cena, nebo zhotovitel vyúčtuje práce, které neprovedl, nebo nebyly odsouhlaseny objednatel, je objednatel oprávněn vadnou fakturu před uplynutím doby splatnosti vrátit zhotoviteli k provedení opravy. Ve vrácené faktuře vyznačí důvod vrácení. Zhotovitel provede opravu vystavením nové faktury. Ode dne odeslání vadné faktury přestává běžet původní doba splatnosti. Celá doba splatnosti běží opět ode dne doručení nově vyhotovené faktury objednateli.
11. Objednatel je oprávněn přerušit plnění smlouvy s ohledem na tok financí městského obvodu Proskovice. O této skutečnosti bude zhotovitel neprodleně po zjištění informován a bude dohodnut další postup plnění smluvních závazků včetně nutných úprav smluvních vztahů.
12. Objednatel je oprávněn provést kontrolu provádění díla a vyfakturovaných prací a činností. Zhotovitel je povinen oprávněným zástupcům objednatele provedení kontroly umožnit. Objednatel je oprávněn provádět kontrolu prováděných prací po celou dobu provádění díla kdykoli fyzickou kontrolou na staveništi prováděnou oprávněnými zástupci objednatele i kontrolou stavebního či materiálového deníku. Zhotovitel je povinen provedení takové kontroly nejen umožnit, ale také poskytnout k ní veškerou potřebnou součinnost.
13. Objednatel je oprávněn pozastavit financování v případě, že zhotovitel bezdůvodně přeruší práce na díle.
14. Doručení faktury bude provedeno zhotovitelem výhradně elektronicky do datové schránky městského obvodu Proskovice – ID datové schránky: cknbn6z nebo na ePodatelnu = na email posta@proskovice.ostrava.cz.
15. Povinnost zaplatit je splněna dnem odepsání příslušné částky z účtu objednatele.
16. Zhotovitel nemá nárok na zaplacení prací a materiálu, který je uveden v rozpočtu zhotovitele a který nebyl dodán, resp. práce nebyly provedeny. Cena díla se o tyto položky snižuje.

17. Objednatel je oprávněn pozdržet úhradu dílčího plnění v případě, že zhotovitel bezdůvodně nebo neoprávněně v rozporu s touto smlouvou přerušil práce na provádění díla nebo dílo provádí v rozporu s projektovou dokumentací, ustanoveními této smlouvy, výzvou k podání nabídky k veřejné zakázce, právními předpisy nebo písemnými pokyny objednatele.

čl. X.

Práva z vadného plnění a záruka za jakost

1. Práva objednatele z vadného plnění se řídí příslušnými ustanoveními NOZ
2. Zhotovitel poskytuje na provedené dílo záruku na jakost v délce 36 měsíců.
3. Záruční doba začíná plynout ode dne řádného převzetí celého díla bez vad a nedodělků objednatelem. Dílo má vady, jestliže jeho provedení neodpovídá požadavkům uvedeným v této smlouvě, ve výzvě k podání nabídky k veřejné zakázce „Revitalizace víceúčelového hřiště v Proskovicích“, příslušným právním předpisům, normám nebo jiné dokumentaci vztahující se k provedení díla, popř. pokud neumožňuje užívání, k němuž bylo určeno a zhotoveno. Zhotovitel započne s odstraněním vady neprodleně, nejpozději do 2 pracovních dnů ode dne doručení písemného oznámení objednatele o vadě, pokud se smluvní strany nedohodnou jinak. V případě havárie započne s odstraněním vady ihned, jinak zajistí objednatel odstranění vady na náklady zhotovitele u jiné odborné firmy. Vada bude odstraněna nejpozději do 3 pracovních dnů od započetí prací, pokud se smluvní strany nedohodnou jinak. Pro termíny odstraňování vad dle tohoto ustanovení budou dále respektovány technologické lhůty a klimatické podmínky pro provádění prací. Obdobným způsobem se bude postupovat v případě uplatnění práva z vadného plnění.
4. Neodstraní-li zhotovitel vady ve stanovené lhůtě, je objednatel oprávněn pověřit odstraněním vady jiný subjekt nebo odstranit vady sám a zhotovitel je povinen náklady takto vynaložené objednateli v plné výši uhradit.
5. Zhotovitel je povinen odstranit vadu i v případech, kdy neuznává, že za vady odpovídá. Ve sporných případech nese zhotovitel náklady až do rozhodnutí o reklamaci.
6. Oznámení o odstranění vady zhotovitel objednateli řádně předá, o čemž bude proveden zápis. Na provedenou opravu v rámci záruky za jakost poskytne zhotovitel záruku ve stejné délce dle odstavce 2 tohoto článku smlouvy.

čl. XI.

Sankční ujednání

1. V případě nedodržení termínu plnění díla dle čl. IV. této smlouvy ze strany zhotovitele, je zhotovitel povinen zaplatit objednateli smluvní pokutu ve výši 0,2 % z celkové ceny díla bez DPH za každý i započatý den prodlení.
2. V případě, že nebude objednatelem uhrazena cena díla nebo její část v době splatnosti, je objednatel povinen zaplatit zhotoviteli úrok z prodlení ve výši 0,2 % z dlužné částky bez DPH za každý i započatý den prodlení.
3. Pokud zhotovitel nedodrží termín k odstranění vady, která se projevila v záruční době, je zhotovitel povinen zaplatit objednateli smluvní pokutu ve výši 2.000,- Kč za každý i započatý den prodlení a za každý zjištěný případ.
4. Převezme-li objednatel dílo vykazující vady a nedodělky a zhotovitel neodstraní vady a/nebo nedodělky v dohodnutém termínu uvedeném v zápise o předání a převzetí díla, je povinen zaplatit objednateli smluvní pokutu ve výši 2.000,- Kč za každý i započatý den prodlení.
5. Poruší-li zhotovitel jakoukoli povinnost při provádění díla uvedenou v čl. III. této smlouvy, je povinen uhradit objednateli smluvní pokutu ve výši 1.000,- Kč za každé jednotlivé porušení povinnosti.
6. V případě nesplnění povinnosti přizvat oprávněného zástupce objednatele k částem stavby a konstrukcí, které budou trvale zakryty nebo se stanou trvale nepřístupnými, je zhotovitel povinen zaplatit smluvní pokutu ve výši 5.000,- Kč. Přesto je ponecháno právo objednatele a technického dozoru stavebníka požadovat po zhotoviteli takovouto část stavby odkryt k provedení řádné kontroly.
7. V případě, že bude zjištěno, že stavební deník a potřebná dokumentace nejsou přístupné v pracovní době na stavbě, bude zhotoviteli účtována jednorázová smluvní pokuta ve výši 500,- Kč za každý zjištěný případ.

8. V případě nesplnění povinnosti vést stavební deník v souladu s touto smlouvou je zhotovitel povinen zaplatit objednateli smluvní pokutu ve výši 2.000,- Kč za každý zjištěný případ.
9. V případě porušení povinností vyplývajících z předpisů v oblasti bezpečnosti a ochrany zdraví při práci zaplatí zhotovitel smluvní pokutu ve výši 2.000,- Kč za každý zjištěný případ.
10. Smluvní pokuty se nezapočítávají na náhradu případně vzniklé škody, kterou lze vymáhat samostatně. Smluvní strany se dohodly, že smluvní strana, která má právo na smluvní pokutu dle této smlouvy, má právo také na náhradu škody vzniklé z porušení povinnosti, ke které se smluvní pokuta vztahuje.
11. Závazek k úhradě ceny díla nebo její části a/nebo k úhradě smluvní pokuty je objednatel oprávněn započíst proti pohledávce zhotovitele.
12. V případě, že závazek provést dílo zanikne před řádným ukončením díla, nezaniká nárok na smluvní pokutu, pokud vznikl dřívějším porušením povinností.

Čl. XII.

Závěrečná ujednání

1. Doložka platnosti právního jednání dle § 41 zákona č. 128/2000 Sb., o obcích (obecní zřízení), ve znění pozdějších předpisů: O uzavření této smlouvy rozhodla Zastupitelstvo městského obvodu Proskovice svým usnesením č. 0053/ZMOB-Pro/2226/6 ze dne 22.11.2023, kterým bylo rozhodnuto o zadání veřejné zakázky malého rozsahu na stavební práce s názvem „**Revitalizace víceúčelového hřiště v Proskovicích**“ formou výzvy k podání nabídky (oznámení výběrového řízení).
2. Smluvní strany se dohodly, že pro tento svůj závazkový vztah vylučují použití, ustanovení § 1765, § 1978 odst. 2, § 2093 NOZ, a § 2591 NOZ.
3. Smluvní strany se dále dohodly ve smyslu ustanovení § 1740 odst. 2 a 3 NOZ, že vylučují přijetí nabídky, která vyjadřuje obsah návrhu smlouvy jinými slovy, i přijetí nabídky s dodatkem nebo odchylkou, i když dodatek či odchylka podstatně nemění podmínky nabídky.
4. Objednatel může smlouvu vypovědět písemnou výpovědí s 30-ti denní výpovědní lhůtou, která začíná běžet dnem doručení druhé smluvní straně.
5. Tato smlouva obsahuje úplné ujednání o předmětu smlouvy a všech náležitostech, které strany měly a chtěly ve smlouvě ujednat, a které považují za důležité pro závaznost této smlouvy. Žádný projev stran učiněný při jednání o této smlouvě ani projev učiněný po uzavření této smlouvy nesmí být vykládán v rozporu s výslovnými ustanoveními této smlouvy a nezakládá žádný závazek žádné ze stran.
6. Změnit nebo doplnit tuto smlouvu mohou smluvní strany pouze formou písemných dodatků, které budou vzestupně číslovány, výslovně prohlášeny za dodatek této smlouvy a podepsány oprávněnými zástupci smluvních stran. Za písemnou formu nebude pro tento účel považována výměna e-mailových či jiných elektronických zpráv.
7. V případě zániku závazku před řádným splněním této smlouvy je zhotovitel povinen ihned předat objednateli nedokončené dílo včetně věcí, které opatřil a které jsou součástí díla, a uhradit případně vzniklou újmu, pokud je jejím prokazatelným původcem. Objednatel je povinen uhradit zhotoviteli cenu provedených prací a cenu věcí, které zhotovitel opatřil a které se staly součástí díla ve výši dle rozpočtu zhotovitele, který tvoří součást této smlouvy. Smluvní strany uzavřou dohodu, ve které upraví vzájemná práva a povinnosti. Smluvní vztah lze ukončit písemnou dohodou.
8. Zhotovitel se zavazuje, že jakékoliv informace, které se dozvěděl v souvislosti s plněním předmětu smlouvy nebo které jsou obsahem předmětu smlouvy, neposkytne třetím osobám.
9. Zhotovitel nemůže bez písemného souhlasu objednatele postoupit kterákoliv svá práva ani převést kterékoliv své povinnosti plynoucí ze smlouvy třetí osobě ani není oprávněn tuto smlouvu postoupit.
10. Ukáže-li se některé z ustanovení této smlouvy zdánlivým (nicotným), posoudí se vliv této vady na ostatní ustanovení smlouvy obdobně podle § 576 NOZ.
11. Písemnosti se považují za doručené i v případě, že kterákoliv ze stran její doručení odmítne či jinak znemožní.
12. Vše, co bylo dohodnuto před uzavřením smlouvy, je právně irelevantní a mezi smluvními stranami platí jen to, co je dohodnuto v této smlouvě, resp. v jiných dokumentech, na které tato smlouva odkazuje.
13. Zhotovitel bere na vědomí, že na objednatele se vztahuje povinnost k uveřejnění této smlouvy v registru smluv dle zákona č. 340/2015 Sb., zákon o zvláštních podmínkách účinnosti některých smluv, uveřejňování těchto smluv a o registru smluv (zákon o registru smluv), kdy tato smlouva bude dle § 5 odst. 2 tohoto

zákona odeslána správci registru smluv bez zbytečného odkladu po uzavření této smlouvy, nejpozději do 30 dnů od uzavření smlouvy.

14. Smlouva je vyhotovena ve dvou stejnopisech s platností originálu podepsaných oprávněnými zástupci smluvních stran, přičemž každá smluvní strana obdrží po jednom vyhotovení.
15. Tato smlouva nabývá platnosti dnem jejího podpisu oběma smluvními stranami a účinnosti dnem uveřejnění prostřednictvím registru smluv ve smyslu § 6 odst. 1 zákona o registru smluv.
16. Přílohy, které jsou nedílnou součástí této smlouvy:

Příloha č. 1: projektová dokumentace

Příloha č. 2: rozpočet zhotovitele

Za objednatele

Datum:

Místo: Ostrava-Proskovice

Táňa

Digitálně podepsal
Táňa Paličková

Paličková

Datum: 2023.11.30
09:07:10 +01'00'

Táňa Paličková
starostka

-elektronický podpis-

Za zhotovitele

Datum:

Místo:

**Ing. HYNEK
PAVLACKÝ**

Digitálně podepsal Ing.
HYNEK PAVLACKÝ
Datum: 2023.12.07
10:11:46 +01'00'

Ing. Hynek Pavlacky
jednatel

-elektronický podpis-

Revitalizace víceúčelového hřiště v PROSKOVICÍCH

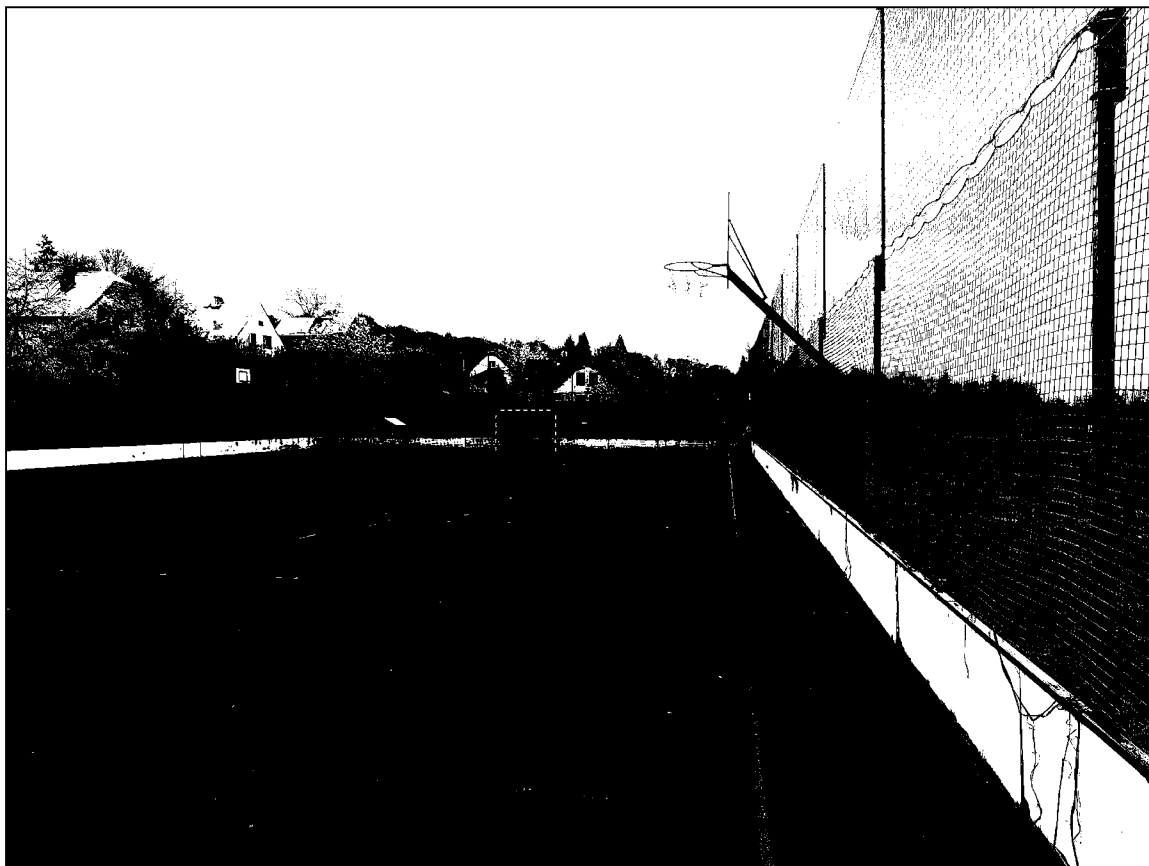

PARÉ ČÍSLO:	AUTORIZACE:	<p><i>Projektová činnost ve výstavbě Poradenská a konzultační činnost, zpracování odborných studií a posudků, příprava a vypracování technických návrhů, grafické a kresličské práce SPECIALIZACE V OBORU SPORTOVNÍCH STAVEB</i></p> <p>PROJEKTOVÁNÍ SPORTOVIŠŤ s.r.o. nám.T.G.Masaryka 2433 760 01 ZLÍN</p> <p>projektovani-sportovist.cz</p> <p><i>Projektování víceúčelových hřišť, dětských hřišť, sportovních areálů a školních sportovišť, fotbalových a baseballových hřišť, atletických areálů, tenisových a beachvolejbalových kurtů, minigolfu, miniatuřgolfu a adventuregolfu, pétanque, um.osvětlení a závlah sportovišť, odpočinkových a relaxačních zón, senior parků, venkovních posilovacích center, tribun, šaten a hygienických zázemí, sportovně-rekreačních areálů, sport.podlah a vybavení tělocvičen a sport.hal, venkovních učeben</i></p>	
KRAJ:	MORAVSKOSLEZSKÝ		
MÍSTO STAVBY:	PROSKOVICE		
INVESTOR:	STATUTÁRNÍ MĚSTO OSTRAVA MĚSTSKÝ OBVOD PROSKOVICE Světlovská 82/2 729 30 OSTRAVA - PROSKOVICE	PROFESE:	STAVEBNĚ TECHNICKÉ ŘEŠENÍ
		VYPRACOVAL:	JAN DUDR projektovani-sportovist.cz
NÁZEV STAVBY:	Revitalizace víceúčelového hřiště v PROSKOVICÍCH	ZODPOVĚDNÝ PROJEKTANT PROFESE:	ING.HANA ŠEVČIKOVÁ
		HLAVNÍ INŽENÝR PROJEKTU:	ING.HANA ŠEVČIKOVÁ
STAVEBNÍ OBJEKTY:	SO 01 - SO 02	KÓD PROJEKTU:	10/2023
		STUPEŇ:	ZPD
STUPEŇ:	ZJEDNODUŠENÁ PROJEKTOVÁ DOKUMENTACE	DATUM:	06/2023
		Č.VÝKRESU:	ZM Č.:

PARÉ ČÍSLO:	AUTORIZACE:	<p><i>Projektová činnost ve výstavbě</i> <i>Poradenská a konzultační činnost, zpracování odborných studií a posudků,</i> <i>příprava a vypracování technických návrhů, grafické a kresličské práce</i> SPECIALIZACE SPORTOVNÍCH STAVEB</p> <p>PROJEKTOVÁNÍ SPORTOVIŠŤ s.r.o. nám.T.G.Masaryka 2433 760 01 ZLÍN</p> <p>████████████████████ projektovani-sportovist.cz</p> <p><i>Projektování víceúčelových hřišť, dětských hřišť, sportovních areálů</i> <i>a školních sportovišť, fotbalových a basebalových hřišť, atletických</i> <i>areálů, tenisových a beachvolejbalových kurtů, minigolfu,</i> <i>miniaturgolfu a adventuregolfu, pétanque, umělých osvětlení a závlah</i> <i>sportovišť, odpočinkových a relaxačních zón, senior parků, venkovních</i> <i>posilovacích center, tribun, šaten a hygienických zázemí,</i> <i>sportovně rekreačních areálů, sport.podlah a vybavení tělocvičen a sport.hal,</i> <i>venkovních učeben</i></p>	
KRAJ:	MORAVSKOSLEZSKÝ		
MÍSTO STAVBY:	PROSKOVICE		
INVESTOR:	STATUTÁRNÍ MĚSTO OSTRAVA MĚSTSKÝ OBVOD PROSKOVICE Světlovská 82/2 729 30 OSTRAVA - PROSKOVICE	PROFESE:	STAV.TECHNICKÉ ŘEŠENÍ
NÁZEV STAVBY:	Revitalizace víceúčelového hřiště v PROSKOVICÍCH	VYPRACOVAL:	JAN DUDR ██████████ ██████████www.projektovani-sportovist.cz
		ZODPOVĚDNÝ PROJEKTANT PROFESE:	ING.HANA ŠEVČÍKOVÁ
STAVEBNÍ OBJEKT:	SO 01 – SO 02	HLAVNÍ INŽENÝR PROJEKTU:	ING.HANA ŠEVČÍKOVÁ
NÁZEV VÝKRESU:		KÓD PROJEKTU:	10/2023
SOUHRNNÁ PRŮVODNÍ A TECHNICKÁ ZPRÁVA		STUPEŇ:	ZPD
		DATUM:	06/2023
		Č. VÝKRESU:	01
			ZM Č.:

PRŮVODNÍ ZPRÁVA

1. IDENTIFIKAČNÍ ÚDAJE

1.1 ÚDAJE O STAVBĚ

a) Název stavby

Revitalizace víceúčelového hřiště v PROSKOVICÍCH

SO 01 Sportovní plocha
SO 02 Oplocení

b) Místo stavby - adresa, čísla popisná, katastrální území, parcelní čísla pozemků

Místo stavby: OSTRAVA - PROSKOVICE
Kraj: Moravskoslezský
Katastrální území: Proskovice
Číslo parcelní: 650/4

Majetkoprávní

vztahy:

Předmětný pozemek pro umístění stavby je ve vlastnictví investora (viz. Informace o parcele – PŘÍLOHA TÉTO ZPRÁVY).
Parcely není nutno zajistit vynětím ze ZPF.

c) Předmět dokumentace – nová stavba nebo změna dokončené stavby, trvalá nebo dočasná stavba, účel užívání stavby

Charakter stavby: Revitalizace sportovně-rekreační plochy

Účel užívání

stavby:

Venkovní víceúčelové sportoviště

Přehled uživatelů: Uživatelem bude investor

1.2 ÚDAJE O STAVEBNÍKOVĚ

a) Obchodní firma nebo název, identifikační číslo osoby, adresa sídla (právnícká osoba)

Obchodní jméno: STATUTÁRNÍ MĚSTO OSTRAVA
MĚSTSKÝ OBVOD PROSKOVICE
Sídlo : Světlovská 82/2
729 30 OSTRAVA - PROSKOVICE

1.3 ÚDAJE O ZPRACOVATELI DOKUMENTACE

a) Jméno, příjmení, obchodní firma, identifikační číslo osoby, místo podnikání (fyzická osoba podnikající) nebo obchodní firma nebo název, identifikační číslo osoby, adresa sídla (právnícká osoba)

Obchodní jméno: PROJEKTOVÁNÍ SPORTOVIŠŤ s.r.o.
IČ: 17453267
Sídlo : nám.T.G.Masaryka 2433, 760 01 ZLÍN

- b) **Jméno a příjmení hlavního projektanta včetně čísla, pod kterým je zapsán v evidenci autorizovaných osob vedené ČKA nebo ČKAIT činných ve výstavbě, s vyznačeným oborem, popřípadě specializací jeho autorizace,**

Autorizace: ING.HANA ŠEVČÍKOVÁ
 AUTORIZOVANÝ INŽENÝR V OBORU POZEMNÍ STAVBY
 ČKAIT 1302141

- c) **Jména a příjmení projektantů jednotlivých částí společné dokumentace včetně čísla, pod kterým jsou zapsáni v evidenci autorizovaných osob vedené Českou komorou architektů nebo ČKAIT činných ve výstavbě, s vyznačeným oborem, popřípadě specializací jejich autorizace.**

Autorizace: ING.HANA ŠEVČÍKOVÁ
 AUTORIZOVANÝ INŽENÝR V OBORU POZEMNÍ STAVBY
 ČKAIT 1302141

2. ČLENĚNÍ STAVBY NA OBJEKTY A TECHNICKÁ A TECHNOLOG.ZAŘÍZENÍ

viz.čl.1.1a

3. SEZNAM VSTUPNÍCH PODKLADŮ

Základní zadání investora a prohlídka místa stavby projektantem
Platná sport. pravidla a ČSN , Technolog.pravidla a tech.listy pro navrhované materiály
Kopie katastrálního snímku a kopie leteckého snímku
Fotodokumentace stávajícího stavu

Provedena pouze vizuelní prohlídka pozemku, průběh stáv.podz.sítí zjištěn od informací investora – podrobná technická mapa není k dispozici (PŘEDPOKLADEM JE, ŽE SE V DANÉM PROSTORU NENACHÁZÍ ŽÁDNÉ PODZEMNÍ SÍTĚ – PŘED ZAHÁJENÍM STAVBY BUDE POTVRZENO INVESTOREM PŘI PŘEDÁNÍ STAVBY). Dopravní infrastruktura lokality prověřena na místě (bez nároku na úpravu). Napojení na stáv.infrastrukturu je řešeno v rámci stáv.provozu.

V rámci předprojektové přípravy byla provedena vrtaná sonda S1 ve stávajícím pro zjištění skladby horních vrstev:

<i>vodopropustný odpružený jednovrstvý EPDM tartan</i>	<i>tl. 1,5cm</i>
<i>vodopropustný (drenážní) asfalt</i>	<i>tl. 8cm</i>
<i>podkladní vrstvy štěrkodrti a rostlý terén</i>	

Vzhledem k charakteru stavby a stupně projektové dokumentace nebylo provedeno polohopisné a výškopisné zaměření stavby – bylo provedeno pouze orientační výškové zaměření (*HŘIŠTĚ JE V ROVINĚ – BEZE SPÁDU*).

Z důvodu bezespádu sport. plochy nelze z důvodu snížení vodopropustnosti navrhnout kvalitativně vyšší retoping celoplošným stabilizačním barevným nástřikem ze směsi celoprobareného pryž.granulátu fr.0,5-1,5mm a barevného PUR pojiva + lajnování.

Navržena je tedy STANDARTNÍ RENOVAČE (RETOPING) s vyčištěním tlakovou vodou + celoplošným stabilizačním transparentním nástřikem z PU pojiva a ředidla + lajnování - aplikováno na stáv.plochu víceúčelového hřiště (vodopropustný jednovrstvý odpružený tartan EPDM tl.15mm) na vodopropustném asfaltu prům.tl.80mm na vrstvě štěrkodrti se zeminou

STAVBA SE NACHÁZÍ V CHRÁNĚNÉ KRAJINNÉ OBLASTI

SOUHRNNÁ TECHNICKÁ ZPRÁVA

1. STRUČNÝ POPIS STAVBY

1.1 SEZNAM STAVEBNÍCH OBJEKTŮ

SO 01	Sportovní plocha
SO 02	Oplocení

1.2 POPIS JEDNOTLIVÝCH STAVEBNÍCH OBJEKTŮ

Poznámka: Zařízení staveniště bude umístěno na stáv.ploše ze štěrkodrti.

SO 01 SPORTOVNÍ PLOCHA

V rámci daného SO se jedná o provedení retopingu na stávající sportovní ploše, která je tvořena vodopropustným odpruženým jednovrstvým EPDM tartanem tl.1,5cm na vodopropustném (drenážním) asfaltu.

- 1) demontáž, odvoz a likvidace stáv.4ks OK košů streetbalů vč.odraz.desek a obrouček – odřezání (ocel.prvky odvoz a uložení do sběrných surovin do vzdálenosti 10km + ostatní odvoz a uložení na skládce do 10km vč.poplatku)
- 2) ruční mechanické odbourání stáv.4ks bez.základů košů streetbalů předpokl. 4x á500/500/500mm tzn.celkem 0,5m² (odvoz a uložení na skládce do 10km vč.poplatku)
- 3) likvidace stáv.2ks branek malé kopané - bet.základy ponechány (ocel.prvky odvoz a uložení do sběrných surovin do vzdálenosti 10km + ostatní odvoz a uložení na skládce do 10km vč.poplatku)

STANDARTNÍ RENOVAČE (RETOPING) s vyčištěním stáv.povrchu tlakovou vodou + celoplošným stabilizačním transparentním nástřikem z PU pojiva a ředidla + lajnování aplikováno na stáv.plochu víceúčelového hřiště (lajnování dle navržených sportů)

Výkopy pro bet.základy košů streetbalu – 4x á800/800/1000mm (odvoz a uložení na skládce do 10km vč.poplatku)

Betonáž ŽB základů košů streetbalu – 4x á800/800/1000mm (min C16/20)

Dodávka a osazení 2ks OK koše streetbalu (pevná odraz.deska)
Dodávka a osazení 2ks OK koše streetbalu (odraz.deska s nastavitelnou výškou)

Dodávka a osazení 2ks branek malé kopané – házené se spec.sítí s klipy (vč.atyp.kotvení ke sloupu oplocení a do stáv.bet.základů)

Dodávka odnímatelných sloupků tenisu vč.sítě (do stáv.pouzder) – 1sada
Dodávka odním.sloupků volejbalu – nohejbalu vč.sítě (do stáv.pouzder) – 1sada
Dodávka 2ks mobilních branek florbalu se sítí
=====

V současné době je tartanová EPDM plocha v dobrém stavu – bez prasklin, s mírným obrusem resp.ztrátou EPDM granulátu. Výše uvedenou stabilizaci (retopingem) bude prodloužena životnost stáv.povrchu v řádu let – odhad 5let.

SO 02 OPLOCENÍ

V rámci daného SO se jedná o provedení nového oplocení hřiště.

- 4) demontáž, odvoz a likvidace stáv.záchytných sítí
vč.napínicích lanek - $128\text{bm} \times v=5\text{m} = 640\text{m}^2$
(odvoz a uložení na skládce do 10km vč.poplatku)
 - 5) demontáž, odvoz a likvidace 2ks vstupních branek 1000/3000mm – odřezání
(ocel.prvky odvoz a uložení do sběrných surovin do vzdálenosti 10km)
 - 6) úprava stáv.vstupní branky do areálu
 - 7) demontáž, odvoz a likvidace obvodového mantinelu - vodovzdorná překližka
tl.15mm/v=65cm - $d=128\text{bm} = 84\text{m}^2$ resp.1,3m³
(odvoz a uložení na skládce do 10km vč.poplatku)
 - 8) demontáž, odvoz a likvidace stáv.záchytného oplocení - 32ks ocel.sloupů 50/50/3m
 $v=5\text{m}$ – odřezání (ocel.prvky odvoz a uložení do sběr.surovin do vzdálenosti 10km)
 - 9) demontáž, odvoz a likvidace stáv.záchytného oplocení - 33ks ocel.mezisloupek
50/50/3m $v=5\text{m}$ – odřezání (ocel.prvky odvoz a uložení do sběrných surovin do
vzdálenosti 10km)
 - 10) demontáž, odvoz a likvidace stáv.záchytného oplocení - 128bm spodního
ocel.ztužení "L" 50/30/tl.3mm – odřezání (ocel.prvky odvoz a uložení do sběrných
surovin do vzdálenosti 10km)
 - 11) demontáž, odvoz a likvidace stáv.záchytného oplocení - 128bm spodní ocel.lišty "U"
30/50/30/tl.3mm – odřezání (ocel.prvky odvoz a uložení do sběrných surovin do
vzdálenosti 10km)
 - 12) demontáž, odvoz a likvidace stáv.záchytného oplocení - 128bm mantinelového
ocel.madla "U" 30/50/30/tl.3mm – odřezání (ocel.prvky odvoz a uložení do sběrných
surovin do vzdálenosti 10km)
 - 13) ruční mechanické obourání určených částí bet.základů - $2,5\text{m}^2 \times v=0,5\text{m} = 1,25\text{m}^3$
(odvoz a uložení na skládce do 10km vč.poplatku)
 - 14) V ROZSAHU TERÉNNÍCH ÚPRAV BUDE PROVEDENA PLOŠNÁ SKRÝVKA
PRŮM.TL.100mm - zemina s travním drnem - $43\text{m}^2 \times 0,1 = 4,3\text{m}^3$
(odvoz a uložení na skládce do 10km vč.poplatku)
 - 15) V ROZSAHU PLOCHY POD NOVOU PŘÍDLAŽBOU A NOVÝMI OBRUBNÍKY
BUDE PROVEDENA PLOŠNÁ SKRÝVKA PRŮM.TL.200mm
- kamení a zemina s kamením - $36\text{m}^2 \times 0,2 = 7,2\text{m}^3$
(odvoz a uložení na skládce do 10km vč.poplatku)
 - 16) ÚPRAVA STÁV.UMĚLÉHO TRÁVNÍKU A PODLOŽKY U STÁV.DĚTSKÉHO
HŘIŠTĚ - řezání a likvidace 6m² trávníku a podložky
(odvoz a uložení na skládce do 10km vč.poplatku)
-

Výkopy pro bet.základy oplocení
(odvoz a uložení na skládce do 10km vč.poplatku)

Betonáž základů oplocení (min C16/20)

Osazení bet.obrubníků š=50mm do bet.lože s opěrou (min C16/20)
na nový hutněný podsyp ze štěrkodrti.

Osazení bet.přídlažby š=250mm do bet.lože (min C16/20)
na nový hutněný podsyp ze štěrkodrti.

Dodávka a montáž nové ocelové žárově zinkované konstrukce oplocení
tzn.sloupy v=5m nad povrchem a průběžné horní ztužení (na sloupech
budou navařeny matky, kterými budou provlečeny napínací lanka – na těch
bude uchycena BEZUZLOVÁ SÍŤ PE 45/45/3mm ZELENÁ.

V oplocení budou provedeny 2 vstupní dvoukřídlé branky
(hříště bude samostatně uzamykatelné).

předláždění (demontáž dlažby + zpětná montáž po provedení
oplocení vč.5cm štěrkodrti DDK FR.4-8mm)

=====
*V současné době je oplocení v havarijním stavu - nadstavované ocelové
konstrukce, potrhané sítě, mantinel z vodovzdorné překližky za hranicí
životnosti, chybějící šrouby, pokřivené ocelové profily apod.
Oprava není technicky a finančně rentabilní – navržena likvidace všech
nadzemních částí oplocení.*

PŘÍLOHA: INFORMACE O PARCELE

Informace o pozemku

Parcelní číslo:	650/4
Obec:	Ostrava [554821]
Katastrální území:	Proskovice [733474]
Číslo LV:	663
Výměra [m ²]:	1632
Typ parcely:	Parcela katastru nemovitostí
Mapový list:	DKM
Určení výměry:	Ze souřadnic v S-JTSK
Způsob využití:	sportoviště a rekreační plocha
Druh pozemku:	ostatní plocha

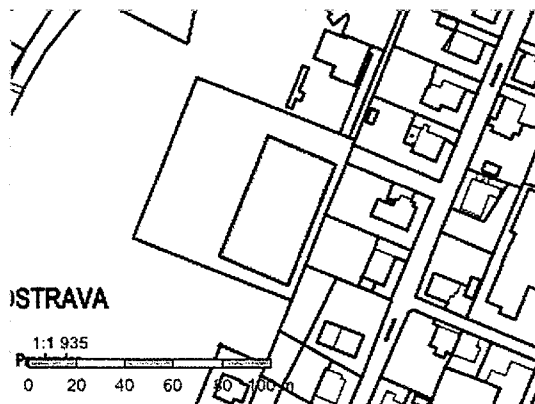

Vlastníci, jiní oprávnění

Vlastnické právo	Podíl
Statutární město Ostrava, Prokešovo náměstí 1803/8, Moravská Ostrava, 70200 Ostrava	Podíl
Obec na správu nemovitostí ze vlastnické obce	Podíl
Městský obvod Proskovice, Světlovská 82/2, Proskovice, 72400 Ostrava	

Způsob ochrany nemovitosti

Název
chráněná krajinná oblast

Seznam BPEJ

Parcela nemá evidované BPEJ.

Omezení vlastnického práva

Nejsou evidována žádná omezení.

Jiné zápisy

Nejsou evidovány žádné jiné zápisy.

[Získat více informací](#) (byl-li k nemovitosti zapsán cenový údaj)

Nemovitost je v územním obvodu, kde státní správu katastru nemovitostí ČR vykonává [Katastrální úřad pro Moravskoslezský kraj, Katastrální pracoviště Ostrava](#)

Zobrazené údaje mají informativní charakter. Platnost dat k 02.05.2023 07:00.

42000

sondu S1

22050

LEGENDA

LEGENDA PLOCH



PARÉ ČÍSLO:	AUTORIZACE:	<p>Projektována a zpracována v rámci územní studie a povolání přírodních a kulturních památek, územní studie a povolání SPECIÁLNÍ ÚZEMNÍ STUDIE PROJEKTOVÁNÍ SPORTOVISŤ s.r.o. nam. T.G. Masaryka 2433 760 01 ZLÍN IČ: 25121017 projektovani-sportovisti.cz</p>	
KRAJ:	MORAVSKOSLEZSKÝ	<p>Projektována a zpracována v rámci územní studie a povolání přírodních a kulturních památek, územní studie a povolání SPECIÁLNÍ ÚZEMNÍ STUDIE PROJEKTOVÁNÍ SPORTOVISŤ s.r.o. nam. T.G. Masaryka 2433 760 01 ZLÍN IČ: 25121017 projektovani-sportovisti.cz</p>	
MÍSTO STAVBY:	PROSKOVICE	<p>Projektována a zpracována v rámci územní studie a povolání přírodních a kulturních památek, územní studie a povolání SPECIÁLNÍ ÚZEMNÍ STUDIE PROJEKTOVÁNÍ SPORTOVISŤ s.r.o. nam. T.G. Masaryka 2433 760 01 ZLÍN IČ: 25121017 projektovani-sportovisti.cz</p>	
INVESTOR:	STATUTÁRNÍ MĚSTO OSTRAVA MĚSTSKÝ OBLAST PROSKOVICE Svíčkovská 82/2 729 30 OSTRAVA - PROSKOVICE	PROFESE:	STAVEBNÉ TECHNICKÉ ŘEŠENÍ
NÁZEV STAVBY:	Revitalizace víceúčelového hřiště v PROSKOVICÍCH	ZODPOVĚDNÝ PROJEKTANT PROFESE:	ING.HANA ŠEVČÍKOVÁ
STAVEBNÍ OBJEKTY:	SO 01 - SO 02	MĚŘÍTKO:	1:200
NÁZEV VÝKRESU:	ZJEDNODUŠENÁ SITUACE - STÁVAJÍCÍ STAV	HLAVNÍ INŽENÝR PROJEKTU:	ING.HANA ŠEVČÍKOVÁ
		KÓD PROJEKTU:	10/2023
		STUPEŇ:	ZPD
		DATUM:	06/2023
		Č.VÝKRESU:	03
		ZM.Č.:	

POHLED "A"
(vnitřní pohled)

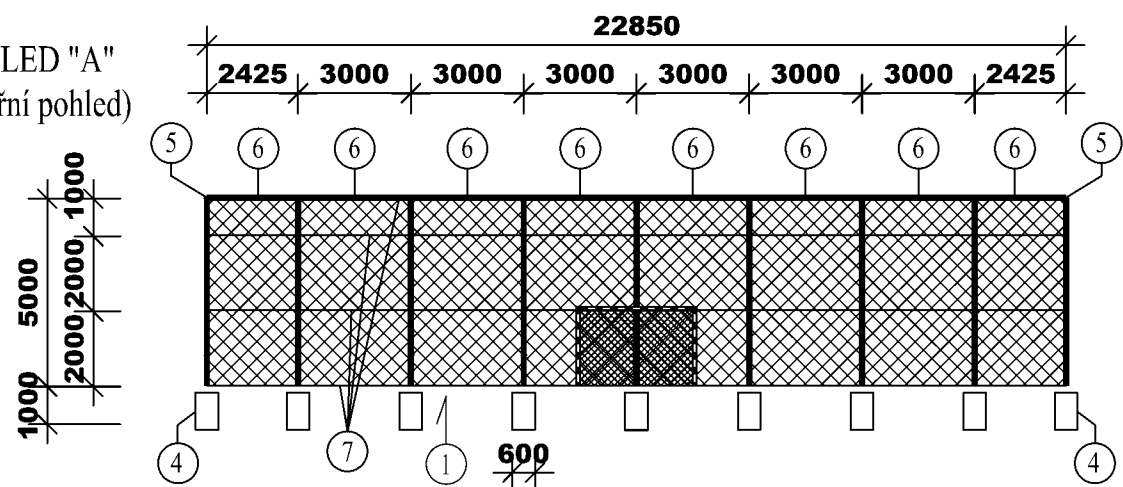

POHLED "B"
(vnější pohled)

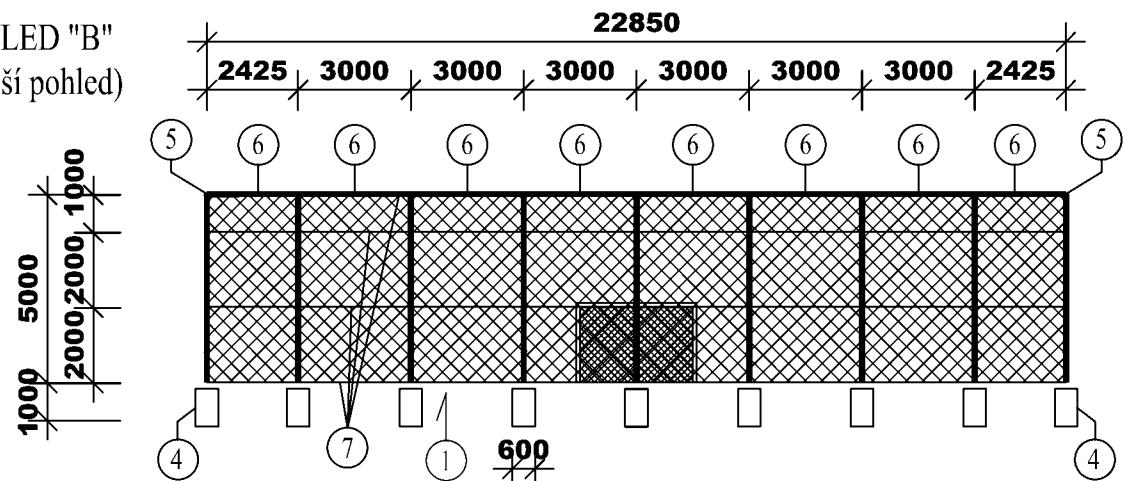

POHLED "C"
(vnitřní pohled)

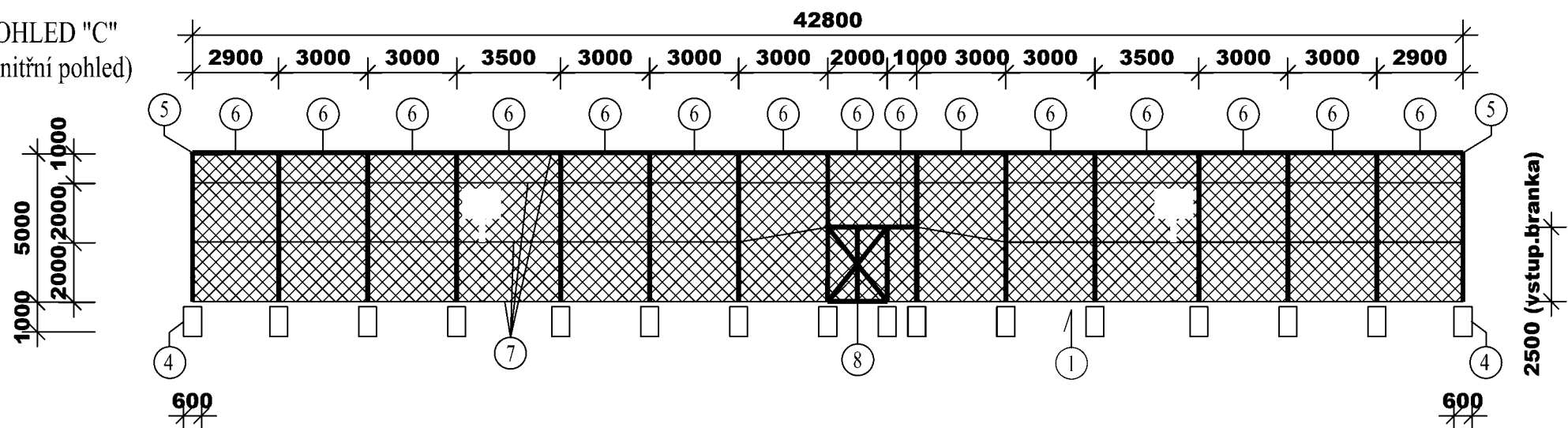

POHLED "D"
(vnější pohled)

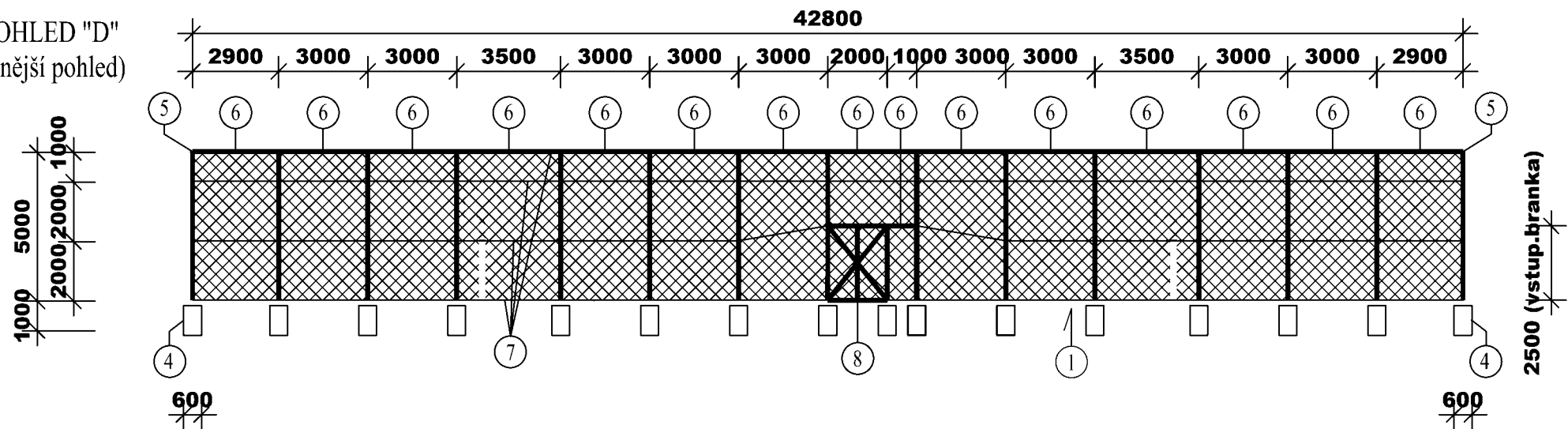

LEGENDA

1 - SÍŤ ZÁCHYTNÁ PE 45/45/3mm (zelená)

(speciální síť s klipy)

4 - BET.PATKA SLOUPU OPLOCENÍ 600/600/1000mm - KOTVENÍ SLOUPU 800mm
(pro oplocení v=5m)

5 - OCELOVÝ SLOUP OPLOCENÍ Ø76/5mm (pro oplocení v=5m)

6 - ZTUŽENÍ Ø60/5mm (pro oplocení v=5m)

7 - NAPÍNAČÍ LANKO

8 - VSTUPNÍ BRANKA cca 2000/2500mm

POZNÁMKA

BET.ZÁKLADY S POUŽITÍM SMĚSI C16/20. SPOJE MEZI SLOUPY A ZTUŽENÍM BUDOU ŠROUBOVÉ. VÝŠKOVÉ KÓTY NEJSOU V SOULADU S VÝŠKOVÝM UMÍSTĚNÍM HŘIŠTĚ. SÍŤ JE UMÍSTĚNA Z VNITŘNÍ STRANY HŘIŠTĚ - uchycení sítě pouze na lanka, nikoliv na sloupy a průběžné ztužení např.omotáním. UVEDENÉ KÓTY JSOU ORIENTAČNÍ.

PARÉ ČÍSLO:	AUTORIZACE:	<p><i>Projektová činnost ve výstavbě</i> <i>Poradenství a konzultativní činnost, zpracování odborných studií a posudků,</i> <i>příprava a vypracování technických návrhů, grafické a krešivní práce</i> SPECIALIZACE V OBOREU SPORTOVNÍCH STAVEB PROJEKTOVÁNÍ SPORTOVIŠŤ s.r.o <i>nám.T.G.Masaryka 2433</i> <i>760 01 ZLÍN</i> <i>jan.dubr@centrum.cz, tel.724271017</i> projektovani-sportovisti.cz <i>Projektování víceúčelových hřišť, dětských hřišť, sportovních areálů a klubních</i> <i>sportovních, fotbalových a baseballových hřišť, atletických areálů, senzorových</i> <i>a beachvolibolových hřišť, minigolfu, miniaturního golfu a adventuregolfu,</i> <i>pěšiny, umělého ledního a číralu sportovní, odpočinkových a relaxačních zón,</i> <i>senior parků, venkovních posilovacích center, tržnic, sálen a hygienických zázemí,</i> <i>sportovní-rekreačních areálů, sportovních a vyhovování tělocvičen a sport.hal,</i> <i>venkovních učeben</i></p>	
KRAJ:	MORAVSKOSLEZSKÝ	PROFESE:	STAVEBNĚ TECHNICKÉ ŘEŠENÍ
MÍSTO STAVBY:	PROSKOVICE	VYPRACOVAL:	JAN DUDR <i>jan.dubr@centrum.cz</i> tel.606720364 <i>www.projektovani-sportovisti.cz</i>
INVESTOR:	STATUTÁRNÍ MĚSTO OSTRAVA MĚSTSKÝ OBVOD PROSKOVICE Světlovská 82/2 729 30 OSTRAVA - PROSKOVICE	NÁZEV STAVBY:	ZODPOVĚDNÝ PROJEKTANT PROFESE:
			ING.HANA ŠEVČÍKOVÁ
		HLAVNÍ INŽENÝR PROJEKTU:	ING.HANA ŠEVČÍKOVÁ
STAVEBNÍ OBJEKTY: SO 02	MĚŘÍTKO: 1:200	KÓD PROJEKTU:	10/2023
		STUPEŇ:	ZPD
NÁZEV VÝKRESU: SCHÉMA OPLOCENÍ		DATUM:	06/2023
		Č.VÝKRESU:	06
		ZM Č.:	

PARÉ ČÍSLO:	AUTORIZACE:	<p><i>Projektová činnost ve výstavbě</i> <i>Poradenská a konzultační činnost, zpracování odborných studií a posudků,</i> <i>příprava a vypracování technických návrhů, grafické a kresličské práce</i> SPECIALIZACE SPORTOVNÍCH STAVEB</p> <p>PROJEKTOVÁNÍ SPORTOVIŠŤ s.r.o. nám. T.G. Masaryka 2433 760 01 ZLÍN</p> <p>████████████████████ projektovani-sportovist.cz</p> <p><i>Projektování víceúčelových hřišť, dětských hřišť, sportovních areálů</i> <i>a školních sportovišť, fotbalových a basebalových hřišť, atletických</i> <i>areálů, tenisových a beachvolejbalových kurtů, minigolfu,</i> <i>miniaturgolfu a adventuregolfu, pétanque, umělých osvětlení a závlah</i> <i>sportovišť, odpočinkových a relaxačních zón, senior parků, venkovních</i> <i>posilovacích center, tribun, šaten a hygienických zázemí,</i> <i>sportovně rekreačních areálů, sport.podlah a vybavení tělocvičen a sport.hal,</i> <i>venkovních učeben</i></p>	
KRAJ:	MORAVSKOSLEZSKÝ		
MÍSTO STAVBY:	PROSKOVICE		
INVESTOR:	STATUTÁRNÍ MĚSTO OSTRAVA MĚSTSKÝ OBVOD PROSKOVICE Světlovská 82/2 729 30 OSTRAVA - PROSKOVICE	PROFESE:	STAV. TECHNICKÉ ŘEŠENÍ
NÁZEV STAVBY:	Revitalizace víceúčelového hřiště v PROSKOVICÍCH	VYPRACOVAL:	JAN DUDR ██████████ ████████████████████ www.projektovani-sportovist.cz
		ZODPOVĚDNÝ PROJEKTANT PROFESE:	ING. HANA ŠEVČÍKOVÁ
STAVEBNÍ OBJEKT:	SO 02	HLAVNÍ INŽENÝR PROJEKTU:	ING. HANA ŠEVČÍKOVÁ
NÁZEV VÝKRESU:		KÓD PROJEKTU:	10/2023
OPLOCENÍ HŘIŠTĚ – POŽADOVANÝ ZPŮSOB PROVEDENÍ		STUPEŇ:	ZPD
		DATUM:	06/2023
		Č. VÝKRESU:	07
			ZM Č.:

OPLOCENÍ HŘIŠTĚ – POŽADOVANÝ ZPŮSOB PROVEDENÍ

Oplocení hřiště nutno provést dle níže uvedených požadavků (funkčnost a vizuelní požadavky):

OPLOCENÍ – žárově zinkované konstrukce, použití nenasákavých sítí PE 45/45/3mm (pokud není v projektu specifikováno jinak) odstínu zelená (projektem zejména stanoven průměr ok, tl.sítě a zda se jedná o síť bezuzlové nebo uzlové – nutno dodržet!).
NUTNO DODRŽET UMÍSTĚNÍ SLOUPŮ A ZTUŽUJÍCÍCH PRVKŮ DLE SCHÉMA OPLOCENÍ.

Sítě budou ve spodní, horní a boční části oplocení uchyceny na ocelová lanka (nikoliv lanka s obalem – musí být použita „holá“ ocelová lanka) a to ocelovými oky (oka tvořena na místě spec.kleštěmi) – v žádné části není umožněno uchycení na karabinky. Uchycení je požadováno na každém 2 oku. Ocelová lanka budou provedena i svisle v rozích hřišť a u vstupních branek – síť na celém sportovišti **nesmí být uchycena na sloupy** např. omotáním nebo „elektrikářskými“ svorkami – uchycení nutno provést výhradně na ocelová lanka (u vstupních branek použít zelenou šňůru). U lanek budou použity vhodné napínačky bez ostrých hran (v případě použití otočit ven z hřiště), šroubové spojky nesmí být otočeny ostrými částmi do sportovních ploch. U středových napínacích lanek bude síť uchycena na každém 10 oku. U prostupu sítě s konstrukcí streetbalu je nutno síť v tomto místě oplést (olemovat) síťovou (zelenou) šňůrou příp. řádně sepnout ocelovými oky – síť nesmí být umístěna za konstrukcí streetbalu (konstrukce streetbalu musí procházet sítí).

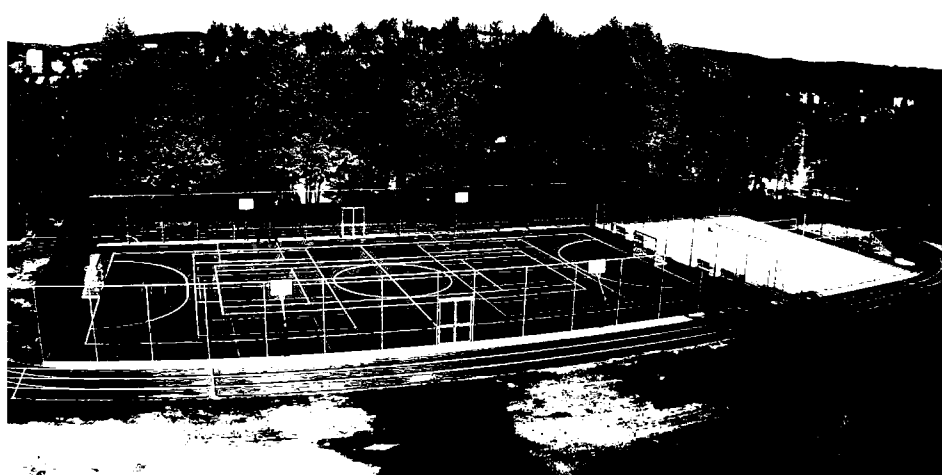
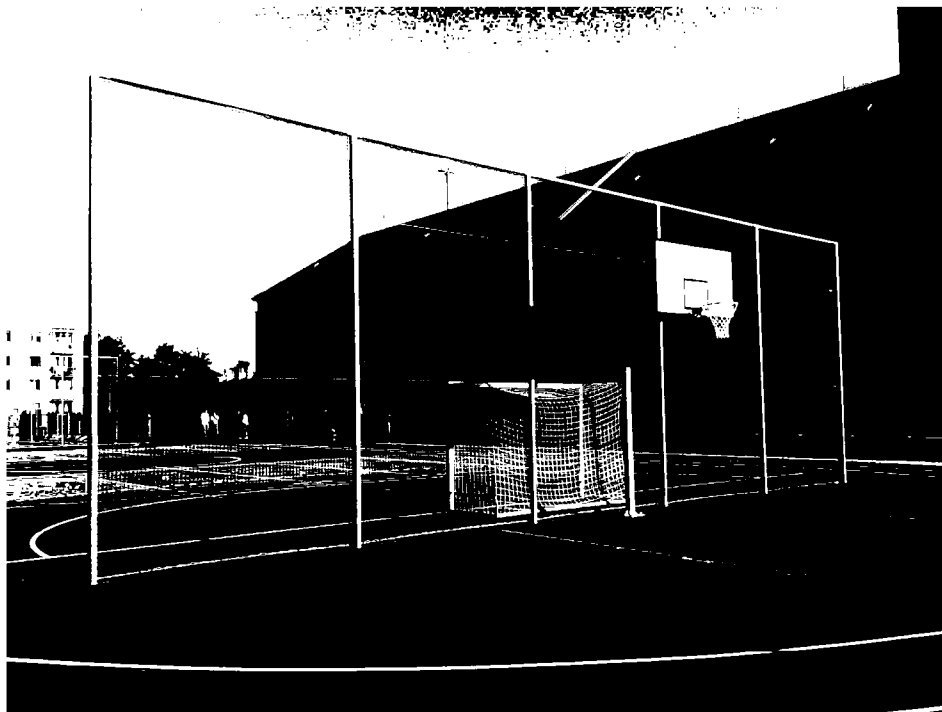

Napnuté síť nesmí vykazovat „vybouleniny“ na spodní a horní hraně sítě, síť musí být řádně vypnutá a musí tvořit rovinu.
Výška oplocení je v projektové dokumentaci navržena dle požadavku objednatele – obvodově 5m.
Provést dle ČSN EN 15312 Víceúčelové sportovní zařízení s volným přístupem, kontrola otvorů a mezer apod.

UPOZORNĚNÍ: VEŠKERÉ ZMĚNY V PROVÁDĚCÍ PROJEKTOVÉ DOKUMENTACI A TECHNOLOGICKÝCH POSTUPŮ MUSÍ BÝT PÍSEMNĚ ODSOUHLASENY PROJEKTANTEM A TECH.DOZOREM INVESTORA PŘED JEJICH PROVÁDĚNÍM.

FOTODOKUMENTACE DETAILŮ SÍTOVÉHO OPLOCENÍ – ZPŮSOB UCHYCENÍ SÍTI



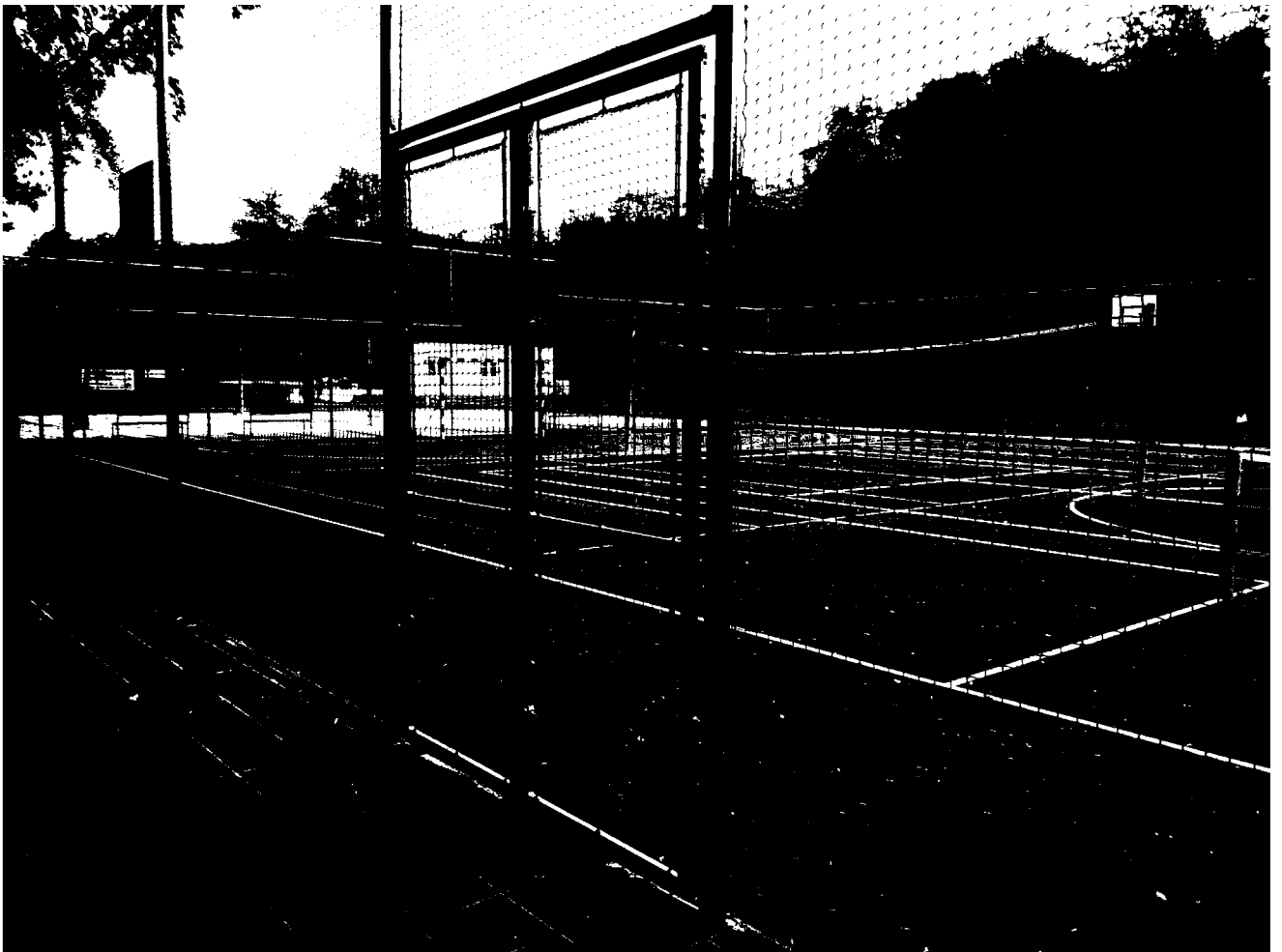

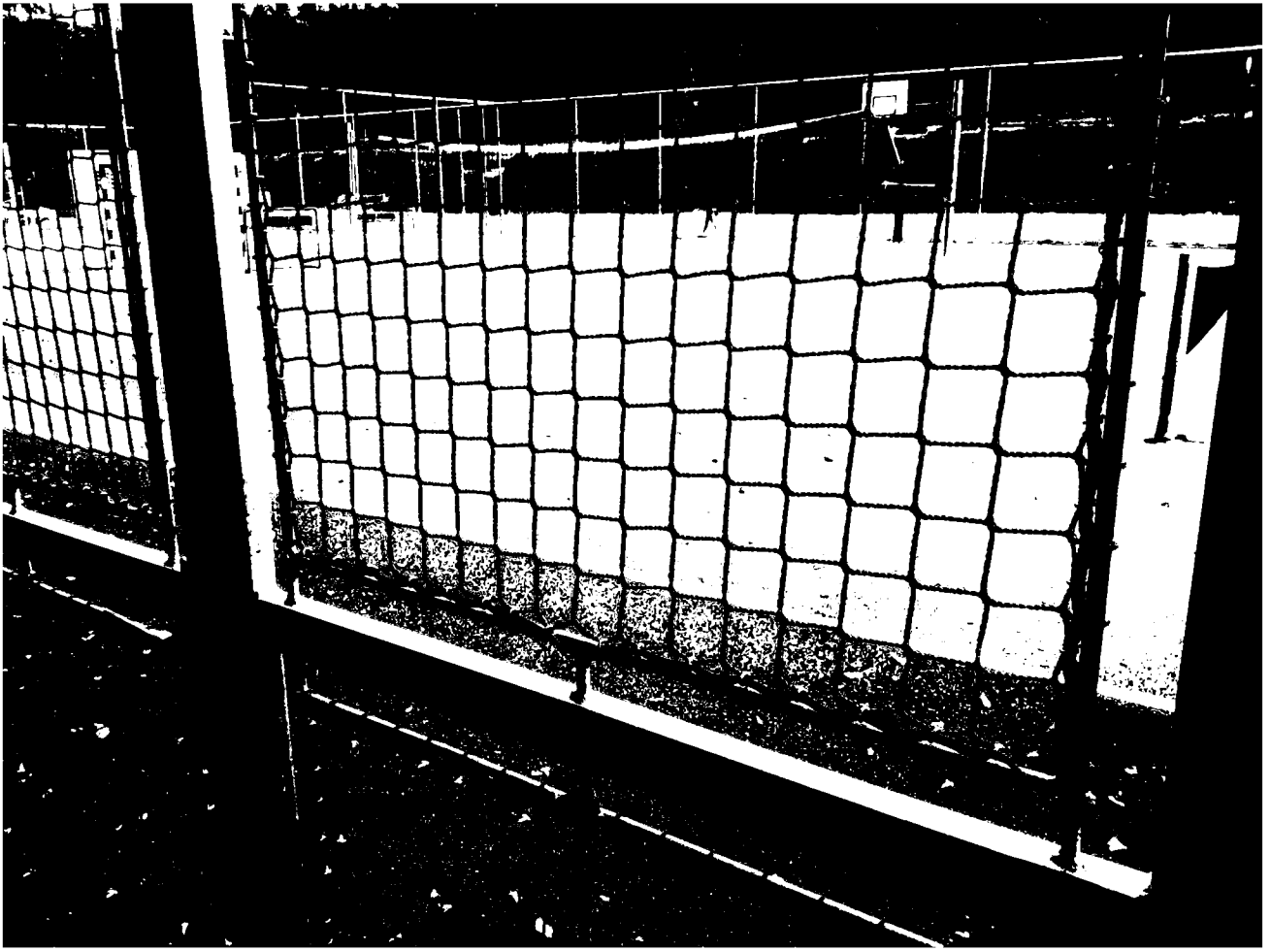



PARÉ ČÍSLO:	AUTORIZACE:	<p><i>Projektová činnost ve výstavbě</i> <i>Poradenská a konzultační činnost, zpracování odborných studií a posudků,</i> <i>příprava a vypracování technických návrhů, grafické a kresličské práce</i> SPECIALIZACE SPORTOVNÍCH STAVEB</p> <p>PROJEKTOVÁNÍ SPORTOVIŠŤ s.r.o. nám.T.G.Masaryka 2433 760 01 ZLÍN</p> <p>projektovani-sportovist.cz</p> <p><i>Projektování víceúčelových hřišť, dětských hřišť, sportovních areálů</i> <i>a školních sportovišť, fotbalových a basebalových hřišť, atletických</i> <i>areálů, tenisových a beachvolejbalových kurtů, minigolfu,</i> <i>miniaturgolfu a adventuregolfu, pétanque, umělých osvětlení a závlah</i> <i>sportovišť, odpočinkových a relaxačních zón, senior parků, venkovních</i> <i>posilovacích center, tribun, šaten a hygienických zázemí,</i> <i>sportovně rekreačních areálů, sport.podlah a vybavení tělocvičen a sport.hal,</i> <i>venkovních učeben</i></p>	
KRAJ:	MORAVSKOSLEZSKÝ		
MÍSTO STAVBY:	PROSKOVICE		
INVESTOR:	STATUTÁRNÍ MĚSTO OSTRAVA MĚSTSKÝ OBVOD PROSKOVICE Světlovská 82/2 729 30 OSTRAVA - PROSKOVICE	PROFESE:	STAV.TECHNICKÉ ŘEŠENÍ
NÁZEV STAVBY:	Revitalizace víceúčelového hřiště v PROSKOVICÍCH	VYPRACOVAL:	JAN DUDR  www.projektovani-sportovist.cz
		ZODPOVĚDNÝ PROJEKTANT PROFESE:	ING.HANA ŠEVČÍKOVÁ
STAVEBNÍ OBJEKT:	SO 01 – SO 02	HLAVNÍ INŽENÝR PROJEKTU:	ING.HANA ŠEVČÍKOVÁ
NÁZEV VÝKRESU:		KÓD PROJEKTU:	10/2023
KONSTRUKČNÍ DETAILY		STUPEŇ:	ZPD
		DATUM:	06/2023
		Č. VÝKRESU:	08
			ZM Č.:

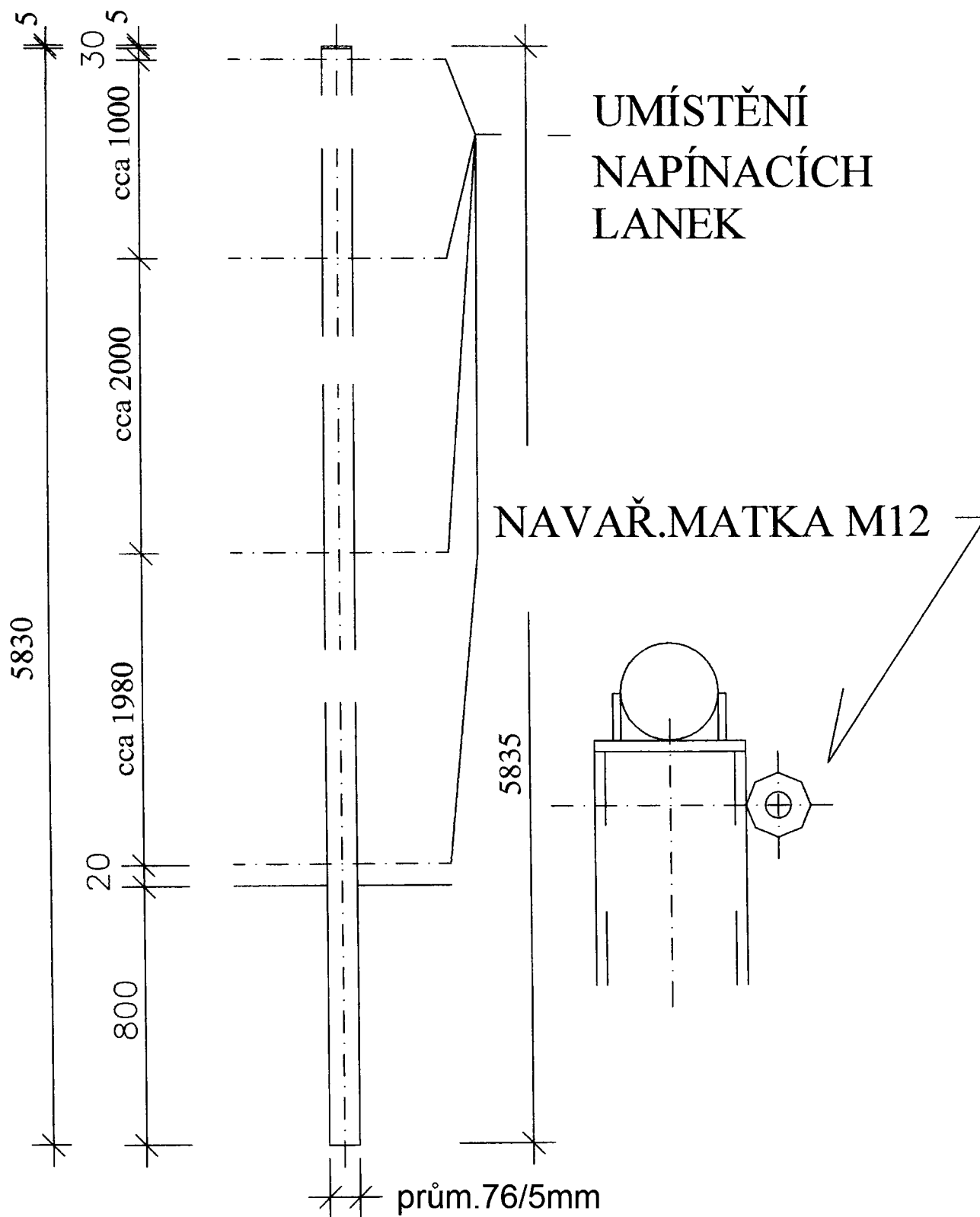

POZNÁMKA: VEŠKERÉ OK POVRCHOVĚ UPRAVENY ŽÁROVÝM ZINKOVÁNÍM, ŠROUBOVÉ SPOJE

VZOROVÉ KONSTRUKČNÍ ŘEŠENÍ PRO VSTUPNÍ BRANKU CCA 2000/2500mm
 NAVAZUJÍCÍ NA SÍTOVÉ OPLOCENÍ (CELKOVÁ v=5m)

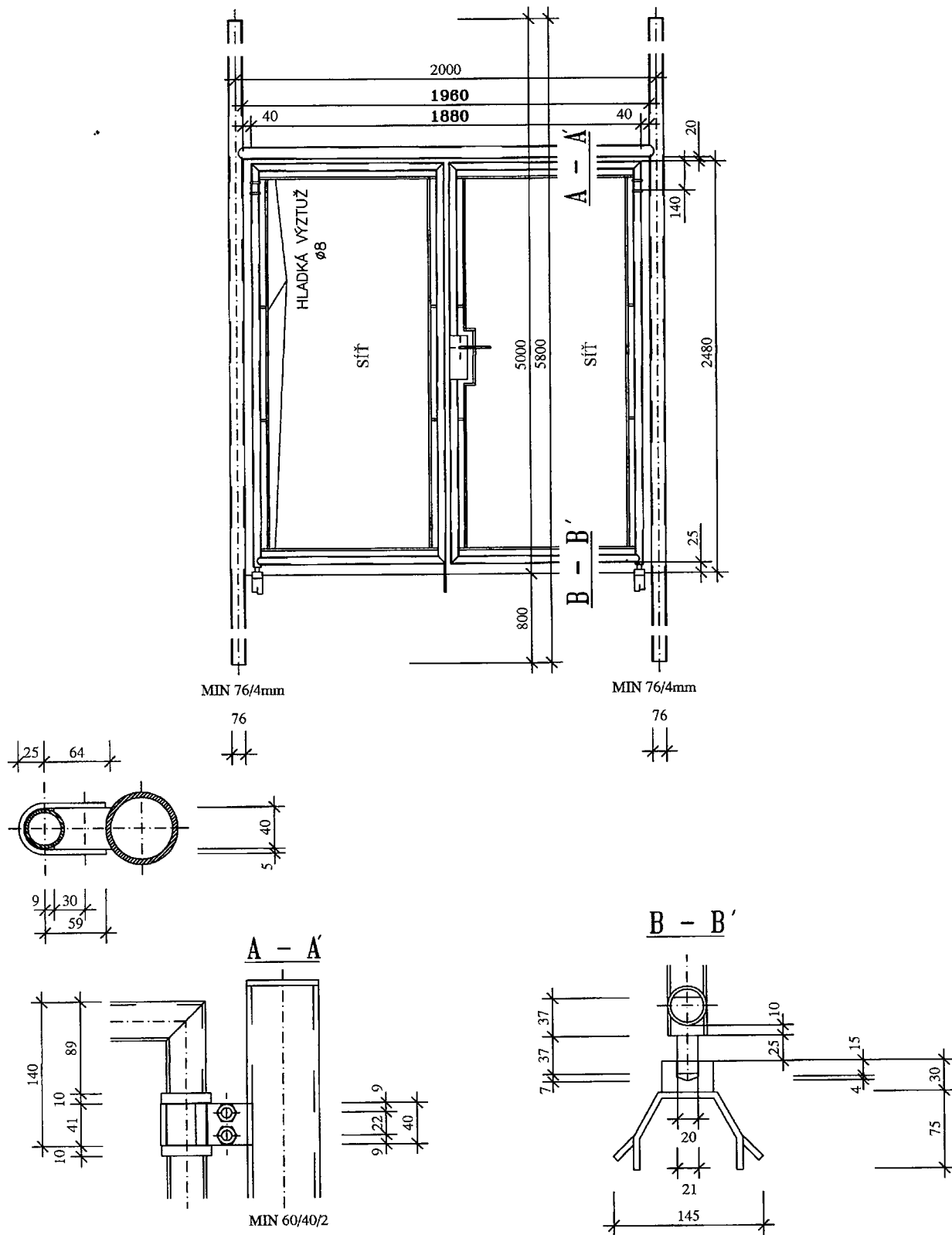

POZNÁMKA: VEŠKERÉ OK ŽÁROVĚ ZINKOVÁNY SE ŠROUBOVÝMI SPOJI

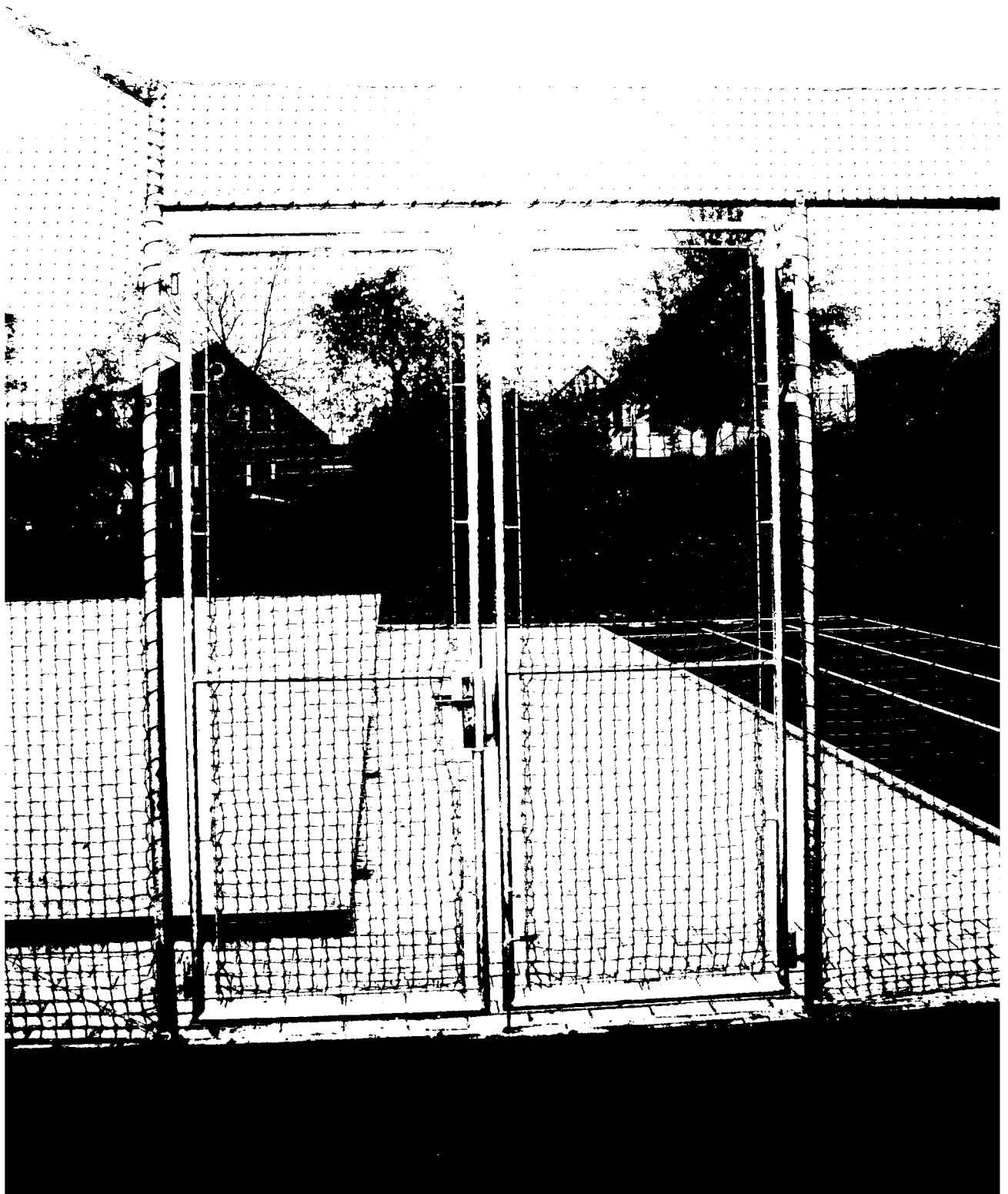

DETAILY HORNÍHO PRŮBĚŽNÉHO ZTUŽENÍ

DETAIL UCHYCENÍ NAPÍNACÍCH LANEK PRO UCHYCENÍ SÍTÍ (MATKY M12)

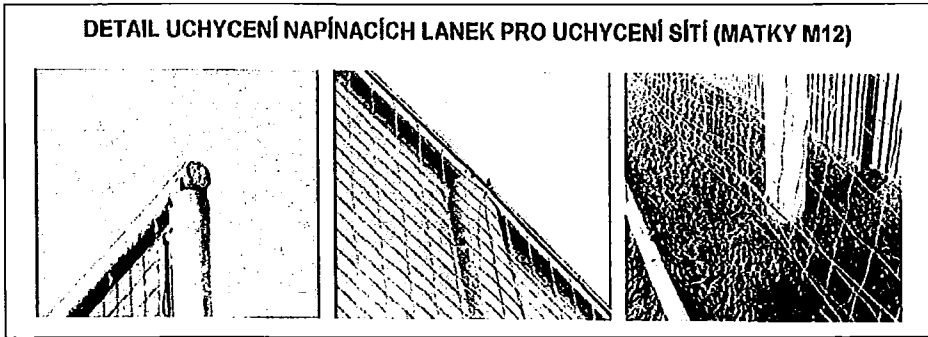

U STŘEDOVÉHO SLOUPU

U ROHOVÉHO SLOUPU

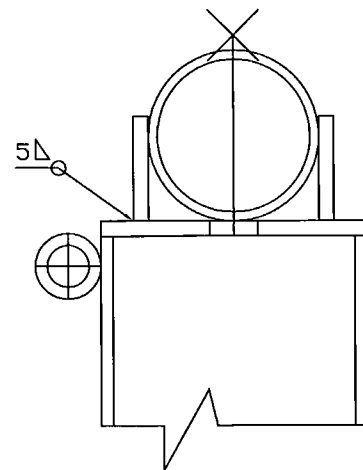
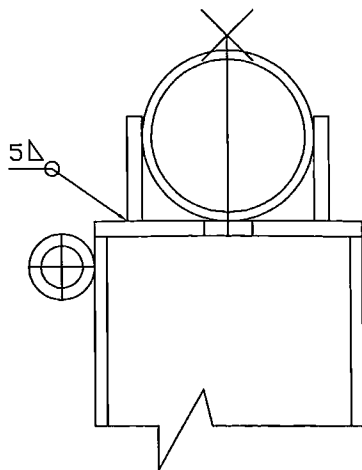
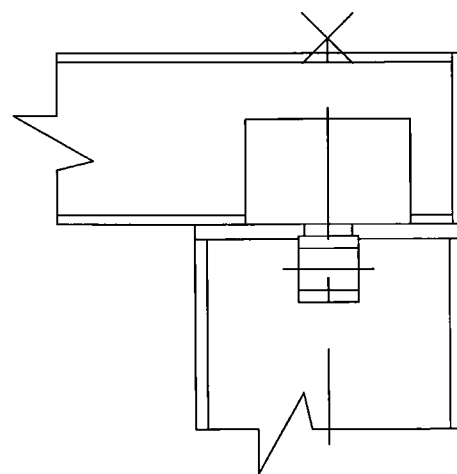
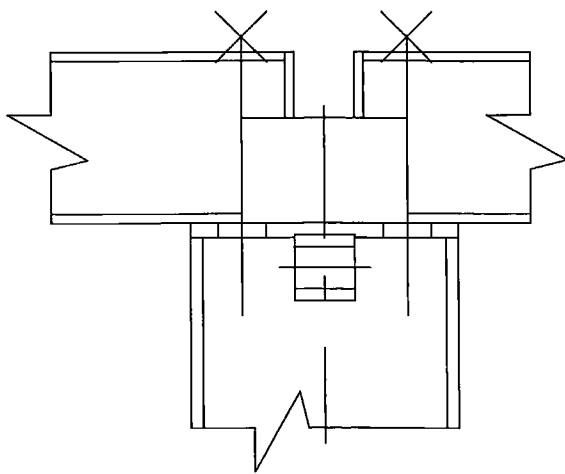

Typový detail ŽB základu pro OK koše STREETBALU

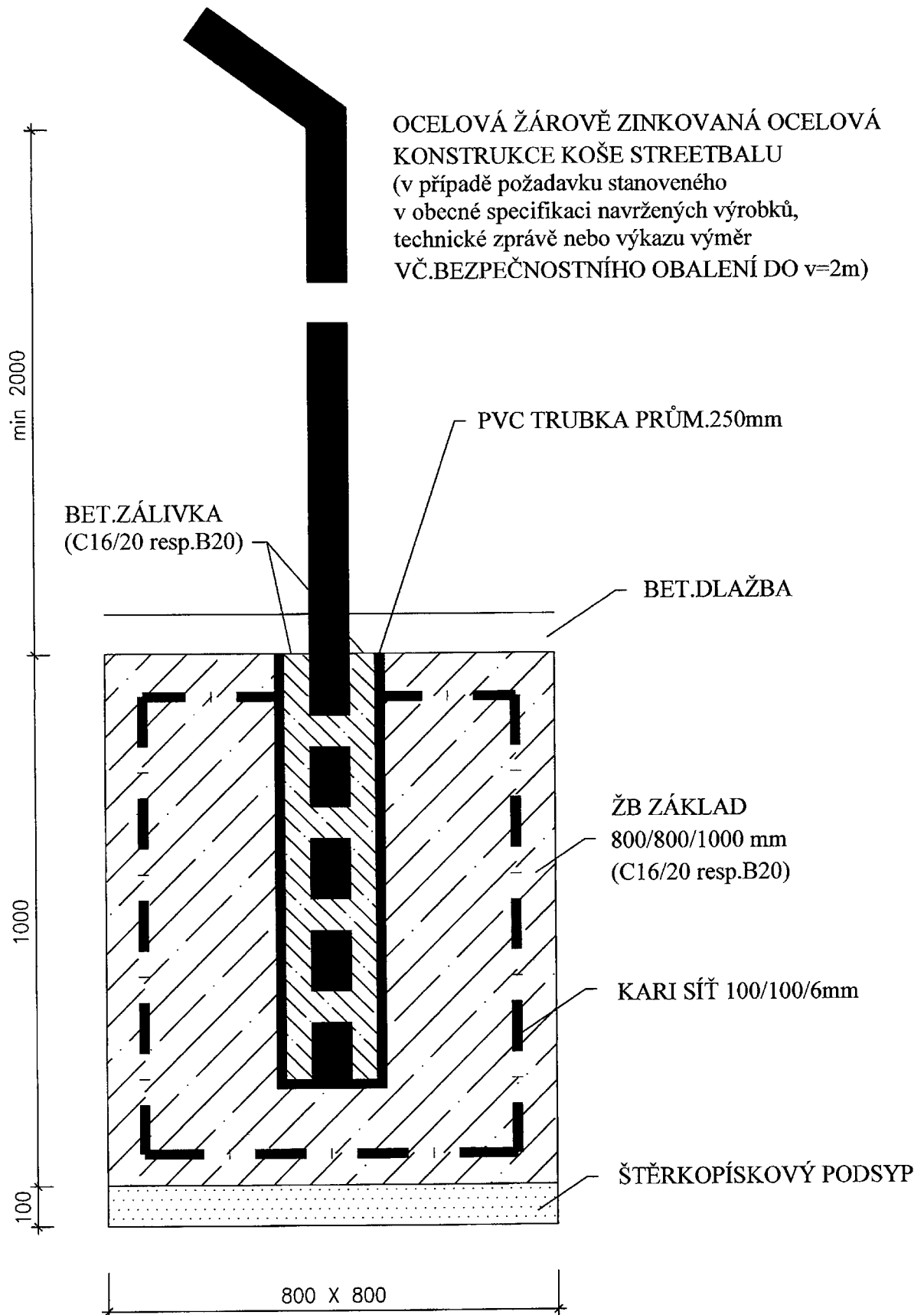

Typový detail ŽB základu pro OK koše STREETBALU

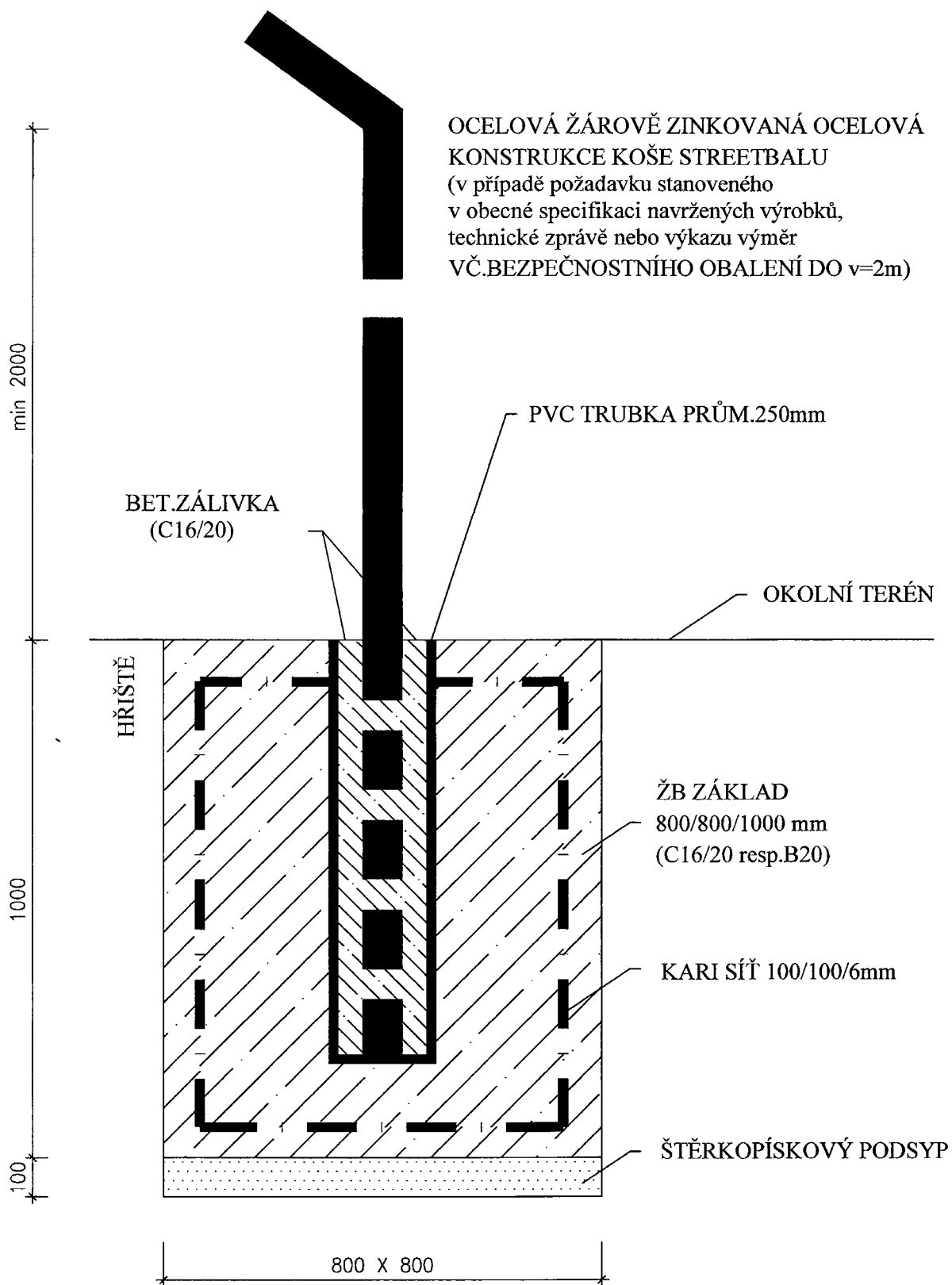

PARÉ ČÍSLO:	AUTORIZACE:	<p><i>Projektová činnost ve výstavbě Poradenská a konzultační činnost, zpracování odborných studií a posudků, příprava a vypracování technických návrhů, grafické a kresličské práce SPECIALIZACE SPORTOVNÍCH STAVEB</i></p> <p>PROJEKTOVÁNÍ SPORTOVIŠŤ s.r.o. nám. T.G.Masaryka 2433 760 01 ZLÍN</p> <p>████████████████████ projektovani-sportovist.cz</p> <p><i>Projektování víceúčelových hřišť, dětských hřišť, sportovních areálů a školních sportovišť, fotbalových a basebalových hřišť, atletických areálů, tenisových a beachvolejbalových kurtů, minigolfu, miniaturgolfu a adventuregolfu, pétanque, umělých osvětlení a závlah sportovišť, odpočinkových a relaxačních zón, senior parků, venkovních posilovacích center, tribun, šaten a hygienických zázemí, sportovně rekreačních areálů, sport.podlah a vybavení tělocvičen a sport.hal, venkovních učeben</i></p>	
KRAJ:	MORAVSKOSLEZSKÝ		
MÍSTO STAVBY:	PROSKOVICE		
INVESTOR:	STATUTÁRNÍ MĚSTO OSTRAVA MĚSTSKÝ OBVOD PROSKOVICE Světlovská 82/2 729 30 OSTRAVA - PROSKOVICE	PROFESE:	STAV.TECHNICKÉ ŘEŠENÍ
NÁZEV STAVBY:	Revitalizace víceúčelového hřiště v PROSKOVICÍCH	VYPRACOVAL:	JAN DUDR ██████████ www.projektovani-sportovist.cz
		ZODPOVĚDNÝ PROJEKTANT PROFESE:	ING.HANA ŠEVČÍKOVÁ
STAVEBNÍ OBJEKT:	SO 01 – SO 02	HLAVNÍ INŽENÝR PROJEKTU:	ING.HANA ŠEVČÍKOVÁ
NÁZEV VÝKRESU:		KÓD PROJEKTU:	10/2023
OBECNÉ SPECIFIKACE NAVRHOVANÝCH MATERIÁLŮ		STUPEŇ:	ZPD
		DATUM:	06/2023
		Č. VÝKRESU:	09
			ZM Č.:

OBEČNÁ SPECIFIKACE

BETONOVÉ OBRUBNÍKY (vyobrazení obecných typů)

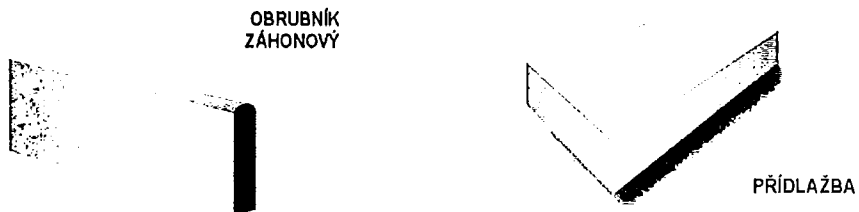

označení dílce	druh	délka [mm]	šířka [mm]	výška [mm]	hmotnost [kg]
100/5/20	záhonový	1 000	50	250	27
50/5/20	záhonový	500	50	250	13
50 - 25/10	přídlažba	500	250	100	29
50 - 25 / 8	přídlažba	500	250	80	20

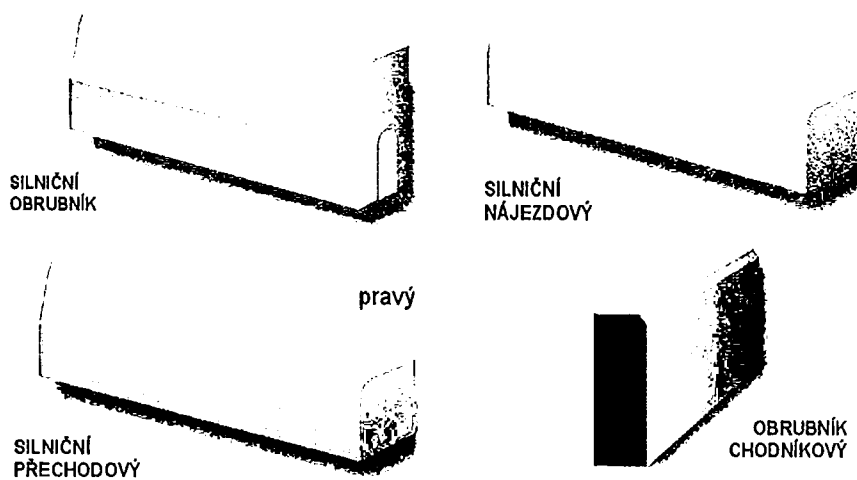

označení dílce	druh	délka [mm]	šířka [mm]	výška [mm]	hmotnost [kg]
2 - 15 / D	silniční	1 000	150	250	84
100 / 15 / 15 - N	silniční nájezdový	1 000	150	150	63
100 / 15 / 25 - LV	přechodový levý (PV - pravý)	1 000	150	250 / 150	72
13 - 10	chodníkový	1 000	100	250	55

OBEČNÁ SPECIFIKACE

ODNÍMATELNÉ SLOUPKY PRO TENIS – obecný popis

**Sada pouzder a sloupků pro uchycení sítě tenisu
vč.krycích víček a středové „wimbledonové“ pásky vč.zátěže**

Jedná se o ocelové žárově zinkované sloupky, pouzdra a víčka (víčka budou opatřeny umělým povrchem).
Napínací zařízení umožňuje rychle a jednoduše měnit výšku sítě.

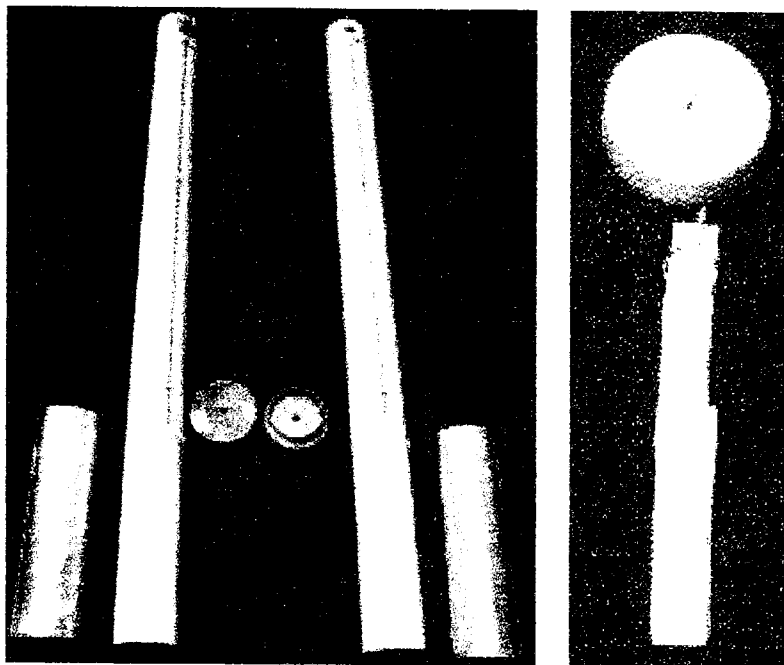

Vyobrazení výrobků

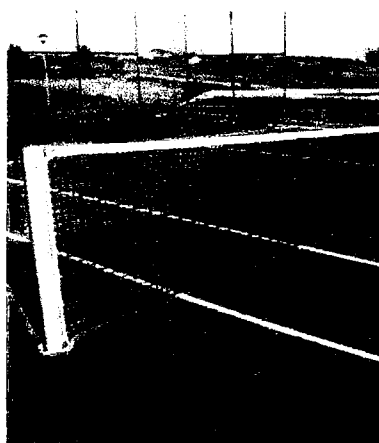

Vyobrazení příkladu umístění

V případě jakýchkoliv nejasností nutno před montáží kontaktovat projektanta.

Poznámka:

**budou použity pouze nové sloupky a to do stáv.pouzder
(před zahájením stavby bude ze strany dodavatele provedeno podrobné zaměření rozměrů pouzdra)**

OBECNÁ SPECIFIKACE

ODNÍMATELNÉ SLOUPKY PRO VOLEJBAL a NOHEJBAL – obecný popis

Sada pouzder a sloupků pro uchycení sítě volejbalu a nohejbalu vč.krycích víček

Jedná se o ocelové žárově zinkované sloupky, pouzdra a víčka (víčka budou opatřeny umělým povrchem).
Napínací zařízení umožňuje rychle a jednoduše měnit výšku sítě.

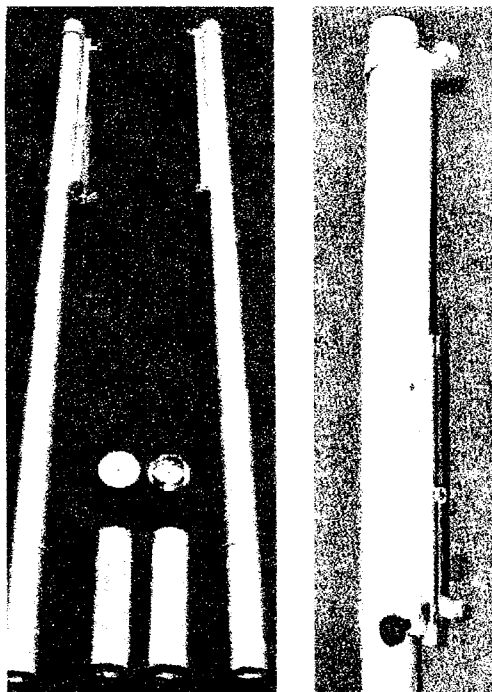

Vyobrazení výrobků

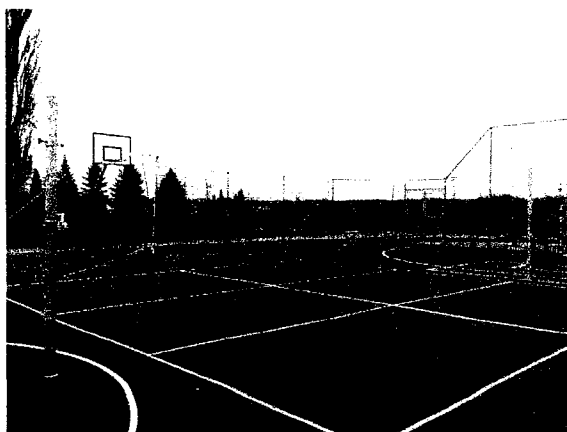

Vyobrazení příkladu umístění

V případě jakýchkoliv nejasností nutno před montáží kontaktovat projektanta.

Poznámka:

**budou použity pouze nové sloupky a to do stáv.pouzder
(před zahájením stavby bude ze strany dodavatele provedeno podrobné zaměření rozměrů pouzdra)**

OBEČNÁ SPECIFIKACE

BRANKA PRO MALOU KOPANOU A HÁZENOU – obecný popis

**Branka pro malou kopanou (házenou) 3x2m/hl.max 1,5m
vč.sítě a kotvení do bet.základu (zabezpečení proti posunutí a převrácení)**

Jedná se o ocelové žárově zinkované (příp.hliníkovou konstrukci)
vč. sítě (může být projektem specifikována) a kotvení do bet.základů

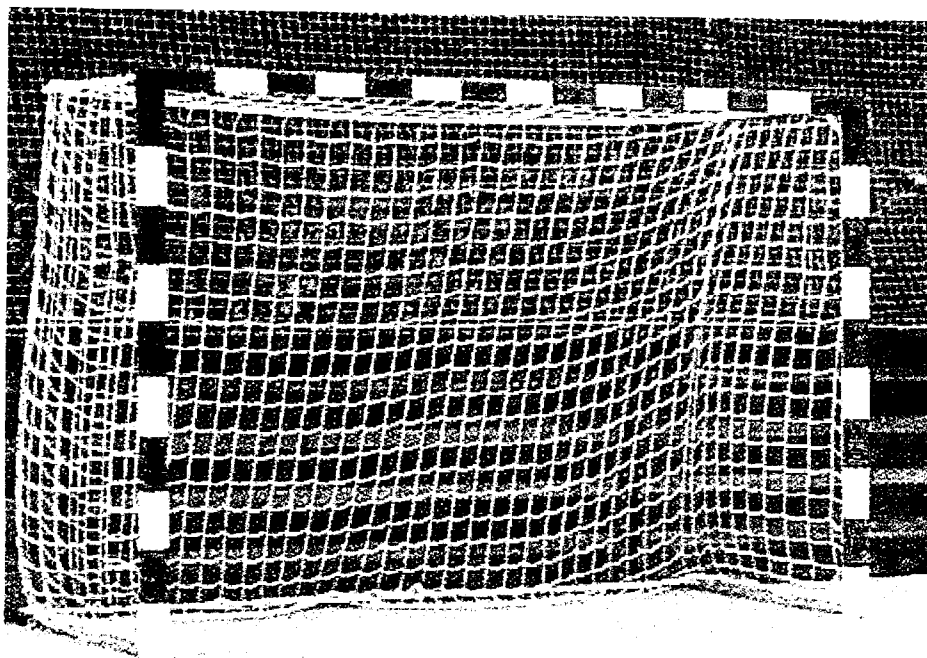

Vyobrazení příkladu umístění a provedení

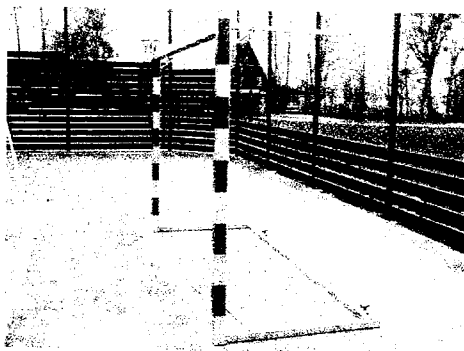

Vyobrazení výrobku

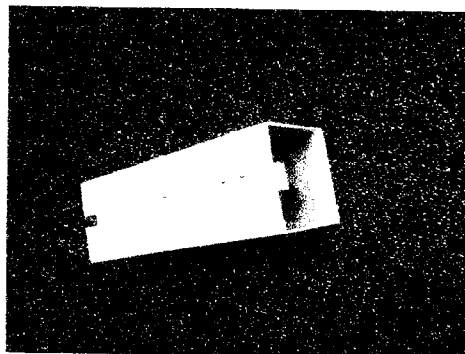

Vyobrazení požadovaného způsobu kotvení sítě

V případě jakýchkoliv nejasností nutno před montáží kontaktovat projektanta.

Poznámka:

**branky budou atypicky přikotveny k ocel.konstrukci oplocení (ke sloupům příp.mezisloupkům)
před zahájením stavby bude kotvení předložené výrobcem odsouhlaseno projektantem**

OBECNÁ SPECIFIKACE

BRANKOVÁ SÍŤ S PP tl.5mm S OCEL.VLOŽKOU A S KLIPY – obecný popis

Branková PP síť s ocel.vložkou a s klipy

Jedná se o POLYPROPYLENOVOU síť, která obsahuje pozinkované ocelové lanko daného průměru (ocelovou vložku) a velikost diagonálních ok 10cm + spojky (klipy)
Síť je vhodná pro použití do branek malé kopané 3x2m x hl.cca 0,9m, kde je požadavek na zvýšenou odolnost sítě (proti vandalismu a při požadavku na vyšší odolnost a trvanlivost např. vyšší využití sportoviště)
Síť nesmí být z důvodu životnosti zavěšena přes oblouky.



Vyobrazení příkladů použití vč.uchycení

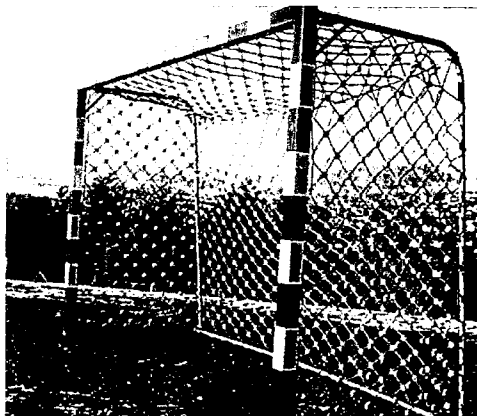

V případě jakýchkoliv nejasností nutno před montáží kontaktovat projektanta.

OBEČNÁ SPECIFIKACE

CVIČNÝ KOŠ STREETBALU – obecný popis

Cvičný koš streetbalu

Jedná se o venkovní ocelovou zároveň zinkovanou konstrukci s podchodnou výškou 2m + odrazová deska s obroučkou + řetizková síťka. Konstrukce bude kotvena chemickými kotvami do bet.základu +plastové krytky šroubů (projektem může být řešeno bezpečnostní obalení)

Poznámka: při průchodu záchytnou sítí nutno řádně upravit síť a to případně s použitím doplňujícího prvku.

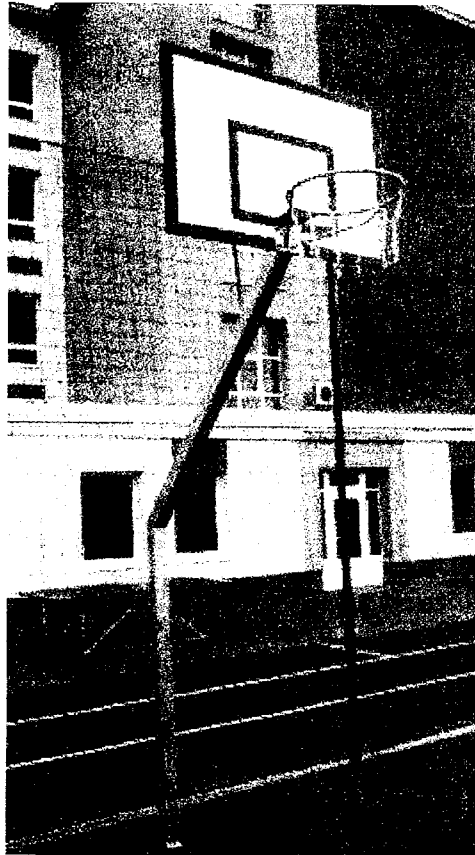

Vyobrazení příkladu použití (vyobrazeno bez bezpečnostního obalení)



Vyobrazení řetizkové sítě

V případě jakýchkoliv nejasností nutno před montáží kontaktovat projektanta.

Poznámka:

Koš s pevnou odrazovou deskou bude na hřiště dodán v počtu 2ks

OBEČNÁ SPECIFIKACE

CVIČNÝ KOŠ STREETBALU – obecný popis

Cvičný koš streetbalu

Jedná se o venkovní ocelovou žárově zinkovanou konstrukci s podchodnou výškou 2m + odrazová deska s obroučkou + řetízková síťka. Konstrukce bude kotvena chemickými kotvami do bet.základu +plastové krytky šroubů (projektem může být řešeno bezpečnostní obalení)

Poznámka: při průchodu záchytnou sítí nutno řádně upravit síť a to případně s použitím doplňujícího prvku.



Vyobrazení příkladu použití (vyobrazeno bez bezpečnostního obalení)

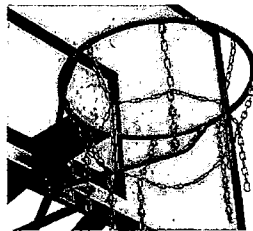

Vyobrazení řetízkové síťky

KONSTRUKCE BUDE VYBAVENA MECHANISMEM PRO PLYNULOU REGULACI VÝŠKY ODRAZOVÉ DESKY (obroučka 2,60 – 3,05m)

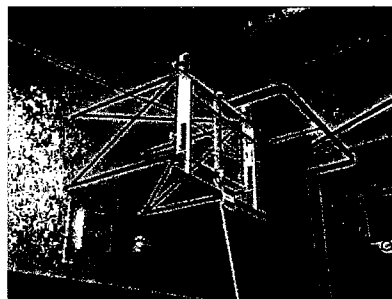

V případě jakýchkoliv nejasností nutno před montáží kontaktovat projektanta.

Poznámka:

Koš s posuvnou odrazovou deskou bude na hřiště dodán v počtu 2ks

OBEČNÁ SPECIFIKACE

SPORTOVNÍ VYBAVENÍ – MOBILNÍ BRANKA PRO FLORBAL

MOBILNÍ OCELOVÁ BRANKA PRO FLORBAL 1,6m/1,15m/ hl.cca 0,5m VČ. SÍŤE

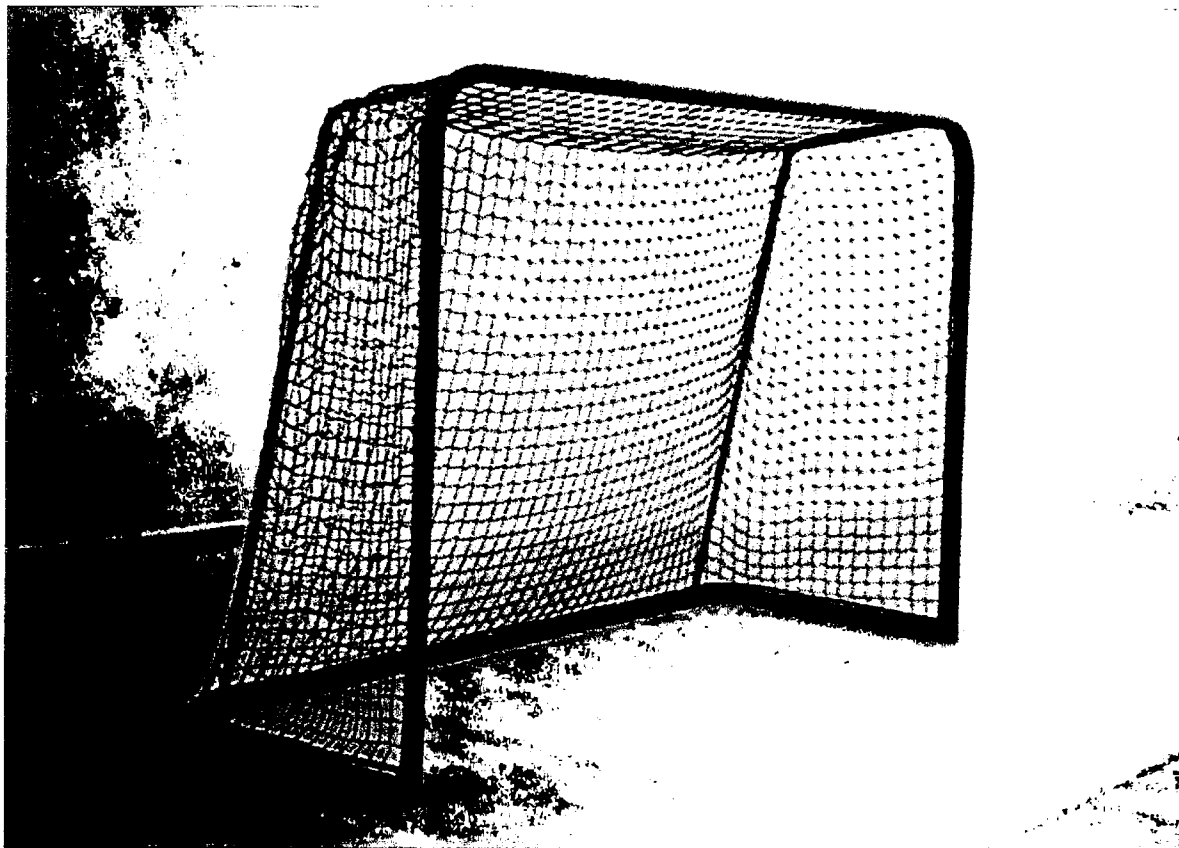

OBEČNÁ SPECIFIKACE

Standartní oplocení sportovních ploch – převážně se jedná o oplocení vcca 2-6m

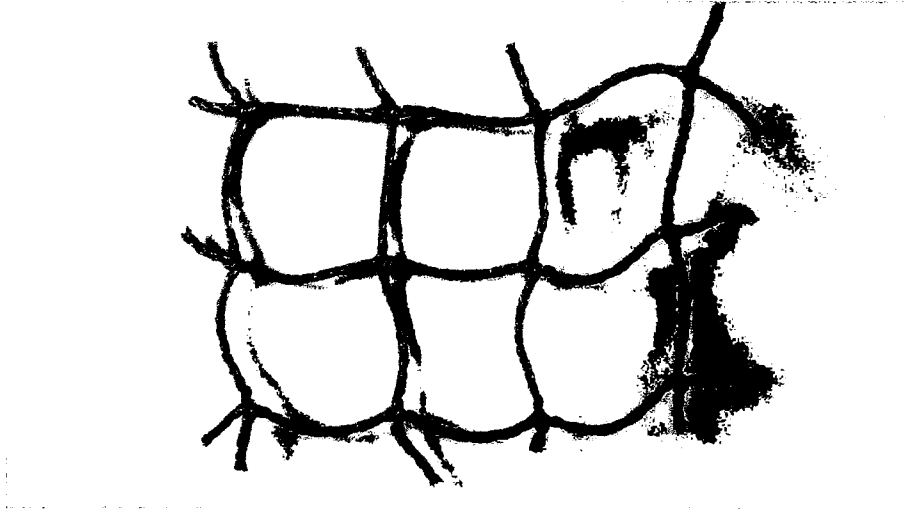

Jedná se o použití nenasákavých bezuzlových sítí PE 45/45/3mm (polyetylen).
Sítě budou ve spodní, horní a boční části oplocení uchyceny na ocelová lanka a to ocelovými oky (oka tvořena na místě spec.kleštěmi) – v horní části je umožněno uchycení na karabinky. Uchycení je předpokládáno na každém 3 oku. Ocelová lanka budou provedena i v rozích hřišť a u vstupních branek – síť na celém sportovišti nesmí být uchycena na sloupy např. omotáním – uchycení nutno provést výhradně na ocelová lanka. U lanek budou použity vhodné napínaky bez ostrých hran, šroubové spojky nesmí být otočeny ostrými částmi do sportovních ploch. U středových lan bude síť uchycena na každém 10 oku.

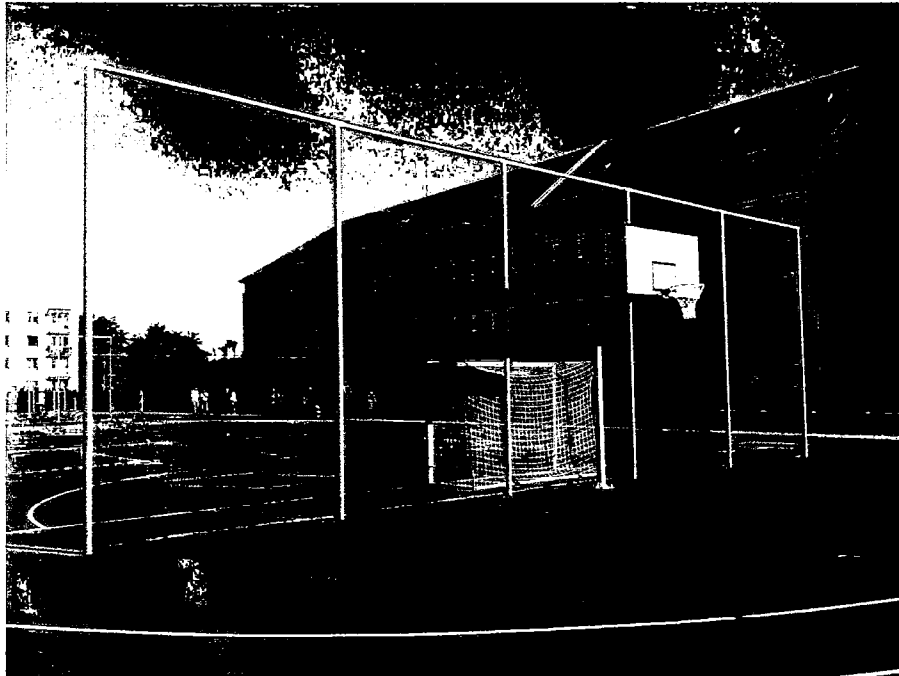

V případě jakýchkoliv nejasností nutno před montáží kontaktovat projektanta.



Projektová činnost ve výstavbě, poradenská a konzultační činnost, zpracování odborných studií
a posudků, příprava a vypracování technických návrhů, grafické a kresličské práce
SPECIALIZACE V OBORU PROJEKTOVÁNÍ SPORTOVNÍCH STAVEB

Jan Dudr – PROJEKTOVÁNÍ SPORTOVIŠŤ

Osvoboditelů 3778, 760 01 Zlín (provozovna: nám. T.G. Masaryka 2433, 760 01 ZLÍN)

www.projektovani-sportovist.cz

IČ : 01269330

DIČ :

ODBORNÉ NÁVRHY

RENOVACÍ

TARTANOVÝCH EPDM POKRYTÍ

Původní víceúčelové hřiště s EPDM tartanem

RENOVACE tartanového EPDM povrchu



Provádíme odborné návrhy a provedení
střešních a tartanových EPDM
povrchů – posouzení a provedení
a projektování životnosti, dimenzování
opěrných konstrukcí, návrh povrchových
a mechanických EPDM povrchů, provádění
oprav a průběžných oprav povrchů
a povrchů.

Alternativní řešení povrchů
RENOVACE povrchů EPDM
Číslovo a písmenně označených
střechových a tartanových
povrchů, návrh povrchů
a řešení opravy povrchů.

Souhrnný rozpočet stavby

Datum:

Stavba : Revitalizace víceúčelového hřiště v Proskovicích

Cenová úroveň RTS 2023/I.

Objednatel :

IČO :

DIČ :

Zhotovitel : Pavlacky s.r.o.

IČO : 63472902

DIČ : ██████████

Pro zhotovitele : Ing. Hynek Pavlacky

PAVLACKÝ s.r.o.

Průmyslová 1012, 769 06 Luhačovice

IČ: 694 72 002, DIČ: ██████████

Tel: 577 134 411, Fax: 577 134 411

Za objednatele :

		Rozpočtové náklady
Základ pro DPH	15 %	0,00
DPH	15 %	0,00
Základ pro DPH	21 %	1 119 162,77
DPH	21 %	235 024,18
Cena celkem za stavbu		1 354 186,95

Rekapitulace stavebních objektů a provozních souborů

Číslo a název objektu / provozního souboru	Cena celkem	Základ DPH 21 %	DPH celkem	%
SO 00 Vedlejší a ostatní náklady	18 755,00	15 500,00	3 255,00	
SO 01 Sportovní plocha	460 114,14	380 259,62	79 854,52	
SO 02 Oplocení	875 317,81	723 403,15	151 914,66	
	0,00		0,00	
Celkem za stavbu	1 354 186,95	1 119 162,77	235 024,18	

Rekapitulace stavebních rozpočtů

Číslo objektu	Číslo a název rozpočtu	Cena celkem	Základ DPH 21 %	DPH celkem	%
SO 00	Vedlejší a ostatní náklady	0,00		0,00	
SO 01	Sportovní plocha	0,00		0,00	
SO 02	Oplocení	0,00		0,00	
		0,00		0,00	
Celkem za stavbu		0,00	0,00	0,00	

Položkový rozpočet

Zakázka: **Revitalizace víceúčelového hřiště v Proskovicích**

Objekt: **SO 00 Vedlejší a ostatní náklady**

Rozpočet:

Objednatel:

IČ:

DIČ:

Zhotovitel:

Pavlacký s.r.o.

IČ: **63472902**

Družstevní 1012, 763 26 Luhačovice

DIČ: **C**

Rozpis ceny	Celkem
HSV	0,00
PSV	0,00
MON	0,00
Vedlejší náklady	12 000,00
Ostatní náklady	3 500,00
Celkem	15 500,00

Rekapitulace daní

Základ pro sníženou DPH	15 %	0,00 CZK
Snížená DPH	15 %	0,00 CZK
Základ pro základní DPH	21 %	15 500,00 CZK
Základní DPH	21 %	3 255,00 CZK
Zaokrouhlení		0,00 CZK

Cena celkem s DPH **18 755,00 CZK**

v Luhačovicích dne 01.11.2023

Ing. Hynek Pavlacký, jednatel
Za zhotovitele

Za objednatele

Rekapitulace dílů

Číslo	Název	Typ dílu			Celkem
ON	Ostatní náklady	ON			3 500,00
VN	Vedlejší náklady	VN			12 000,00
Cena celkem					15 500,00

23

Položkový rozpočet

S:	Revitalizace víceúčelového hřiště v Proskovicích
----	--

P.č.	Číslo položky	Název položky	MJ	množství	cena / MJ	Celkem
Díl:	ON	Ostatní náklady				3 500,00
1	005241010R	Dokumentace skutečného provedení	Soubor	1,00000	3 500,00	3 500,00
Díl:	VN	Vedlejší náklady				12 000,00
2	005111010R	Vytyčení stavby před výstavbou	Soubor	1,00000	500,00	500,00
3	005111021R	Vytyčení inženýrských sítí	Soubor	1,00000	500,00	500,00
4	005121019R	Zařízení staveniště, vybudování, provoz, odstranění	Soubor	1,00000	10 000,00	10 000,00
5	005241020R	Geodetické zaměření skutečného provedení	Soubor	1,00000	1 000,00	1 000,00

Celkem	15 500,00
---------------	------------------

Poznámky uchazeče k zadání

Položkový rozpočet

Zakázka: **Revitalizace víceúčelového hřiště v Proskovicích**

Objekt: **SO 01 Sportovní plocha**

Rozpočet:

Objednatel:

IČ:

DIČ:

Zhotovitel: **Pavlacký s.r.o.**

IČ: **63472902**

Družstevní 1012, 763 26 Luhačovice

DIČ: XXXXXXXXXX

Rozpis ceny

Celkem

HSV			380 259,62
PSV			0,00
MON			0,00
Vedlejší náklady			0,00
Ostatní náklady			0,00
Celkem			380 259,62

Rekapitulace daní

Základ pro sníženou DPH	15 %	0,00 CZK
Snížená DPH	15 %	0,00 CZK
Základ pro základní DPH	21 %	380 259,62 CZK
Základní DPH	21 %	79 854,52 CZK

Zaokrouhlení

0,00 CZK

Cena celkem s DPH

460 114,14 CZK

v Luhačovicích

dne 01.11.2023

Ing. Hynek Pavlacký, jednatel

Rekapitulace dílů

Číslo	Název	Typ dílu			Celkem
1	Zemní práce	HSV			7 497,08
11	Přípravné a přidružené práce	HSV			4 393,10
2	Základy,zvláštní zakládání	HSV			14 363,19
59.1	Sportovní povrchy	HSV			217 477,00
59.2	Sportovní vybavení	HSV			135 850,00
99	Staveništní přesun hmot	HSV			679,25
Cena celkem					380 259,62

Položkový rozpočet

S:	Revitalizace víceúčelového hřiště v Proskovicích
----	--

P.č.	Číslo položky	Název položky	MJ	množství	cena / MJ	Celkem
						7 497,08
Díl:	1	Zemní práce				
	1	133201101R00 Hloubení šachet v hor.3 do 100 m ³ streetbal:0,8*0,8*1,1*4	m ³	2,81600	1 735,00	4 885,76
	2	162701105R00 Vodorovné přemístění výkopku z hor.1-4 do 10000 m ³ 2,82	m ³	2,82000	296,00	834,72
	3	199000005R00 Poplatek za skládku zeminy 1- 4, č. dle katal. odpadů 17 05 04 2,82*1,8	t	5,07600	350,00	1 776,60
Díl:	11	Přípravné a přidružené práce				4 393,10
	4	R0051 1) Odstranění OK košů streetbalu odřezáním, odvoz do 10-ti km, poplatek za skládku Včetně odrazových desek a obrouček. 4	kus	4,00000	250,00	1 000,00
	5	R0053 3) Odstranění stáv. branek m. kopané, odvoz do 10-ti km, poplatek za skládku Bet. základy ponechány. 2	kus	2,00000	250,00	500,00
	6	961044111R00 Bourání základů z betonu prostého 2) streetbal:0,5*0,5*0,5*4	m ³	0,50000	3 925,00	1 962,50
	7	979081111R00 Odvoz sutí a vybour. hmot na skládku do 1 km 1,1	t	1,10000	271,00	298,10
	8	979081121R00 Příplatek k odvozu za každý další 1 km 1,1*9	t	9,90000	25,00	247,50
	9	979990103R00 Poplatek za uložení sutí - beton, skupina odpadu 170101 streetbal:0,5*0,5*0,5*4*2,2	t	1,10000	350,00	385,00
Díl:	2	Základy,zvláštní zakládání				14 363,19
	10	271571111R00 Polštář základu ze šterkopisku tříděného streetbal:0,8*0,8*0,1*4	m ³	0,25600	1 305,00	334,08
	11	275353112R00 Bednění kotev otvorů patek do 0,02 m ² , hl. 1,0 m streetbal:4	kus	4,00000	200,00	800,00
	12	275313611R00 Beton základových patek prostý C 16/20 streetbal:0,8*0,8*1*4*1,1	m ³	2,81600	3 555,00	10 010,88
	13	275351215R00 Bednění stěn základových patek - zřízení streetbal:0,8*4*0,3*4	m ²	3,84000	75,00	288,00
	14	275351216R00 Bednění stěn základových patek - odstranění streetbal:0,8*4*0,3*4	m ²	3,84000	25,00	96,00
	15	273361921RT4 Výztuž základových desek ze svařovaných sítí, drát d 6,0 mm, oko 100 x 100 mm (0,8*0,8*2+0,8*1*4)*4*0,004	t	0,07168	39 540,00	2 834,23
Díl:	59.1	Sportovní povrchy				217 477,00
	16	R622 20-0010 Očištění tlakovou vodou a ruční dočištění kartáči sportovní plocha:926	m ²	926,00000	30,00	27 780,00
	17	R622 20-0011 Vysátí sportovního povrchu	m ²	926,00000	5,00	4 630,00
	18	R0403.6 Standartní renovace (retoping), dodávka a montáž Celoplošný stabilizační transparentní nástřik z PU pojiva a ředičla. sportovní plocha:926	m ²	926,00000	150,00	138 900,00
	19	R0410 Lajnování na tartan - polyuretanová barva, lajny š. 50 mm tenis, volejbal, nohejbal:146*89*3+30,8*3 m. kopaná atyp., fotbal atyp., streetbal atyp.:206+25*2+19,5*4	m	839,40000	55,00	46 167,00
Díl:	59.2	Sportovní vybavení				135 850,00

20	R0774	Sloupky na tenis, síť, žárově pozinkované, dodávka a montáž Montáž do stávajících pouzder.	sada	1,00000	9 950,00	9 950,00
21	R0772	Sloupky pro volejbal, síť, žárově pozinkované, dodávka a montáž Montáž do stávajících pouzder.	sada	2,00000	9 950,00	19 900,00
22	R0785.1	Branka pro malou kopanou 3x2m, pozinkovaná, dodávka a montáž Včetně speciální sítě s klipy a kotvením na oplocení a do stáv. bet. základu.	kus	2,00000	12 500,00	25 000,00
23	R0791C	Konstrukce streetbalu vyložení 1,22 m, žárově pozinkovaná, dodávka a montáž Ocelová konstrukce, deska pro venkovní použití, obroučka, síťka.	kus	2,00000	15 000,00	30 000,00
24	R0791CD	Konstrukce streetbalu vyložení 1,22 m, žárově pozinkovaná, dodávka a montáž Ocelová konstrukce, deska pro venkovní použití, obroučka, síťka. Konstrukce bude vybavena ručním mechanismem pro plynulou regulaci výšky odrazové desky. (obroučka 2,60 - 3,05 m)	kus	2,00000	22 000,00	44 000,00
25	R0782	Branka florbalová, síť	kus	2,00000	3 500,00	7 000,00
Díl: 99		Staveništní přesun hmot				679,25
26	998222012R00	Přesun hmot, zpevněné plochy, kryt z kameniva	t	10,45000	65,00	679,25

Celkem

380 259,62

Poznámky uchazeče k zadání

Položkový rozpočet

Zakázka: **Revitalizace víceúčelového hřiště v Proskovicích**

Objekt: **SO 02 Oplocení**

Rozpočet:

Objednatel: IČ:

DIČ:

Zhotovitel: **Pavlacký s.r.o.**
Družstevní 1012, 763 26 Luhačovice

IČ: **63472902**

DIČ: XXXXXXXXXX

Rozpis ceny

Celkem

HSV			723 403,15
PSV			0,00
MON			0,00
Vedlejší náklady			0,00
Ostatní náklady			0,00
Celkem			723 403,15

Rekapitulace daní

Základ pro sníženou DPH	15 %	0,00 CZK
Snížená DPH	15 %	0,00 CZK
Základ pro základní DPH	21 %	723 403,15 CZK
Základní DPH	21 %	151 914,66 CZK

Zaokrouhlení 0,00 CZK

Cena celkem s DPH 875 317,81 CZK

v Luhačovicích

dne 01.11.2023

Ing. Hynek Pavlacký, jednatel
Za zhotovitele

Za objednatele

Rekapitulace dílů

Číslo	Název	Typ dílu			Celkem
1	Zemní práce	HSV			76 101,48
11	Přípravné a přidružené práce	HSV			34 010,25
18	Povrchové úpravy terénu	HSV			7 113,21
2	Základy,zvláštní zakládání	HSV			68 327,48
3	Svislé a kompletní konstrukce	HSV			436 917,93
59	Dlažby a předlažby komunikací	HSV			10 590,00
91	Doplňující práce na komunikaci	HSV			84 537,00
99	Staveništní přesun hmot	HSV			5 805,80
Cena celkem					723 403,15

Položkový rozpočet

S:	Revitalizace víceúčelového hřiště v Proskovicích
----	--

P.č.	Číslo položky	Název položky	MJ	množství	cena / MJ	Celkem
Díl: 1		Zemní práce				76 101,48
1	122201101R00	Odkopávky nezapažené v hor. 3 do 100 m3 zemina s travním dnem:43*0,1	m3	4,30000	224,00	963,20
				4,30000		
2	122201101R00	Odkopávky nezapažené v hor. 3 do 100 m3 zemina kamení:36*0,2	m3	7,20000	2 224,00	16 012,80
				7,20000		
3	133201101R00	Hloubení šachet v hor.3 do 100 m3 oplocení:0,6*0,6*1,1*46	m3	18,21600	1 735,00	31 604,76
				18,21600		
4	162701105R00	Vodorovné přemístění výkopku z hor.1-4 do 10000 m 4,30+7,20+18,22	m3	29,72000	296,00	8 797,12
				29,72000		
5	199000005R00	Poplatek za skládku zeminy 1- 4, č. dle katal. odpadů 17 05 04 (4,30+7,20+18,22)*1,8	t	53,49600	350,00	18 723,60
				53,49600		
Díl: 11		Přípravné a přidružené práce				34 010,25
6	R0054	4) Odstranění stáv. záchytných sítí, odvoz do 10-ti km, poplatek za skládku Včetně napínacích lanek. 128*5	m2	640,00000	10,00	6 400,00
				640,00000		
7	R0055	5) Odstranění vstupní branky 1x3 m odřezáním, odvoz do 10-ti km, poplatek za skládku 2	kus	2,00000	500,00	1 000,00
				2,00000		
8	R0056	6) Úprava stáv. vstupní branky do areálu 1	kus	1,00000	1 500,00	1 500,00
				1,00000		
9	R0057	7) Odstranění mantinelu - překližka tl. 15 mm, odvoz do 10-ti km, poplatek za skládku 128*0,65	m2	83,20000	50,00	4 160,00
				83,20000		
10	R0058	8) Odstranění stáv. oplocení v=5 m, odvoz do 10-ti km, poplatek za skládku 32 ks ocel. sloupku 50/50/3 mm v= 5 m sloupek:32	kus	32,00000	100,00	3 200,00
				32,00000		
11	R0059	9) Odstranění stáv. oplocení v=5 m, odvoz do 10-ti km, poplatek za skládku 33 ks ocel. mezisloupku 50/50/3 mm v= 5 m mezisloupek:33	kus	33,00000	100,00	3 300,00
				33,00000		
12	R0060	10) Odstranění ztužení oplocení "L" 50/30/3 mm, odvoz do 10-ti km, poplatek za skládku 128	m	128,00000	20,00	2 560,00
				128,00000		
13	R0061	11) Odstranění spodní ocel. prvek "U" 30/50/30/3mm, odvoz do 10-ti km, poplatek za skládku 128	m	128,00000	20,00	2 560,00
				128,00000		
14	R0062	12) Odstranění ocel. madla "U" 30/50/30/3 mm, odvoz do 10-ti km, poplatek za skládku 128	m	128,00000	20,00	2 560,00
				128,00000		
15	961044111R00	Bourání základů z betonu prostého 13) bet. zákl.:1,25	m3	1,25000	3 555,00	4 443,75
				1,25000		
16	979081111R00	Odvoz suti a vybour. hmot na skládku do 1 km 2,75	t	2,75000	271,00	745,25
				2,75000		
17	979081121R00	Příplatek k odvozu za každý další 1 km 2,75*9	t	24,75000	25,00	618,75
				24,75000		
18	979990103R00	Poplatek za uložení suti - beton, skupina odpadu 170101 bet. zákl.:1,25*2,2	t	2,75000	350,00	962,50
				2,75000		
Díl: 18		Povrchové úpravy terénu				7 113,21
19	R00100	Nákup zeminy schopné zúrodnění	m3	4,30000	400,00	1 720,00

20	167101101R00	43*0,1 Nakládání výkopku z hor. 1 + 4 v množství do 100 m3	m3	4,30000 4,30000	316,00	1 358,80
21	162701105R00	43*0,1 Vodorovné přemístění výkopku z hor.1-4 do 10000 m	m3	4,30000 0,40000	296,00	118,40
22	181301101R00	4,1*0,1 Rozprostření ornice, rovina, tl. do 10 cm do 500m2	m2	43,00000 43,00000	57,00	2 451,00
23	180402111R00	43 Založení trávníku parkového výsevem v rovině	m2	43,00000 43,00000	29,00	1 247,00
24	00572410R	43 Směs travní parková	kg	43,00000 1,29000	169,00	218,01
Díl: 2		Základy,zvláštní zakládání				68 327,48
25	271571111R00	Polštář základu ze štěrkopísku tříděného oplocení:0,6*0,6*0,1*46	m3	1,65600 1,65600	1 305,00	2 161,08
26	275353112R00	Bednění kotev otvorů patek do 0,02 m2, hl. 1,0 m Např. PVC DN 100-250 mm oplocení:46	kus	46,00000 46,00000	200,00	9 200,00
27	275313611R00	Beton základových patek prostý C 16/20 oplocení:0,6*0,6*1*46*1,1	m3	18,21600 18,21600	3 000,00	54 648,00
28	275351215R00	Bednění stěn základových patek - zřízení oplocení:0,6*4*0,3*46	m2	33,12000 33,12000	50,00	1 656,00
29	275351216R00	Bednění stěn základových patek - odstranění oplocení:0,6*4*0,3*46	m2	33,12000 33,12000	20,00	662,40
Díl: 3		Svislé a kompletní konstrukce				436 917,93
30	R338 17-1121	Osazení sloupků plot. ocelových nad 2,6 m, zalitím MC	kus	46,00000	350,00	16 100,00
31	90007631	44*2 Sloupky pro oplocení TR 76/5/5800 mm, žár. pozinkované Včetně horního zaslepení, uchycení pro lanka.	kus	46,00000 44,00000	4 500,00	198 000,00
32	90007631	44 Sloupky pro oplocení TR 76/5/3300 mm, žár. pozinkované Včetně horního zaslepení, uchycení pro lanka.	kus	2,00000	4 000,00	8 000,00
33	767995104R00	2 Výroba a montáž kov. atypických konstr. do 50 kg ztužení tr. 60/5 mm:(22,85*2+42,8*2+2*2)*6,782	kg	2,00000 917,60460	28,00	25 692,93
34	R0323.3	Ztužení plotové, žárově pozinkované, tr. 60/5 mm ztužení tr. 60/5 mm:(22,85*2+42,8*2+2*2)	m	917,60460 135,30000	500,00	67 650,00
35	767920230R00	Montáž vrat na ocelové sloupky, plochy do 6 m2	kus	2,00000 2,00000	1 500,00	3 000,00
36	R0321.1	2 Brána plotová 2x2,5 m, dodávka	kus	2,00000 2,00000	10 000,00	20 000,00
37	R0401	2 Síť pro oplocení PE 45/45/3 mm, dodávka a montáž Včetně ocelového lanka, napínačku a karabinek. (22,85*2+42,8*2)*5	m2	656,50000 656,50000	150,00	98 475,00
Díl: 59		Dlažby a předlažby komunikací				10 590,00
38	113106231R00	Rozebrání dlažeb ze zámkové dlažby v kamenivu	m2	30,00000 30,00000	63,00	1 890,00
39	596215041R00	Kladení zámkové dlažby do drtě tl. 5 cm Zpětná montáž.	m2	30,00000 30,00000	290,00	8 700,00
Díl: 91		Doplňující práce na komunikaci				84 537,00
40	271571111R00	Polštář základu ze štěrkopísku tříděného 0,1*0,3*(90+90)	m3	5,40000 5,40000	1 305,00	7 047,00
41	916561111RT2	Osazení záhon.obrubníků do lože z C 12/15 s opěrou, včetně obrubníku 50/5/20 cm 90	m	90,00000 90,00000	361,00	32 490,00

42	917932111RT2	Osazení betonové prefa přídlažby do lože z C12/15 , včetně dodávky silniční přídlažby Přídlažba s=250 mm, tl. 60 mm. 90	m	90,00000	500,00	45 000,00
Díl:	99	Staveništní přesun hmot		90,00000		5 805,80
43	998222012R00	Přesun hmot, zpevněné plochy, kryt z kameniva	t	89,32000	65,00	5 805,80

Celkem						723 403,15
---------------	--	--	--	--	--	-------------------

Poznámky uchazeče k zadání