

NÁJEMNÍ SMLOUVA – POZEMEK**B/9869 517/21****č. POh 1161/2021**

dle ustanovení § 2201 a násl. zákona č. 89/2012 Sb., občanský zákoník,
ve znění pozdějších předpisů (dále jen „občanský zákoník“)

Lesy České republiky, s.p.

se sídlem Přemyslova 1106/19, Nový Hradec Králové, 500 08 Hradec Králové

IČO: 421 96 451

DIČ: CZ42196451

zapsaný v obchodním rejstříku vedeném Krajským soudem v Hradci Králové, oddíl AXII,
vložka 540zastoupený: [redacted] **Lesní správy Horní Blatná,**

na základě pověření ze dne 07.10.2021

bankovní spojení: Komerční banka, a.s.,

číslo účtu: 5152970287/0100

(dále jako „pronajímatel“) na straně jedné

a

Povodí Ohře, státní podnik

se sídlem Bezručova 4219, 430 03 Chomutov

IČO: 708 89 988

DIČ: CZ70889988

zapsaný v obchodním rejstříku vedeném Krajským soudem v Ústí nad Labem, oddíl A, vložka
13052

zastoupený:

Statutární orgán: Ing. Zbynek Folk, generální ředitel

zastoupen ve věcech smluvních: Ing. Miloslavem Šmolíkem, investičním ředitelem

zástupce ve věcech technických: [redacted]

Technický dozor investora: [redacted] mobil [redacted] 1, e-mail: [redacted]

bankovní spojení: Komerční banka, a.s.,

číslo účtu: 9137441/0100

(dále jako „nájemce“) na straně druhé

(pronajímatel a nájemce dále též společně jako „smluvní strany“ a každý jednotlivě jako
„smluvní strana“)

uzavírají níže uvedeného dne, měsíce a roku tuto

Nájemní smlouvu (dále jen „smlouva“):

I.
Předmět smlouvy

1. Pronajímatel prohlašuje, že mu svědčí právo hospodařit k níže uvedeným pozemkům, které jsou ve vlastnictví České republiky, a to:

Parcelní číslo	Druh pozemku	Výměra v m ²	Pronajímaná výměra v m ²	Katastrální území	LV	Obec
842/2	Lesní pozemek	556673	35	Potůčky	25	Potůčky
843/1	Lesní pozemek	297843	302	Potůčky	25	Potůčky
843/12	Lesní pozemek	102	7	Potůčky	25	Potůčky
962/1	Lesní pozemek	1202682	94	Potůčky	25	Potůčky
963/1	Lesní pozemek	525888	35	Potůčky	25	Potůčky
1271/2	Ostatní plocha	135	86	Potůčky	25	Potůčky
2/1	Lesní pozemek	5082	396	Ryžovna	10	Boží Dar
4/1	Lesní pozemek	45960	41	Ryžovna	10	Boží Dar
8/5	Lesní pozemek	192	60	Ryžovna	10	Boží Dar
393/3	Lesní pozemek	2205592	71	Ryžovna	10	Boží Dar
393/23	Lesní pozemek	10714	246	Ryžovna	10	Boží Dar
396/1	Lesní pozemek	232742	1323	Ryžovna	10	Boží Dar
724/2	Vodní plocha	473	62	Ryžovna	10	Boží Dar
Celkem			2758			

Uvedené pozemky (dále také „**předmětný pozemek**“ nebo „**předmět nájmu**“) jsou zapsány v katastru nemovitostí u Katastrálního úřadu pro Karlovarský kraj, Katastrální pracoviště Karlovy Vary, k. ú. Potůčky a k.ú. Ryžovna.

2. Části předmětných pozemků jsou na základě Rozhodnutí o dočasném odnětí pozemků určených k plnění funkcí lesa ze dne 1.2.2021, č. j. ŽP/5879/21 a opravného rozhodnutí ze dne 25.05.2021, č.j. ŽP/29604/21 dočasně odňaty z pozemků určených k plnění funkce lesa, a to do 31.12.2023. Tato rozhodnutí jsou jako příloha č. 1 a 2 nedílnou součástí této smlouvy.
3. Pronajímatel se zavazuje přenechat na základě této smlouvy nájemci předmět nájmu v rozsahu pronajímané výměry uvedené v odst. 1 tohoto článku smlouvy, tj. 2758 m², k dočasnému úplatnému užívání.
4. Smluvní strany prohlašují, že hranice předmětu nájmu jsou jim spolehlivě známy a nevzbuzují jakýchkoli pochybností.
5. Nájemce prohlašuje, že se se stavem předmětu nájmu řádně a dostatečně seznámil a že jej shledává ke dni uzavření této smlouvy způsobilým ke smluvenému účelu. Snímek katastrální mapy s přesným zákresem předmětu nájmu je jako příloha č. 3 nedílnou součástí této smlouvy.
6. Právo nájmu dle této smlouvy nezahrnuje zejména právo výkonu myslivosti, rybářské právo a právo těžby nerostů.
7. Právo nájmu dle této smlouvy nezakládá nájemci jakákoliv práva k trvalým porostům nacházejícím se na předmětu nájmu. Nájemce je povinen upozornit pronajímatele zejména na kalamitu, škodu na porostech apod.
8. Nárok na náhrady dle zvláštních právních předpisů, např. v případech, na něž dopadá vyhláška Ministerstva zemědělství č. 55/1999 Sb., o způsobu výpočtu výše újmy nebo škody způsobené na lesích, ve znění pozdějších předpisů, náleží pronajímateli.

II.

Účel nájmu

Nájemce se zavazuje předmět nájmu uvedený v čl. I. odst. 1 této smlouvy užívat výlučně za účelem realizace stavby „VT Blatenský příkop – oprava opevnění a objektů“.

III.

Nájemné

1. Nájemce se zavazuje platit pronajímateli za předmět nájmu nájemné ve výši **6,20 Kč bez DPH/m²/rok**. Celkové roční nájemné za celý předmět nájmu tak činí **17.100,-- Kč (slovy: sedmnácttisícjednostokorun českých) bez DPH**.
K takto ujednanému nájemnému bude připočtena DPH ve výši dle příslušných právních předpisů.
2. Pronajímatel bude nájemné fakturovat jedenkrát ročně, a to vždy k 31.12. běžného roku a toto datum je zároveň datem uskutečnění zdanitelného plnění. Lhůta splatnosti faktury činí 17 kalendářních dnů ode dne jejího vystavení. Dnem úhrady se rozumí den připsání fakturované částky v její plné výši ve prospěch účtu pronajímatele. Úhrada nájemného bude prováděna ve prospěch účtu organizační jednotky pronajímatele uvedeného v záhlaví

- této smlouvy. V případě ukončení nájemního vztahu založeného touto smlouvou v průběhu roku bude výše celkového ročního nájemného poměrně upravena podle počtu dnů.
3. Faktura je řádně vystavena, pokud splňuje veškeré náležitosti daňového a účetního dokladu podle příslušných právních předpisů a další náležitosti dle této smlouvy, pokud byly smluvními stranami ujednány. V případě, že faktura nebyla vystavena řádně, je smluvní strana, které je faktura určena, oprávněna fakturu vrátit, a to ve lhůtě 5 pracovních dnů ode dne jejího doručení s uvedením chybných či chybějících náležitostí. Pokud bude faktura v uvedené lhůtě vrácena oprávněně, je smluvní strana, které byla faktura vrácena, povinna řádně vystavit a doručit bezvadnou (opravenou či doplněnou) fakturu, a to ve lhůtě 5 pracovních dnů ode dne jejího vrácení. Nová lhůta splatnosti počíná běžet ode dne vystavení bezvadné (tj. opravené či doplněné) faktury.
 4. Nájemce bere na vědomí, že pronajímatel se rozhodl na vztah založený touto smlouvou, tj. nájem pozemku, uplatnit daň z přidané hodnoty, a to ve smyslu zákona č. 235/2004 Sb., o dani z přidané hodnoty, ve znění pozdějších předpisů.
 5. Nájemné bude na každé další roky valorizováno vždy k 1. 1. aktuálního kalendářního roku podle skutečně dosažené míry inflace vyjádřené přírůstkem průměrného indexu spotřebitelských cen za 12 posledních měsíců předcházejícího kalendářního roku zveřejněného Českým statistickým úřadem. Navýšení nájemného bude písemně oznámeno nájemci. K prvnímu zvýšení nájemného o inflaci takto dojde s účinností od 01.01.2022.

IV.

Práva a povinnosti smluvních stran

1. Nájemce je povinen užívat předmět nájmu v souladu s ujednáními této smlouvy a v souladu s účinnými právními předpisy a rozhodnutími orgánů veřejné moci.
2. Nájemce se zavazuje platit pronajímateli nájemné v souladu s touto smlouvou, zejména řádně a včas.
3. Nájemce se zavazuje na svůj náklad řádně udržovat předměty a zařízení nacházející se na předmětu nájmu, jedná-li se o běžné záležitosti spojené s jeho užíváním.
4. Nájemce se zavazuje neprovádět žádné úpravy předmětu nájmu či na předmětu nájmu bez předchozího písemného souhlasu pronajímatele.
5. Nájemce je povinen umožnit pronajímateli vstup na předmět nájmu za účelem zjištění jeho stavu a kontroly jeho užívání nájemcem v souladu s touto smlouvou.
6. Nájemce je povinen na předmětu nájmu umožnit pronajímateli výkon činností souvisejících s hospodařením v lese dle zákona č. 289/1995 Sb., o lesích a o změně a doplnění některých zákonů, ve znění pozdějších předpisů, a platného lesního hospodářského plánu, nebude-li příslušným rozhodnutím orgánů veřejné moci rozhodnuto jinak. Nájemci se zakazuje jakékoli kácení trvalých porostů bez předchozího písemného souhlasu pronajímatele.
7. Nájemce není oprávněn umístit na předmětu nájmu jakékoli stavby bez předchozího písemného souhlasu pronajímatele.

8. Pronajímatel je oprávněn kontrolovat, jak nájemce plní povinnosti, které pro něj vyplývají z této smlouvy.
9. Rozhodne-li příslušný orgán veřejné moci pravomocným rozhodnutím o uložení pokuty pronajímateli v souvislosti s porušením zákonných povinností, k němuž došlo konáním nebo opomenutím nájemce, je nájemce povinen zaplatit pronajímateli částku ve výši uložené pokuty včetně případných dalších nákladů pronajímatele s tímto spojených, zejména pak nákladů řízení, a to vše do 5 pracovních dnů od doručení písemné výzvy pronajímatele k úhradě.
10. Nájemce není oprávněn přenechat předmět nájmu nebo jeho část do užívání (podnájmu) třetí osobě bez předchozího písemného souhlasu pronajímatele.
11. Nájemce se zavazuje na vlastní náklady odstranit újmu, která na předmětu nájmu jeho činností nebo činnostmi třetích osob vznikne, a to nejpozději ve lhůtě 30 kalendářních dnů od doručení písemné výzvy pronajímatele k odstranění újmy.
12. Nájemce se zavazuje neuskladňovat a nelikvidovat odpady vzniklé jeho činností nebo činnostmi třetích osob na předmětu nájmu. Za odvoz odpadu z předmětu nájmu a jeho následnou likvidaci odpovídá výlučně nájemce. Odvoz a likvidaci provede nájemce na vlastní náklady nejpozději do 7 kalendářních dnů od zjištění závadného stavu.
13. Nájemce se zavazuje, že plnění dle této smlouvy bude zajišťovat pouze tak, aby nedocházelo k újmě na okolních lesních porostech nacházejících se na pozemcích, které nejsou součástí předmětu nájmu, a dále rovněž tak, aby nebyly dotčeny zájmy ochrany přírody.
14. Nájemce nese plnou odpovědnost za veškerou újmu, která jím prováděnou činností nebo porušením jeho povinností založené touto smlouvou či právním předpisem vznikne pronajímateli či třetím osobám, a to i v případě, že by taková újma vznikla v důsledku činnosti nájemcem pověřených právnických či fyzických osob v souvislosti s prováděnou činností.
15. Smluvní strany ujednaly, že zápis práva nájmu dle této smlouvy do veřejného seznamu se vylučuje.
16. Nájemce se zavazuje nevydávat stanoviska či vyjádření třetím osobám k dotčení či omezení ve využívání předmětu nájmu nebo jeho části.

V.

Sankční ujednání

1. Pro případ prodlení s úhradou nájemného se nájemce zavazuje zaplatit pronajímateli smluvní pokutu ve výši 0,05 % z dlužné částky za každý i započatý den prodlení.
2. Pro případ porušení kterékoli z povinností nájemce uvedených v čl. IV. této smlouvy, s výjimkou případu uvedeného v odst. 1 tohoto článku smlouvy, se nájemce zavazuje zaplatit pronajímateli smluvní pokutu ve výši 10 % aktuálního ročního nájemného, nejméně však 5 000,- Kč, a to za každý jednotlivý případ porušení.

3. Vznikem povinnosti nájemce zaplatit pronajímateli smluvní pokutu ani jejím zaplacením není dotčeno ani jinak omezeno právo pronajímatele na náhradu škody vzniklé porušením povinnosti, jejíž splnění je smluvní pokutou zajištěno, a to v plném rozsahu.
4. Smluvní pokuta je splatná nejpozději do 15 dnů od jejího uplatnění.

VI.

Trvání nájmu

1. Pronajímatel touto smlouvou přenechává nájemci a nájemce od pronajímatele přebírá do dočasného úplatného užívání předmět nájmu uvedený v čl. I. odst. 1 této smlouvy o celkové výměře 2758 m², a to na dobu určitou od **01.11.2021** do **31.12.2023**.
Užívání pozemků uvedených v čl. I. této smlouvy k provádění stavebních prací se předpokládá max. 34 měsíců; stavba bude prováděna po etapách. Skutečný rozsah předmětu nájmu za konkrétní období bude stanoven na základě písemného zápisu s uvedením data započetí a data ukončení jeho užívání nájemcem, vč. podpisu oprávněných osob za smluvní strany. Předmětný zápis bude podkladem pro fakturaci nájemného dle této smlouvy.
2. Tato smlouva může být prodloužena vzájemnou dohodou smluvních stran za podmínky, že nájemce bude řádně plnit veškeré své povinnosti, které mu z této smlouvy či právních předpisů vyplývají.
3. Nájem dle této smlouvy skončí:
 - a) uplynutím doby, na níž byl sjednán,
 - b) písemnou dohodou smluvních stran,
 - c) písemnou výpovědí dle odst. 4 či odst. 5 tohoto článku smlouvy; výpovědní doba v takovém případě činí 3 měsíce a počíná běžet prvního dne kalendářního měsíce následujícího po měsíci, v němž byla výpověď doručena druhé smluvní straně.
4. Před uplynutím sjednané doby trvání nájmu lze tento skončit písemnou výpovědí ze strany pronajímatele v případě, že:
 - a) nájemce je v prodlení s úhradou nájemného o dobu delší než 30 kalendářních dnů, a to i přes písemné upozornění pronajímatele,
 - b) nájemce užívá předmět nájmu v rozporu s touto smlouvou, a to i přes písemnou výzvu pronajímatele k odstranění závadného stavu a zjednání nápravy,
 - c) nájemce přenechal předmět nájmu nebo jeho část do užívání (podnájmu) jinému bez předchozího písemného souhlasu pronajímatele,
 - d) nájemce porušil jakoukoli ze svých povinností vyplývajících z této smlouvy a nezjednal nápravu, a to i přes písemné upozornění pronajímatele,
 - e) nájemce na předmětu nájmu umístil jakékoli stavby bez předchozího písemného souhlasu pronajímatele,
 - f) nájemce ztratil oprávnění k provozování činnosti, pro kterou si předmět nájmu pronajal,
 - g) předmět nájmu přestal být využitelný pro sjednaný účel nájmu.

5. Před uplynutím sjednané doby trvání nájmu lze tento skončit písemnou výpovědí ze strany nájemce v případě, že:
 - a) nájemce ztratil oprávnění k provozování činnosti, pro kterou si předmět nájmu pronajal,
 - b) pronajímatel opakovaně porušil své povinnosti vůči nájemci vyplývající z této smlouvy, a to i přes písemné upozornění nájemce,
 - c) předmět nájmu přestal být využitelný pro sjednaný účel nájmu.
6. Ke dni skončení nájmu je nájemce povinen odevzdat pronajímateli předmět nájmu ve stavu odpovídajícímu způsobu využití pro účel dle čl. II. této smlouvy, resp. odevzdat jej v takovém stavu, v jakém jej převzal s přihlédnutím k obvyklému opotřebení při řádném užívání. Toto ujednání se netýká trvalých porostů, které se na předmětném/ých pozemku/cích nachází. O předání a převzetí předmětu nájmu bude sepsán písemný protokol opatřený datem a podpisy oprávněných zástupců smluvních stran.

VII.

Criminal Compliance doložka

1. Smluvní strany níže svým podpisem stvrzují, že v průběhu vyjednávání o této smlouvě vždy jednaly a postupovaly čestně a transparentně a současně se zavazují, že takto budou jednat i při plnění této smlouvy a veškerých činnostech s ní souvisejících.
2. Smluvní strany se dále zavazují vždy jednat tak a přijmout taková opatření, aby nedošlo ke vzniku důvodného podezření na spáchání trestného činu či k samotnému jeho spáchání (včetně formy účastenství), v důsledku tedy jednat tak, aby kterékoli ze smluvních stran nemohla být přičtena odpovědnost podle zákona č. 418/2011 Sb., o trestní odpovědnosti právnických osob a řízení proti nim, ve znění pozdějších předpisů, nebo nevznikla trestní odpovědnost fyzických osob (včetně zaměstnanců) podle zákona č. 40/2009 Sb., trestní zákoník, ve znění pozdějších předpisů, případně aby nebylo zahájeno trestní stíhání proti jakémukoli ze smluvních stran včetně jejich zaměstnanců podle platných a účinných právních předpisů.
3. Pronajímatel za tímto účelem vytvořil tzv. Criminal Compliance Program Lesů České republiky, s.p. (viz www.lesycr.cz), a v jeho rámci přijal závazek vymezovat se proti jakémukoli protiprávnímu a neetickému jednání a nastavil postupy k prevenci a odhalování takového jednání.
4. Pronajímatel prohlašuje, že se seznámil se zásadami, hodnotami a cíli Compliance programu Povodí Ohře, s.p. (viz <http://www.poh.cz/protikorupcni-a-compliance-program/d-1346/p1=1458>), dále s Etickým kodexem Povodí Ohře, státní podnik a Protikorupčním programem Povodí Ohře, státní podnik. Pronajímatel se při plnění této Smlouvy zavazuje po celou dobu jejího trvání dodržovat zásady a hodnoty obsažené v uvedených dokumentech, pokud to jejich povaha umožňuje.
5. Smluvní strany se dále zavazují navzájem si neprodleně oznámit důvodné podezření ohledně možného naplnění skutkové podstaty jakéhokoli z trestných činů, zejména trestného činu korupční povahy, a to bez ohledu a nad rámec případné zákonné oznamovací

povinnosti; obdobné platí ve vztahu k jednání, které je v rozporu se zásadami vyjádřenými v tomto článku.

VIII.

Ochrana a zpracování osobních údajů

V případě, že v souvislosti s touto smlouvou dochází ke zpracovávání osobních údajů, jsou tyto zpracovávány v souladu s platnými právními předpisy, které upravují ochranu a zpracování osobních údajů, zejména s nařízením Evropského parlamentu a Rady (EU) č. 2016/679 ze dne 27. 4. 2016 o ochraně fyzických osob v souvislosti se zpracováním osobních údajů a o volném pohybu těchto údajů a o zrušení směrnice 95/46/ES (obecné nařízení o ochraně osobních údajů). Informace o zpracování osobních údajů, včetně účelu a důvodu zpracování, naleznete na <http://www.poh.cz/informace-o-zpracovani-osobnich-udaju/d-1369/p1=1459>

IX.

Závěrečná ujednání

1. Pokud není v této smlouvě ujednáno jinak, řídí se vztahy mezi smluvními stranami právním řádem České republiky, zejména občanským zákoníkem a právními předpisy souvisejícími.
2. Tuto smlouvu lze měnit či doplňovat pouze formou písemných dodatků podepsaných oběma smluvními stranami.
3. Za bezesmluvní užívání předmětu nájmu od 01.03.2021 do 31.10.2021 se nájemce zavazuje uhradit pronajímateli náhradu, jejíž výše odpovídá nájemnému ve výši 6,20 Kč/m²/rok dle skutečného užívání pozemků vyplývající z protokolárního převzetí předmětu nájmu. Tuto náhradu se nájemce zavazuje uhradit pronajímateli společně s poměrnou částí nájemného dle této smlouvy za rok 2021.
4. Pro platnost této smlouvy je v souladu se Statutem pronajímatele, zákonem č. 77/1997 Sb., o státním podniku, ve znění pozdějších předpisů (dále jen „zákon o státním podniku“), zákonem č. 289/1995 Sb., o lesích a o změně a doplnění některých zákonů (lesní zákon), ve znění pozdějších předpisů (dále jen „zákon o lesích“), nutný souhlas Ministerstva zemědělství České republiky jako zakladatele pronajímatele (dále jen „zakladatel“), a to ve smyslu ustanovení § 17 odst. 2 zákona o státním podniku a § 4 odst. 2 zákona o lesích.
5. Zakladatel udělil pronajímateli dle zákona o státním podniku předchozí souhlas k nakládání s určeným majetkem prostřednictvím Statutu pronajímatele ze dne 22. 3. 2021, č. j. 14622/2021-MZE-16221.
6. Tato smlouva nabývá platnosti dnem jejího podpisu oběma smluvními stranami. Pokud tato smlouva podléhá povinnosti uveřejnění dle zákona č. 340/2015 Sb., o zvláštních podmínkách účinnosti některých smluv, uveřejňování těchto smluv a o registru smluv (zákon o registru smluv), ve znění pozdějších předpisů, nabývá účinnosti dnem jejího uveřejnění v souladu se zmíněným zákonem, nejdříve však dnem 01.11.2021; smluvní strany pro tyto případy vyjadřují svůj souhlas s uveřejněním celého znění smlouvy včetně metadat, a to v rozsahu a způsobem stanoveným zákonem. V ostatních případech tato

smlouva nabývá účinnosti dnem jejího podpisu oběma smluvními stranami, nejdříve však ke dni 01.11.2021.

7. Tato smlouva je vyhotovena v počtu čtyř stejnopisů, z nichž po dvou vyhotoveních obdrží každá ze smluvních stran.
8. Smluvní strany prohlašují, že si tuto smlouvu před jejím podpisem přečetly, jejímu obsahu rozumí a bez výhrad s ním souhlasí. Smlouva je vyjádřením jejich pravé, skutečné, svobodné a vážné vůle, na důkaz čehož níže připojují, prosty omylu, své vlastnoruční podpisy.
9. Nedílnou součástí této smlouvy jsou tyto přílohy:

Příloha č. 1 – Rozhodnutí o dočasném odnětí pozemků určených k plnění funkcí lesa č.j. ŽP/5879/21 ze dne 01.02.2021

Příloha č. 2 – Rozhodnutí – oprava zřejmých nesprávností č.j. ŽP/29604/21 ze dne 25.05.2021

Příloha č. 3 - Situace

Příloha č. 4 – Pověření: [REDACTED]

V Perninku dne *11.12.2021*

V Chomutově dne *13-12-2021*

Za pronajímatele:

Za nájemce:

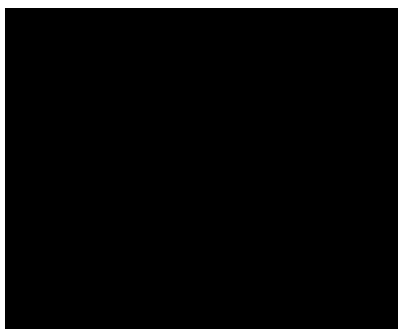

[REDACTED] LS Horní Blatná
Lesy České republiky, s.p.

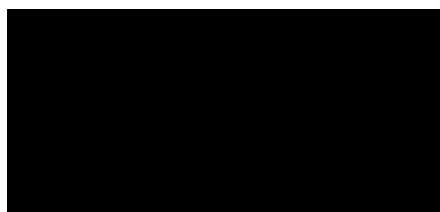

Ing. Miloslav Šmolík
investiční ředitel
Povodí Ohře, státní podnik

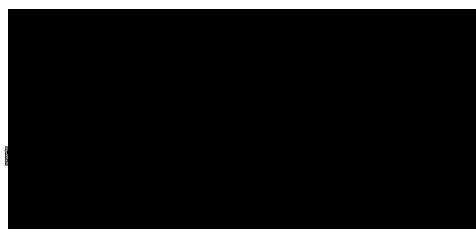

Městský úřad Ostrov
odbor životního prostředí

Váš dopis/ze dne: 29.1.2021

Spis. značka:

Č.j.: ŽP/5879/21

Oprávněná úřední osoba:

E-mail:

Telefon:

Dne:

1.2.2021

R O Z H O D N U T Í

O dočasném odnětí pozemků určených k plnění funkcí lesa

V ý r o k

Městský úřad Ostrov, odbor životního prostředí, příslušný dle § 2 odst. 1 zákona č. 314/2002 Sb., o stanovení obcí s rozšířenou působností a dle § 7 odst. 2 zákona č. 128/2000 Sb., o obcích a § 47 odst. 1 písm. a) zákona č. 289/1995 Sb., o lesích a o změně a doplnění některých zákonů (lesní zákon), ve znění pozdějších předpisů

1. p o v o l u j e

ve smyslu § 48 odst. 1 písm. d), § 13 odst.1 a § 16 odst 1 zákona č. 289/1995 Sb., lesního zákona

právníké osobě: **Povodí Ohře, s.p., Bezručova 4219,**
430 03 Chomutov, IČO 70889988

dočasné odnětí pozemků určených k plnění funkcí lesa

za účelem stavby „VT Blatenský příkop – oprava opevnění a objektů“. Dočasně, na dobu od 1.3.2021 do 31.12.2023, se v celkovém rozsahu 3 683 m² odnímají části lesních pozemků p.č. 963/1 o výměře 35 m², část pozemku p.č. 962/1 o výměře 94 m², část pozemku p.č. 843/12 o výměře 7 m², část pozemku p.č. 843/1 o výměře 621 m², část pozemku p.č. 842/2 o výměře 35 m², část pozemku p.č. 4/1 o výměře 41 m², část pozemku p.č. 8/5 o výměře 60 m², část pozemku p.č. 393/3 o výměře 71 m², část pozemku p.č. 396/1 o výměře 1 323 m², část pozemku p.č. 393/23 o výměře 246 m² vše v k.ú. Potůčky, obec Potůčky a část pozemku p.č. 855 o výměře 9 m², část pozemku p.č. 751/1 o výměře 389 m², část pozemku p.č. 751/2 o výměře 20 m², část pozemku p.č. 753/2 o výměře 18 m², část pozemku p.č. 753/1 o výměře 188 m², část pozemku p.č. 754/1 o výměře 48 m² a část pozemku p.č. 755/1 o výměře 82 m² vše v k.ú. Boží Dar, obec Boží.

Části odnímaných pozemků jsou vyznačeny v příloženém záborovém elaborátu, který je nedílnou součástí tohoto rozhodnutí.

2. u k l á d á

podle § 16 odst. 2 písm. f) lesního zákona žadateli tato

opatření v zájmu ochrany pozemků určených k plnění funkcí lesa:

- dodržovat základní povinnosti ochrany pozemků určených k plnění funkcí lesa uvedené v § 13 lesního zákona
- před zahájením stavby „VT Blatenský příkop – oprava opevnění a objektů“ řádně vytyčit a vyznačit hranice pozemků odňatých z plnění funkcí lesa,
- započít se stavbou až po nabytí právní moci rozhodnutí o přípustnosti stavby „VT Blatenský příkop – oprava opevnění a objektů“, pro kterou bylo povoleno toto odnětí,
- před uplynutím doby dočasného odnětí urychleně provést na odňatých pozemcích jejich rekultivaci, aby mohli být navraceny k plnění funkcí lesa

Jáchymovská 1, PSČ 363 01 Ostrov,
tel.: [redacted] 1, fax: [redacted] IČ: 00254843, [redacted]
návštěvní hodiny: po, st 7.00 – 17.00 hod.

3. s t a n o v í

ve smyslu § 17 odst. 1 zákona č. 289/1995 Sb., lesního zákona,

poplatek za odnětí

13 612,13 Kč

(slovy: třinácttisícšestsetdvanáct korun a třináct haléřů)

Poměrná část poplatku je splatná dle § 18 lesního zákona do konce kalendářního roku, v němž odnětí trvá, na účet:

**ČNB č. 8758 - 17722341/0710
VS 70889988**

Z celkového poplatku za dočasné odnětí bude do konce roku 2021 zaplacen částka 4 003,57 Kč a do konce každého následujícího kalendářního roku, v němž odnětí trvá 4 804,28 Kč.

Poplatníkem poplatku z dočasného odnětí pozemků určených k plnění funkcí lesa je státní podnik Povodí Ohře, s.p., Bezručova 4219, 430 03 Chomutov, IČO 70889988.

Z poplatku za dočasné odnětí PUPFL, obdrží :

Státní fond životního prostředí	8 167,28 Kč
Město Boží Dar	4 365,73 Kč
Obec Potůčky	1 079,12 Kč

O d ů v o d n ě n í

Rozhodnutí o odnětí pozemků určených k plnění funkcí lesa je výjimkou ze zákazu využívat tyto pozemky k jiným účelům (§ 13 odst. 1 lesního zákona). Podáním ze dne 1.2.2021 navrhl žadatel tj. státní podnik Povodí Ohře, s.p., se sídlem Bezručova 4219, 430 03 Chomutov, IČO 70889988, vydání rozhodnutí dle § 16 odst. 1, lesního zákona a doložil jej souhlasným stanoviskem vlastníka, resp. správce odnímaných lesních pozemků, tj. města Boží Dar ze dne 26.5.2020, č.j. 270/Be/20 a LČR, s.p., LS Horní Blatná ze dne 18.12.2018, č.j. LCR230/002858/2018.

Konáním šetřením bylo zjištěno, že jde o dočasné odnětí využívání lesních pozemků k plnění funkcí lesa za účelem stavby „VT Blatenský příkop – oprava opevnění a objektů“. Na odnímaných pozemcích dojde k údržbovým pracím Blatenského příkopu, tzn. pročištění koryta toku, pročištění lapačů splavenin, výměně dřevěného opevnění břehů koryta, přespárování a doplnění lomového kamene, doplnění hradidel, k nátěrům a opravě hrázky.

Dočasně, na dobu od 1.3.2021 do 31.12.2023, se v celkovém rozsahu 3 683 m² odnímají části lesních pozemků p.č. 963/1 o výměře 35 m², část pozemku p.č. 962/1 o výměře 94 m², část pozemku p.č. 843/12 o výměře 7 m², část pozemku p.č. 843/1 o výměře 621 m², část pozemku p.č. 842/2 o výměře 35 m², část pozemku p.č. 4/1 o výměře 41 m², část pozemku p.č. 8/5 o výměře 60 m², část pozemku p.č. 393/3 o výměře 71 m², část pozemku p.č. 396/1 o výměře 1 323 m², část pozemku p.č. 393/23 o výměře 246 m² vše v k.ú. Potůčky, obec Potůčky a část pozemku p.č. 855 o výměře 9 m², část pozemku p.č. 751/1 o výměře 389 m², část pozemku p.č. 751/2 o výměře 20 m², část pozemku p.č. 753/2 o výměře 18 m², část pozemku p.č. 753/1 o výměře 188 m², část pozemku p.č. 754/1 o výměře 48 m² a část pozemku p.č. 755/1 o výměře 82 m² vše v k.ú. Boží Dar, obec Boží.

Pro určení částí odnímaných pozemků je směrodatný zakres v příloženém záborovém elaborátu, který je nedílnou součástí tohoto rozhodnutí.

Žádost o odnětí byla doložena náležitostmi podle vyhlášky č. 77/1996 Sb., o náležitostech žádosti o odnětí nebo omezení a o podrobnostech o ochraně pozemků určených k plnění funkcí lesa.

S odnětím vyslovili souhlas všichni účastníci řízení, odborný lesní hospodář, jakož i dotčené orgány státní správy.

Odborní lesní hospodáři nepožadují plány rekultivace.

Na stavbu bylo dne 4.10.2017 vydáno vyjádření Stavebního úřadu Pernink č.j. 1219/313/17/Pa a dne 11.10.2017 vyjádření Stavebního úřadu Jáchymov č.j. výst/4932/564/17/Kj.

Platnost rozhodnutí o dočasném odnětí zaniká podle §16 odst. 5 písm. b), lesního zákona, uplynutím doby, na kterou bylo rozhodnutí vydáno. Případnou žádost o prodloužení doby platnosti rozhodnutí je nutno podat orgánu státní správy lesů, který rozhodnutí vydal, před uplynutím doby platnosti.

Poplatek za odnětí byl stanoven podle přílohy k lesnímu zákonu s použitím průměrné ceny dřeva stanovené Mze pro rok 2021 ve výši 423,- Kč/m³. Při zaplacení poplatku po lhůtě splatnosti vyměří celní úřad penále.

Jáchymovská 1, PSČ 363 01 Ostrov,
tel.: [redacted] 111, fax: [redacted] IČ: 00254843, [redacted]
návštěvní hodiny: po, st 7.00 – 17.00 hod.

Poučení o odvolání

Proti tomuto rozhodnutí se lze v souladu s § 81 a § 82 zákona č. 500/2004 Sb., správní řád, ve znění pozdějších předpisů, odvolat do 15 dnů od jeho doručení, a to ke Krajskému úřadu Karlovarského kraje odbor životního prostředí a zemědělství, podáním učiněným u Městského úřadu v Ostrově písemně nebo ústně do protokolu.

odboru životního prostředí

Rozdělovník

Účastníci řízení



Povodí Ohře, s.p., Bezručova 4219, 430 03 Chomutov

LČR, s.p., LS Horní Blatná, nám. Sv. Vavřince 119, 362 35 Horní Blatná

Město Boží Dar, Boží Dar č.p. 1, 362 62 Boží Dar

Na vědomí

Celní úřad Karlovy Vary, Dubová 8, 360 04 Karlovy Vary - po nabytí právní moci

Jáchymovská 1, PSČ 363 01 Ostrov,
tel.: , fax:  IČ: 00254843, 
návštěvní hodiny: po, st 7.00 – 17.00 hod.

Příloha

Záborový elaborát

Pozemek p.č. 963/1

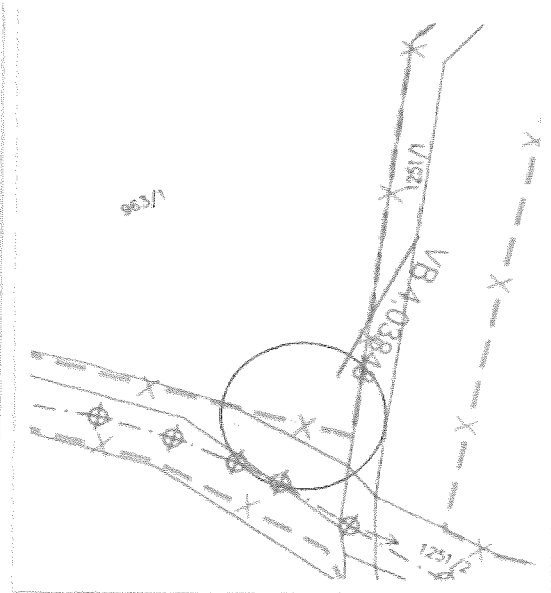
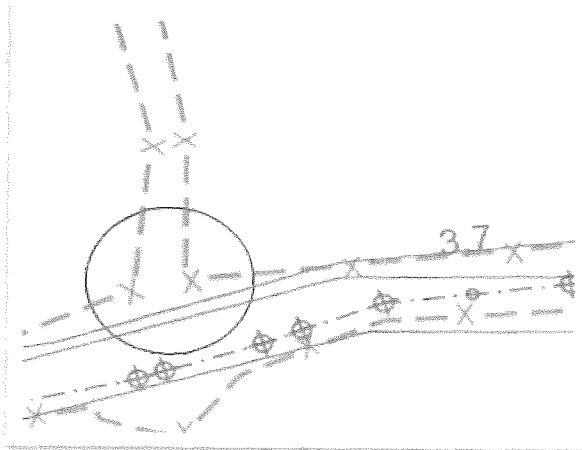
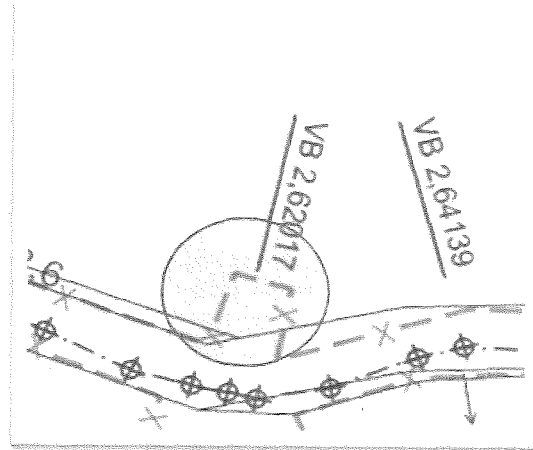
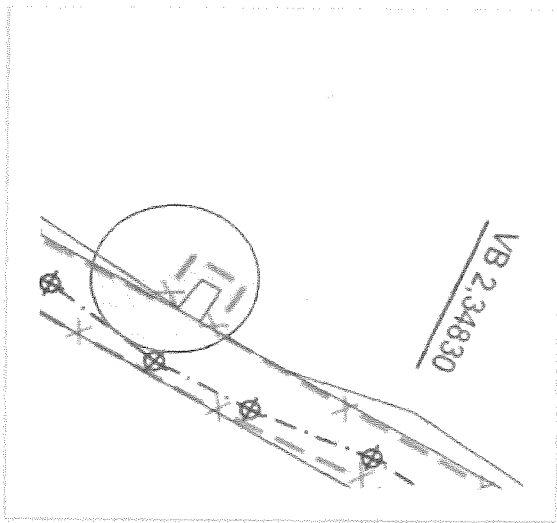
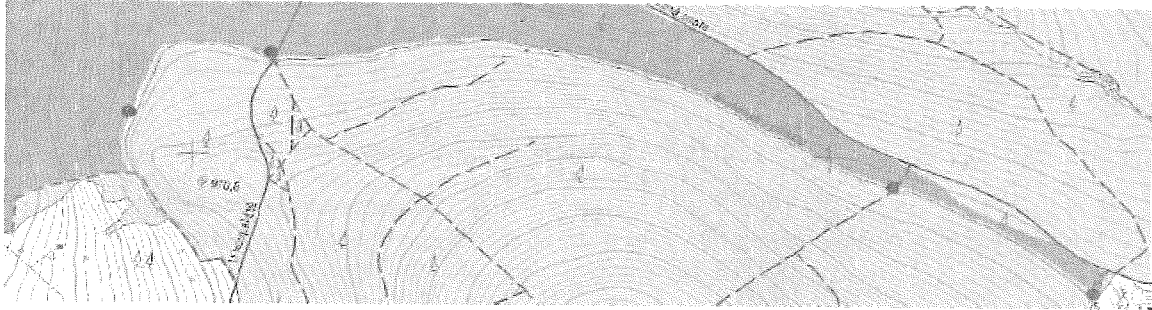

Pozemek p.č. 962/1

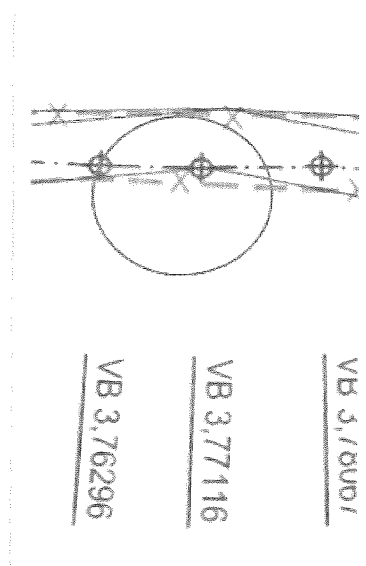
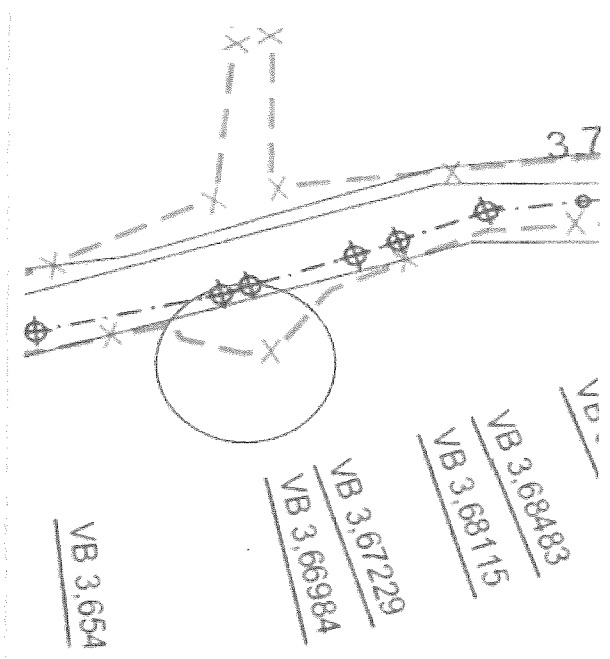
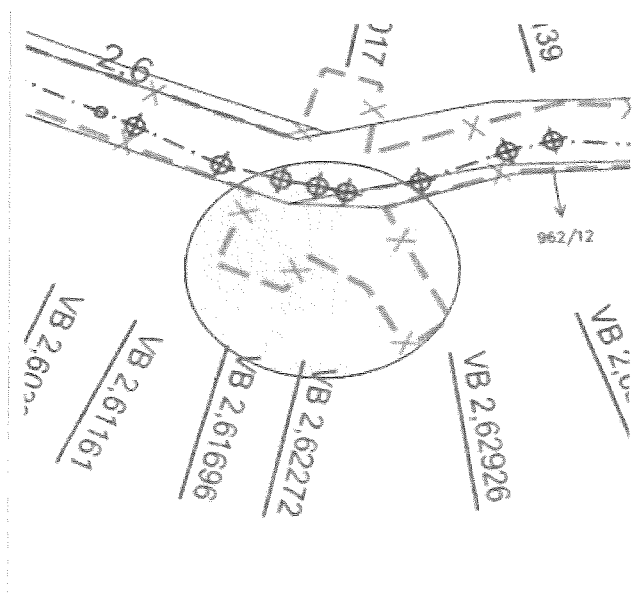
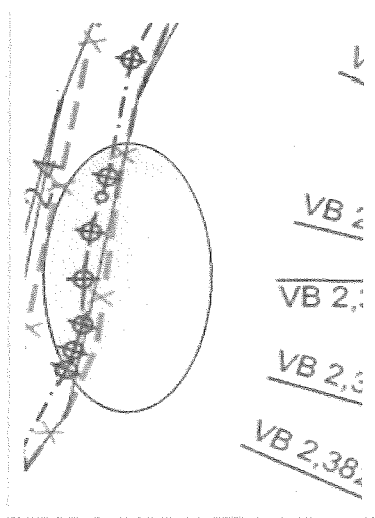
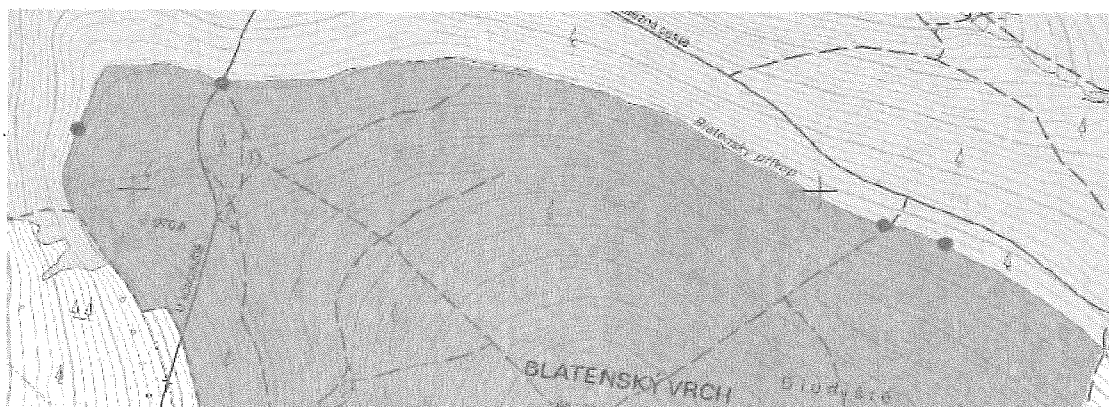

Jáchymovská 1, PSC 363 01 Ostrov,
tel.: [REDACTED] fax: [REDACTED] IČ: 00254843, [REDACTED]
návštěvní hodiny: po, st 7.00 – 17.00 hod.

Pozemek p.č. 843/12

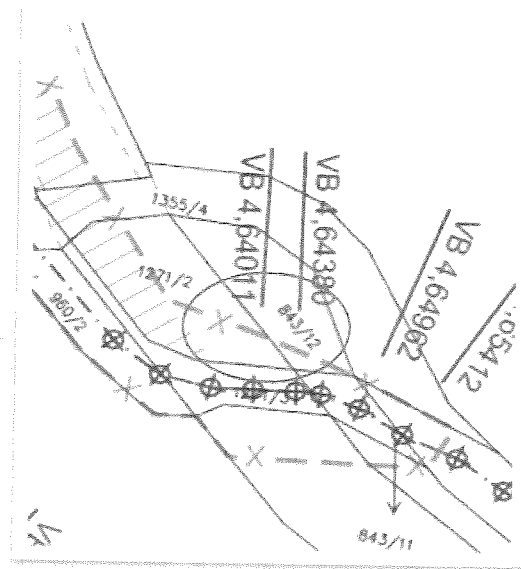
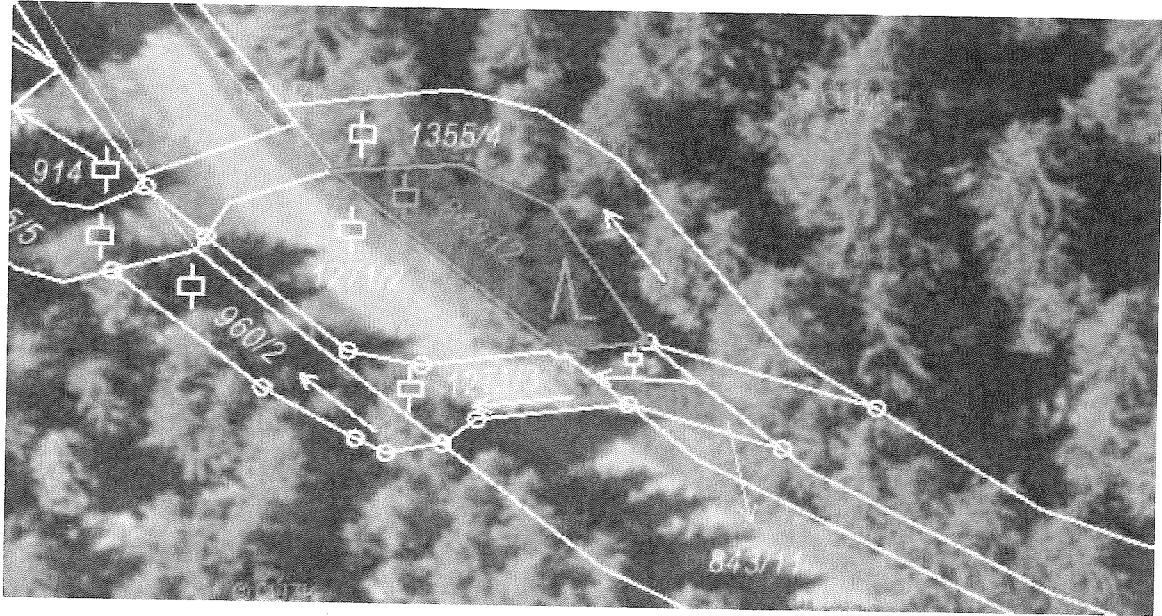

Jáchymovská 1, PSC 363 01 Ostrov,
tel.: [REDACTED] fax: [REDACTED] IČ: 00254843, [REDACTED]
návštěvní hodiny: po, st 7.00 – 17.00 hod.

Pozemek p.č. 843/1

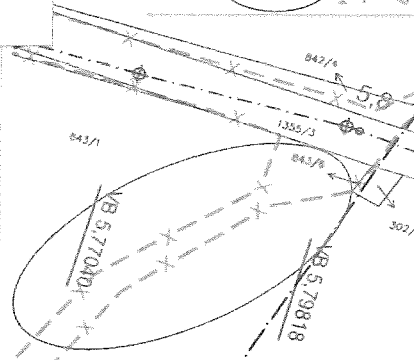
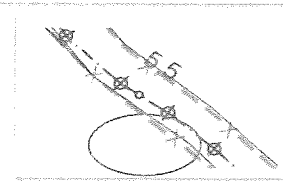
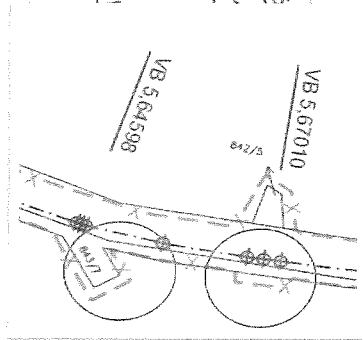
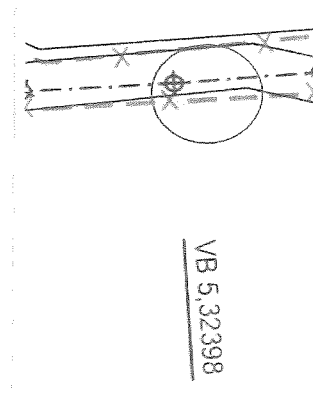
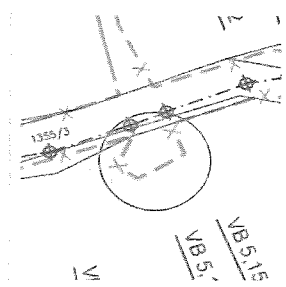
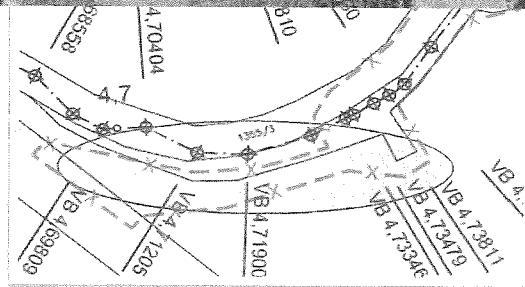
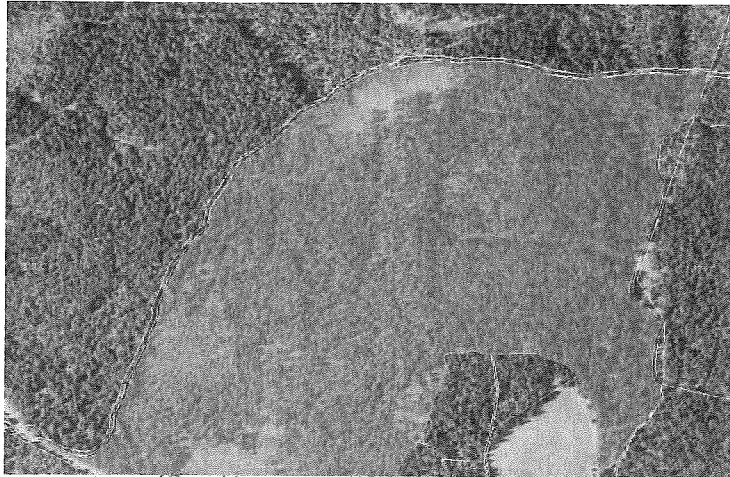

Jáchymovská 1, PSČ 363 01 Ostrov,
tel.: [redacted], fax: [redacted] IČ: 00254843, [redacted]
návštěvní hodiny: po, st 7.00 – 17.00 hod.

Pozemek p.č. 842/2

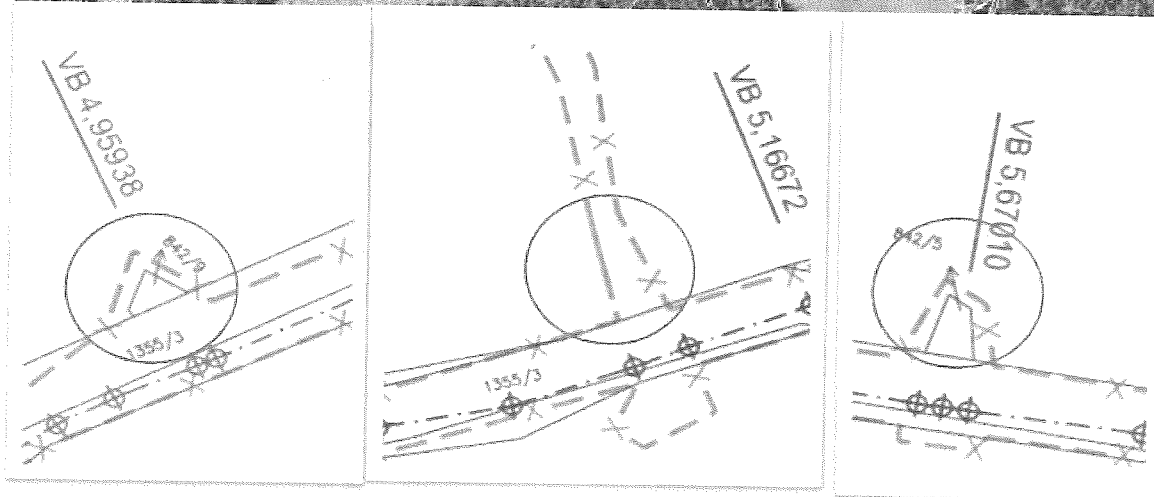
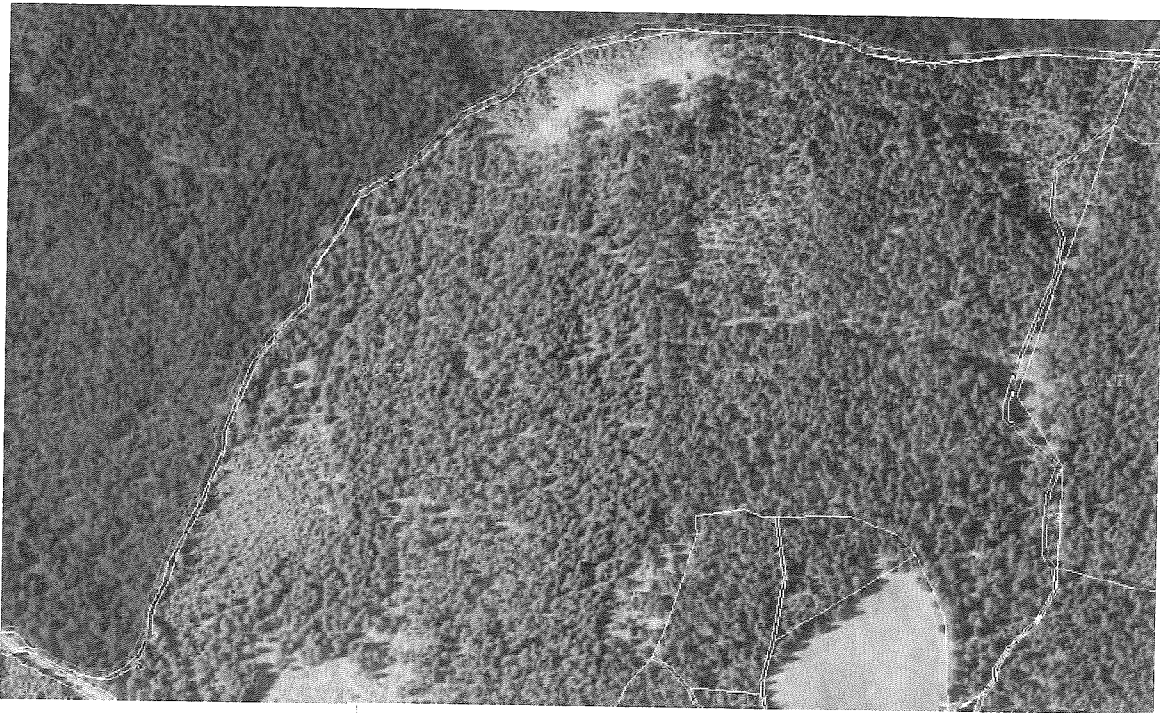

Jáchymovská 1, PSČ 363 01 Ostrov,
tel.: [REDACTED] fax: [REDACTED] IČ: 00254843, [REDACTED]
návštěvní hodiny: po, st 7.00 – 17.00 hod.

Pozemek p.č. 4/1

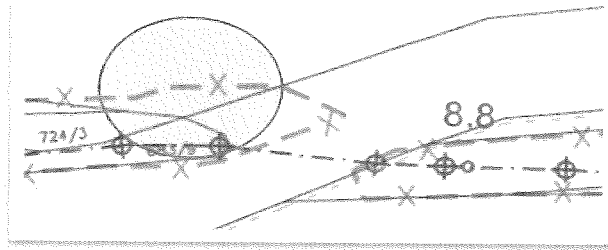
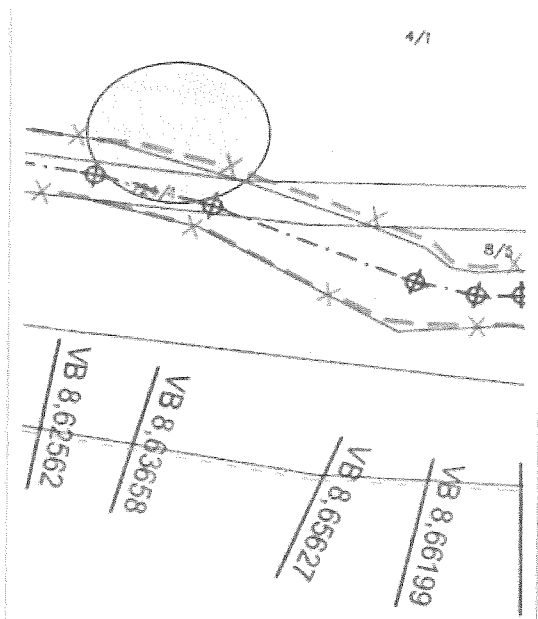
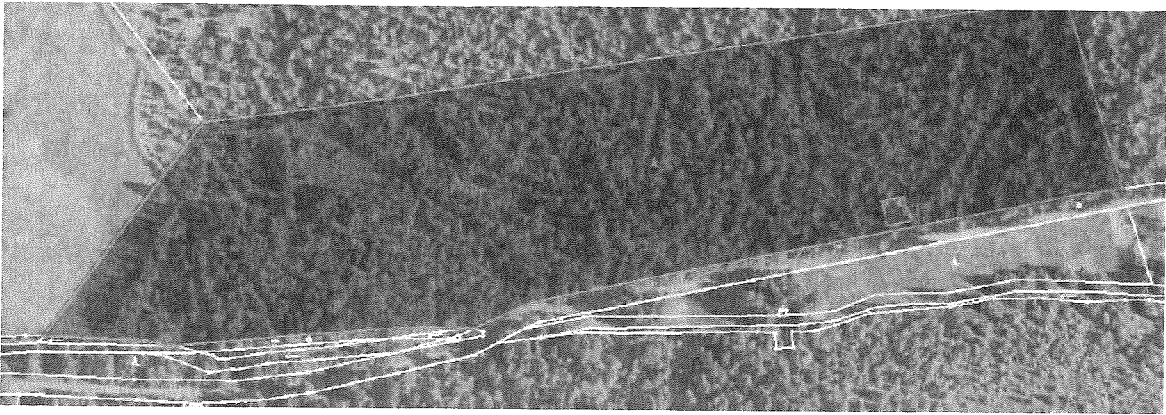

Jáchymovská 1, PSČ 363 01 Ostrov,
tel.: [REDACTED] fax: [REDACTED] IČ: 00254843, [REDACTED]
návštěvní hodiny: po, st 7.00 – 17.00 hod.

Pozemek p.č. 8/5

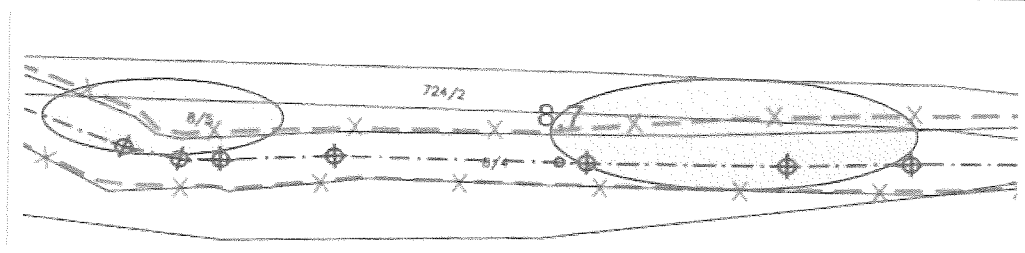
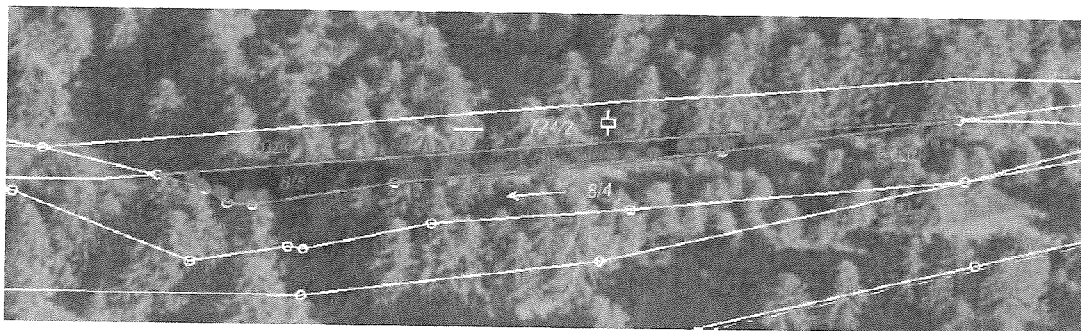

Pozemek p.č. 2/1

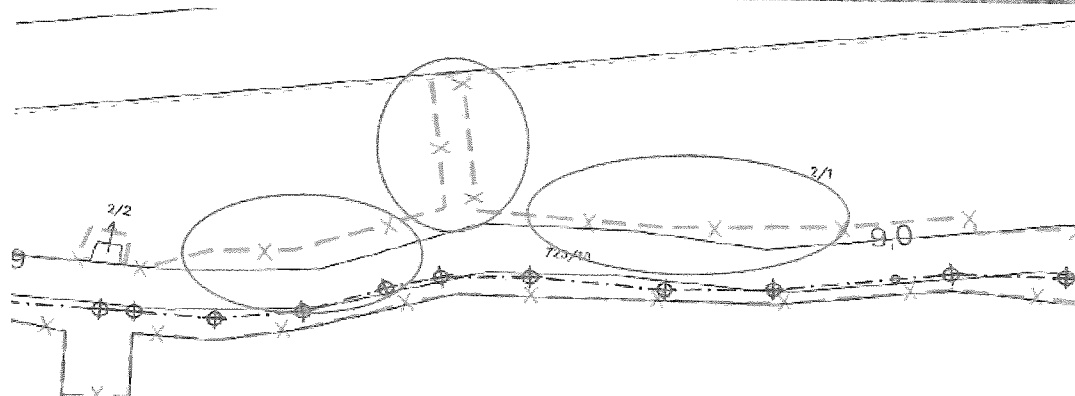
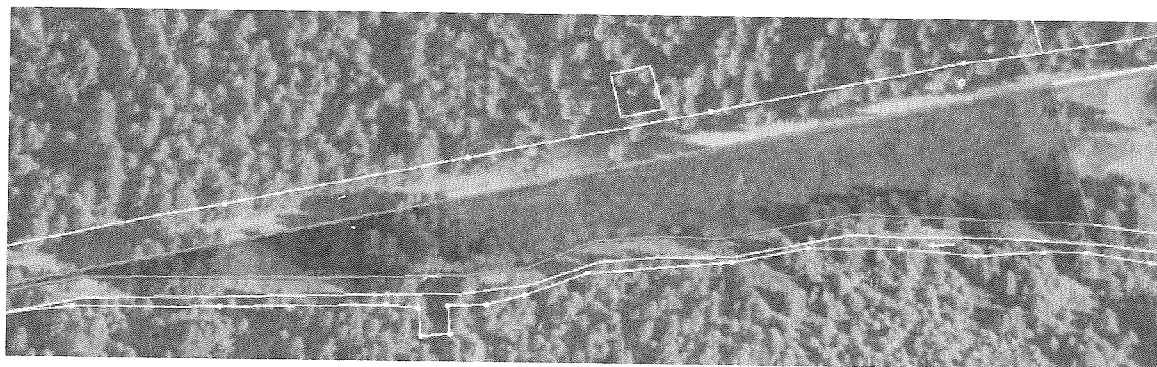

Jáchymovská 1, PSČ 363 01 Ostrov,
tel. [REDACTED] fax: [REDACTED] IČ: 00254843, [REDACTED]
návštěvní hodiny: po, st 7.00 – 17.00 hod.

Pozemek p.č. 393/3

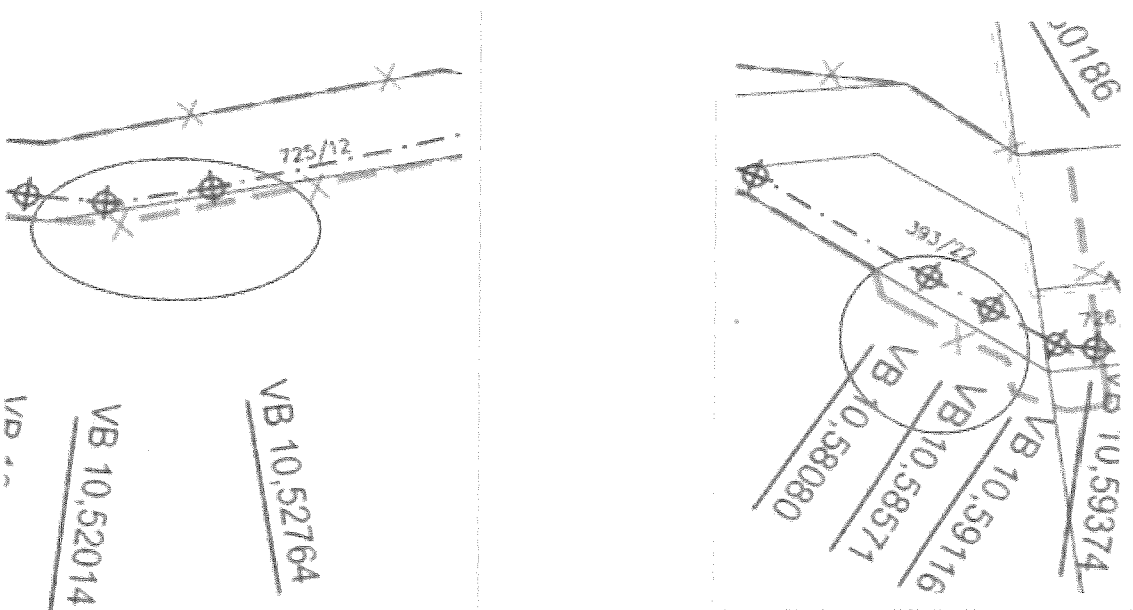
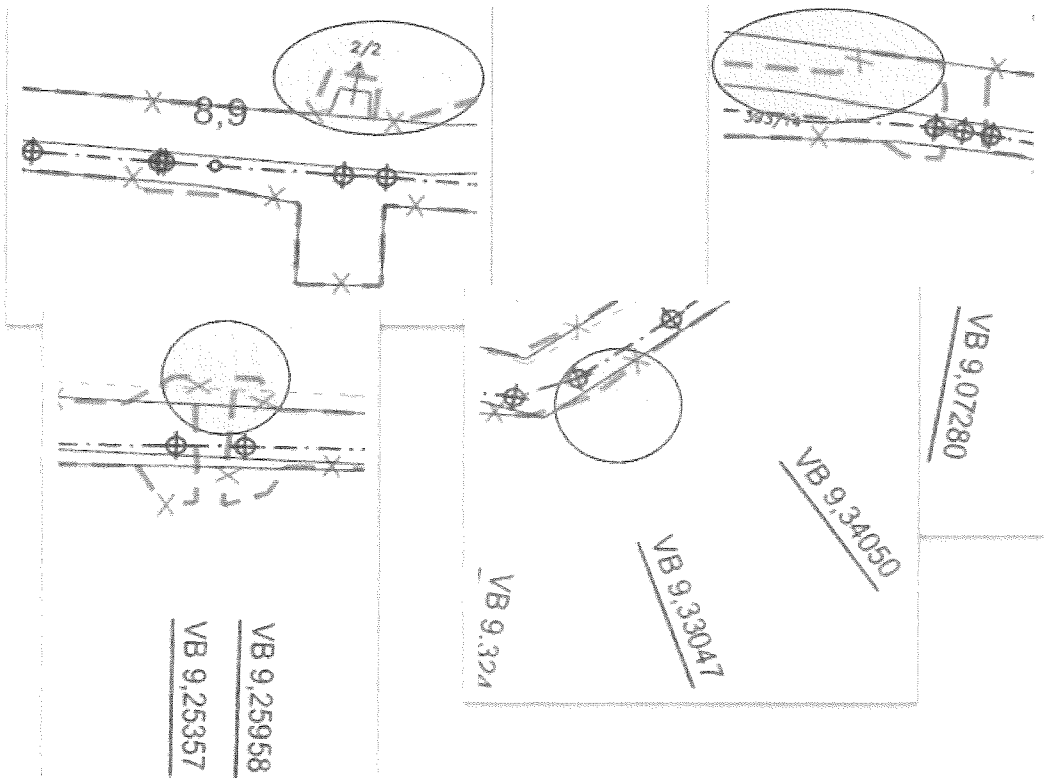
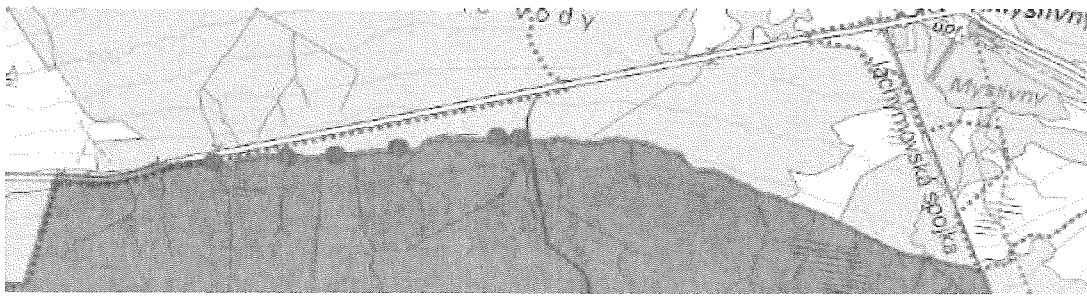

Jáchymovská 1, PSČ 363 01 Ostrov,
tel.: [redacted] fax: [redacted] IČ: 00254843,
návštěvní hodiny: po, st 7.00 – 17.00 hod.

Pozemek p.č. 396/1

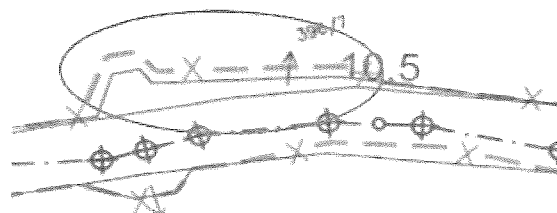
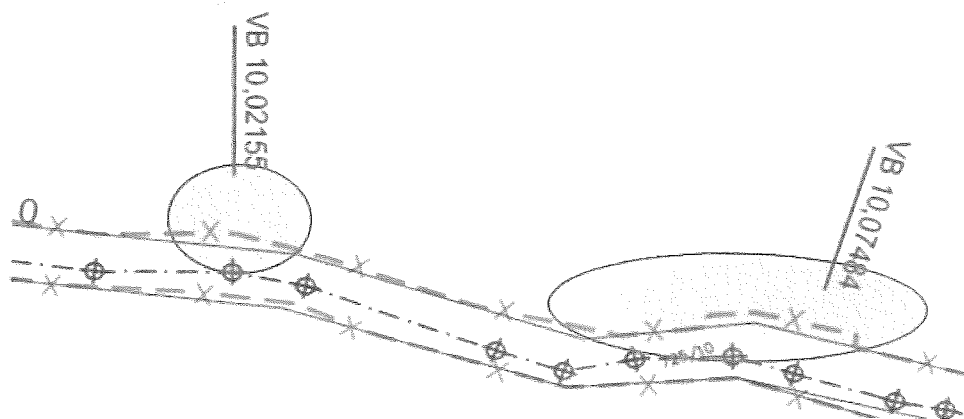
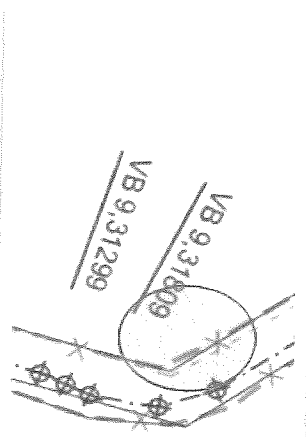
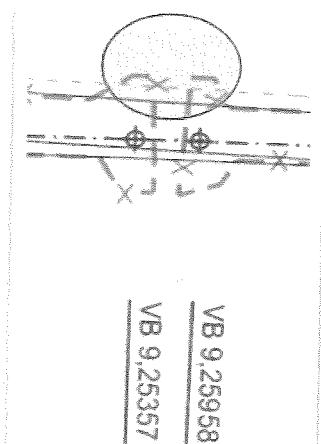
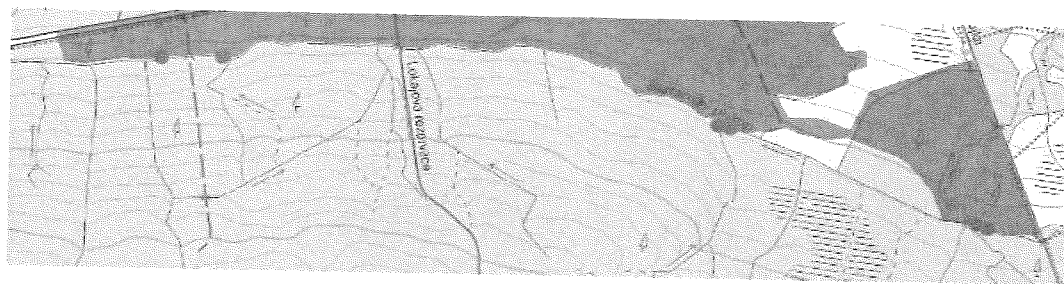

Jáchymovská 1, PSČ 363 01 Ostrov,
tel.: [redacted] fax: [redacted] IČ: 00254843, [redacted]
návštěvní hodiny: po, st 7.00 – 17.00 hod.

Pozemek p.č. 393/23

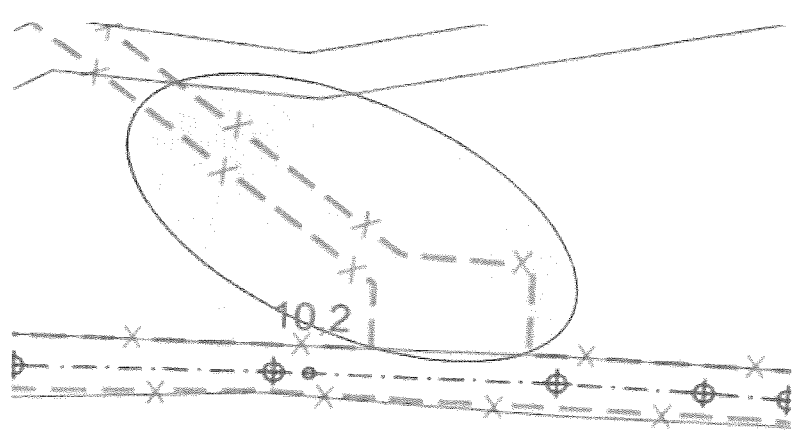
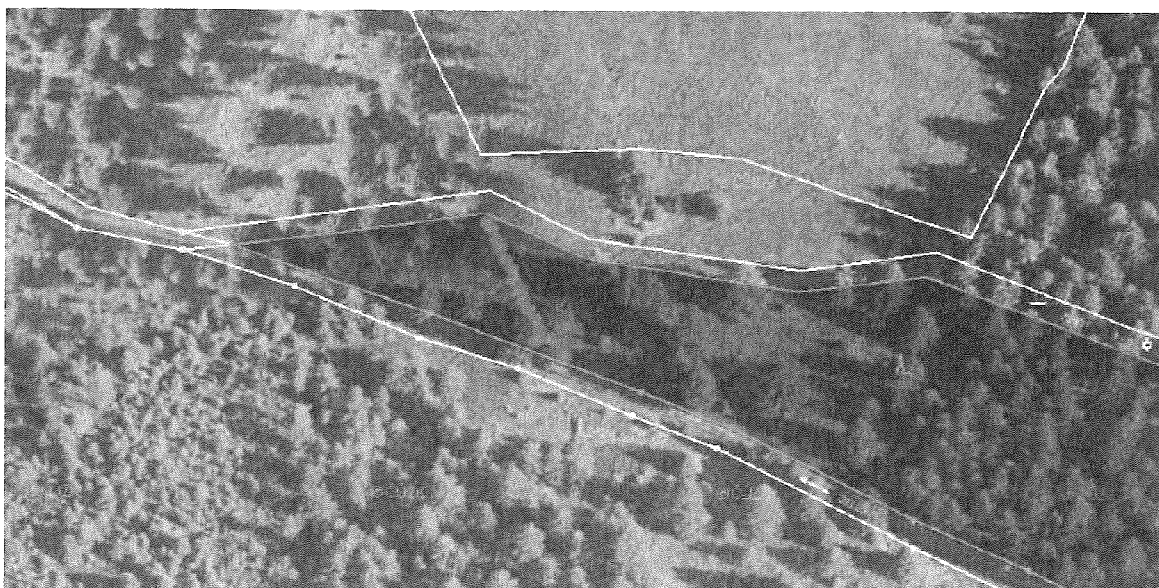

Jáchymovská 1, PSČ 363 01 Ostrov,
tel.: [REDACTED] fax: [REDACTED] IČ: 00254843, [REDACTED]
návštěvní hodiny: po, st 7.00 – 17.00 hod.

Pozemek p.č. 855

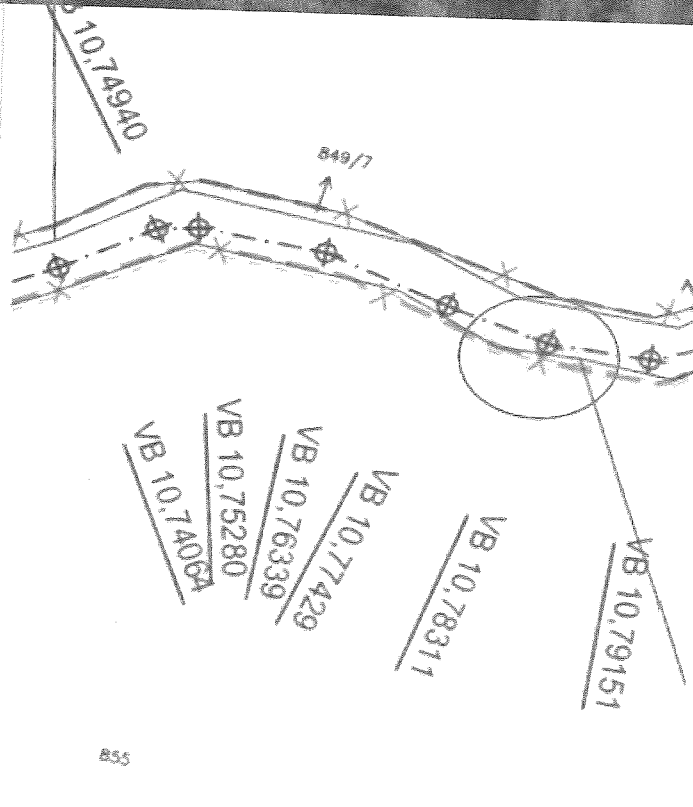
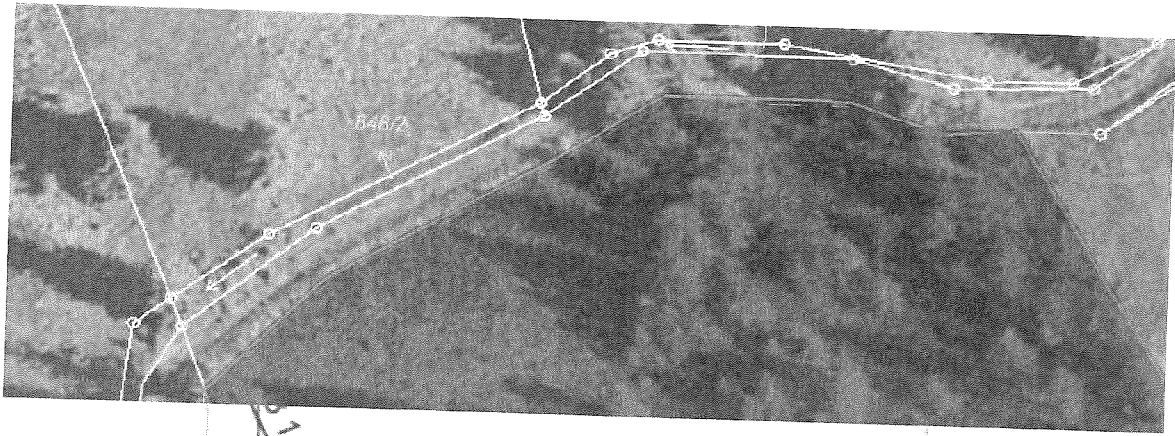

Jáchymovská 1, PSC 363 01 Ostrov,
tel.: [REDACTED], IČ: 00254843,
fax: [REDACTED],
návštěvní hodiny: po, st 7.00 – 17.00 hod. [REDACTED]

Pozemek p.č. 751/1

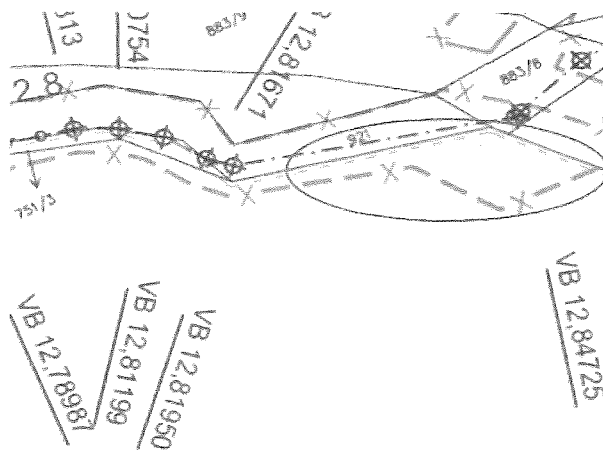
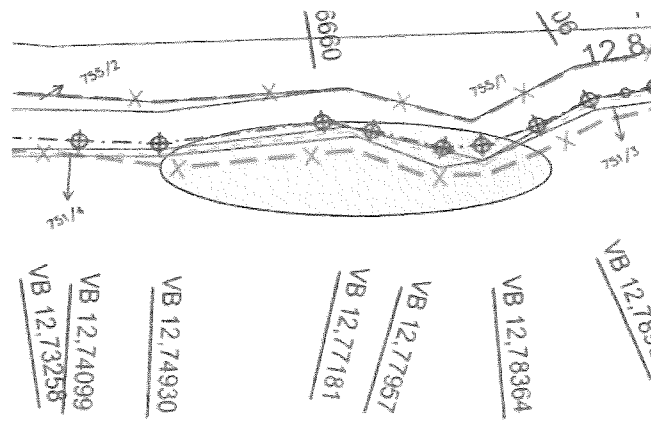
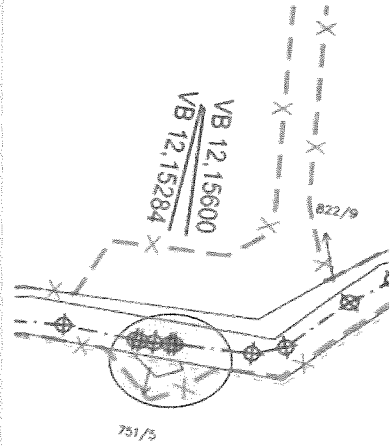
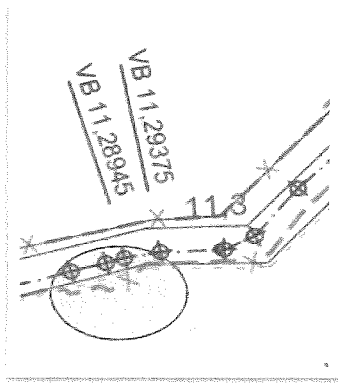
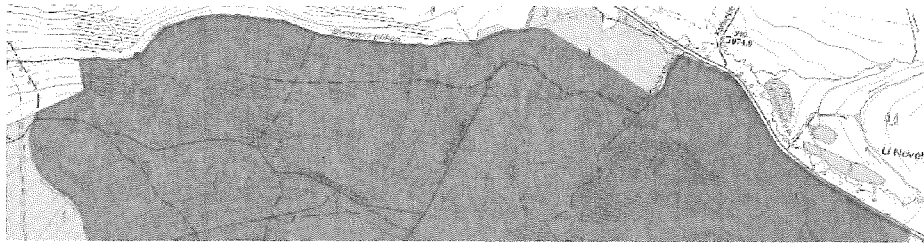

Jáchymovská 1, PSČ 363 01 Ostrov,
tel.: [redacted], fax: [redacted], IČ: 00254843, [redacted]
navštěvní hodiny: po, st 7.00 – 17.00 hod.

Pozemek p.č. 751/2

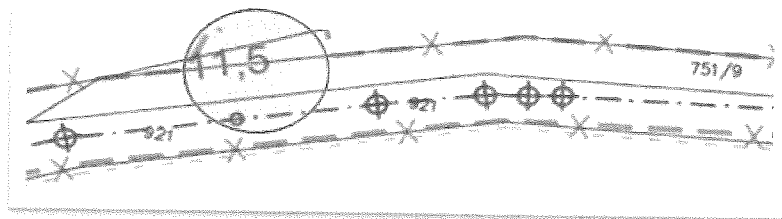
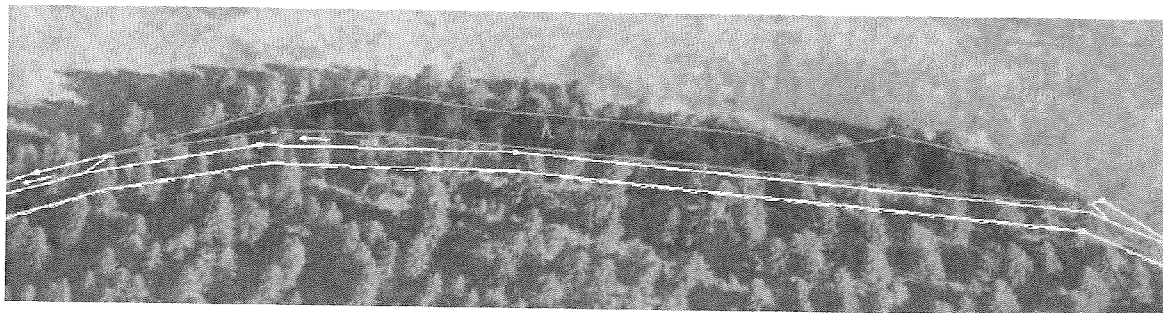

Pozemek p.č. 753/2

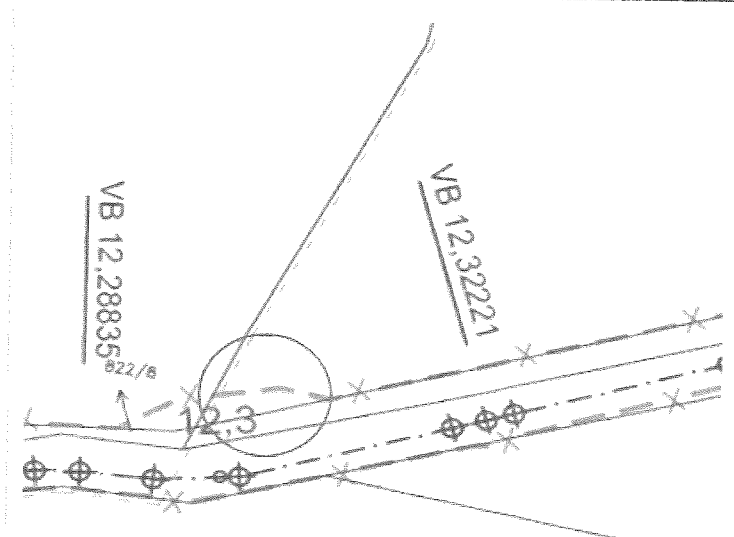
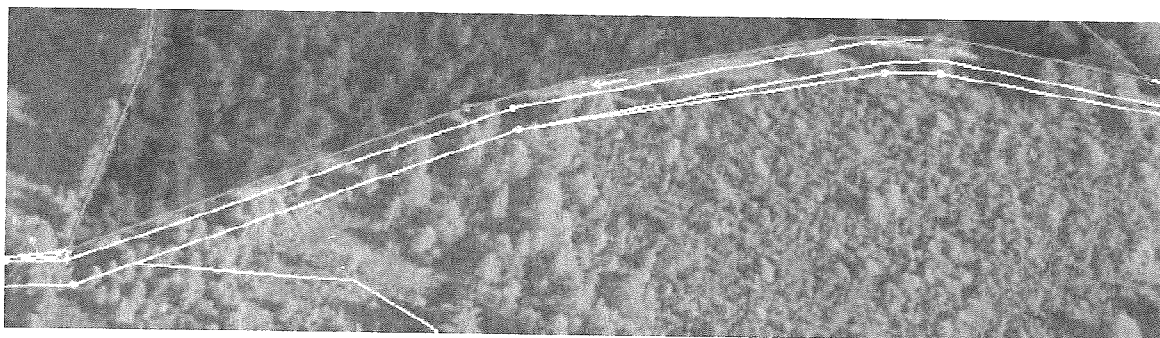

Jáchymovská 1, PSČ 363 01 Ostrov,
tel.: [redacted] fax: [redacted] IČ: 00254843, [redacted]
návštěvní hodiny: po, st 7.00 – 17.00 hod.

Pozemek p.č. 753/1

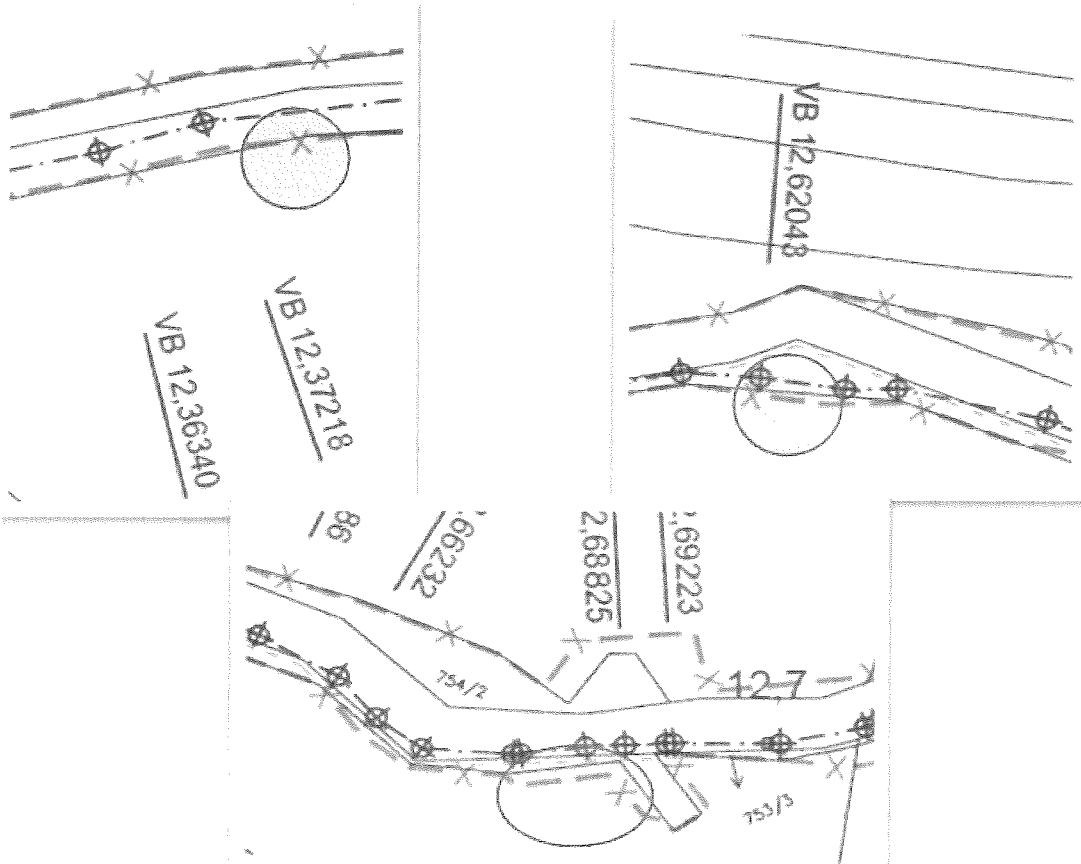

Jáchymovská 1, PSC 363 01 Ostrov,
tel.: [redacted] fax: [redacted] IČ: 00254843, [redacted]
návštěvní hodiny: po, st 7.00 – 17.00 hod.

Pozemek p.č. 754/1

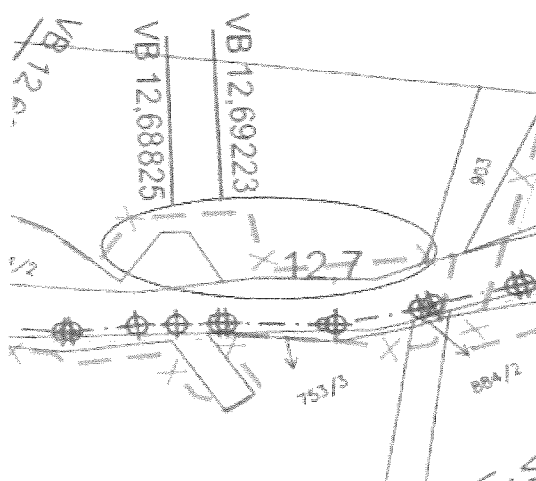
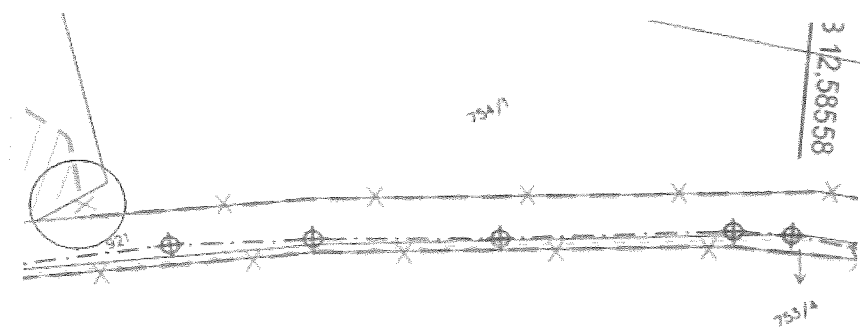
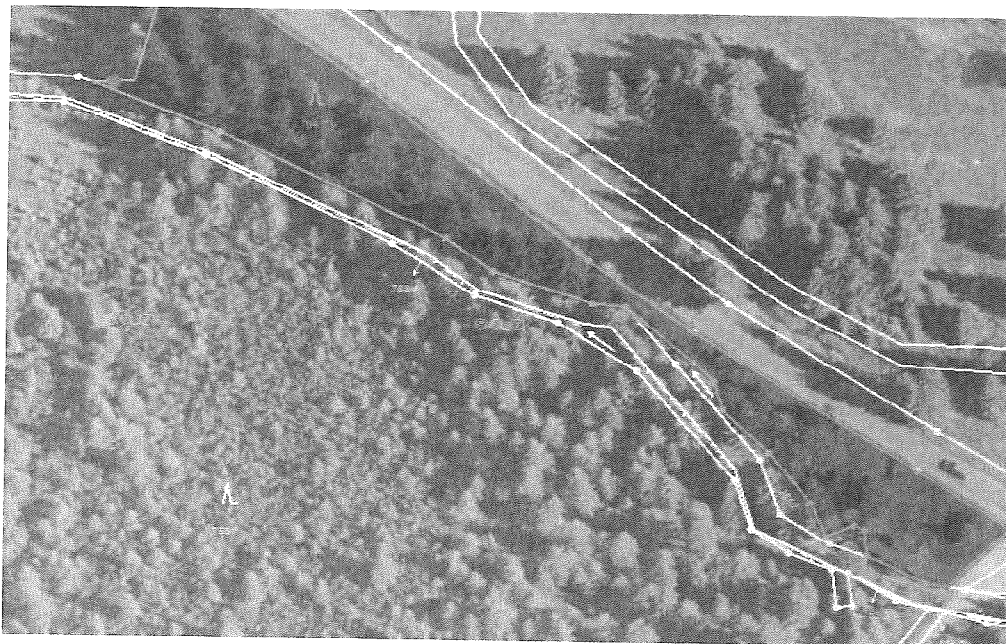

Jáchymovská 1, PSČ 363 01 Ostrov,
tel.: [REDACTED]; fax: [REDACTED], IČ: 00254843, [REDACTED]
návštěvní hodiny: po, st 7.00 – 17.00 hod.

Pozemek p.č. 755/1

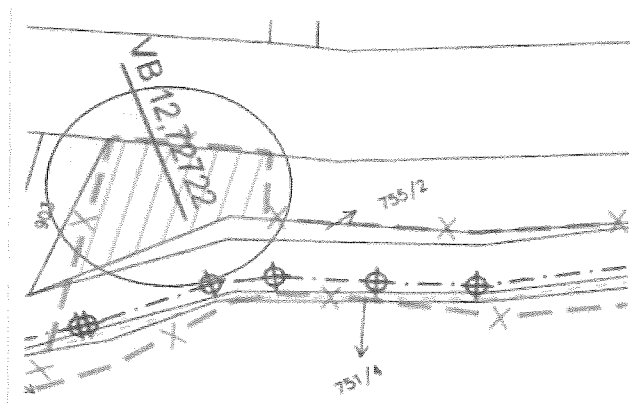
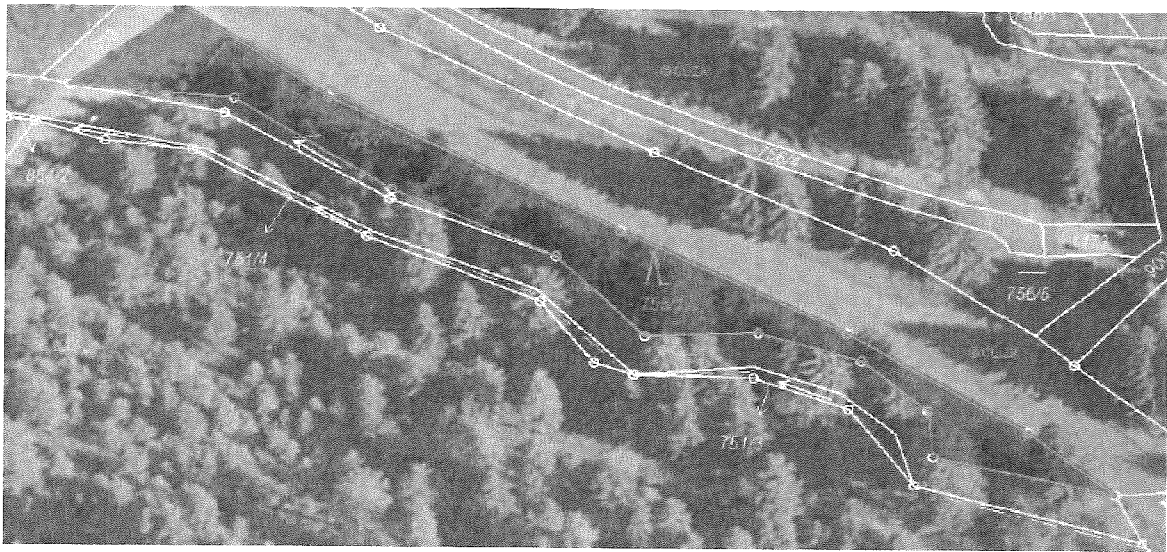

Jáchymovská 1, PSČ 363 01 Ostrov,
tel. [REDACTED] fax: [REDACTED] IČ: 00254843, [REDACTED]
návštěvní hodiny: po, st 7.00 – 17.00 hod.

Městský úřad Ostrov
odbor životního prostředí

Váš dopis/ze dne:

Spis. značka: ŽP/5879/21

Č.j.: ŽP/29604/21

Oprávněná úřední osoba

E-mail:

Telefon:

Dne:

R O Z H O D N U T Í

Oprava zřejmých nesprávností

V ý r o k

Městský úřad Ostrov, odbor životního prostředí, příslušný dle § 2 odst. 1 zákona č. 314/2002 Sb., o stanovení obcí s rozšířenou působností a dle § 7 odst. 2 zákona 128/ 2000 Sb, o obcích a § 47 odst. 1 písm. a) zákona č. 289/1995 Sb., o lesích a o změně a doplnění některých zákonů (lesní zákon), vydal dne 1.2.2021 pod č.j. ŽP/5879/21 rozhodnutí o dočasném odnětí pozemků plnění funkcí lesa za účelem stavby „VT Blatenský příkop – oprava opevnění a objektů“, právnické osobě Povodí Ohře, s.p., Bezručova 4219, 430 03 Chomutov, IČO 70889988.

1. **správní orgán rozhodnutím dle ustanovení § 70 zákona č. 500/2004 Sb., správní řád, ve znění pozdějších předpisů opravuje v písemném vyhotovení zřejmou nesprávnost ve výrokové části rozhodnutí a to tak, že text zřejmé nesprávnosti:**

1. p o v o l u j e

ve smyslu § 48 odst. 1 písm. d), § 13 odst.1 a § 16 odst 1 zákona č. 289/1995 Sb., lesního zákona

právnické osobě: **Povodí Ohře, s.p., Bezručova 4219,
430 03 Chomutov, IČO 70889988**

dočasné odnětí pozemků určených k plnění funkcí lesa

za účelem stavby „VT Blatenský příkop – oprava opevnění a objektů“. Dočasně, na dobu od 1.3.2021 do 31.12.2023, se v celkovém rozsahu 3 683 m² odnímají části lesních pozemků p.č. 963/1 o výměře 35 m², část pozemku p.č. 962/1 o výměře 94 m², část pozemku p.č. 843/12 o výměře 7 m², část pozemku p.č. 843/1 o výměře 621 m², část pozemku p.č. 842/2 o výměře 35 m², část pozemku p.č. 4/1 o výměře 41 m², část pozemku p.č. 8/5 o výměře 60 m², část pozemku p.č. 393/3 o výměře 71 m², část pozemku p.č. 396/1 o výměře 1 323 m², část pozemku p.č. 393/23 o výměře 246 m² vše v k.ú. Potůčky, obec Potůčky a část pozemku p.č. 855 o výměře 9 m², část pozemku p.č. 751/1 o výměře 389 m², část pozemku p.č. 751/2 o výměře 20 m², část pozemku p.č. 753/2 o výměře 18 m², část pozemku p.č. 753/1 o výměře 188 m², část pozemku p.č. 754/1 o výměře 48 m² a část pozemku p.č. 755/1 o výměře 82 m² vše v k.ú. Boží Dar, obec Boží Dar.

Části odnímaných pozemků jsou vyznačeny v příloženém záborovém elaborátu, který je nedílnou součástí tohoto rozhodnutí.

opravuje textem:

1. p o v o l u j e

ve smyslu § 48 odst. 1 písm. d), § 13 odst.1 a § 16 odst 1 zákona č. 289/1995 Sb., lesního zákona

právnické osobě: **Povodí Ohře, s.p., Bezručova 4219,
430 03 Chomutov, IČO 70889988**

dočasné odnětí pozemků určených k plnění funkcí lesa

Jáchymovská 1, PSČ 363 01 Ostrov,
tel.: [redacted] fax: [redacted] IČ: 00254843, [redacted]
návštěvní hodiny: po, st 7.00 – 17.00 hod.

za účelem stavby „VT Blatenský příkop – oprava opevnění a objektů“. Dočasně, na dobu od 1.3.2021 do 31.12.2023, se v celkovém rozsahu 3 683 m² odnímají části lesních pozemků p.č. 963/1 o výměře 35 m², část pozemku p.č. 962/1 o výměře 94 m², část pozemku p.č. 843/12 o výměře 7 m², část pozemku p.č. 843/1 o výměře 621 m², část pozemku p.č. 842/2 o výměře 35 m² vše v k.ú. Potůčky, obec Potůčky, dále část pozemku p.č. 4/1 o výměře 41 m², část pozemku p.č. 8/5 o výměře 60 m², část pozemku p.č. 393/3 o výměře 71 m², část pozemku 2/1 o výměře 396 m², část pozemku p.č. 396/1 o výměře 1 323 m², část pozemku p.č. 393/23 o výměře 246 m² vše v k.ú. Ryžovna, obec Boží Dar a část pozemku p.č. 855 o výměře 9 m², část pozemku p.č. 751/1 o výměře 389 m², část pozemku p.č. 751/2 o výměře 20 m², část pozemku p.č. 753/2 o výměře 18 m², část pozemku p.č. 753/1 o výměře 188 m², část pozemku p.č. 754/1 o výměře 48 m² a část pozemku p.č. 755/1 o výměře 82 m² vše v k.ú. Boží Dar, obec Boží Dar.

Části odnímaných pozemků jsou vyznačeny v příloženém záborovém elaborátu, který je nedílnou součástí tohoto rozhodnutí.

2. **správní orgán rozhodnutím dle ustanovení § 70 zákona č. 500/2004 Sb., správní řád, ve znění pozdějších předpisů opravuje v písemném vyhotovení zřejmou nesprávnost v části odůvodnění rozhodnutí a to tak, že text zřejmou nesprávnosti:**

Odůvodnění

Rozhodnutí o odnětí pozemků určených k plnění funkcí lesa je výjimkou ze zákazu využívat tyto pozemky k jiným účelům (§ 13 odst. 1 lesního zákona). Podáním ze dne 1.2.2021 navrhl žadatel tj. státní podnik Povodí Ohře, s.p., se sídlem Bezručova 4219, 430 03 Chomutov, IČO 70889988, vydání rozhodnutí dle § 16 odst. 1, lesního zákona a doložil jej souhlasným stanoviskem vlastníka, resp. správce odnímaných lesních pozemků, tj. města Boží Dar ze dne 26.5.2020, č.j. 270/Be/20 a LČR, s.p., LS Horní Blatná ze dne 18.12.2018, č.j. LCR230/002858/2018.

Konáním šetřením bylo zjištěno, že jde o dočasné odnětí využívání lesních pozemků k plnění funkcí lesa za účelem stavby „VT Blatenský příkop – oprava opevnění a objektů“. Na odnímaných pozemcích dojde k udržovacím pracím Blatenského příkopu, tzn. pročištění koryta toku, pročištění lapačů splavenin, výměně dřevěného opevnění břehů koryta, přespárování a doplnění lomového kamene, doplnění hradidel, k nátěrům a opravě hrázky.

Dočasně, na dobu od 1.3.2021 do 31.12.2023, se v celkovém rozsahu 3 683 m² odnímají části lesních pozemků p.č. 963/1 o výměře 35 m², část pozemku p.č. 962/1 o výměře 94 m², část pozemku p.č. 843/12 o výměře 7 m², část pozemku p.č. 843/1 o výměře 621 m², část pozemku p.č. 842/2 o výměře 35 m², část pozemku p.č. 4/1 o výměře 41 m², část pozemku p.č. 8/5 o výměře 60 m², část pozemku p.č. 393/3 o výměře 71 m², část pozemku p.č. 396/1 o výměře 1 323 m², část pozemku p.č. 393/23 o výměře 246 m² vše v k.ú. Potůčky, obec Potůčky a část pozemku p.č. 855 o výměře 9 m², část pozemku p.č. 751/1 o výměře 389 m², část pozemku p.č. 751/2 o výměře 20 m², část pozemku p.č. 753/2 o výměře 18 m², část pozemku p.č. 753/1 o výměře 188 m², část pozemku p.č. 754/1 o výměře 48 m² a část pozemku p.č. 755/1 o výměře 82 m² vše v k.ú. Boží Dar, obec Boží Dar.

Pro určení částí odnímaných pozemků je směrodatný zakres v příloženém záborovém elaborátu, který je nedílnou součástí tohoto rozhodnutí.

Žádost o odnětí byla doložena náležitostmi podle vyhlášky č. 77/1996 Sb., o náležitostech žádosti o odnětí nebo omezení a o podrobnostech o ochraně pozemků určených k plnění funkcí lesa.

S odnětím vyslovili souhlas všichni účastníci řízení, odborný lesní hospodář, jakož i dotčené orgány státní správy.

Odborní lesní hospodáři nepožadují plány rekultivace.

Na stavbu bylo dne 4.10.2017 vydáno vyjádření Stavebního úřadu Pernink č.j. 1219/313/17/Pa a dne 11.10.2017 vyjádření Stavebního úřadu Jáchymov č.j. výst/4932/564/17/Kj.

Platnost rozhodnutí o dočasném odnětí zaniká podle §16 odst. 5 písm. b), lesního zákona, uplynutím doby, na kterou bylo rozhodnutí vydáno. Případnou žádost o prodloužení doby platnosti rozhodnutí je nutno podat orgánu státní správy lesů, který rozhodnutí vydal, před uplynutím doby platnosti.

Poplatek za odnětí byl stanoven podle přílohy k lesnímu zákonu s použitím průměrné ceny dřeva stanovené Mze pro rok 2021 ve výši 423,- Kč/m³. Při zaplacení poplatku po lhůtě splatnosti vyměří celní úřad penále.

opravuje textem:

Jáchymovská 1, PSČ 363 01 Ostrov,
tel.: [REDAKCE] fax: [REDAKCE] IČ: 00254843, [REDAKCE]
návštěvní hodiny: po, st 7.00 – 17.00 hod.

Odůvodnění

Rozhodnutí o odnětí pozemků určených k plnění funkcí lesa je výjimkou ze zákazu využívat tyto pozemky k jiným účelům (§ 13 odst. 1 lesního zákona). Podáním ze dne 1.2.2021 navrhl žadatel tj. státní podnik Povodí Ohře, s.p., se sídlem Bezručova 4219, 430 03 Chomutov, IČO 70889988, vydání rozhodnutí dle § 16 odst. 1, lesního zákona a doložil jej souhlasným stanoviskem vlastníka, resp. správce odnímaných lesních pozemků, tj. města Boží Dar ze dne 26.5.2020, č.j. 270/Be/20 a LČR, s.p., LS Horní Blatná ze dne 18.12.2018, č.j. LCR230/002858/2018.

Konáním šetřením bylo zjištěno, že jde o dočasné odnětí využívání lesních pozemků k plnění funkcí lesa za účelem stavby „VT Blatenský příkop – oprava opevnění a objektů“. Na odnímaných pozemcích dojde k udržovacím pracím Blatenského příkopu, tzn. pročištění koryta toku, pročištění lapačů splavenin, výměně dřevěného opevnění břehů koryta, přespárování a doplnění lomového kamene, doplnění hradidel, k nátěrům a opravě hrázky.

Dočasně, na dobu od 1.3.2021 do 31.12.2023, se v celkovém rozsahu 3 683 m² odnímají části lesních pozemků p.č. 963/1 o výměře 35 m², část pozemku p.č. 962/1 o výměře 94 m², část pozemku p.č. 843/12 o výměře 7 m², část pozemku p.č. 843/1 o výměře 621 m², část pozemku p.č. 842/2 o výměře 35 m² vše v k.ú. Potůčky, obec Potůčky, dále část pozemku p.č. 4/1 o výměře 41 m², část pozemku p.č. 8/5 o výměře 60 m², část pozemku p.č. 393/3 o výměře 71 m², část pozemku 2/1 o výměře 396 m², část pozemku p.č. 396/1 o výměře 1 323 m², část pozemku p.č. 393/23 o výměře 246 m² vše v k.ú. Ryžovna, obec Boží Dar a část pozemku p.č. 855 o výměře 9 m², část pozemku p.č. 751/1 o výměře 389 m², část pozemku p.č. 751/2 o výměře 20 m², část pozemku p.č. 753/2 o výměře 18 m², část pozemku p.č. 753/1 o výměře 188 m², část pozemku p.č. 754/1 o výměře 48 m² a část pozemku p.č. 755/1 o výměře 82 m² vše v k.ú. Boží Dar, obec Boží Dar.

Pro určení částí odnímaných pozemků je směrodatný zakres v přiloženém záborovém elaborátu, který je nedílnou součástí tohoto rozhodnutí.

Žádost o odnětí byla doložena náležitostmi podle vyhlášky č. 77/1996 Sb., o náležitostech žádosti o odnětí nebo omezení a o podrobnostech o ochraně pozemků určených k plnění funkcí lesa.

S odnětím vyslovili souhlas všichni účastníci řízení, odborný lesní hospodář, jakož i dotčené orgány státní správy.

Odborní lesní hospodáři nepožadují plány rekultivace.

Na stavbu bylo dne 4.10.2017 vydáno vyjádření Stavebního úřadu Pernink č.j. 1219/313/17/Pa a dne 11.10.2017 vyjádření Stavebního úřadu Jáchymov č.j. výst/4932/564/17/Kj.

Platnost rozhodnutí o dočasném odnětí zaniká podle §16 odst. 5 písm. b), lesního zákona, uplynutím doby, na kterou bylo rozhodnutí vydáno. Případnou žádost o prodloužení doby platnosti rozhodnutí je nutno podat orgánu státní správy lesů, který rozhodnutí vydal, před uplynutím doby platnosti.

Poplatek za odnětí byl stanoven podle přílohy k lesnímu zákonu s použitím průměrné ceny dřeva stanovené Mze pro rok 2021 ve výši 423,- Kč/m³. Při zaplacení poplatku po lhůtě splatnosti vyměří celní úřad penále.

Odůvodnění

Ve výrokové a důvodové části písemného vyhotovení rozhodnutí se vyskytla zřejmá nesprávnost. Správní orgán rozhodnutím zřejmou nesprávnost opravil. Touto opravou není dotčen žádný z účastníků řízení.



Poučení o odvolání

Podle správního řádu právo podat odvolání proti tomuto rozhodnutí má pouze účastník, který jím může být přímo dotčen. Proti tomuto rozhodnutí se lze do 15 dnů ode dne jeho oznámení ke Krajskému úřadu Karlovarského kraje, Závodní 353/88, 360 21 Karlovy Vary, podáním učiněným u Městského úřadu Ostrov – odbor životního prostředí, Jáchymovská 1, 363 01 Ostrov. Včas podané a přípustné odvolání má odkladný účinek.

Odvolání se podává s potřebným počtem stejnopisů tak, aby jeden stejnopis zůstal správnímu orgánu a každý účastník dostal jeden stejnopis. Nepodá-li účastník potřebný počet stejnopisů, vyhotoví je na jeho náklady Městský úřad Ostrov.

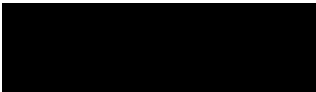
Odvoláním lze napadnout výrokovou část rozhodnutí, jednotlivý výrok nebo jeho vedlejší ustanovení. Odvolání jen proti odůvodnění rozhodnutí je nepřipustné.

odboru životního prostředí

Jáchymovská 1, PSČ 363 01 Ostrov,
tel.:  fax:  IČ: 00254843, 
návštěvní hodiny: po, st 7.00 – 17.00 hod.

Rozdělovník
Účastníci řízení

Povodí Ohře, s.p., Bezručova 4219, 430 03 Chomutov

LČR, s.p., LS Horní Blatná, nám. Sv. Vavřince 119, 362 35 Horní Blatná

Město Boží Dar, Boží Dar č.p. 1, 362 62 Boží Dar

Na vědomí

Celní úřad Karlovy Vary, Dubová 8, 360 04 Karlovy Vary

Příloha č. 3 (NÁJEMNÍ SMLOUVA – POZEMEK)

Situaace – (snímky katastrální mapy se zákresem rozsahu předmětu nájmu)

963/1 Potůčky	25	525 888	lesní pozemek	les jiný než hospodářský	pam. zóna (budova, pozemek); PUPFL	35	manipul. pruh
------------------	----	------------	---------------	-----------------------------	------------------------------------	----	---------------

Parcelní číslo:	963/1
Obec:	Potůčky [555429]
Katastrální území:	Potůčky [726516]
Číslo LV:	25
Výměra [m ²]:	525888
Typ parcely:	Parcela katastru nemovitostí
Mapový list:	KMD
Určení výměry:	Graficky nebo v digitalizované mapě
Způsob využití:	les jiný než hospodářský
Druh pozemku:	lesní pozemek

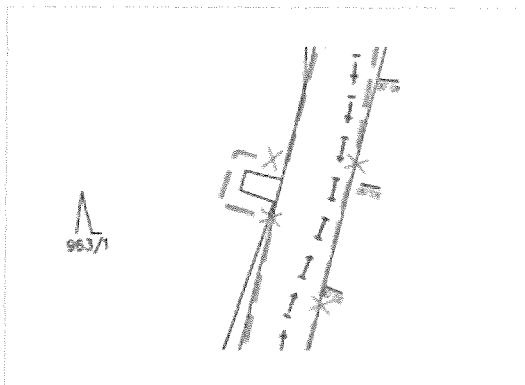
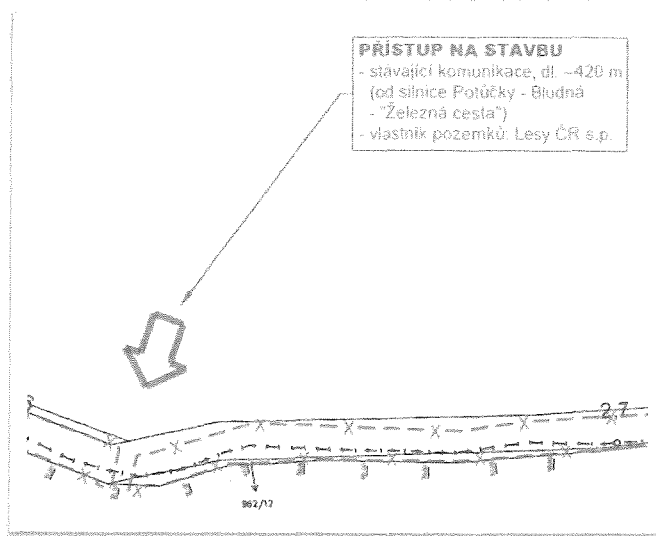
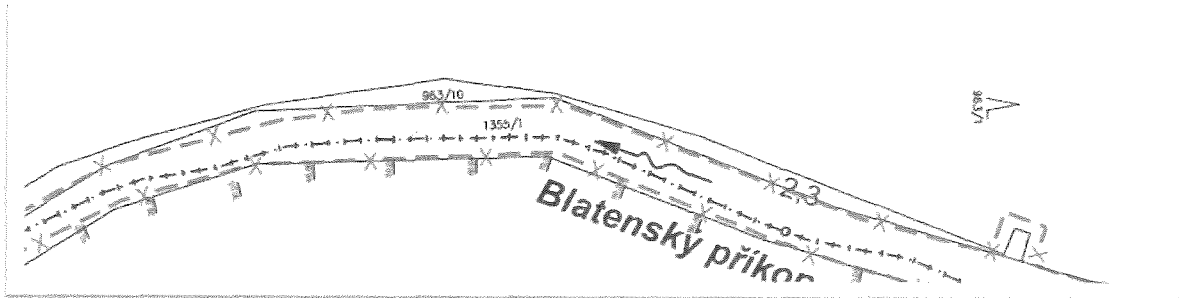
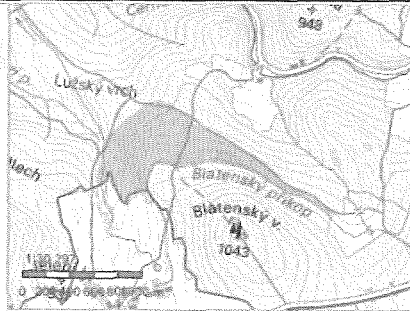

962/1 Potůčky	25	1 202 682	lesní pozemek	les jiný než hospodářský	pam. zóna (budova, pozemek); PUPFL	94	manipul. pruh
------------------	----	--------------	---------------	-----------------------------	------------------------------------	----	---------------

Parcelní číslo: 962/1 ☐
 Obec: Potůčky (555479) ☐
 Katastrální území: Potůčky (726516)
 Číslo LV: 25
 Výměra (m²): 1202682
 Typ parcely: Parcela katastru nemovitostí
 Mapový list: KMD
 Určení výměry: Graficky nebo v digitalizované mapě
 Způsob využití: les jiný než hospodářský
 Druh pozemku: lesní pozemek

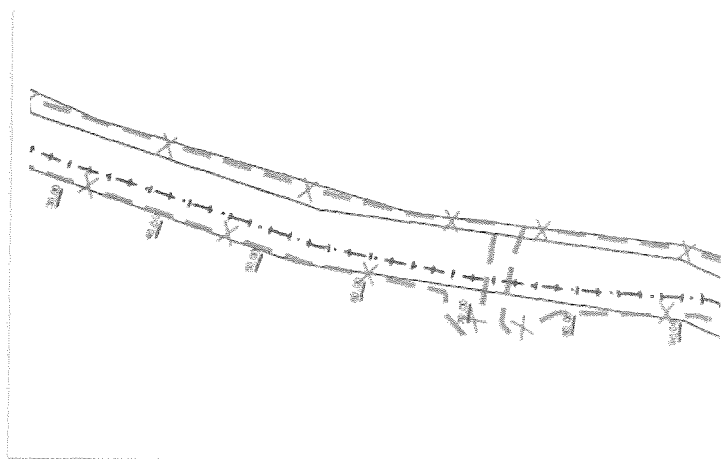
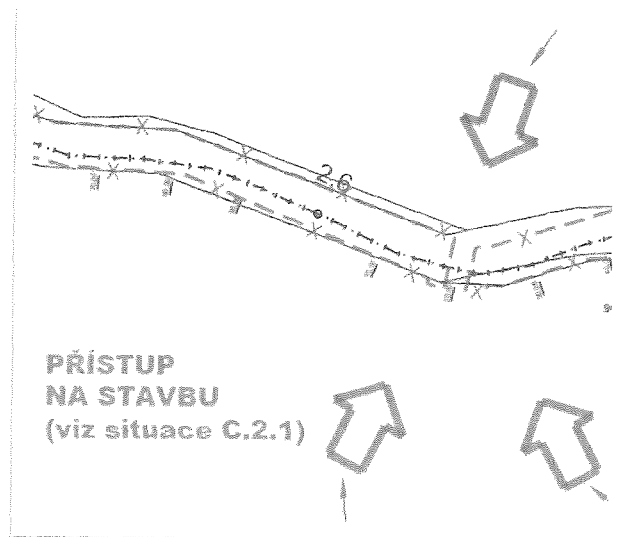
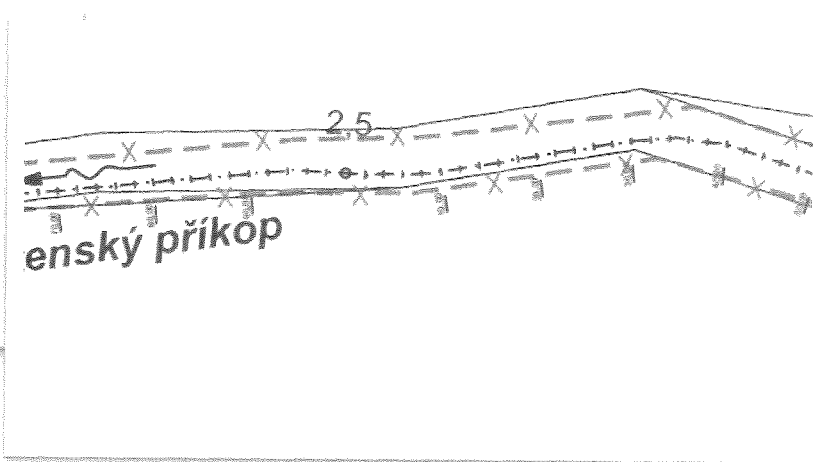
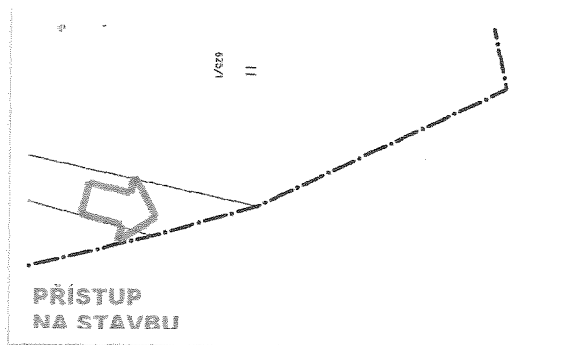
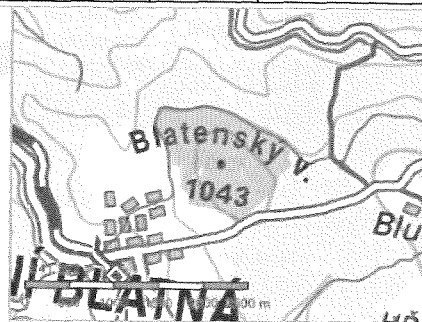

1272 Potůčky	25	12 948	ostatní plocha	ostatní komunikace	pam. zóna (budova, pozemek)	48	příjezd
-----------------	----	-----------	----------------	--------------------	-----------------------------	----	---------

Parcelní číslo: [1272](#)
 Obec: [Potůčky \(555479\)](#)
 Katastrální území: [Potůčky \(726516\)](#)
 Číslo LV: [25](#)
 Výměra [m²]: 12948
 Typ parcely: Parcela katastru nemovitostí
 Mapový list: [KMD](#)
 Určení výměry: Graficky nebo v digitalizované mapě
 Způsob využití: ostatní komunikace
 Druh pozemku: ostatní plocha

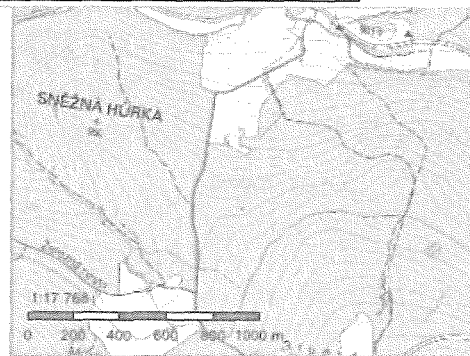

1271/2 Potůčky	25	135	ostatní plocha	ostatní komunikace	pam. zóna (budova, pozemek); nemovitá NKP	86	manipul. pruh
-------------------	----	-----	----------------	--------------------	-------------------------------------------	----	---------------

Parcelní číslo: [1271/2](#)
 Obec: [Potůčky \(555479\)](#)
 Katastrální území: [Potůčky \(726516\)](#)
 Číslo LV: [25](#)
 Výměra [m²]: 135
 Typ parcely: Parcela katastru nemovitostí
 Mapový list: [KMD](#)
 Určení výměry: Graficky nebo v digitalizované mapě
 Způsob využití: ostatní komunikace
 Druh pozemku: ostatní plocha

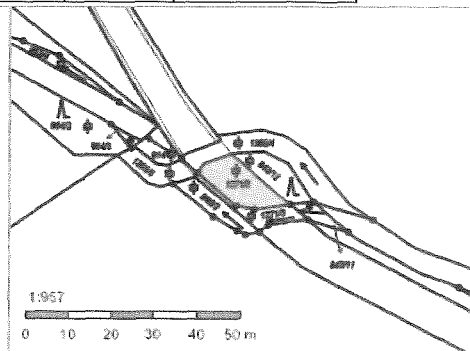

843/12 Potůčky	25	102	lesní pozemek	les jiný než hospodářský	pam. zóna (budova, pozemek); PUPFL; nemovitá NKP; nemovitá KP	7	manipul. pruh
-------------------	----	-----	---------------	--------------------------	---------------------------------------------------------------	---	---------------

Parcelní číslo: [843/12](#)
 Obec: [Potůčky \(555479\)](#)
 Katastrální území: [Potůčky \(726516\)](#)
 Číslo LV: [25](#)
 Výměra [m²]: 102
 Typ parcely: Parcela katastru nemovitostí
 Mapový list: [KMD](#)
 Určení výměry: Graficky nebo v digitalizované mapě
 Způsob využití: les jiný než hospodářský
 Druh pozemku: lesní pozemek

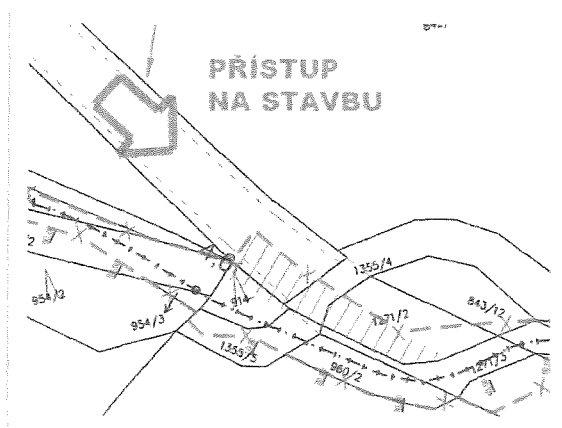
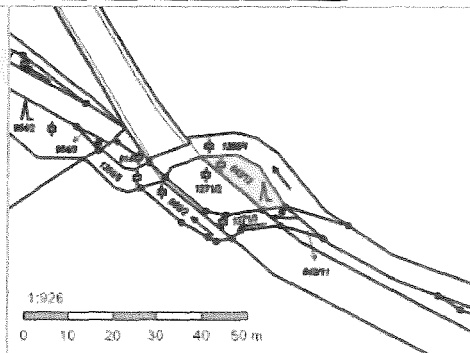

843/1 Potůčky	25	297 843	lesní pozemek	les jiný než hospodářský	pam. zóna (budova, pozemek); PUPFL; nemovitá NKP; nemovitá KP	302	manipul. pruh
------------------	----	------------	---------------	-----------------------------	------------------------------------------------------------------	-----	---------------

Parcelní číslo: 843/1
 Obec: Potůčky (555479)
 Katastrální území: Potůčky (726516)
 Číslo LV: 25
 Výměra [m²]: 297843
 Typ parcely: Parcela katastru nemovitostí
 Mapový list: KMD
 Určení výměry: Graficky nebo v digitalizované mapě
 Způsob využití: les jiný než hospodářský
 Druh pozemku: lesní pozemek

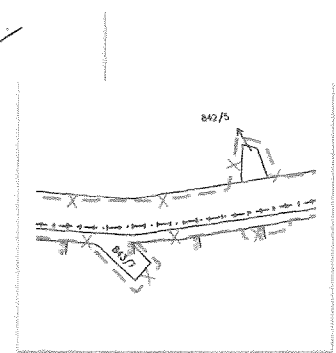
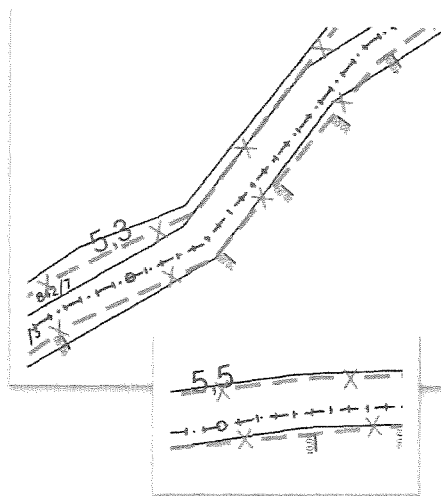
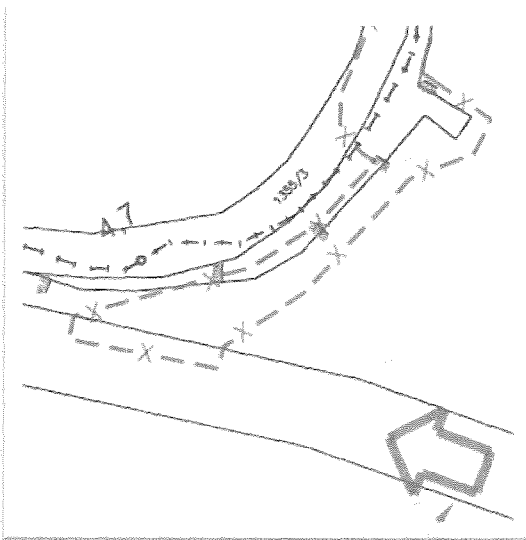
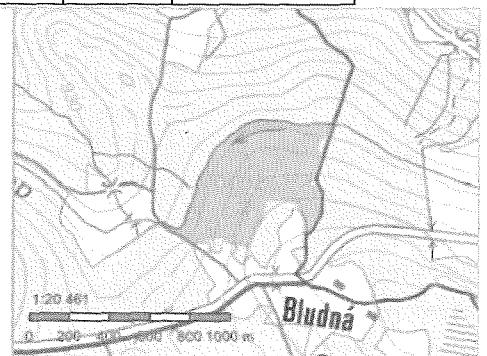

842/2 Potůčky	25	556 673	lesní pozemek	les jiný než hospodářský	pam. zóna (budova, pozemek); PUPFL; nemovitá NKP	35	manipul. pruh
------------------	----	------------	---------------	-----------------------------	-----------------------------------------------------	----	---------------

Parcelní číslo: 842/2
 Obec: Potůčky (555479)
 Katastrální území: Potůčky (726516)
 Číslo LV: 25
 Výměra [m²]: 556673
 Typ parcely: Parcela katastru nemovitostí
 Mapový list: KMD
 Určení výměry: Graficky nebo v digitalizované mapě
 Způsob využití: les jiný než hospodářský
 Druh pozemku: lesní pozemek

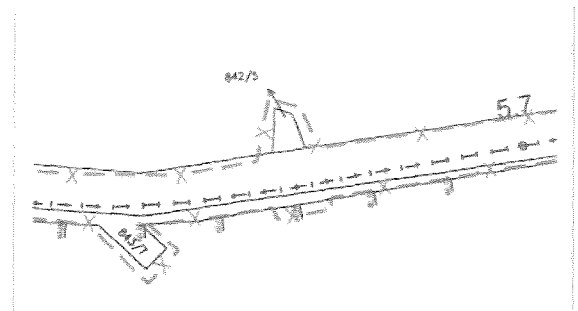
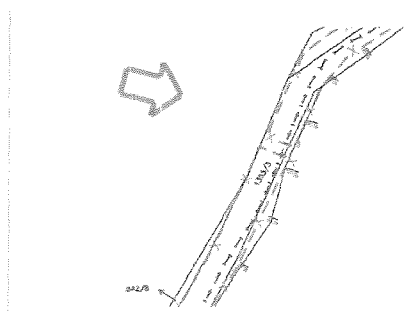
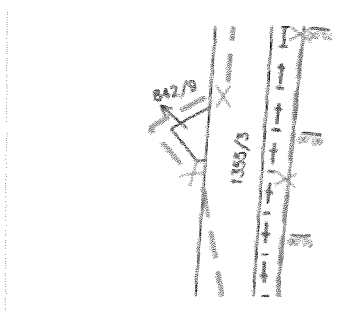
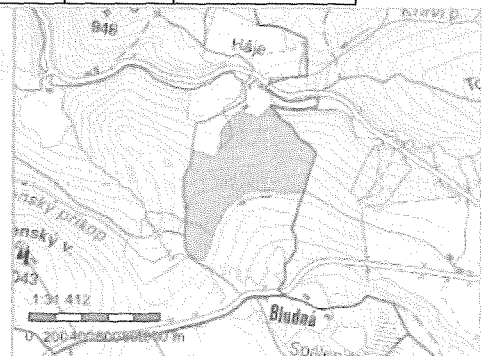

4/1 Ryžovna	10	45 960	lesní pozemek	les jiný než hospodářský	pam. zóna (budova, pozemek); PUPFL	41	manipul. pruh
----------------	----	-----------	---------------	-----------------------------	------------------------------------	----	---------------

Parcelní číslo: 4/1 ☐
 Obec: Boží Dar (506486) ☐
 Katastrální území: Ryžovna (608874)
 Číslo LV: 10
 Výměra [m²]: 45960
 Typ parcely: Parcela katastru nemovitostí
 Mapový list: KMD
 Určení výměry: Graficky nebo v digitalizované mapě
 Způsob využití: les jiný než hospodářský
 Druh pozemku: lesní pozemek

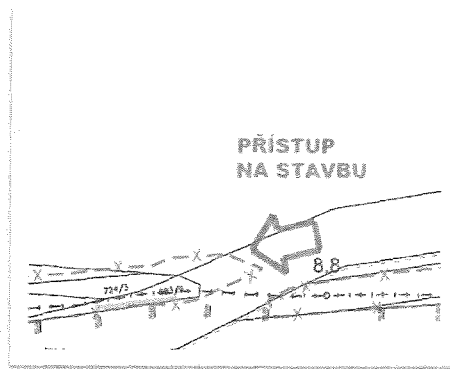
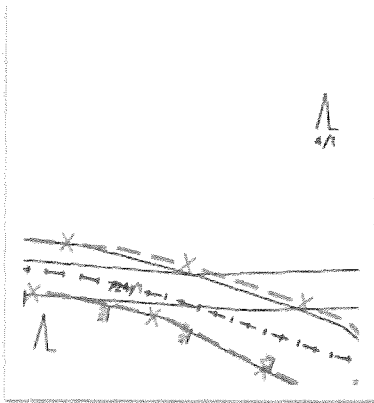
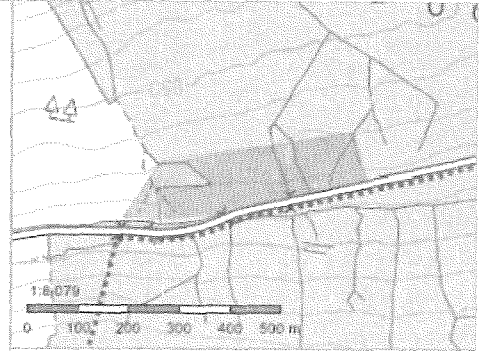

724/2 Ryžovna	10	473	vodní plocha	zamokřená plocha	pam. zóna (budova, pozemek); nemovitá NKP	62	manipul. pruh
------------------	----	-----	--------------	---------------------	----------------------------------------------	----	---------------

Parcelní číslo: 724/2^č
 Obec: Boží Dar [506486]^č
 Katastrální území: Ryžovna [608874]
 Číslo LV: 10
 Výměra [m²]: 473
 Typ parcely: Parcela katastru nemovitostí
 Mapový list: KMD
 Určení výměry: Graficky nebo v digitalizované mapě
 Způsob využití: zamokřená plocha
 Druh pozemku: vodní plocha

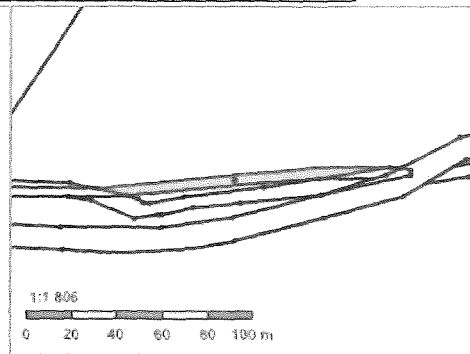

8/5 Ryžovna	10	192	lesní pozemek	les jiný než hospodářský	pam. zóna (budova, pozemek); PUPFL	60	manipul. pruh
----------------	----	-----	---------------	-----------------------------	------------------------------------	----	---------------

Parcelní číslo: 8/5^č
 Obec: Boží Dar [506486]^č
 Katastrální území: Ryžovna [608874]
 Číslo LV: 10
 Výměra [m²]: 192
 Typ parcely: Parcela katastru nemovitostí
 Mapový list: KMD
 Určení výměry: Graficky nebo v digitalizované mapě
 Způsob využití: les jiný než hospodářský
 Druh pozemku: lesní pozemek

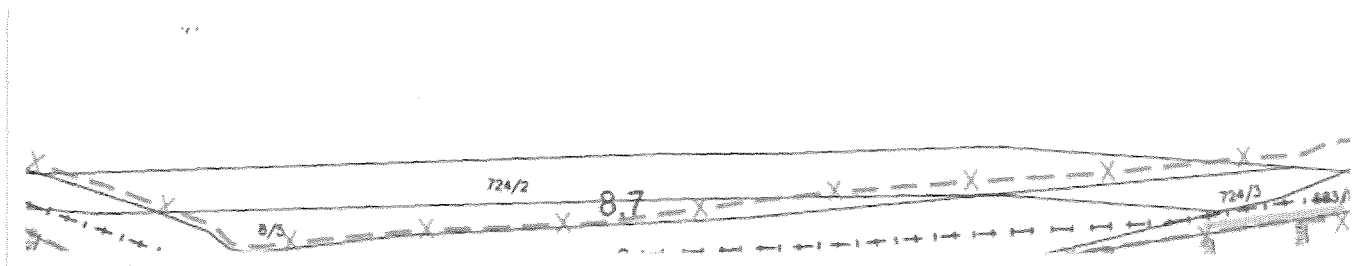
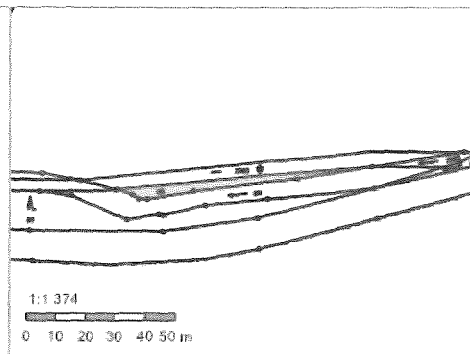

393/3 Ryžovna	10	2 205 592	lesní pozemek	les jiný než hospodářský	NPR / NPP; pam. zóna (budova, pozemek); PUPFL	71	manipul. pruh
------------------	----	--------------	---------------	-----------------------------	--------------------------------------------------	----	---------------

Parcelní číslo: 393/3
 Obec: Boží Dar (506486)
 Katastrální území: Ryžovna (608874)
 Číslo LV: 10
 Výměra [m²]: 2205592
 Typ parcely: Parcela katastru nemovitostí
 Mapový list: KMD
 Určení výměry: Graficky nebo v digitalizované mapě
 Způsob využití: les jiný než hospodářský
 Druh pozemku: lesní pozemek

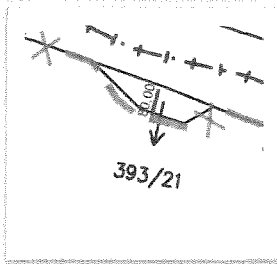
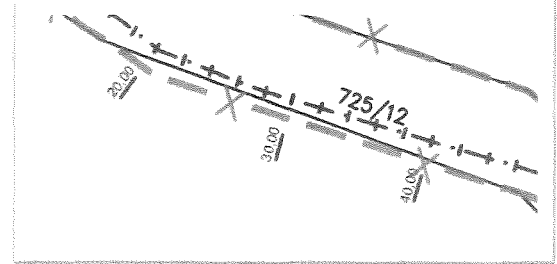
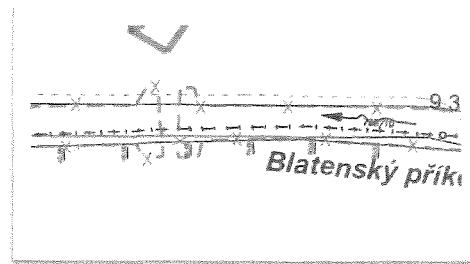
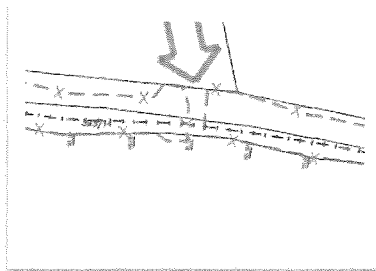
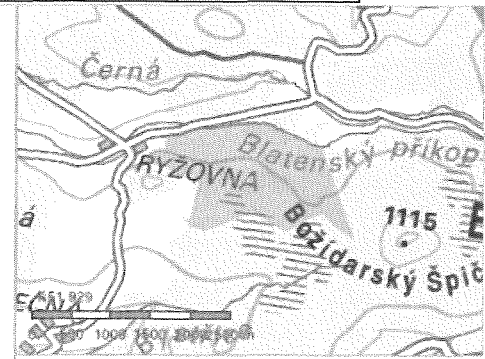

2/1 Ryžovna	10	5 082	lesní pozemek	les jiný než hospodářský	NPR / NPP; pam. zóna (budova, pozemek); PUPFL	396	příjezd + manipul. pruh
----------------	----	-------	---------------	-----------------------------	--------------------------------------------------	-----	----------------------------

Parcelní číslo: 2/1
 Obec: Boží Dar (506486)
 Katastrální území: Ryžovna (608874)
 Číslo LV: 10
 Výměra [m²]: 5082
 Typ parcely: Parcela katastru nemovitostí
 Mapový list: KMD
 Určení výměry: Graficky nebo v digitalizované mapě
 Způsob využití: les jiný než hospodářský
 Druh pozemku: lesní pozemek

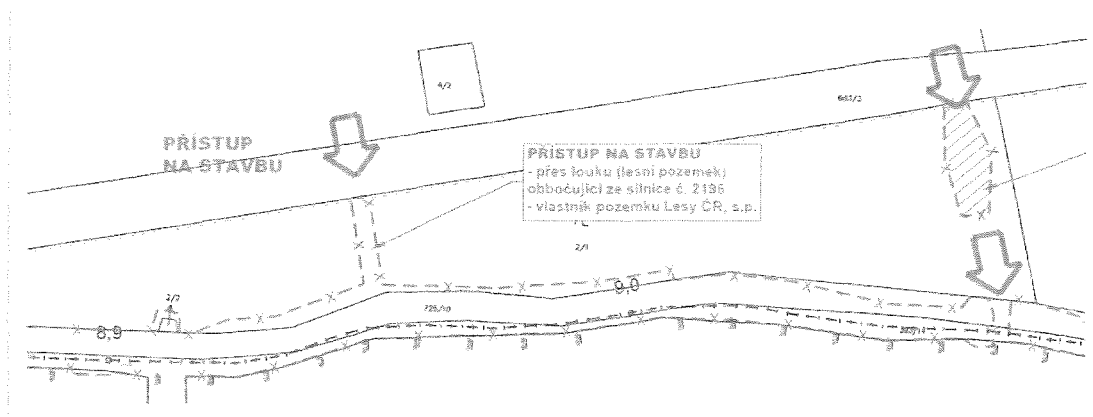
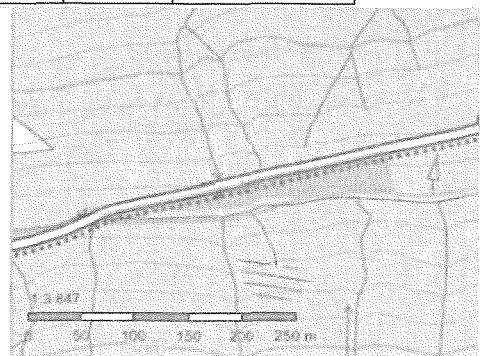

396/1 Ryžovna	10	232 742	lesní pozemek	les jiný než hospodářský	NPR / NPP; pam. zóna (budova, pozemek); PUPFL	1 323	příjezd + manipul. pruh
------------------	----	------------	---------------	-----------------------------	--------------------------------------------------	-------	----------------------------

Parcelní číslo: 396/1 ☐
 Obec: Boží Dar [506486] ☐
 Katastrální území: Ryžovna [608874]
 Číslo LV: 10
 Výměra [m²]: 232742
 Typ parcely: Parcela katastru nemovitostí
 Mapový list: KMD
 Určení výměry: Graficky nebo v digitalizované mapě
 Způsob využití: les jiný než hospodářský
 Druh pozemku: lesní pozemek

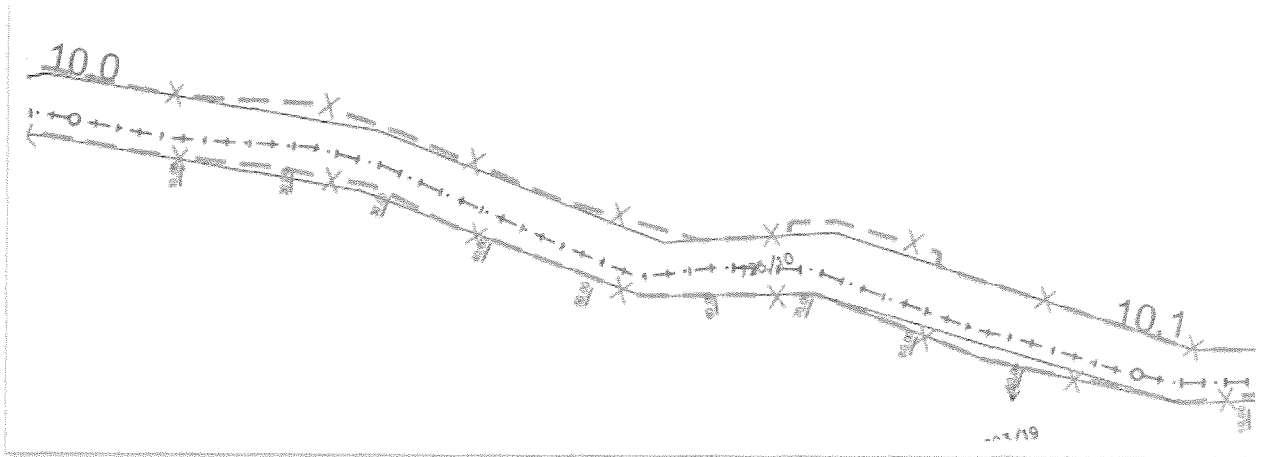
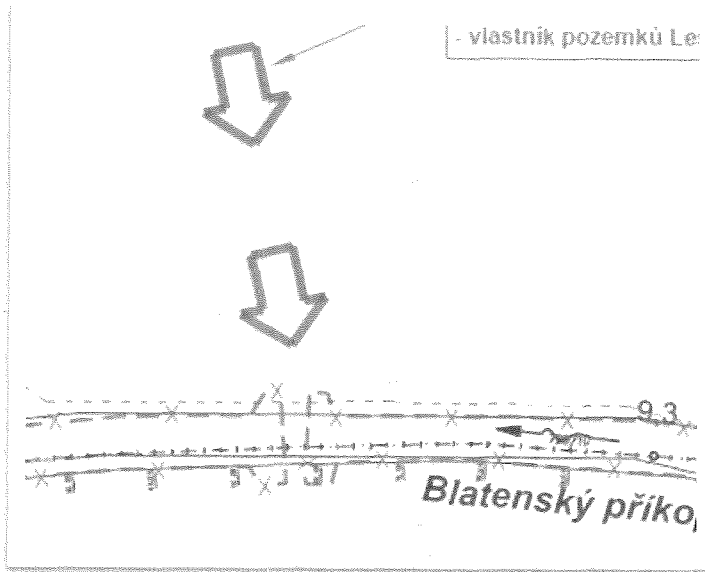
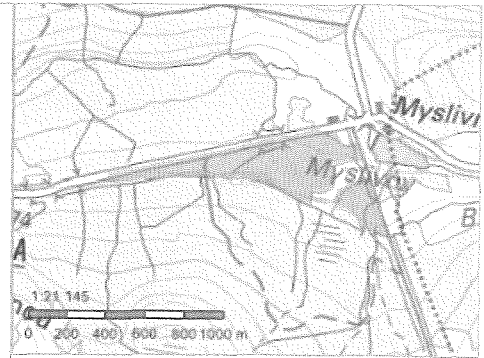

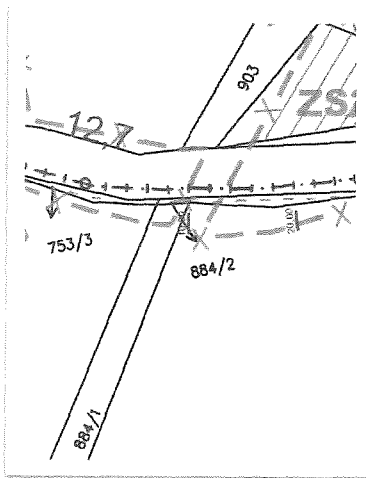
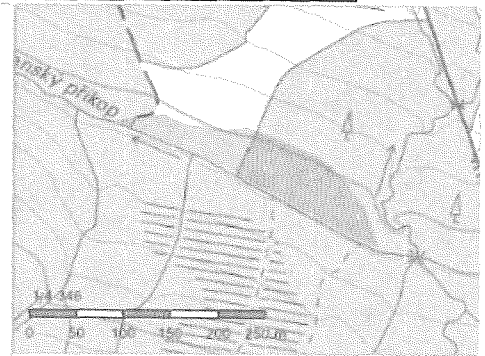

393/23 Ryžovna	10	10 714	lesní pozemek	les jiný než hospodářský	NPR / NPP; pam. zóna (budova, pozemek); PUPFL	246	příjezd
-------------------	----	-----------	---------------	-----------------------------	--------------------------------------------------	-----	---------

Parcelní číslo: 393/23
 Obec: Boží Dar [506486]
 Katastrální území: Ryžovna [608874]
 Číslo LV: 10
 Výměra [m²]: 10714
 Typ parcely: Parcela katastru nemovitosti
 Mapový list: KMD
 Určení výměry: Graficky nebo v digitalizované mapě
 Způsob využití: les jiný než hospodářský
 Druh pozemku: lesní pozemek



Pověření

Lesy České republiky, s.p., se sídlem Přemyslova 1106/19, Nový Hradec Králové, 500 08 Hradec Králové, IČO 421 96 451, zapsaný v obchodním rejstříku u Krajského soudu v Hradci Králové, oddíl AXII, vložka 540, zastoupený Ing. Josefem Vojáčkem, generálním ředitelem, pověřuje s účinností ode dne 1. 10. 2021 zaměstnance podniku:

narozeného dne 
lesního správce Lesní správy Horní Blatná
Lesů České republiky, s.p.,

aby ho zastupoval a za něj s právní účinností jednal v rozsahu stanoveném Podpisovým řádem, v účinném znění, v rámci působnosti jím řízené organizační jednotky.



Toto pověření jej opravňuje i k přenesení svých pravomocí v jednotlivých případech souvisejících s běžnou činností příslušné organizační jednotky na dalšího věcně odpovědného zaměstnance jím řízené organizační jednotky v souladu s rozsahem pracovních činností vykonávaných tímto zaměstnancem.

V Hradci Králové dne 07-10-2021

Ing. Josef Vojáček
generální ředitel
Lesy České republiky, s.p.

Pověření přijímám:

V Perninku dne 10.10.2021

 vy Horní Blatná