

č. smlouvy objednatele:

č. smlouvy zhotovitele:

## SMLOUVA O DÍLO

### PARKOVACÍ AUTOMATY PRO MĚSTO STRAKONICE

uzavřena dle § 2586 a následujících zákona č. 89/2012 Sb., občanského zákoníku, ve znění pozdějších předpisů (dále jen „smlouva“) mezi těmito smluvními stranami:

#### 1. SMLUVNÍ STRANY

##### 1. Technické služby Strakonice s.r.o.

adresa: Raisova 274, 386 01 Strakonice

zastoupené: [REDAKCE], jednatelem a [REDAKCE], jednatelem  
oprávněn jednat

ve věcech technických: I [REDAKCE]

oprávněn jednat

ve věcech reklamací: [REDAKCE]

IČO: 25156888

DIČ: CZ25156888

jako „objednatel“ na straně jedné

a

##### 2. DESIGNA Parking & Access, s.r.o.

sídlem: Nademlejská 600/1, 198 00 Praha 9

zastoupena: [REDAKCE]

oprávněn jednat ve věcech smluvních: [REDAKCE]

oprávněn jednat ve věcech technických a reklamací: [REDAKCE]

IČO: 26202018

DIČ: CZ26202018

bankovní spojení: Fio Banka a.s.

č. účtu: [REDAKCE]

e-mail: [REDAKCE]

jako „zhotovitel“ na straně druhé

(společně dále jen „smluvní strany“).

#### 2. PŘEDMĚT SMLOUVY

2.1 Předmětem této smlouvy jsou „PARKOVACÍ AUTOMATY PRO MĚSTO STRAKONICE“ a jejich dodávka a montáž v počtu 10 kusů a 4 ks tzv. totemů (dále jen „dílo“).

Rozsah provedení díla je blíže určen v položkovém rozpočtu, který tvoří přílohu č. 1 a přiložené specifikaci díla – příloha č. 2 této smlouvy. Zhotovitel prohlašuje, že je odborně způsobilý k zajištění předmětu plnění podle této smlouvy.

2.2 Zhotovitel potvrzuje, že se k datu podpisu této smlouvy seznámil s rozsahem, obsahem a povahou díla. Dále potvrzuje, že jsou mu známy veškeré podmínky technické, kvalitativní a jiné podmínky nezbytné k řádné realizaci díla.

č. smlouvy objednatele:

č. smlouvy zhotovitele:

- 2.3 Objednatel se uzavřením smlouvy zavazuje předmět díla bez vad převzít ve smluvně sjednané době předání a zaplatit za provedení díla zhotoviteli cenu sjednanou touto smlouvou za podmínek dále stanovených. Smluvní strany se dohodly, že objednatel má právo odmítnout převzetí díla i z důvodů drobných vad.
- 2.4 Zhotovitel je povinen provést dílo vlastním jménem a na vlastní odpovědnost.
- 2.5 Zhotovitel je povinen zajistit a předat objednateli v rámci předání celého díla všechny potřebné atesty a doklady o požadovaných vlastnostech výrobků /prohlášení o shodě/, návody k obsluze a údržbě, servisní manuály, technické listy, technickou specifikaci a veškerou dokumentaci, kterou k dílu vyžadují právní předpisy. Dokumentace bude předána v českém jazyce.

### 3. DOBA A MÍSTO PLNĚNÍ

- 3.1 Zhotovitel je povinen provést dílo a připravit je k předání objednateli v termínu do **90 kalendářních dnů** od podpisu této smlouvy. Smluvní strany se dohodly, že provedením díla se rozumí jeho řádné ukončení a převzetí díla objednatelem do zkušebního provozu. Smluvní strany se dohodly, že řádným ukončením díla se rozumí, že dílo nebude vykazovat žádné vady ani nedodělky.
- 3.2 V případě, že o to objednatel požádá, přeruší zhotovitel práce na díle. Zhotoviteli z takového přerušení za žádných okolností nemůže vyplývat právo na účtování jakýchkoliv smluvních pokut, navýšení cen či náhrad škod. V případě přerušení prací na straně objednatele se o dobu přerušení prodlužuje termín pro dokončení díla.
- 3.3 K posunutí termínu provedení prací na díle může dojít v případě, že nastanou takové klimatické podmínky, které vzhledem ke své povaze brání provádění prací na díle a brání dodržení technologických postupů. O existenci nepříznivých klimatických podmínek musí zhotovitel učinit zápis, objednatel v zápise uvede, zda s neprováděním díla z tohoto důvodu souhlasí. V případě souhlasu objednatele s neprováděním díla, se termín provedení prací na díle dle tohoto odstavce posouvá o dobu, po kterou zhotovitel nemohl práce na díle z důvodu klimatických podmínek provádět.
- 3.4 O předání a převzetí díla jsou objednatel a zhotovitel povinni sepsat protokol, v jehož závěru objednatel prohlásí, zda dílo přejímá nebo nepřejímá, a pokud ne, z jakých důvodů.
- 3.5 Místem plnění je katastrální území města Strakonice, v místě stávajících parkovacích automatů.

### 4. CENA DÍLA

- 4.1 Cena díla je sjednána v souladu s nabídkovou cenou uvedenou v nabídce zhotovitele, která je závazným podkladem pro uzavření této smlouvy a která činí:

Cena celkem bez DPH **1 997 593,75 Kč Kč**

K ceně díla bez DPH bude připočtena daň z přidané hodnoty dle platných právních předpisů.

č. smlouvy objednatele:

č. smlouvy zhotovitele:

- 4.2 Tato cena je stanovena jako cena nejvýše přípustná a platná až do termínu kompletního ukončení a převzetí díla objednatelem. Případné změny cen v souvislosti s vývojem cen nemají vliv na celkovou sjednanou cenu díla.
- 4.3 Zhotovitel je odpovědný za to, že sazba DPH bude stanovena v souladu s platnými právními předpisy.
- 4.4 V ceně jsou zahrnuty veškeré náklady zhotovitele nezbytné k provedení díla.

## **5. PLATEBNÍ PODMÍNKY**

- 5.1 Práce budou uhrazeny po převzetí díla dle bodu 2.3 a to až do výše 95 % ceny díla bez DPH + 100% DPH. Zbýlých 5 % ceny díla bez DPH je tzv. zádržné neboli pozastávka, která bude zhotoviteli uhrazena až po kumulativním splnění těchto podmínek: po úspěšném dokončení zkušebního provozu dle čl. 8 odst. 8.3. této smlouvy a po protokolárním převzetí díla objednatelem do rutinního provozu.
- 5.2 Cena díla bude hrazena na základě daňového dokladu – faktury, vystavené objednatelem, která bude splňovat náležitosti daňového dokladu dle zákona č. 235/2004 Sb., o dani z přidané hodnoty, ve znění pozdějších předpisů a náležitosti stanovené dle ustanovení § 435 zákona č. 89/2012 Sb., občanského zákoníku, ve znění pozdějších předpisů, jako i ostatní náležitosti podle zvláštních právních předpisů. Zálohy nejsou sjednány.
- 5.3 Dále musí faktura obsahovat číslo smlouvy objednatele a číslo soupisu provedených prací. Součástí faktury bude příloha – soupis provedených prací oceněný podle položkového rozpočtu odsouhlasený objednatelem ve dvou vyhotoveních.
- 5.4 Lhůta splatnosti faktury za dílo činí 30 dnů od jejího doručení objednateli.
- 5.5 Objednatel je oprávněn provádět kontrolu vyúčtovaných prací dle soupisu provedených prací přímo na místě plnění.
- 5.6 Smluvní strany se dohodly, že v případě, vyúčtuje-li zhotovitel práce nebo dodávky, které neprovedl, vyúčtuje chybně cenu, faktura nebude obsahovat některou povinnou nebo dohodnutou náležitost nebo bude obsahovat nesprávné údaje, je objednatel oprávněn fakturu vrátit zhotoviteli s vyznačením důvodu vrácení. Zhotovitel provede opravu dle pokynů objednatele, a to vystavením nové faktury. Vrácením faktury zhotoviteli, přestává běžet původní lhůta splatnosti. Celá lhůta splatnosti běží znovu ode dne doručení nově vystavené faktury objednateli.
- 5.7 Smluvní strany se dohodly, že povinnost zaplatit je splněna dnem odepsání příslušné částky z účtu objednatele.
- 5.8 Smluvní strany se dohodly, že zhotovitel bude ve smlouvě a v dokladech při platebním styku s objednatelem užívat číslo účtu uveřejněné dle § 98 zákona č. 235/2004 Sb., o dani z přidané hodnoty, ve znění pozdějších předpisů v registru plátců a identifikovaných osob.

č. smlouvy objednatele:

č. smlouvy zhotovitele:

## 6. JAKOST DÍLA

- 6.1 Zhotovitel odpovídá za to, že předmět díla má v době předání objednateli a po dobu záruční doby bude mít vlastnosti stanovené obecně závaznými předpisy, závaznými ustanoveními českých technických norem, popřípadě vlastnosti obvyklé. Dále odpovídá za to, že dílo nemá právní ani faktické vady, je kompletní, splňuje určenou funkci a odpovídá požadavkům sjednaným ve smlouvě.

## 7. PROVÁDĚNÍ DÍLA A ODPOVĚDNOST ZA DÍLO

- 7.1 Zhotovitel odpovídá za vady, které má dílo v době jeho předání a které jsou uvedeny v protokolu o předání a převzetí díla, popřípadě v příloze k tomuto protokolu /vady zjevné/.
- 7.2 Zhotovitel dále odpovídá za vady, vzniklé po předání a převzetí díla, které vznikly porušením právních povinností zhotovitele, odpovídá též za vady, které mělo dílo v době předání a převzetí, ale které se projevily až po převzetí /vady skryté/.
- 7.3 V případě opravy nebo výměny vadných částí díla se záruční doba díla nebo jeho části prodlouží o dobu, během které nemohlo být dílo nebo jeho část v důsledku zjištěné vady v provozu. Na opravené nebo nově dodané části díla poskytne zhotovitel záruku ve stejné délce, jaká by se na tyto části vztahovala v den podpisu protokolu o předání a převzetí díla.

## 8. PŘEDÁNÍ A PŘEVZETÍ DÍLA

- 8.1 Dílo bude předáno protokolem o předání a převzetí díla, který sepíše zhotovitel. Nedílnou součástí jsou technické listy včetně návodů na obsluhu a údržbu.
- 8.2 Při předání díla je zhotovitel povinen předat objednateli doklady o řádném provedení díla dle technických norem a předpisů, atestech, včetně prohlášení o shodě.
- 8.3 Zhotovitel po dokončení instalace zařízení a protokolárním převzetí díla bez vad a nedodělků uvede systém do zkušebního provozu, o čemž za účasti objednatele vyhotoví písemný protokol, jehož přílohou budou dodací listy k zařízení; zkušební provoz bude ukončen po uplynutí jeho bezvadného provozu v délce min. 2 týdnů, a to protokolárním předáním díla do rutinního provozu. V případě výskytu vady v průběhu uvedené doby zkušebního provozu bude taková vada obratem nejpozději do 5 kalendářních dní ode dne jejího oznámení objednavatelem, zhotovitelem bezplatně odstraněna. Odstraněním uvedené vady a protokolárním předáním objednateli počíná běžet nový zkušební provoz v délce 2 týdnů bezvadného provozu díla.

## 9. ZÁRUKA ZA JAKOST A VADY DÍLA

- 9.1 Smluvní strany se dohodly, že dílo má vady, zejména jestliže jeho provedení neodpovídá požadavkům uvedeným v této smlouvě, příslušným právním předpisům, doporučené technické specifikaci, technickým normám, příkazům objednatele nebo pokud neumožňuje užívání, k němuž bylo určeno.
- 9.2 Záruční doba se sjednává v délce 24 měsíců.
- 9.3 Smluvní strany se dohodly, že záruční doba začíná běžet dnem převzetí díla objednavatelem.

č. smlouvy objednatele:

č. smlouvy zhotovitele:

- 9.4 Jestliže objednatel zjistí během záruční doby jakékoli vady u dodaného díla nebo jeho části a zjistí, že neodpovídají smluvním podmínkám, právním předpisům, technickým normám, sdělí zjištění vady bez zbytečného odkladu zhotoviteli písemně na adresu zhotovitele.
- 9.5 Nedojde-li mezi oběma smluvními stranami k dohodě o termínu odstranění reklamované vady, platí, že vada musí být bezplatně odstraněna do 5 kalendářních dnů ode dne uplatnění reklamace.
- 9.6 Jestliže se během záruční doby vyskytnou jakékoli vady dodaného díla nebo jeho části, které vedou, nebo mohou vést k poškození zdraví osob nebo majetku, jedná se o havarijní stav. Tyto vady je po oznámení objednatelem zhotovitel povinen odstranit bezodkladně a započne s pracemi nejpozději do 24 hodin. Nedojde-li mezi oběma smluvními stranami k dohodě o termínu odstranění reklamované vady, platí, že havarijní stav musí být bezplatně odstraněn do 5 kalendářních dnů ode dne uplatnění reklamace.
- 9.7 Neodstraní-li zhotovitel ve stanoveném termínu vadu, na níž se vztahuje záruka, nebo vadu, kterou mělo dílo v době převzetí objednatelem, je objednatel povinen pověřit odstraněním vady jinou osobu. Veškeré takto vzniklé náklady je zhotovitel povinen uhradit objednateli. V případě, že se jedná o vadu, na kterou se na základě objektivních důvodů nevztahuje záruka, je zhotovitel povinen ve lhůtě 5 kalendářních dní sdělit objednateli, zda a v jakém termínu uvedenou vadu odstraní. V případě, že se zhotovitel v uvedené pětidenní lhůtě nevyjádří, či sdělí, že vadu neodstraní, je objednatel bez dalšího oprávněn zadat provedení opravy třetí osobě, nedohodnou-li se smluvní strany jinak.

## 10. SANKCE

- 10.1 Smluvní strany se dohodly, že:
- a/ zhotovitel zaplatí objednateli smluvní pokutu za prodlení s termínem odstranění reklamovaných vad v záruční době nebo havarijního stavu dle ustanovení 9.6., ve výši 2.000 Kč za každou vadu a každý i započatý den prodlení,
  - b/ v případě, že objednatel neuhradí řádně vystavenou fakturu ve lhůtě splatnosti, je zhotovitel oprávněn požadovat po objednateli úhradu úroků z prodlení ve výši 2.000 Kč za každý i započatý den prodlení.
  - d/ pokud bude zhotovitel v prodlení s provedením a předáním díla v termínu sjednaném dle čl. 3 odst. 3.1 této smlouvy, je objednatel oprávněn po zhotoviteli požadovat zaplacení smluvní pokuty ve výši 2.000 Kč za každý i započatý den prodlení.
- 10.2 Splatnost smluvních pokut se sjednává na 14 kalendářních dnů ode dne doručení výzvy k úhradě smluvní pokuty.
- 10.3. Smluvní strany se dohodly, že smluvní pokuty sjednané touto smlouvou zaplatí povinná strana nezávisle na zavinění a na tom, zda a v jaké výši vznikne druhé straně škoda, kterou lze vymáhat samostatně. Smluvní pokuty se nezapočítávají na náhradu případně vzniklé škody.

č. smlouvy objednatele:

č. smlouvy zhotovitele:

## 11. ZÁNÍK SMLOUVY

- 11.1 Tato smlouva může být ukončena písemnou dohodou obou smluvních stran.
- 11.2 Objednatel může od této smlouvy odstoupit v případě, že zhotovitel neprovede dílo v termínu a v jakosti sjednané v článku 2, 3 a 6 této smlouvy.

## 12. ZÁVĚREČNÁ UJEDNÁNÍ

- 12.1 Smluvní strany se dohodly, že technický dozor u stavby nesmí provádět zhotovitel ani osoba s ním propojená. Porušení této povinnosti je považováno za podstatné porušení této smlouvy a objednatel může od této smlouvy odstoupit.
- 12.2 Zhotovitel tímto prohlašuje, že v době uzavření této smlouvy není v úpadku, likvidaci není vůči němu vedeno řízení dle insolvenčního zákona, na jeho majetek není nařízena exekuce a zavazuje se Objednatele bezodkladně písemně informovat o všech skutečnostech uvedených v tomto odstavci, které by v budoucnu nastaly.
- 12.3. Zhotovitel prohlašuje, že v rámci výběrového řízení provedeného mimo režim (zakázka malého rozsahu) zákona č. 134/2016 Sb., o zadávání veřejných zakázek, ve znění pozdějších předpisů (dále jen „ZZVZ“) uvedl v nabídce veškeré informace a doklady, které odpovídají skutečnosti a měly nebo mohly mít vliv na výsledek výběrového řízení. Porušení této povinnosti je považováno za podstatné porušení této smlouvy a objednatel může od této smlouvy odstoupit.
- 12.4. Tato smlouva nabývá platnosti dnem jejího uzavření a účinnosti dnem jejího uveřejnění v registru smluv.
- 12.5. Město Strakonice je povinným subjektem ve smyslu zákona č. 340/2015 Sb., o registru smluv (dále také zákon). Smluvní strany se dohodly, že v případě, kdy tato smlouva vč. případných dodatků podléhá povinnosti uveřejnění v registru smluv dle zákona, bude subjektem, který vloží smlouvu a její případné dodatky do registr smluv, město Strakonice, a to i v případě, kdy druhou smluvní stranou bude rovněž povinný subjekt ze zákona.
- 12.6.. Změnit nebo doplnit tuto smlouvu mohou smluvní strany, jen v případě, že tím nebude porušen ZZVZ, a to formou písemných, vzestupně číslovaných dodatků.
- 12.7. Smluvní strany prohlašují, že si tuto smlouvu před jejím podpisem přečetly a že byla uzavřena podle jejich pravé a svobodné vůle, což stvrzují svými podpisy. Smlouva je vyhotovena elektronicky a zároveň ve 2 stejnopisech v listinné podobě, z nichž každá smluvní strana obdrží 1 vyhotovení. V případě rozporu elektronického a listinného vyhotovení smlouvy je rozhodné vyhotovení v elektronické podobě.
- 12.8. Osobní údaje uvedené v této smlouvě budou zpracovány pouze za účelem plnění této smlouvy.
- 12.9. Přílohu této smlouvy a její nedílnou součást tvoří:
  - 1. Položkový rozpočet
  - 2. Specifikace díla – Technická specifikace stanovená objednatelem

č. smlouvy objednatele:

č. smlouvy zhotovitele:

Ve Strakonících 5. 1. 2024

Digitálně podepsal  
[redacted]  
[redacted]  
Datum: 2024.01.05  
12:26:59 +01'00'

.....  
[redacted], jednatel

**Technické služby Strakonice s.r.o**

Digitálně  
podepsal [redacted]  
[redacted]  
Datum: 2024.01.08  
08:52:27 +01'00'

.....  
[redacted], jednatel

**DESIGNA Parking & Access, s.r.o.**

zhotovitel

Digitálně podepsal  
[redacted]  
[redacted]  
Datum: 2024.01.05  
08:03:54 +01'00'

.....  
[redacted], jednatel

**Technické služby Strakonice s.r.o**

objednatel

**"NÁKUP PARKOVACÍCH AUTOMATŮ PRO MĚSTO Strakonice"**

<b>Dodávky</b>					
<b>č. p.</b>	<b>název položky</b>	<b>jednotka</b>	<b>počet</b>	<b>cena v Kč bez DPH za jednotku</b>	<b>cena za položku v Kč bez DPH</b>
1	Parkovací automat	ks	10	182 620,00 Kč	1 826 200,00 Kč
2	Totem na vylepení kódu pro placení	ks	4	15 000,00 Kč	60 000,00 Kč
3	Montáž a zapojení parkovacího automatu	ks	10	4 000,00 Kč	40 000,00 Kč
5	Programování a spuštění parkovacích automatů	ks	10	3 703,13 Kč	37 031,25 Kč
6	Zaškolení obsluhy	soubor	1	12 000,00 Kč	12 000,00 Kč
7	Doprava	soubor	1	9 937,50 Kč	9 937,50 Kč
8	Podružný materiál	soubor	1	12 425,00 Kč	12 425,00 Kč
<b>CENA CELKEM, bez DPH</b>					<b>1 997 593,75 Kč</b>





**Specifikace parkovacích automatů**

- a) Parkovací automat (dále jen „PA“) musí být samostatně stojící zařízení určené k platbě ceny za parkování, navržený podle EN 12414 nebo ekvivalentní normy v jiných zemích EU. PA musí být pevně spojen se svým základem umístěným v chodníku či ve vozovce a nesmí svými vnějšími rozměry překročit hodnoty v půdoryse 500 x 550 mm a výšku 1900 mm. Zároveň je požadován obdélníkový průřez o minimálních rozměrech 400 x 300 mm a výšce min. 1590 mm.
- b) PA musí být odolný zejména proti povětrnostním vlivům. Požadovaná provozuschopnost PA je v rozpětí venkovních teplot -20°C až + 50°C. Napájení výhradně pomocí solárního panelu otočného aspoň o 180 stupňů. Požadovaný stupeň krytí je minimálně IP54 a požadavek na výrobu PA je z nerezavějících materiálů (např. antikorozi ocel). Je preferován nerezový plášť automatu bez povrchové úpravy. Minimální tloušťka materiálu, ze kterého je PA vyhotoven je 3 mm. I po poškození případného vnějšího nátěru musí být zajištěna ochrana proti korozi po dobu minimálně 60 měsíců, tj. i lakovaná skříň musí vykazovat třídu odolnosti ČSN EN ISO 9227 nebo ekvivalentní normy v jiných zemích EU. Otvor pro výdej lístku musí být taktéž chráněn proti povětrnostním vlivům.
- c) Zadavatel kromě odolné konstrukce vůči povětrnostním vlivům vyžaduje odolnost PA na vysoký stupeň pasivní bezpečnosti vůči vandalismu, skříň musí být odolná proti úderům ve třídě IK10 podle EN 50102 nebo obdobné normy v jiné zemi EU.
- d) PA musí být vybaven bezpečnostním uzamykáním s vícebodovými západkami pokladních dveří a servisního prostoru. Musí být vybaven trezorovou pokladní schránkou se samostatným uzamykáním a pokladní pancéřovou schránkou o objemu alespoň 5 litrů uvnitř automatu. PA musí být vybaven automatickou kontrolou vyjmutí pokladny
- e) Způsob úhrady platby za parkování
- mincemi CZK a EUR bez funkce vracení
  - bezkontaktní i kontaktní platební kartou
  - Zadavatel trvá na tom, aby terminál pro příjem plateb platební kartou byl certifikován pro Komerční banku, kterou Zadavatel využívá pro příjem plateb.
  - Zadavatel trvá na požadavku zadávání PIN při platbě parkovného bankovní kartou. Banka může v určitých případech vyžadovat zadání PIN kódu i při platbách pod 500 Kč.
- f) Obslužný jazyk PA: v základním stavu český, volitelný anglický a německý jazyk.
- g) Maximální časová odchylka hodin v parkovacím automatu nesmí přesáhnout jednu minutu za měsíc a hodiny musí pracovat ve 24 hodinovém formátu.
- h) PA musí být vybaven informačním panelem zobrazujícím druhy mincí, návod k použití a konkrétní údaje o provozovateli parkovacího systému.
- i) PA musí splňovat požadavky na dostatečnou zásobu parkovacích lístků při požadované délce lístků včetně grafických informací (min. 400m/6.000 ks lístků).
- j) PA musí být vybaven vertikálním dotykovým displejem o velikosti alespoň 9“ s možností zadávání RZ vozidel.

- k) PA musí mít možnost být dovybaven funkcí digitální účtenky, která bude buďto odeslána za e-mail nebo zobrazena v podobě QR kódu.
- l) PA musí komunikovat se serverem centrálního informačního parkovacího systému, formou Rest API, které bude specifikováno ve spolupráci s dodavatelem PA a dodavatelem centrálního informačního systému MP Manager (FT Technology Olomouc). Zadavatel požaduje doložení reference funkčního řešení napojení na MP Manager.
- m) PA musí na server přenášet informace o provedené parkovací relaci minimálně v rozsahu: datum a čas provedení platby, datum a čas konce platnosti parkovací relace, zaplacenou částku, tarifní zónu, RZ vozidla, ID platby, způsob platby (hotovost, karta), číslo PA.
- n) Všechna data o provedené parkovací relaci v rozsahu datum a čas provedení platby, datum a čas konce platnosti parkovací relace, zaplacená částka, tarifní zónu, RZ vozidla, ID platby, způsob platby (hotovost, karta), číslo PA budou ukládány na serveru dohledového centra dodavatele s možností exportu těchto dat v reálném čase dle definovaného API (Application Programming Interface) pro využití dat uživatelem a třetí stranou. Data budou udržována a zálohována minimálně po dobu jednoho kalendářního roku. Přenos dat bude zabezpečen prostřednictvím připojení automatů do sítě internet přes modem o rychlosti alespoň 4G/LTE.
- o) PA musí evidovat údaje o stavu pokladny (celkový obsah pokladní schránky, počty jednotlivých druhů mincí, počty v zásobních tubách na vracení), dále počet vydaných parkovacích lístků, chybové hlášení a celkové statistiky prodeje.
- p) PA musí okamžitě informovat centrální informační systém o zadané parkovací relaci na základě RZ.

PA musí mít možnost dálkového přenosu dat do dohledového centra včetně aplikace umožňující přístup osob zaměstnavatele přes webové rozhraní i v mobilní aplikaci (iOS, Android). Požadované funkce dohledového centra jsou:

- a) Automat se blíží k poruchovému stavu: dochází papír, plní se pokladna, podpětí akumulátoru a podobně.
- b) Výběr hotovosti: zahájení výběru hotovosti je neprodleně přeneseno na pracoviště správce. V případě výběru hotovosti mimo běžnou pracovní dobu, odesílá systém okamžitě emailovou notifikaci na určené adresy provozovatele.
- c) Servisní manipulace s parkovacím automatem: otevření dveří je zpracováno a neprodleně odesláno na pracoviště správce.
- d) Automat je mimo provoz: došel papír, zcela plná pokladna, nízké napětí, a podobně. Tyto informace zobrazuje systém na pracovišti správce parkovacího systému a současně je nutné odeslat informaci o vzniku poruchy do e-mailové zprávy.
- e) Přenos finančních informací, které jsou uloženy v parkovacím automatu, je zajišťován po každém výběru hotovosti a po každé transakci. Tyto informace jsou ukládány do zvláštní části systému, ke které má oprávněný přístup zvláštní skupina uživatelů správce parkovacího systému. Finanční operace je pak možné třídit podle vybraných kritérií a generovat potřebné výstupy finančního charakteru.
- f) Přenos statistických informací: informace, které jsou uloženy v paměti parkovacího automatu a slouží k analýze parkovacího procesu. O každé transakci musí automat evidovat minimálně datum placení, zaplacenou dobu, způsob platby.

- g) Přístup bude přes webové rozhraní oprávněných osob objednatele umožněn pomocí uživatelských účtů s definovatelnými úrovněmi použití (technik, administrátor, ekonom apod.).
- h) Dohledové centrum bude umožňovat i výměnu transakčních dat s centrálním informačním serverem.
- i) Služba dohledového centra a služby související budou zajištěny v rozsahu uvedeném v předchozích písmenech tohoto odstavce po celou dobu využívání dodaného řešení.

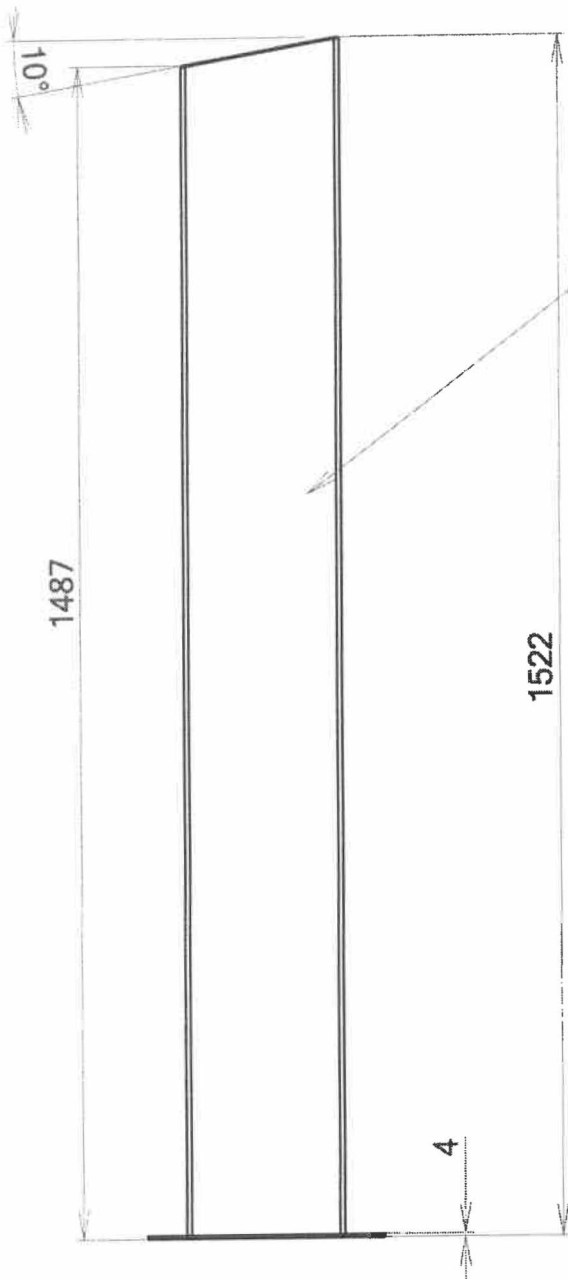

jebl 200x200x3

plech 2mm

jebl 200x200x3

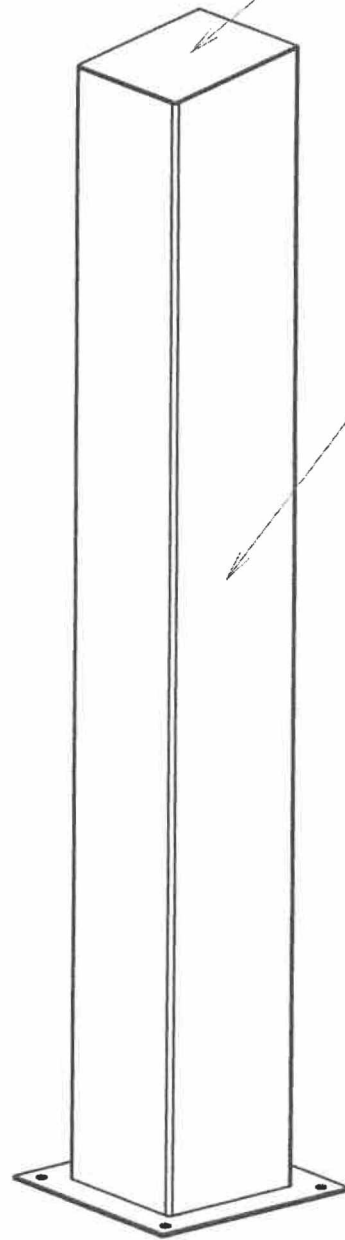
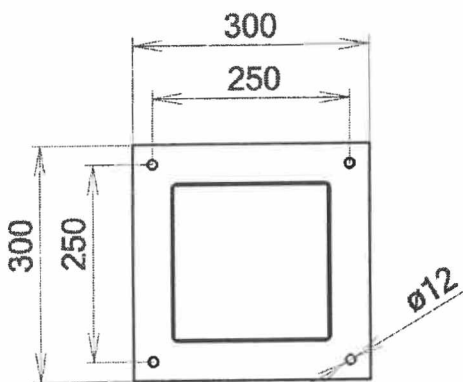

Nerez  
RAL 7021 hladká  
hmotnost cca 30kg

+