

Dodatek č. 1

krámcové dohodě na dodávky (dále jen „rámcová dohoda“), uzavřené dne 24.11. 2020, na základě ustanovení § 131 a násl. zákona č. 134/2016 Sb., o zadávání veřejných zakázek, ve znění pozdějších předpisů a ustanovení § 1746 odst. 2 a § 2079 zákona č. 89/2012 Sb., OZ, s názvem „Rámcová dohoda na dodávku brigádýrek a lodiček pro příslušníky Celní správy ČR“ (dále jen „dodatek“).

I. Smluvní strany

1. Dodavatel:

UniBonnets s.r.o.

Se sídlem: Kunín 291, 742 53 Kunín
Zastoupený: [redacted] jednatelkou
IČO: 051 23 046
DIČ: CZ05123046
Bankovní spojení: [redacted]
Číslo bank. účtu: [redacted]
Datová schránka: [redacted]

(dále jen „dodavatel“)

a

2. Objednatel:

Česká republika - Generální ředitelství cel

Se sídlem: Budějovická 1387/7, 140 96 Praha 4
Jednající: [redacted] ředitelem sekce 01 Ekonomiky a informatiky
IČO: 71214011

(dále jen „objednatel“),

(dodavatel a objednatel dále též společně jako „smluvní strany“ nebo jednotlivě jako „smluvní strana“).

II.

Smluvní strany uzavírají tento dodatek č. 1 v souladu s ustanovením čl. VIII. odst.1. rámcové dohody.

III.

1. Tímto dodatkem se rozšiřuje Příloha č. 1 rámcové dohody. Toto doplnění předmětu plnění o nové barvě zlatých podbradníků je specifikováno v Příloze č. 1.1. - Specifikace doplněného předmětu plnění, která je nedílnou součástí tohoto dodatku.
2. V souvislosti s výše uvedenou změnou rámcové dohody nedochází k navýšení celkové ceny předmětu plnění, uvedené v čl. II. odst. 1. rámcové dohody.
3. Ostatní ustanovení rámcové dohody se tímto dodatkem nemění a zůstávají nadále v platnosti.

IV.

1. Tento dodatek nabývá platnosti dnem uzavření oběma smluvními stranami a účinnosti nejdříve dnem uveřejnění v registru smluv. Splnění povinnosti uveřejnit dodatek, dle zákona

č. 340/2015 Sb., o registru smluv, ve znění pozdějších předpisů, zajistí objednatel ve lhůtě stanovené tímto zákonem.

2. Dodavatel výslovně souhlasí s tím, že objednatel tento dodatek uveřejní na svém profilu v plném znění v souladu se zákonem č. 134/2016 Sb., o zadávání veřejných zakázek, ve znění pozdějších předpisů.
3. Tento dodatek byl uzavřen v jednom stejnopise s platnými elektronickými podpisy oprávněných zástupců smluvních stran.
4. Nedílnou součástí tohoto dodatku je Příloha č. 1.1. - Specifikace doplněného předmětu plnění.
5. Smluvní strany shodně prohlašují, že si tento dodatek před jeho uzavřením přečetly, že byl uzavřen po vzájemném projednání podle jejich pravé a svobodné vůle, určitě, vážně a srozumitelně. Na důkaz svého souhlasu s jeho obsahem připojují své vlastnoruční podpisy.

Příloha č. 1.1. - Specifikace doplněného předmětu plnění

V Praze, dne

V Kuníně, dne

Za objednatele:

[Redacted signature]

ředitel sekce 01 Ekonomiky a informatiky
Generální ředitelství cel
podepsáno elektronicky

[Redacted signature]

Digitálně podepsáno

18.12.2023 12:01:07

Za dodavatele:

[Redacted signature]

jednatelka společnosti
podepsáno elektronicky

[Redacted signature]

Digitálně podepsal

Datum: 2023.12.15

09:38:43 +01'00'

Technická specifikace

Čepice brigadýrka (příloha č. 1.1. technické specifikace)

Čepice se štítkem (brigadýrka) se skládá z čepicového vrchu, okolku, štítku. Celá čepice je začištěna podšívkou, dozdobena podbradníkem s dvěma kovovými napichovacími knoflíky ve zlatavé nebo stříbřité barvě dle hodnosti a odznakem na čepici ve zlatavé nebo stříbřité barvě dle hodnosti.

Provedení

Čepicový vrch tvoří kulaté dýnko, jeden přední a dva zadní boční díly. Mezi dýnko a bok je všita jinobarevná paspule. Dýnko je podžehlené fixační vložkou (vliselinem) a podšité podšívkou, vyztužené a vypnuté do požadovaného tvaru ocelovou planžetou se spojkou. Přední i zadní boční díly jsou vyztužené PUR pěnou a objemovým roumem. Boční dílky jsou odvětrány botovými kroužky, které jsou umístěny symetricky po stranách vždy 2 a 2 ve vzdálenosti 4 cm od sebe. Přední část čepice je vypnutá pomocí vzpruhy z PE folie. Ve středu předního dílku nad štítkem je zapraven odznak na čepici (dodá zadavatel).

Okolek tvoří PVC folie obalená vrchovým i podšívkovým materiálem.

Štítek je lepený, černé barvy, v kraji olemovaný. Mezi štítek a potní pásek je všitý proužek z vrchového materiálu a PUR pěny pro změkčení.

Potní pásek je zhotoven přírodní kůže, široký 40 mm, s perforací 43 dírek, přišitý po celém vnitřním obvodu okolku a vzadu zapořítý uzávěrkou. Pod potním páskem je umístěna textilní etiketa.

Podbradník je v barvě stříbrné nebo zlaté (nová barva zlatá je světlejší proti původní barvě - lépe koresponduje s kovovými komponenty na brigadýrce. Podbradník je ručně upleten ze čtyř pramenů po třech jádrových nitích. Na obou koncích podbradníku jsou poutka ze dvou jádrových nití, délka poutek je 15 - 25 mm. Poutka jsou připevněna k podbradníku a šití nebo lepení musí být zakryto ozdobnými pletenými knoflíky. Ozdobné knoflíky jsou upleteny ze tří jádrových nití. Celková délka podbradníku (včetně poutek) je 285 - 295 mm, šířka 13 - 15 mm. Podbradník je připevněn na okolku pomocí dvou kovových zapichovacích knoflíků v přední části čepice. Knoflíky příslušných barev dodá zadavatel.

Čepice lodička (příloha č. 1.2. technické specifikace)

Lodičku tvoří dva postranní dílky, dýnko a okolek. Celá čepice je začištěna podšívkou a dozdobena zlatavým nebo stříbřítým státním znakem samostatným dle hodnosti.

Provedení

Čepicový vrch tvoří podélné dýnko a dva boční díly. Všechny díly jsou vyztužené fixační vložkou (vliselinem). Dýnko a bok je začištěn podšívku. V zadním švu podšívky je všita textilní etiketa.

Okolek je podžehlený fixační vložkou (vliselinem). Zadní šev okolku je rozžehlený, kraje švových záložek musí být obnitkovány. Vrchní části okolku lemuje jinobarevná paspule v šíři 2 mm. Okolek se překládá k levé straně a je doplněn vpíchnutým státním znakem samostatným (dodá zadavatel).

Potní pásek je zhotovený z přírodní usně, široký 20 mm, všitý ve vnitřním obvodu lodičky po obou stranách pásku.

Technická specifikace použitých materiálů

Technická specifikace vrchového materiálu a soupis použitých materiálů pro čepici brigadýrku a čepici lodičku je uveden v příloze č. 1.3.

Stříhání a šití

- začátek a konec šití musí být zapožit minimálně 10 mm
- počet stehů na 10 mm je 5 ± 1 steh
- barva nitě musí odpovídat dle technické specifikace – vrchový materiál

Značení

Každý výrobek musí být označen stálobarevnou textilní etiketou, která se všívá pod potní pásek (u čepice brigadýrky) a do zadního švu podšívky (u čepice lodičky).

Textilní etiketa: - výrobce

- rok výroby
- vzor výrobce
- velikost
- materiálové složení v plném znění
- symboly ošetřování dle ČSN EN ISO 3758 v pořadí: praní, bělení, sušení, žehlení a profesionální ošetřování textilií.

Balení

Čepice brigadýrka je vyložena kartónovým pruhem šíře 40 mm a pěnovým polyetylenem a vložena do PE sáčku. V kartonu musí být čepice v jedné velikosti.

Čepice lodičky musí být složeny do svazků po 10 ks. Každý svazek musí být přebalen papírem a v krabici musí být 10 těchto svazků v jedné velikosti.

Při balení zbytkového sortimentu mohou být v krabici čepice různých velikostí — musí být výrazně označeno.

Krabice musí být označeny etiketou s následujícími údaji:

- číslo objednávky zákazníka
- číslo výrobku prodejce

- barva výrobku
- název výrobku - počet kusů – výrobce.

Kovové doplňky

Barva kovových knoflíků a odznaků (znaků) musí být stříbrná nebo zlatá podle hodnosti příslušníka. Knoflíky a odznaky (znaky) dodá zadavatel. Pro výrobu soutěžených vzorků je možno knoflíky a odznaky (znaky) vyzvednout po předchozí dohodě v centrálním výstrojním skladu GŘC, Budějovická 7, Praha 4, kontaktní osoba: 

Technické podmínky a specifické požadavky

Hotové výrobky musí ve všech detailech odpovídat předloženým odsouhlaseným vzorkům (provedením, materiálem a barevným odstínem). Tvoří komplet s uniformou.

Po vyhodnocení veřejné soutěže bude referenční vzorek uložen u výrobce i odběratele.

Čepice brigadýrka

(foto, nákres a tabulka kontrolních rozměrů)

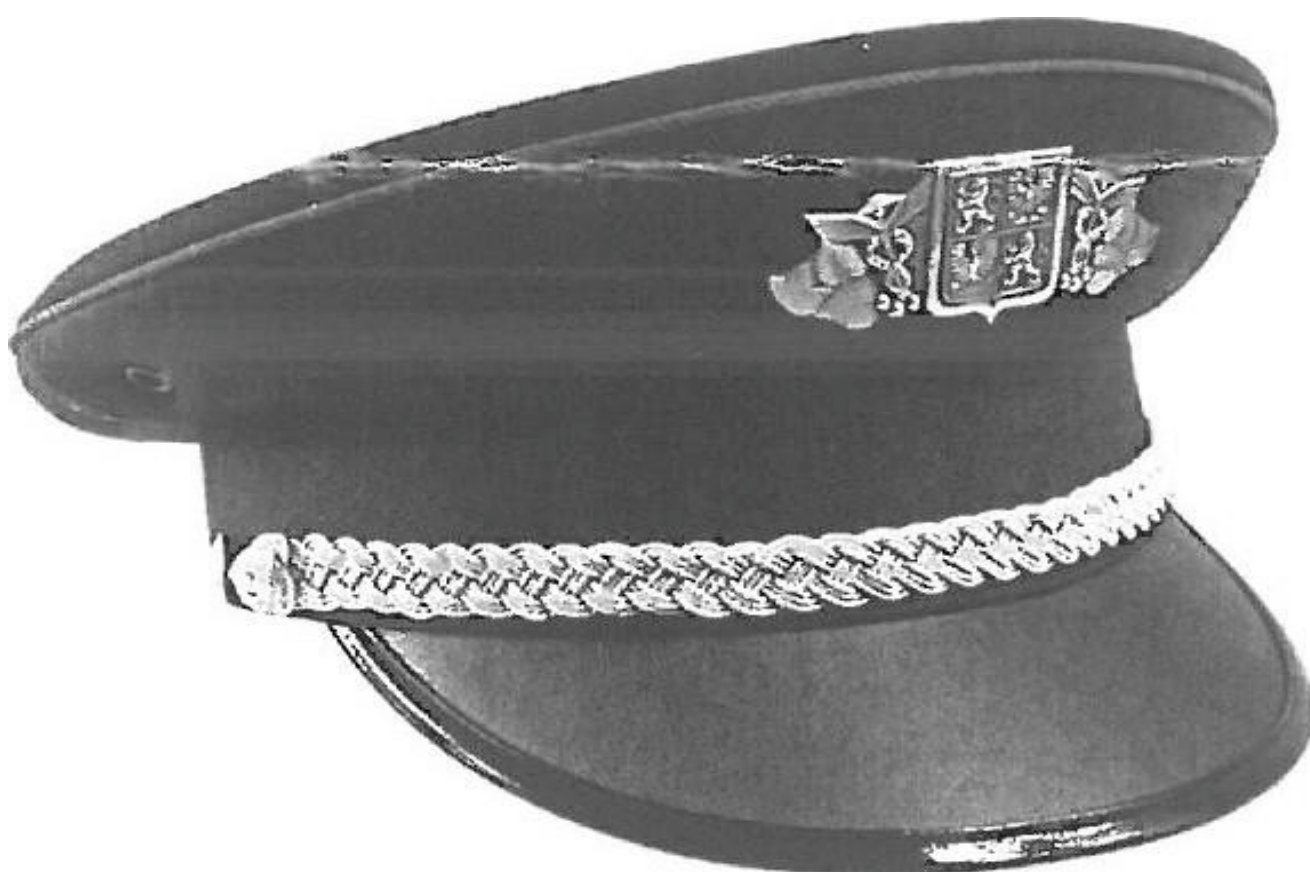

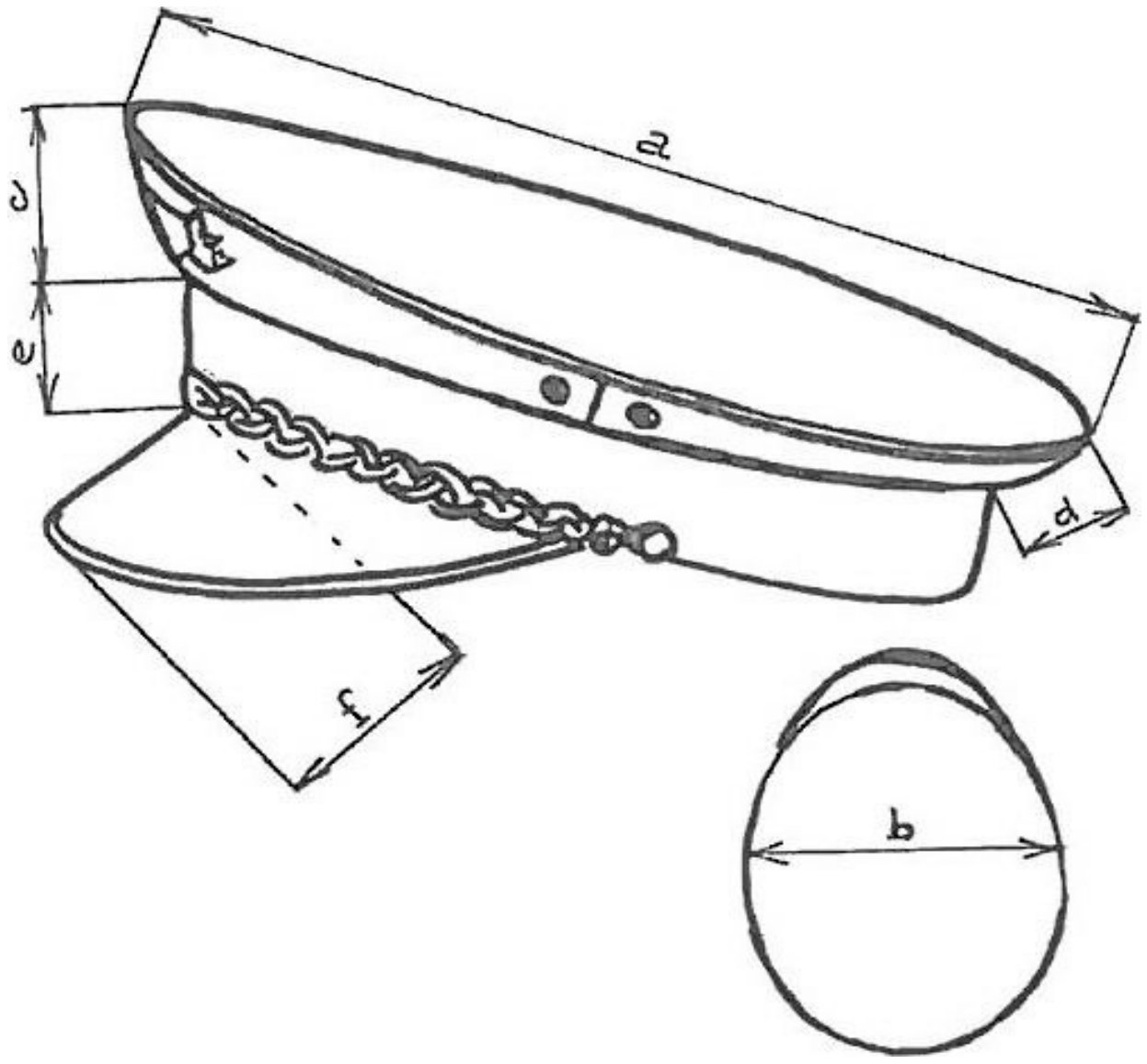

Velikost		52	53	54	55	56	57	58	59	60	61	62
Délka dýnka	a	24,0	24,4	24,8	25,2	25,6	26,0	26,4	26,8	27,2	27,6	30,0
Šířka dýnka	b	23,0	23,4	23,8	24,2	24,6	25,0	25,4	25,8	26,2	26,6	27,0
Výška boku vpředu	c	5,0										
Výška boku vzadu	d	5,0										
Výška okolku	e	4,3										
Délka štítku	f	5,5										

Rozměry v tabulce jsou uvedeny v cm.

Velikost brigáděrky značí zároveň vnitřní obvod v cm.

Velikost brigáděrky se měří kruhovým měřidlem obvodu hlavy s platnou kalibrací.

Povolená tolerance pro velikost, délku a šířku dýnka je $\pm 0,5$ cm.

Povolená tolerance ostatních rozměrů je $\pm 0,3$ cm.

Podbradník kčepici - brigadýrka

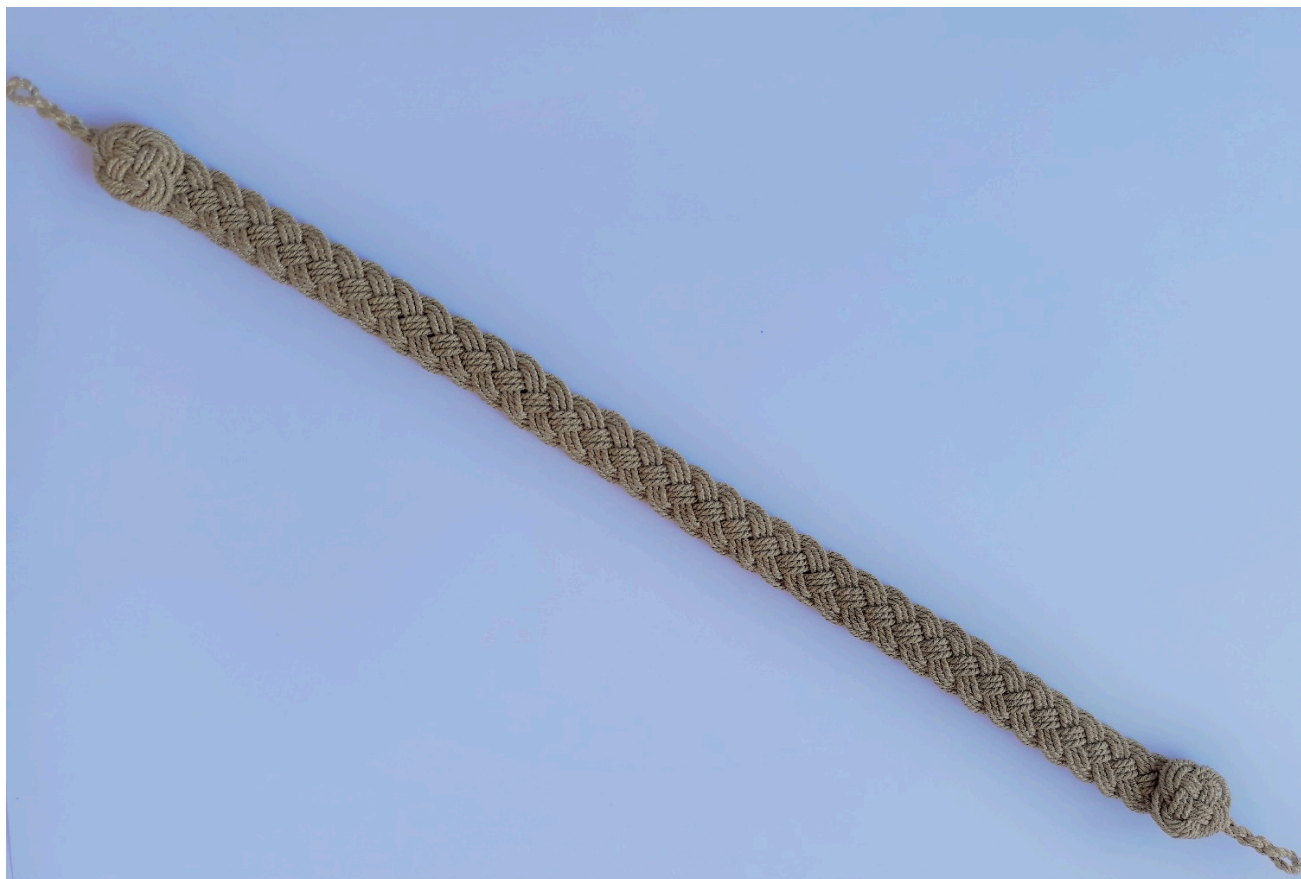

Čepice lodička

(foto, nákres a tabulka kontrolních rozměrů)

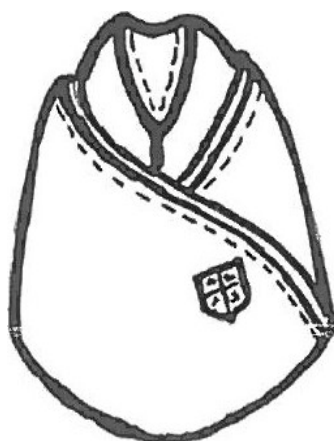
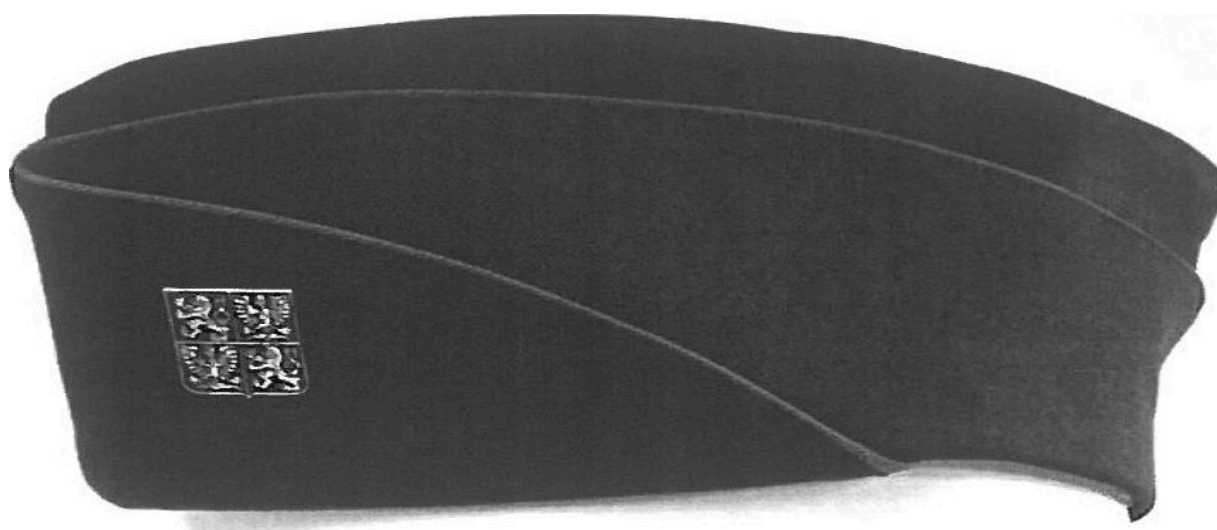

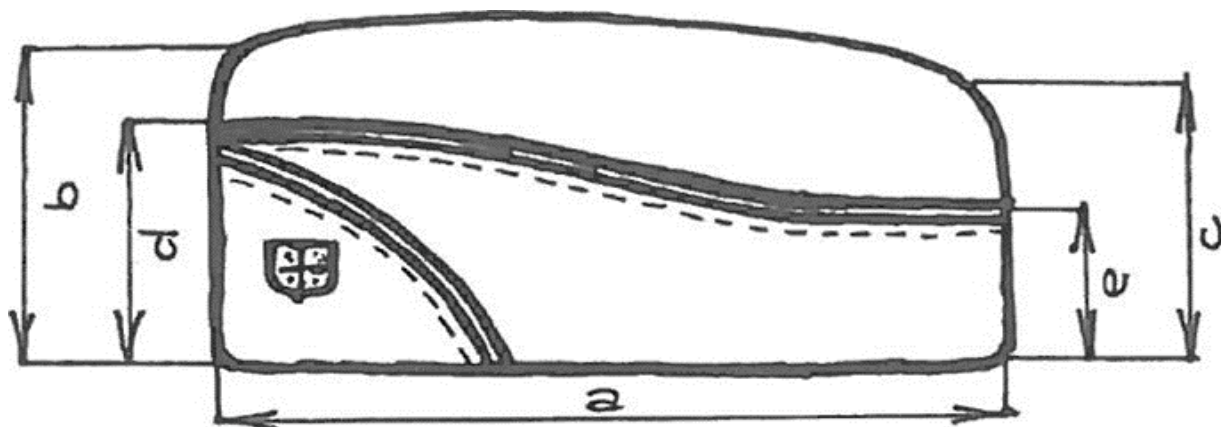

Rozměry v tabulce jsou uvedeny v cm.

Povolená tolerance pro délku lodičky je $\pm 0,5$ cm. Délka lodičky se měří na položené lodičce od hrany k hraně.

Velikost		52	53	54	55	56	57	58	59	60	61	62
Délka lodičky	a	26,5	27,0	27,5	28,0	28,5	29,0	29,5	30,0	30,5	31,0	31,5
Výška boku vpředu	b											9,5
Výška boku vzadu	c											11,0
Výška okolku vpředu	d											8,5
Výška okolku vzadu	e											7,0

Povolená tolerance ostatních rozměrů je $\pm 0,3$ cm.

Technická specifikace vrchového materiálu a ostatních materiálů
(čepice brigadýrka, čepice lodička)

1. Technická specifikace vrchového materiálu

Materiál musí být totožný s materiálem použitým k výrobě uniforem, neboť tvoří komplet.

Poř. číslo	Parametr	Zkušební metoda	Požadovaná hodnota
1	Materiálové složení		44% vlna, 54% polyester, 2% útkový elasthan
2	Barvy dle trichromatických souřadnic CieLab Barva tmavomodrá	Měření barev spektrofotometricky ČSN EN 105 – J03	L = 20,23 a= 0,82 b= -6,74
	Barva šedá	ČSN EN 20105 – A02 ČSN EN 105 – J03 ČSN EN 20105 – A02	povolená barevná odchylka dle 4. stupně šedé stupnice L= 31,15 a= 1,13 b= -4,03 povolená barevná odchylka dle 4. stupně šedé stupnice
3	Vazba		cirkas, serž
4	Šířka tkaniny		150 cm ± 2 cm
5	Dostava (osnova/útek) na 1 cm	ČSN EN 1049-2	36 ± 2 nitě /22 ± 2 nitě
6	Použité příze	ČSN EN ISO 2060:1998	osnova - 21 tex x 2 (česaná příze) útek - 21 tex x 2 (česaná příze)
7	Plošná hmotnost	ČSN EN 12127:2000	280 g/m ² ± 5 %

8	Úhel zotavení	ČSN EN ISO 22313	min 150°
9	Pevnost min. (N) osnova/útek	ČSN EN ISO 13934-1	800/700
10	Posuv nitě ve švu (osnova, útek)	ČSN EN ISO 13936-2	max. 3/3 mm
11	Odolnost proti oděru 9 kPa	ČSN EN ISO 12947-2	min. 30.000 otáček
12	Stálobarevnost v chemickém čištění	ČSN EN ISO 105-D01	osnova 4/ útek 4
	Stálobarevnost v otěru suchý	ČSN EN ISO 105-X12	osnova 4/ útek 4
	Stálobarevnost při žehlení	ČSN EN ISO 105-X11	osnova 4/ útek 4
	Stálobarevnost v potu	ČSN EN ISO 105-E04	osnova 4/ útek 4

2. Ostatní použité materiály:

podšívka - 100% viskóza v barvě podle vzorku

fixační vložka (vliselin)

PUR pěna

folie PVC

folie PE

monofil 1,2 mm

rouno - PES vlákna pojená akrylátem

přírodní useň tříslučiněná

koženka

ocel na planžetu + glazura

spojka na planžetu

botové kroužky
podložky pod botové kroužky
podbradník pletený
nitě v barvě dle technické specifikace – vrchový materiál
stálobarevná látková etiketa
odznak na čepici (dodá zadavatel)
státní znak samostatný (dodá zadavatel)
knoflík napichovací (dodá zadavatel)

Materiály musí být použity dle předložených vzorků, které bude možno shlédnout nebo ofotografovat při předem dohodnuté návštěvě v rámci provedení místa plnění.