

SMLOUVA O PRONÁJMU SYSTÉMU

Zdravotní pojišťovna ministerstva vnitra České republiky

se sídlem: Praha 3, Vinohrady, Vinohradská 2577/178, PSČ 130 00

IČO: 47114304

zapsaná v: obchodním rejstříku vedeném Městským soudem v Praze, oddíl A, vložka 7216

zastoupená: MUDr. Davidem Kostkou, MBA, generálním ředitelem

bankovní spojení: 

(dále též jako „**Nájemce**“ nebo „**ZP MV ČR**“),

a

Alef Nula, a.s.

se sídlem: Pernerova 691/42, Karlín, 186 00 Praha 8

IČO: 61858579

zapsaná/ý v: obchodním rejstříku vedeném Městským soudem v Praze, oddíl B, vložka 2727

zastoupená/ý: Ing. Milanem Zinkem, předsedou představenstva

bankovní spojení: 

(dále též jako „**Pronajímatel**“),

(Nájemce a Pronajímatel společně též jako „**Smluvní strany**“ nebo jednotlivě jako „**Smluvní strana**“),

uzavírají v souladu s § 1746 odst. 2 zákona č. 89/2012 Sb., občanský zákoník, ve znění pozdějších předpisů (dále jen „**občanský zákoník**“), na základě veřejné zakázky: „*Přistoupení ke komunikačnímu systému POL POINT pro pojištěnce ZP MV ČR*“ evidované u Nájemce pod č.j. ZP-444/2023-R, tuto

SMLOUVU O PRONÁJMU SYSTÉMU

evidovanou u Nájemce pod č.j. 000207-000/2023-00

(dále jen „**Smlouva**“)

Článek I. Předmět Smlouvy

1. Pronajímatel se touto Smlouvou zavazuje Nájemci pronajmout, tedy formou služby dodat, zprovoznit a zajišťovat provoz, systému audiovizuální komunikace pojištěnců Nájemce s pracovníky Nájemce (dále jen „**Systém**“), zajišťovaný prostřednictvím terminálů "POL POINT" provozovaných Policií ČR (dále jen "**PČR**") a nainstalovaných na pracovišti dohledového centra ZP MV ČR v Jihlavě a na dalších veřejně přístupných místech v ČR. Pronájem Systému bude realizován v následujícím rozsahu:
 - 1.1. Pronájem, instalace a zprovoznění **SW** včetně všech druhů **licencí** a příp. klíčů a certifikátů potřebných k užití a provozu pronajatého Systému (dále jen „**SW**“). Specifikace SW je uvedena na řádku č. 2 tabulky č. 1 v Příloze č. 1 této Smlouvy. SW bude v rámci pronájmu

Smlouva o nájmu systému – Zdravotní pojišťovna ministerstva vnitra České republiky - Alef Nula, a.s.



ISO 9001



ISO 9001

Zdravotní pojišťovna ministerstva vnitra České republiky,
sídlo Vinohradská 2577/178, 130 00 Praha 3, kód pojišťovny 211, IČO 47114304,
zapsána v obchodním rejstříku vedeném Městským soudem v Praze oddíl A, vložka 7216
datová schránka: 9swaix3, infolinka: 222 222 255, e-mail: info@zpmvcr.cz, www.211.czz

nainstalován a následně provozován na infrastruktuře informačního systému Nájemce v Datovém centru TOWER na adrese Mahlerovy sady 1, 130 00 Praha 3 – Žižkov (dále jen "**DC Tower**").

- 1.2. Pronájem, instalace a zprovoznění **HW části** Systému, jehož specifikace je uvedena na řádce č. 1 tabulky č. 1 v Příloze č. 1 této Smlouvy (dále jen „**HW**“). Součástí základního rozsahu pronájmu HW bude:

i. **1 ks HW**, který bude nainstalován a následně provozován na pracovišti dohledového centra Nájemce v Jihlavě na adrese Masarykovo náměstí 1100/35, Jihlava, PSČ: 586 01 (dále jen "**pracoviště Jihlava**") v roli komunikační jednotky k zajištění komunikace s ostatními terminály POL POINT připojenými do Systému,

ii. **1 ks HW**, který bude nainstalován a následně provozován v lokalitě služebny PČR v Lednici na adrese Pekařská 662, 691 44 Lednice (dále jen "**PČR Lednice**").

SW dle odst. 1.1 a HW dle odst. 1.2 tohoto článku představuje tzv. „**základní rozsah**“ pronájmu.

- 1.3. Předání Nájemci kompletní a detailní dokumentace v českém jazyce k pronajatému Systému vč. jeho Implementace a provozu dle Přílohy č. 1 a ostatních podmínek uvedených v této Smlouvě.

- 1.4. Poskytnutí Nájemci všech druhů plnění (instalace, konfigurace a zprovoznění Systému, školení administrátorů, příp. konzultace a další služby dle řádku č. 3 a 4 tabulky č. 1 v Příloze č. 1 této Smlouvy) potřebných k uvedení Systému do rutinního provozu (dále jen „**Implementace**“).

Pronajímatel v rámci Implementace garantuje plnou integraci všech shora uvedených součástí Systému do prostředí POL POINT a jeho terminálů připojených do Systému dle schématu v kap. II Přílohy č. 1 této Smlouvy a popsaného na odkazu: <https://www.policie.cz/clanek/pol-point-kontaktni-misto-policie.aspx>.

Plnění v rozsahu uvedeném v odst. 1.1 – 1.4 tohoto článku dále jen „**spuštění Systému**“.

- 1.5. Poskytování technické podpory k HW i SW pronajatého Systému Nájemci (dále jen „**Technická podpora**“) po dobu **36 (slovy: třicetšest) měsíců** od spuštění Systému. Pronajímatel v rámci poskytování Technické podpory poskytuje Nájemci garanci, že pronajatý Systém bude po dobu poskytování Technické podpory plně funkční a po celou tuto dobu bude mít vlastnosti specifikované v Přílohách č. 1 a 2 této Smlouvy, resp. že Pronajímatel v případě závady předmět plnění v rámci poskytování Technické podpory do funkčního stavu navrátí, a že Technická podpora bude poskytována v souladu s podmínkami uvedenými v kap. IV. Přílohy č. 1 této Smlouvy.

- 1.6. Nájemce si během platnosti této Smlouvy dále v souladu s § 100 odst. 1 zákona č. 134/2016 Sb., o zadávání veřejných zakázek (dále jen „ZZVZ“) vyhrazuje právo objednat rozšíření rozsahu poskytovaných služeb dle této Smlouvy na další lokality, tedy objednat pronájem dalších kusů HW včetně jejich instalace a zprovoznění v dalších Nájemcem určených veřejně přístupných lokalitách v rámci ČR (dále jen „**Další HW**“). Podmínkou realizace každé takové objednávky je, že finanční kalkulace na pronájem a implementaci objednaného HW a na technickou podporu celého, touto objednávkou rozšířeného Systému do konce platnosti této Smlouvy dle čl. IX odst. 1 Smlouvy bude splňovat finanční limit plnění dle této Smlouvy uvedený v čl. III odst. 1 Smlouvy.

Rozšíření pronajatého Systému dle předchozího odstavce lze učinit pouze na základě písemné objednávky vystavené Nájemcem. Každá objednávka musí obsahovat zejména identifikaci Smluvních stran, číslo Smlouvy, předmět a cenu plnění, požadovaný termín implementace, datum a podpis. Objedávka bude Nájemcem zaslána na kontaktní e-mailovou adresu Pronajímatele uvedenou v čl. XI odst. 7.2 Smlouvy, pokud se Smluvní

strany nedohodnou jinak. Termín písemného potvrzení objednávky Pronajímatelem činí 5 (pět) pracovních dní od přijetí objednávky. V případě, že Pronajímatel přijetí objednávky v této lhůtě nepotvrdí, má se za to, že tak učinil 5 (slovy: pět) pracovních dní od odeslání objednávky Nájemcem.

Popis předmětného Systému je uveden v Příloze č. 2 a popis licenčních podmínek Systému je uveden v Příloze č. 3 této Smlouvy s tím, že zároveň platí ustanovení čl. XI odst. 11 této Smlouvy.

2. Nájemce se zavazuje pronajatý a řádně implementovaný Systém převzít, zaplatit za něj cenu ve výši a způsobem stanoveným v čl. III této Smlouvy a poskytnout Pronajímateli nezbytně nutnou součinnost pro řádné plnění této Smlouvy.
3. Pronajímatel se zavazuje, že při plnění předmětu této Smlouvy zajistí dodržování pracovněprávních předpisů a z nich vyplývajících povinností, zejména odměňování zaměstnanců, dodržování délky pracovní doby, dodržování délky odpočinku, dodržování podmínek BOZP atd., a to pro všechny osoby, které se budou na předmětu plnění této Smlouvy podílet.

Článek II. Doba, místo a způsob plnění

1. Pronajímatel se zavazuje pronajmout Nájemci Systém v základním rozsahu včetně jeho Implementace a ostatního plnění dle čl. I odst. 1.1 – 1.4 této Smlouvy (viz "spuštění Systému") nejpozději **1 (slovy: jeden) měsíc** od nabytí účinnosti této Smlouvy. Lhůta pro realizaci pronájmu a implementaci Dalšího HW činí **1 měsíc** od jeho objednání dle čl. I odst. 1.6 této Smlouvy.
2. Spuštění Systému dle čl. I odst. 1.1 – 1.4 této Smlouvy bude zakončeno předáním Systému do rutinního provozu a stvrzeno podpisem předávacího protokolu zástupci obou Smluvních stran uvedenými v čl. XI odst. 7 této Smlouvy. Okamžikem protokolárního předání a převzetí Systému do nájmu začíná běžet Technická podpora Systému dle čl. I odst. 1.5 této Smlouvy.
3. V případě, že převzetí předmětu plnění dle odst. 2 tohoto článku bude Nájemcem provedeno s výhradami, nebo Nájemce zcela odmítne předmět plnění převzít z důvodu, že Systém neodpovídá požadavkům stanoveným v této Smlouvě, Nájemce tuto skutečnost vyznačí do předávacího protokolu dle odst. 2 tohoto článku. Pronajímatel je povinen zjednat nápravu do 5 (slovy: pěti) pracovních dní od převzetí, resp. nepřevzetí Systému, nebude-li dohodou obou Smluvních stran stanoveno jinak. Během tohoto období není Pronajímatel v prodlení s předáním předmětu plnění. Převzetí předmětu plnění s odstraněnými vadami bude opět vyznačeno do předávacího protokolu a stvrzeno podpisem zástupců obou Smluvních stran uvedenými v čl. XI odst. 7 této Smlouvy.
4. Na pronájem a spuštění Dalšího HW budou analogicky a v odpovídající míře aplikována ustanovení odst. 1 – 3 tohoto článku.
5. Místem plnění dle této Smlouvy je:
 - 5.1. pro účely instalace a provozu SW dle čl. I odst. 1.1 této Smlouvy: lokalita DC Tower,
 - 5.2. pro účely instalace a zprovoznění HW dle čl. I odst. 1.2 bod i. této Smlouvy: pracoviště Jihlava,

- 5.3. pro účely instalace a zprovoznění HW dle čl. I odst. 1.2 bod ii. této Smlouvy: Lokalita PČR Lednice,
- 5.4. pro účely instalace a zprovoznění Dalšího HW dle čl. I odst. 1.6 této Smlouvy: Lokalita dalšího resp. dalších z terminálů POL POINT, jehož resp. jejichž adresa bude upřesněna v rámci přípravy objednávky Dalšího HW.

Článek III. Cena a platební podmínky

1. Maximální výše celkových nákladů na pronájem Systému včetně jeho implementace a zajištění Technické podpory dle této Smlouvy nepřesáhne částku **2 000 000 Kč (slovy: dvě miliony korun českých) bez DPH** za dobu platnosti této Smlouvy uvedenou v čl. IX odst. 1 této Smlouvy.
2. Sjednaná cena za dodávku, Implementaci a pronájem HW a SW Systému v základním rozsahu dle čl. I odst. 1.1 - 1.4 této Smlouvy na 36 měsíců (dále jen „**Cena pronájmu**“) činí dle ceníku v Příloze č. 1 této Smlouvy **1 251 544 Kč (slovy: jeden milion dvě stě padesát jednatísí pětset čtyřicet čtyři korun českých)** a rovná se součtu cen celkem na řádcích č. 1, 2 a 3 tabulky č. 1 v Příloze č. 1 Smlouvy. Cena pronájmu bude Nájemcem uhrazena bezhotovostním platebním stykem po předání Systému v základním rozsahu do rutinního provozu dle čl. II odst. 2 resp. 3 této Smlouvy, a to na základě účetního dokladu (faktury) vystaveného bez zbytečného odkladu, nejpozději však do 30 (slovy: třiceti) dnů po podepsání předávacího protokolu dle čl. II odst. 2 příp. 3 této Smlouvy, který zároveň musí tvořit nedílnou součást faktury. Dnem uskutečnění zdanitelného plnění faktury se rozumí datum oboustranného podpisu předávacího protokolu dle čl. II odst. 2 této Smlouvy resp. podle čl. II odst. 3 této Smlouvy – pokud tento odstavec byl použit.
3. Cena Technické podpory Systému bude Nájemcem hrazena jednou ročně – k poslednímu dni každého 12 měsíčního období poskytování Technické podpory Systému počínaje datem akceptace Systému dle čl. II odst. 2 resp. 3 Smlouvy, a bude se skládat z ceny Technické podpory Systému v základním rozsahu, uvedené na řádce č. 5 tabulky č. 1 v Příloze č. 1 této Smlouvy a příp. z ceny Technické podpory Dalšího HW, uvedené na řádce č. 6 tabulky č. 1 v Příloze č. 1 této Smlouvy, pokud bude na základě objednávky resp. objednávek Nájemce dle čl. I odst. 1.6 Smlouvy tento Další HW Pronajímatelem dodán a zprovozněn; příp. cena Technické podpory Dalšího HW bude přitom Pronajímatelem účtována počínaje dnem následujícím po dni akceptace Dalšího HW dle čl. II odst. 4 Smlouvy. Cena Technické podpory Systému bude Nájemcem hrazena bezhotovostním platebním stykem na základě účetního dokladu (faktury) vystaveného Pronajímatelem nejpozději do 15 (slovy: patnácti) dnů po posledním dni 12 měsíčního období poskytování Technické podpory Systému specifikovaného v tomto odstavci výše. Nedílnou součástí každé faktury bude akceptační protokol podpory za uplynulé 12 měsíční období, podepsaný oběma Smluvními stranami. Dnem uskutečnění zdanitelného plnění účetního dokladu se rozumí poslední kalendářní den vyúčtovaného 12 měsíčního období poskytování Technické podpory definovaného v tomto odstavci.
4. Pronájem vč. implementace Dalšího HW, řádně objednaného Nájemcem dle čl. I odst. 1.6 Smlouvy, bude fakturována samostatně, a to za jednotkovou cenu uvedenou na řádce č. 4 tabulky č. 1 v Příloze č. 1 této Smlouvy. Fakturace za pronájem Dalšího HW bude Pronajímatelem provedena do 30 (slovy: třiceti) dnů od akceptace Dalšího HW dle čl. II odst. 4 této Smlouvy. Nedílnou součástí faktury musí být též oboustranně podepsaný dílčí předávací protokol Dalšího HW. Dnem uskutečnění zdanitelného plnění faktury se rozumí datum oboustranného podpisu dílčího předávacího protokolu.
5. Vyúčtování, tedy účetní doklady spolu s přílohami dle odst. č. 2, 3 a příp. 4 tohoto článku, musí obsahovat náležitosti řádného účetního dokladu, náležitosti dle § 435 občanského zákoníku a

Smlouva o nájmu systému – Zdravotní pojišťovna ministerstva vnitra České republiky - Alef Nula, a.s.



ISO 9001



ISO 9001

Zdravotní pojišťovna ministerstva vnitra České republiky,
sídlo Vínohradská 2577/178, 130 00 Praha 3, kód pojišťovny 211, IČO 47114304,
zapsána v obchodním rejstříku vedeném Městským soudem v Praze oddíl A, vložka 7216
datová schránka: 9swaix3, infolinka: 222 222 255, e-mail: info@zpmvcr.cz, www.211.czz

dohodnuté dle této Smlouvy a jsou splatné do 21 dnů ode dne jejich doručení Nájemci. Uhrazením se rozumí odepsání dohodnuté částky z účtu Nájemce. V případě, že účetní doklad nebude obsahovat náležitosti stanovené zákonem nebo dohodnuté dle této Smlouvy, je Nájemce oprávněn ve lhůtě splatnosti Pronajímateli tento účetní doklad vrátit neproplacený. V takovém případě je Pronajímatel povinen účetní doklad opravit nebo vyhotovit znovu a zaslat Nájemci zpět s novou lhůtou splatnosti, která začne běžet dnem doručení nového nebo opraveného účetního dokladu Nájemci. Po tuto dobu není Nájemce v prodlení s placením fakturované ceny.

6. Ceny uvedené v tomto článku a v Příloze č. 1 – „Technická specifikace a ceník předmětu plnění“ této Smlouvy jsou nejvýše přípustné, konečné a zahrnují veškeré náklady Pronajímatele spojené s úplnou a kvalitní realizací této Smlouvy včetně nákladů na dodání plnění, dopravné, clo apod. K těmto cenám bude připočtena příslušná DPH ve výši dle právních předpisů, platných k okamžiku uskutečnění zdanitelného plnění. Zálohy Nájemce neposkytuje. Pro účely vyúčtování smluvní pokuty podle čl. VIII této Smlouvy se za cenu považuje cena uvedená v Příloze č. 1 Smlouvy včetně DPH.
7. Pronajímatel, pokud je plátcem DPH, prohlašuje, že si je vědom své povinnosti přiznat a zaplatit daň z přidané hodnoty z ceny za poskytnuté zdanitelné plnění dle této Smlouvy dle zákona č. 235/2004 Sb., o dani z přidané hodnoty ve znění pozdějších předpisů (dále jen „**zákon č. 235/2004 Sb.**“) a že mu nejsou ke dni uskutečnění zdanitelného plnění dle této Smlouvy známy žádné skutečnosti uvedené v § 109 zákona č. 235/2004 Sb., které by splnění těchto povinností bránily.
8. Pronajímatel je dle zákona č. 320/2001 Sb., o finanční kontrole ve veřejné správě a o změně některých zákonů (zákon o finanční kontrole), ve znění pozdějších předpisů, osobou povinnou spolupůsobit při výkonu finanční kontroly prováděné v souvislosti s úhradou Systému nebo podpory z veřejných výdajů.
9. Fakturu lze zaslat Nájemci elektronicky ve formátu PDF prostřednictvím datové schránky ZP MV ČR, kód: 9swaix3. Nedisponuje-li Pronajímatel datovou schránkou, účetní doklad lze též odeslat na emailovou adresu info@zpmvcr.cz. Do předmětu zprávy je třeba v obou případech uvést text „Fakturace_R“.
10. Vyúčtování musí, kromě náležitostí uvedených v tomto článku, obsahovat číslo 000207-000/2023-00, pod kterým je Smlouva evidována u Nájemce.

Článek IV. Ochrana informací

1. Smluvní strany se dohodly, že veškeré informace, které se Pronajímatel dozvěděl v rámci uzavírání a plnění této Smlouvy, tvořící její obsah, a informace, které Pronajímateli Nájemce sdělí nebo jinak vyplynou z plnění Smlouvy, musí být Pronajímatelem dle vůle Nájemce utajeny (dále jen „**důvěrné informace**“). Pronajímatel nesmí důvěrné informace použít pro jiné účely než pro poskytnutí plnění dle této Smlouvy, nesmí je zveřejnit ani poskytnout jiné osobě. Uvedené ustanovení se nevztahuje na obsah Smlouvy, jejích příloh a případných dodatků.
2. Smluvní strany se dohodly, že Pronajímatel nesdělí důvěrné informace třetí osobě a přijme taková opatření, která znemožní jejich přístupnost třetím osobám. Ustanovení předchozí věty se nevztahuje na případy, kdy:
 - a) má Pronajímatel opačnou povinnost stanovenou zákonem,

- b) se takové důvěrné informace stanou veřejně známými či dostupnými jinak než porušením povinností vyplývajících z tohoto článku, nebo
 - c) Nájemce dá k zpřístupnění konkrétní důvěrné informace souhlas.
3. Povinnost zachovávat mlčenlivost trvá i po skončení tohoto smluvního vztahu.
4. Při plnění této Smlouvy musí Pronajímatel zajistit, že z jeho strany nebude docházet k automatizovanému nebo manuálnímu zpracování osobních údajů, jejichž správcem je Nájemce. V případě, že k takovému zpracování osobních údajů bez pokynu Nájemce dojde, odpovídá za legálnost takového zpracování výlučně Pronajímatel.
5. V případě, že při plnění Smlouvy bude Pronajímatelem identifikována potřeba zpracovávat osobní údaje pro účely naplnění předmětu Smlouvy, je Pronajímatel povinen o tom bezodkladně informovat Nájemce. Pokud Nájemce sezná, že zpracování osobních údajů Pronajímatelem je pro další plnění Smlouvy nezbytné, zavazuje se Pronajímatel uzavřít s Nájemcem dodatek o zpracování osobních údajů ke Smlouvě (dále jen „**Dodatek**“). Nabytí účinnosti Dodatku se bere jako pokyn Nájemce Pronajímateli ke zpracování osobních údajů v rozsahu daném příslušným Dodatkem.
6. Pronajímatel je povinen v okamžiku zjištění potřeby zpracovávat osobní údaje za účelem plnění předmětu Smlouvy pozastavit plnění předmětu Smlouvy do okamžiku, než bude podepsán Dodatek o zpracování osobních údajů, nebo do okamžiku, kdy obdrží od Nájemce pokyn k pokračování v plnění Smlouvy.

Článek V. Kybernetická bezpečnost a související povinnosti Pronajímatele

1. Pronajímatel bere na vědomí, že předmět plnění podle této Smlouvy může souviset s užitím, správou, či rozvojem tzv. významného informačního systému ve smyslu ustanovení § 2 písm. d) zákona č. 181/2014 Sb., o kybernetické bezpečnosti a o změně a o změně souvisejících zákonů (zákon o kybernetické bezpečnosti (dále jen „**ZoKB**“)). Smluvní strany konstatují, že Předmět plnění nemusí být dnem podpisu Smlouvy významným informačním systémem, Nájemce však požaduje jeho zabezpečení způsobem stanoveným pro významné informační systémy. Stane-li se Předmět plnění v budoucnu významným informačním systémem, zavazuje se Nájemce písemně o této skutečnosti Pronajímatele informovat; Smluvní strany pro tento případ sjednávají, že povinnosti podle ZoKB a provádějících předpisů vůči Národnímu úřadu pro kybernetickou a informační bezpečnost provádí Nájemce ve všech povinných rolích. Pronajímatel má v tomto případě postavení Významného dodavatele a vztahují se na něj rovněž všechny povinnosti stanovené v tomto článku pro Pronajímatele.
2. Pronajímatel se zavazuje podstoupit audit/kontrolu nejméně 1x za 12 měsíců dle interních předpisů Nájemce plnění všech relevantních povinností, ke kterým se Pronajímatel smluvně zavázal. Typicky půjde o kontrolu způsobu plnění dohodnutých bezpečnostních opatření, způsobu řízení dodavatelů, způsobu nakládání s daty, způsobu identifikace a hlášení kybernetických bezpečnostních incidentů apod. Ustanovení může být nahrazeno předaným výstupem auditu ISO 27001 Pronajímatele ne starším než 12 měsíců.



3. Kontrola zavedení a užití bezpečnostních opatření a procesů viz odst. 2 tohoto článku:
- Pronajímatel se na výzvu zavazuje umožnit Nájemci provedení kontroly v rozsahu zavedení a realizace bezpečnostních opatření, jejichž zavedení a užití je vyžadováno ZoKB, prováděcími předpisy k tomuto zákonu nebo vnitřními předpisy Nájemce. Výzva na Pronajímatele bude zaslána minimálně 1 měsíc před první takovou kontrolou. První kontrola proběhne po akceptaci s výrokem „Akceptováno“ do produkčního prostředí Předmětu plnění. Druhá a popřípadě další kontroly budou následovat v intervalu maximálně 12 měsíců. Pronajímatel v této věci poskytne Nájemci, nebo jím určené třetí straně, nutnou součinnost. Z kontroly vyhotoví Nájemce dokument s názvem Zápis z kontroly Pronajímatele.
 - Při těchto kontrolách bude vždy přihlédnuto rozsahu plnění podle této Smlouvy.
 - Pokud bude během kontroly zjištěno, že Pronajímatel nesplňuje povinné náležitosti, tj. bezpečnostní organizační a technická opatření nejsou zavedena nebo užita, nebo jsou zavedena či užita v nedostatečném rozsahu, je tato skutečnost zapsána do Zápisu z kontroly Pronajímatele. Nájemce v Zápisu z kontroly Pronajímatele stanoví závazný termín pro jejich nápravu. Při určení tohoto termínu bude vždy přihlédnuto k povaze bezpečnostního opatření, které není zavedeno či užito, nebo je zavedeno či užito v nedostatečném rozsahu.
4. V případě Kybernetického bezpečnostního incidentu (dále též „**KBI**“) vzniklého na Předmětu smlouvy podle této Smlouvy se Pronajímatel zavazuje tento KBI neprodleně oznámit Nájemci, který ohlásí KBI na NÚKIB, a následně pracovat na jeho odstranění s cílem uvést Předmět smlouvy podle této Smlouvy do stavu s užitím, správou, či rozvojem významného informačního systému ve smyslu ustanovení § 2 písm. d) ZoKB bez rizika vzniku KBI. Pronajímatel informuje Nájemce o odstranění nahlášeného KBI a sepíše akceptační protokol, který bude obsahovat, mimo jiné, popis závady, případně důvod jejího vzniku, způsob odstranění závady, a po tom, co Nájemce akceptuje, že je závada kompletně odstraněna, podpisy Pronajímatele a Nájemce, přičemž Nájemce bude ve věcech kybernetické bezpečnosti zastupovat Manažer kybernetické bezpečnosti Nájemce. Pronajímatel se zavazuje umožnit Nájemci provést kontrolu procesu odstraňování KBI a vypořádat se s případnými připomínkami Nájemce k procesu odstraňování KBI.
5. Smluvní strany sjednávají, že náklady, které Pronajímateli v průběhu plnění dle této Smlouvy, v souvislosti s výše uvedenými kontrolami, zavedením a plněním požadavků dle ZoKB, řešením KBI či užitím definovaných bezpečnostních opatření vzniknou, jsou zahrnuty v Celkové ceně Předmětu smlouvy
6. Seznam vyžadovaných bezpečnostních opatření podle odst. 8 tohoto článku se může měnit buď v souvislosti se změnou povahy a rozsahu plnění podle této Smlouvy nebo v návaznosti na povinnosti Nájemce vyplývající z ustanovení § 13 ZoKB. Pokud Národní bezpečnostní úřad Nájemci uloží povinnost, v návaznosti na výskyt kybernetické bezpečnostní události či incidentu, zavést či užívat určité bezpečnostní opatření, dotýká-li se toto jakkoliv povahy či rozsahu plnění dle této Smlouvy, má Pronajímatel povinnost toto bezpečnostní opatření zavést či užívat, nebo Nájemci poskytnout nutnou součinnost.
7. Jmenovitě **se jedná o tyto kontrolované oblasti a bezpečnostní opatření** v prostředí Pronajímatele nebo související s Předmětem plnění dle této Smlouvy:
- Existenci a rozsah bezpečnostních politik a bezpečnostní dokumentace;
 - Zavedení procesů organizační bezpečnosti včetně zavedení bezpečnostních rolí;
 - Zavedení procesů řízení Pronajímatele;

- Zavedení procesů bezpečnosti lidských zdrojů včetně doložení stavu bezpečnostního povědomí pracovníků Pronajímatele a plán jeho dalšího rozvoje;
- Zavedení procesů a nástroje pro řízení přístupu;
- Zavedení procesů zvládnání kybernetických bezpečnostních událostí a incidentů včetně nasazení nástroje pro detekci kybernetických bezpečnostních událostí a nasazení nástroje pro sběr a vyhodnocení kybernetických bezpečnostních událostí;
- Zavedení procesů a nasazení nástroje pro řízení změn včetně zpracování incidentů, servisních požadavků, problémů či změnových požadavků;
- Zavedení procesů řízení kontinuity činností;
- Nasazení nástroje a souvisejících procesů pro zajištění úrovně dostupnosti informací (zálohování, plán a principy testování obnovy dat);
- Způsob vzdáleného připojení do vnitřní sítě a jeho zabezpečení;
- Nasazení nástroje a procesů pro správu a ověřování identit pracovníků Pronajímatele (koncových uživatelů i administrátorů) včetně nasazení nástroje a souvisejících procesů pro řízení přístupových oprávnění;
- Nasazení nástroje pro záznam činnosti uživatelů a administrátorů;
- Zavedení procesů pro pravidelné ověření, jestli daný pracovník Pronajímatele disponuje právě těmi právy, která jsou nutná pro jeho pracovní zařazení;
- Nasazení a provoz nástroje pro ochranu před škodlivým kódem, antivirové kontroly na zařízeních Pronajímatele použitých pro plnění předmětu této Smlouvy a implementace antimalwaru a antispywaru a antivirové kontroly na koncových zařízeních včetně navazujících procesů;
- Zavedení kryptografických prostředků a způsob jejich aplikace;
- Zajištění fyzické bezpečnosti objektů, z kterých Pronajímatel realizuje dodávku pro Nájemce.

8. Ostatní bezpečnostní požadavky jsou uvedeny v Příloze č. 4 této Smlouvy – "Bezpečnostní požadavky ve smluvních vztazích".

Článek VI. Ochrana autorských práv, Licence

1. Nájemce si je vědom, že Systém pronajatý Pronajímatelem podléhá režimu zákona č. 121/2000 Sb., o právu autorském, o právech souvisejících s právem autorským a o změně některých zákonů, ve znění pozdějších předpisů (dále jen „**autorský zákon**“) a dále § 2358 a násl. občanského zákoníku. Nájemce se zavazuje užívat Systém pouze v souladu s příslušnými ustanoveními autorského zákona.
2. SW a licence pronajaté na základě této Smlouvy podléhají licenčním podmínkám, jež jsou součástí příslušného SW. Pronajímatel se zavazuje Nájemce s těmito licenčními podmínkami seznámit v Příloze č. 3 této Smlouvy resp. v předané dokumentaci k Systému dle čl. I odst. 1.3 příp. i jinak.
3. Pronajímatel po dobu plnění této Smlouvy poskytuje Nájemci nevýhradní, místně neomezené oprávnění k výkonu práva užití SW všemi způsoby užití definovanými touto Smlouvou. Odměna za poskytnutí SW, oprávnění k výkonu práva užití SW a za poskytnutí technické podpory SW, je zahrnuta v Ceně pronájmu uvedené v čl. III této Smlouvy.



4. Smluvní strany se dohodly, že právo k užívání Systému příslušného SW přechází na Nájemce v okamžiku podpisu předávacího protokolu Systému dle čl. II odst. 2 resp. 3 této Smlouvy.

Článek VII. Záruka za jakost a práva z vadného plnění

1. Pronajímatel ode dne protokolárního předání Systému Nájemci dle čl. II odst. 2 resp. 3 a příp. odst. 4, a to za podmínek uvedených v této Smlouvě, zejm. v kap. III Přílohy č. 1 této Smlouvy, poskytuje Nájemci garanci, že pronajatý Systém vč. příp. Dalšího HW bude po dobu platnosti této Smlouvy plně funkční a bude mít po tuto dobu vlastnosti požadované v Příloze č. 1 a popsané v Příloze č. 2 této Smlouvy, resp. že Pronajímatel v případě závady Systému tento Systém do funkčního stavu bezplatně navrátí.
2. Práva z vadného plnění se řídí příslušnými ustanoveními § 2099 a násl. občanského zákoníku.
3. Nájemce není oprávněn SW kopírovat či jinak rozmnožovat ani postupovat třetím stranám a je oprávněn SW instalovat jen pro svoji potřebu a do svého informačního systému a provozovat jej pouze na HW svého informačního systému nebo HW zařízení, které bylo Nájemci pronajato jako součást pronajatého Systému v rámci plnění této Smlouvy. Pronajímatel prohlašuje, že Systém jako celek a ani žádná jeho součást nejsou zatíženy žádnými právy třetích osob, s výjimkou autorských práv výrobce resp. výrobců všech součástí Systému. Používání Systému se řídí pravidly výrobce resp. výrobců příslušné součásti Systému. Přesné znění licenčních podmínek a podmínek pro poskytování podpory Systému a všech jejich součástí je uvedeno v Příloze č. 3 této Smlouvy. Pro poskytování Technické podpory Systému zároveň platí ustanovení čl. XI odst. 11 této Smlouvy.
4. Nájemce se zároveň zavazuje, že po skončení platnosti této Smlouvy a pokud se Smluvní strany nedohodnou jinak, veškerý SW, pronajatý v rámci plnění této Smlouvy, ze svého informačního systému a z HW pronajatého v rámci plnění této Smlouvy - za potřebné součinnosti poskytnuté ze strany Pronajímatele - odinstaluje a smaže. Pronajatý HW následně a bez zbytečného odkladu vrátí Pronajímateli.

Článek VIII. Smluvní pokuty a úrok z prodlení

1. Pokud se Pronajímatel dostane do prodlení s předáním Systému do rutinního provozu oproti termínu uvedenému v čl. II odst. 1 této Smlouvy, má Nájemce právo požadovat po Pronajímateli zaplacení smluvní pokuty ve výši 0,5 % (slovy: pětidesetin procenta) z Ceny pronájmu dle čl. III odst. 2 této Smlouvy včetně DPH za každý i započatý den prodlení.
2. Pokud se Pronajímatel dostane do prodlení oproti lhůtě pro zjednání nápravy vad zjištěných při převzetí Systému dle čl. II odst. 3 této Smlouvy, má Nájemce právo požadovat po Pronajímatelém zaplacení smluvní pokuty ve výši 0,5 % (slovy: pětidesetin procenta) z Ceny pronájmu dle čl. III odst. 2 této Smlouvy včetně DPH za každý i započatý den prodlení.
3. Pokud se Pronajímatel dostane do prodlení oproti termínu implementace Dalšího HW objednaného dle čl. I odst. 1.6 Smlouvy, má Nájemce právo požadovat po Pronajímateli zaplacení smluvní pokuty ve výši 0,5 % (slovy: pětidesetin procenta) z ceny pronájmu Dalšího HW na 1 rok dle řádku č. 1 tabulky č. 1 ceníku v Příloze č. 1 této Smlouvy včetně DPH, a to za každý i započatý den prodlení.



4. Pokud se Pronajímatel dostane v rámci poskytování Technické podpory do prodlení oproti lhůtám uvedeným v kap. IV Přílohy č. 1 příp. v Příloze č. 3 této Smlouvy, má Nájemce právo požadovat po Pronajímateli zaplacení smluvní pokuty ve výši 0,5 % (slovy: pětsetin procenta) z roční ceny Technické podpory stanovené dle čl. III odst. 3 Smlouvy, a to za každý i započatý den prodlení.
5. Pokud Nájemce při pravidelné roční akceptaci podpory dle čl. III odst. 3 této Smlouvy zjistí vadu podpory a provede akceptaci s příslušnou výhradou podpory dle čl. III odst. 4 této Smlouvy a Pronajímatel nezjednal nápravu ani ve lhůtě uvedené tamtéž, má Nájemce právo požadovat po Pronajímatelem zaplacení smluvní pokuty ve výši 500 Kč (slovy: pětset korun českých) za každý jednotlivý případ nesplnění každé jednotlivé součásti poskytování Podpory uvedené na akceptačním protokolu podpory dle čl. III odst. 4 této Smlouvy. Ustanovení tohoto odstavce ne nepoužije, uplatnil-li Nájemce na danou vadu podpory již smluvní pokutu dle odst. 5 tohoto článku.
6. V případě porušení povinnosti Pronajímatele dle čl. IV této Smlouvy je Pronajímatel povinen uhradit Nájemci smluvní pokutu 100 000 Kč (slovy: stotísíc korun českých) za každý jednotlivý případ porušení povinností chránit důvěrné informace nebo porušení povinností při zpracování osobních údajů na základě uzavřeného Dodatku.
7. V případě porušení povinnosti Pronajímatele dle čl. V této Smlouvy je Pronajímatel povinen uhradit Nájemci smluvní pokutu 100 000 Kč (slovy: stotísíc korun českých) za každý jednotlivý případ porušení povinností v souvislosti s Kybernetickou bezpečností.
8. Pokud se Nájemce dostane do prodlení oproti termínu zaplacení smluvené Ceny pronájmu uvedené v čl. III odst. 2, nebo ceny Dalšího HW dle čl. III odst. 4 nebo ceny roční Technické podpory dle čl. III odst. 3 této Smlouvy, má Pronajímatel právo požadovat po Nájemci zaplacení úroku z prodlení ve výši 0,05 % (slovy: pětsetin procenta) z dlužné částky za každý i započatý den prodlení.
9. Smluvní pokuta se nevztahuje na prodlení, vyvolané provozními, popř. jinými důvody na straně Nájemce.
10. Pokud je Smluvní strana v prodlení s placením smluvní pokuty, je povinna zaplatit druhé Smluvní straně úrok z prodlení ve výši 0,05 % (slovy: pětsetin procenta) z neuhrazené smluvní pokuty za každý i započatý den prodlení.
11. Smluvní pokuta a úrok z prodlení jsou splatné do 30 (slovy: třiceti) dnů po doručení oznámení o uložení smluvní pokuty nebo úroku z prodlení jednou Smluvní stranou druhé Smluvní straně. Nájemce si vyhrazuje právo na určení způsobu úhrady smluvní pokuty, a to včetně formou zápočtu proti splatné pohledávce Pronajímatele vůči Nájemci.
12. Ve všech případech platí, že úhradou smluvní pokuty není dotčeno právo na náhradu škody způsobené porušením povinností, na kterou se smluvní pokuta vztahuje.

Článek IX.

Doba trvání Smlouvy a zánik závazku

1. Tato Smlouva se uzavírá na dobu **36 měsíců** od dodání Systému a podpisu předávacího a akceptačního protokolu dle čl. II odst. 2 resp. odst. 3 této Smlouvy, a za splnění podmínky finančního rozsahu uvedené v čl. III odst. 1 této Smlouvy.



2. Závazkový vztah založený mezi oběma Smluvními stranami touto Smlouvou před uplynutím dohodnuté doby trvání Smlouvy zaniká, nastane-li některá z níže uvedených právních skutečností:
 - 2.1. Celkové náklady na pořízení Systému, vč. jeho případného rozšíření o Další HW, jeho implementaci a provoz dle této Smlouvy dosáhnou objemu Nájemcem vyčleněných finančních prostředků uvedených v čl. III odst. 1 této Smlouvy. O této skutečnosti se Nájemce zavazuje Pronajímatele neprodleně informovat.
 - 2.2. Písemnou dohodou Smluvních stran.
 - 2.3. Výpovědí i bez uvedení důvodů, přičemž výpovědní lhůta činí **3 (tři) měsíce** a počíná běžet prvním dnem kalendářního měsíce následujícího po doručení písemné výpovědi druhé Smluvní straně.
3. V případě, že jedna ze Smluvních stran poruší podstatným způsobem či opakovaně své povinnosti stanovené zákonem či touto Smlouvou, může druhá Smluvní strana od Smlouvy odstoupit. Pro účely této Smlouvy se podstatným porušením Smlouvy rozumí zejména:
 - 3.1. Pronajímatel se zdrží s plněním dle čl. II odst. 1 této Smlouvy o více než 1 (slovy: jeden) měsíc po termínu uvedeném v čl. II odst. 1 této Smlouvy.
 - 3.2. Pronajímatel se zdrží se zjednáním nápravy závad zjištěných při předání plnění dle čl. II odst. 3 této Smlouvy o více než o 2 (slovy: dva) kalendářní týdny po termínu sjednaném dle čl. II odst. 3 této Smlouvy.
 - 3.3. Pronajímatel neplní povinnosti spojené s poskytováním Technické podpory dle čl. I odst. 1.5 této Smlouvy alespoň po dobu delší než 3 (slovy: tři) kalendářní měsíce.
 - 3.4. Nájemce neprovede písemné převzetí resp. akceptaci předmětu plnění podle čl. II odst. 2 resp. 3 této Smlouvy a to do 1 (slovy: jednoho) měsíce od termínu stanoveného tamtéž.
 - 3.5. Pronajímatel nemůže předat plnění dle čl. II odst. 2, 3 nebo 4 této Smlouvy z důvodů nepřipravenosti nebo neplnění závazků Nájemce a nesplní-li je Nájemce ani v dodatečné lhůtě 1 (slovy: jednoho) měsíce.
 - 3.6. Nájemce se se zaplacením oprávněně vystavené faktury dle čl. III odst. 5 této Smlouvy zdrží o více než 3 (slovy: tři) měsíce po termínu splatnosti faktury uvedeném tamtéž.
 - 3.7. Porušení jakéhokoliv ustanovení čl. IV této Smlouvy.
 - 3.8. Porušení jakéhokoliv ustanovení čl. V této Smlouvy.
 - 3.9. Porušení prohlášení Pronajímatele podle čl. VII odst. 3 této Smlouvy.
4. Nájemce je dále oprávněn od této Smlouvy odstoupit, pokud:
 - 4.1. Pronajímateli bude rozhodnutím správce daně přidělen status nespolehlivého plátce,
 - 4.2. vůči Pronajímateli bylo zahájeno insolvenční řízení nebo vstoupí do likvidace,
 - 4.3. byly porušeny povinnosti Pronajímatele podle čl. I odst. 3 této Smlouvy.
5. Pokud dojde k odstoupení od Smlouvy z výše uvedených důvodů, mají Smluvní strany nárok na vypořádání vzájemných pohledávek vzniklých do dne odstoupení od Smlouvy.
6. Odstoupení od této Smlouvy musí mít vždy písemnou formu. Odstoupení od této Smlouvy nabývá účinnosti dnem doručení oznámení o odstoupení druhé Smluvní straně. Odstoupení se považuje za doručené 3. (třetím) pracovním dnem po jeho prokazatelném odeslání.
7. Odstoupením od této Smlouvy nejsou dotčena ustanovení týkající se smluvních pokut, náhrady škody a dále ochrany informací a řešení sporů.

8. Zánik účinnosti Smlouvy se nedotýká zejména nároku na náhradu škody, smluvní pokuty a povinnosti mlčenlivosti.

Článek X. Uveřejňovací povinnost

1. Pronajímatel prohlašuje, že si je vědom toho, že Nájemce jako zadavatel veřejné zakázky dle ZZVZ a povinný subjekt podle zákona č. 340/2015 Sb., o zvláštních podmínkách účinnosti některých smluv, uveřejňování těchto smluv a o registru smluv (zákon o registru smluv), ve znění pozdějších předpisů (dále jen „**zákon o registru smluv**“) je povinen uveřejnit v Registru smluv tuto Smlouvu včetně jejích případných změn a dodatků, za splnění podmínek k uveřejnění podle zákona o registru smluv a s uveřejněním této Smlouvy v plném znění souhlasí.
2. Nájemce se zavazuje Smlouvu uveřejnit ve lhůtě do 15 (slovy: patnácti) dnů od jejího uzavření v Registru smluv. Pronajímatel je povinen po uplynutí této lhůty, nejpozději do 20 (slovy: dvaceti) dnů ode dne, kdy byla Smlouva uzavřena, v Registru smluv ověřit, zda Nájemce řádně uveřejnil a pokud se tak nestalo, je povinen Smlouvu uveřejnit sám a o této skutečnosti informovat Nájemce.
3. Pronajímatel prohlašuje, že si je vědom toho, že Nájemce, jako zadavatel veřejné zakázky, jež je předmětem této Smlouvy, je povinen, v souladu s ustanovením § 219 odst. 3 ZZVZ, uveřejnit na svém profilu výši skutečně uhrazené ceny za plnění Smlouvy, v souladu s podmínkami a ve lhůtách stanovených ZZVZ, včetně všech případně dalších povinností zadavatele stanovených tímto zákonem.

Článek XI. Závěrečná ustanovení

1. Tato Smlouva nabývá platnosti dnem jejího podpisu oprávněnými zástupci obou Smluvních stran a účinnosti dnem uveřejnění v Registru smluv dle čl. X odst. 2 této Smlouvy. Za den uzavření Smlouvy se považuje podpis Smlouvy druhou Smluvní stranou. Pronajímatel je povinen dodat Systém ve lhůtě dohodnuté dle této Smlouvy, ne však dříve, než bude tato Smlouva uveřejněna v Registru smluv.
2. Jakékoli změny této Smlouvy je možné činit pouze písemně, a to formou dodatků číslovaných vzestupně a podepsaných oprávněnými zástupci obou Smluvních stran.
3. Pokud se některé z ustanovení této Smlouvy stane neplatným, neúčinným či nesrozumitelným, není tím dotčena platnost a účinnost ostatních ustanovení této Smlouvy ani platnost a účinnost Smlouvy jakožto celku. Smluvní strany se zavazují takové ustanovení bez zbytečného odkladu, nejpozději do 30 (slovy: třiceti) dnů od okamžiku, kdy se o této skutečnosti dozvěděly, nahradit platným, srozumitelným či účinným ustanovením, které je svým obsahem původnímu ustanovení nejbližší.
4. Tato Smlouva se řídí českým právním řádem. Otázky výslovně neupravené v této Smlouvě se řídí občanským zákoníkem a ostatními obecně závaznými právními předpisy platnými v České republice. Smluvní strany se ve smyslu § 1 odst. 2 občanského zákoníku odchylují od ustanovení § 2050 občanského zákoníku, jehož režim se pro vztahy Nájemce a Pronajímatele dle této Smlouvy nepoužije.



5. Pronajímatel na sebe přebírá nebezpečí změny okolností podle ustanovení § 1765 odst. 2 občanského zákoníku, nedohodnou-li se Smluvní strany jinak. Tímto však nejsou nikterak dotčena práva Smluvních stran upravená v této Smlouvě.

6. Smluvní strany se dohodly, že všechny spory, které by případně vznikly z této Smlouvy nebo v souvislosti s ní, budou přednostně řešeny formou dohody na úrovni oprávněných zástupců obou Smluvních stran. O těchto jednáních bude vždy vyhotoven písemný zápis podepsaný oprávněnými zástupci obou Smluvních stran. Nedojde-li do 30 (slovy: třiceti) kalendářních dní od prvního jednání k dohodě mezi Smluvními stranami, sjednaly si Smluvní strany v souladu s ust. § 89a zákona č. 99/1963 Sb., občanský soudní řád, že spory budou řešeny místně příslušným soudem České republiky určeným dle sídla Nájemce.

7. Osobami pověřenými jednat za Smluvní strany během plnění dle této Smlouvy jsou:

7.1. za stranu Nájemce:

- pro případ podepisování předávacích protokolů:

[REDACTED]

- pro případ řešení technických záležitostí v souvislosti s pronájmem Systému:

[REDACTED]

- pro případ řešení technických záležitostí v souvislosti s provozem Systému:

[REDACTED]

7.2. za stranu Pronajímatele:

- pro případ podepisování předávacích protokolů:

[REDACTED]

- pro případ řešení technických záležitostí v souvislosti s pronájmem Systému:

[REDACTED]

- pro případ řešení technických záležitostí v souvislosti s provozem Systému:

[REDACTED]

8. Pod pojmem „bez zbytečného odkladu“ je pro účely této Smlouvy myšlena lhůta 5 (slovy: pět) pracovních dní, pokud není uvedeno jinak.

9. Veškerá oznámení vyplývající z této Smlouvy budou, pokud není v této Smlouvě výslovně sjednáno jinak, předána osobně proti podpisu, potvrzujícímu jejich převzetí nebo zaslána doporučeně poštou na adresu druhé Smluvní strany uvedenou v záhlaví této smlouvy. Písemnost se považuje za doručenou, i když se adresát o uložení nedozvěděl, a to 5. (slovy: pátým) dnem po jejím odeslání. To platí i v případě, že nebyla doručena na změněnou adresu bydliště nebo sídla, pokud ji příslušná Smluvní strana druhé Smluvní straně písemně neoznámí.

10. Nedílnou součástí této Smlouvy jsou následující přílohy:

Příloha č. 1 – Technická specifikace a ceník předmětu plnění

Příloha č. 2 – Popis nabízeného řešení

Příloha č. 3 – Licenční podmínky

Příloha č. 4 – Bezpečnostní požadavky ve smluvních vztazích

11. V případě, že se některá ustanovení této Smlouvy resp. její Příloha č. 1 dostanou do konfliktu s obsahem Přílohy č. 2 a 3 této Smlouvy, je rozhodné ustanovení této Smlouvy resp. splnění požadavků specifikovaných v Příloze č. 1 této Smlouvy. Rovněž pokud některé ustanovení Přílohy č. 2 nebo 3 této Smlouvy budou zhoršovat postavení Nájemce, potom se tato ustanovení Přílohy č. 2 resp. 3 nepoužijí.

12. Smlouva je sepsána ve dvou vyhotoveních s platností originálu, z nichž každá strana obdrží po jednom vyhotovení. Smluvní strany prohlašují, že tuto Smlouvu uzavřely svobodně a vážně, na důkaz čehož připojují své podpisy:

V Praze dne

Nájemce:

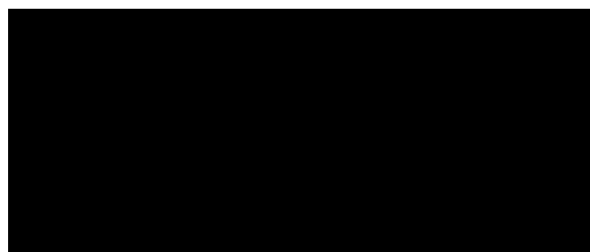

**Zdravotní pojišťovna ministerstva vnitra
České republiky,**
MUDr. David Kostka, MBA,
generální ředitel

V Praze dne

Pronajímatel:

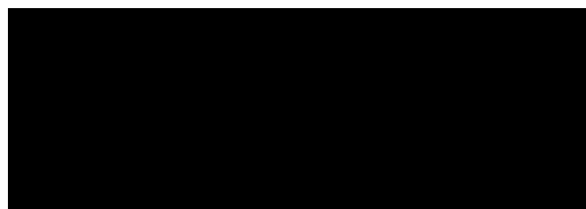

ALEF NULA, a.s.

Ing. Milan Zinek,
předseda představenstva

Příloha č. 1 – Technická specifikace a ceník předmětu plnění:

I. Specifikace a ceník plnění:

- Komunikační infrastruktura Cisco dle standardů MV ČR pro projekt PČR "POL POINT"
- Smluvní závazek: 36 měsíců

Tabulka č. 1

Ceny jsou uvedeny bez DPH

č.	Plnění*	Popis plnění	M.j.	Jednotková cena	Počet jednotek	Cena celkem
1	Cisco DESK	Personální videokonferenční jednotka Cisco (v počtu min. 2 ks)	1 ks za 1 měsíc	2 830 CZK	72	203 760 CZK
2	Cisco infrastruktura	Infrastruktura a licence Cisco Meeting Serveru, Cisco Unified Communicaitons Manageru a dalších prvků dle příloženého schématu: - licence pro systém IP PBX - Cisco Unified Communications Manager - licence pro Cisco Meeting Server (25x licence PMP, 1x SMP, 2x Recording server) - licence pro Expressway Edge & Core (7xRMS licencí) - licence pro Cisco Meeting Management	1 sada za 1 měsíc	17 994 CZK	36	647 784 CZK
3	Implementace**	Implementace a konfigurace základního rozsahu pronájmu (SW + 2 kusy HW), včetně dokumentace a projektového řízení,	1 ks	400 000 CZK	1	400 000 CZK
CENA PRONÁJMU na 36 měsíců:						1 251 544 CZK
4	Implementace**	Implementace a konfigurace 3. a každého dalšího kusu HW	1 ks	25 000 CZK.	1	25 000 CZK.
5	Technická podpora***	služby Service Desk a SLA pro základní rozsah pronájmu (SW + 2 kusy HW)	1 sada za 1 měsíc	8 000 CZK	36	288 000 CZK.
6	Technická podpora***	služby Service Desk a SLA pro 3. a každý další kus HW	1 kus za 1 měsíc	1 100 CZK	36	39 600 CZK

*) položka č. 1..... HW
 položka č. 2..... SW
 položka č. 3 – 6..... služby

***) pokud je Implementace součástí jiné položky ceníku, lze uvést cenu Implementace 0,-

***) služby Service Desk a SLA, servisní podporu od výrobce Cisco a technickou podporu Pronajímatele v rozsahu dle kap. IV této Přílohy

II. Schéma cílové infrastruktury Systému:

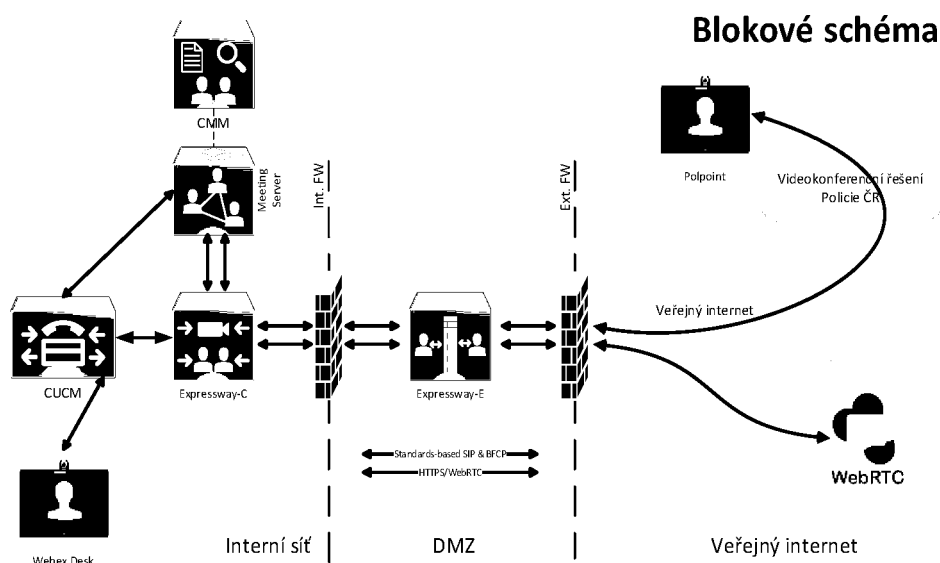

III. Požadavky na implementaci Systému:

1. Součástí pronájmu Systému je jeho instalace, konfigurace, zprovoznění a předání do rutinního provozu (společně jako „**Implementace**“).
2. V případě, že některé z dílčích činností Implementace bude provádět Nájemce na technice a/nebo vnitřní síti Nájemce, Pronajímatel se zavazuje, že Nájemci poskytne náležitou součinnost.
3. Součástí Implementace Systému bude zaškolení cca 3 zaměstnanců Nájemce v roli „správce“.
4. Součástí pronájmu Systému je předání Nájemci dokumentace k Systému v českém jazyce včetně uživatelských a administrátorských příruček.

IV. Požadavky na technickou a zákaznickou podporu:

1. Dostupnost podpory:
 - konzultační služby, hlášení vad, reakce a servisní zásahy se dějí v režimu **8x5 NBD**, tj. v pracovních dnech od 8:00 do 16:00,
 - reakce = potvrzení přijetí hlášení: nejpozději následující pracovní den (=“NBD“),
 - režim servisních prací: On-site - v místě instalace zařízení dle čl. III odst. 2 této Smlouvy, u SW části lze též vzdáleným přístupem,
 - odstranění závady:
 - znemožňující provoz Systému: nejpozději druhý následující pracovní den od nahlášení závady (=“2nd NBD“),
 - ostatní závady: do jednoho kalendářního týdne od nahlášení závady příp. podle dohody s Nájemcem,
2. Nahlášení vady potvrdí Pronajímatel Nájemci e-mailem s uvedením vady a času, kdy byla vada Nájemcem nahlášena a to nejpozději ve lhůtě „reakce“ uvedené výše. Pokud ve lhůtě „reakce“ bude Pronajímatel kontaktovat Nájemce telefonicky, tento svůj telefonát

Pronajímatel potvrdí Nájemci bez zbytečného odkladu ještě e-mailem s uvedením vady a času své telefonické reakce a s obsahem dohody s Nájemcem o dalším postupu resp. s návrhem dalšího postupu vč. odhadu termínu zásahu.

3. Odstranění nahlášené vady potvrdí Nájemce Pronajímateli buď písemně na akceptačním protokolu, nebo e-mailem s uvedením data dokončení opravy a to nejpozději 3 (slovy: tři) pracovní dny od dokončení opravy. Pokud tak Nájemce neučiní, má se za to, že oprava byla Nájemcem akceptována.
4. Veškerá komunikace spojená s poskytováním technické podpory bude probíhat v českém jazyce.

Příloha č. 2 – Popis nabízeného řešení:

Navrhované řešení založené na platformě Cisco Meeting server je plně kompatibilní s platformami MVČR, PČR (a také řešením Pol Point), HZS a dalších organizacemi státní správy (Asociace Krajin ČR, IBC, SUJB, Min. Obrany, Min. Spravedlnosti, a dalších organizací státní správy)

Návrh architektury vychází z bezpečnostních standardů NÚKIB, MVČR a výrobce Cisco Systems: doporučený Bezpečnostní standard pro videokonference

- NÚKIB <https://www.nukib.cz/cs/infoservis/aktuality/1599-predstavujeme-bezpecnostni-standard-pro-videokonference/>

- NÚKIB https://www.govcert.cz/download/kii-vis/obecne/2020-07-17_Standard-pro-VTC_1.0.pdf

Společnost Alef Nula, a. s. se výraznou měrou podílí na rozvoji a implementování bezpečné video infrastruktury v meziresortní komunikaci a silovém sektoru (Ústřední krizový štáb ČR, Úkony trestního řízení projekt Oběti trestných činů či Projekt středočeské PČR Pol Point, Min. Obrany ... a další projekty)

Navržené řešení 100% naplňuje kompatibilitu vůči systému PČR Pol Point (ale i dalších jmenovaných systémů v rámci ČR a EU).

V souvislosti s projektem budou implementovány tyto komponenty:

- Cisco Unified Communications Manager,
- Cisco Meeting Server, Cisco Meeting Management
- Cisco Expressway Core & Edge
- Cisco videokonferenční jednotky
- další podpůrné aplikace multimediální infrastruktury: Cisco video recording, plánování konferencí.

Implementace a konfigurace systému bude provedena dle požadovaného návrhu architektury a designu viz obrázek: *II. Schéma cílové infrastruktury Systému:*

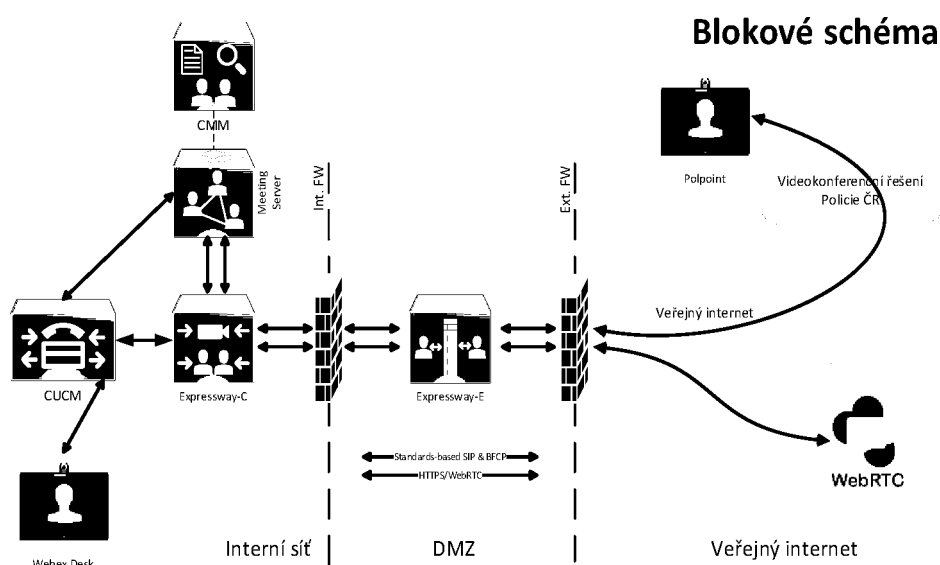

Příloha č. 3 – Licenční podmínky:

Odkaz na licenční podmínky výrobce Cisco Systems:

EULA:

https://www.cisco.com/c/dam/en_us/about/doing_business/legal/eula/cisco_end_user_license_agreement-eng.pdf

Licence SW komunikační infrastruktury:

https://www.cisco.com/c/dam/en_us/about/doing_business/legal/OfferDescriptions/cisco_collaboration_flex_plan.pdf

Licence jsou pořízeny formou Subscripce u oficiální distribuce Cisco Systems pro CZ a předplacené na období 36 měsíců po dobu platnosti této smlouvy.

V ceně licencí je taktéž i servisní podpora výrobce Cisco Systems:

- Přístup ke kompletní dokumentaci výrobce
- Přístup na CISCO TAC – helpdesk výrobce
- Nárok na získání SW aktualizací systému
- Bezpečnostní záplaty
- Oprava či výměna HW v režimu 8x5 NBD

Ostatní všeobecné bezpečnostní požadavky ZP MV ČR:

(Nájemce pro účely této přílohy dále jako „**objednatel**“ a Pronajímatel jako „**poskytovatel**“)

I. Úvod

Účelem je definovat závazné obecné bezpečnostní požadavky pro poskytovatele, jejichž předmětem plnění pro objednatele je (výhradně či jako součást předmětu plnění jiné služby) vývoj, implementace a/nebo servis software či hardware (dále také jen „**SW**“ či „**HW**“), a/nebo kteří v souvislosti s plněním pro objednatele přistupují do informačního a komunikačního systému objednatele (dále také jen „**systém ICT**“), a/nebo kteří v rámci poskytovaného plnění pro objednatele zpracovávají, a/nebo přenášejí a/nebo ukládají a/nebo archivují jakákoli data a informace objednatele a/nebo jeho zákazníků (dále také jen „**Bezpečnostní požadavky**“). Účelem tohoto dokumentu je současně definovat požadavky na dodavatele dle platné právní úpravy, především pak dle ustanovení § 5 odst. 2 písm. e) zákona č. 181/2014 Sb., o kybernetické bezpečnosti a o změně souvisejících zákonů (zákon o kybernetické bezpečnosti) a § 7 vyhlášky č. 82/2018 Sb., o bezpečnostních opatřeních, kybernetických bezpečnostních incidentech, reaktivních opatřeních, náležitostech podání v oblasti kybernetické bezpečnosti a likvidaci dat (vyhláška o kybernetické bezpečnosti), přičemž zohledňuje také ostatní související platné právní předpisy týkající se dané problematiky.

II. Obecné požadavky

- a) pokud poskytovatel využívá při poskytování plnění subdodavatele, poskytovatel se zavazuje zajistit dodržování Bezpečnostních požadavků rovněž ve smluvních vztazích se svými subdodavateli; přičemž tuto skutečnost se poskytovatel zavazuje doložit objednateli na vyžádání předložením příslušného smluvního vztahu uzavřeného s tímto subdodavatelem poskytovatele, případně předložením čestného prohlášení o řádném naplňování této povinnosti;
- b) nestanoví-li dohoda stran jinak, poskytovatel jmenuje nejpozději do 3 dnů po uzavření smlouvy zodpovědnou kontaktní osobu pro potřeby zajištění plnění Bezpečnostních požadavků a související komunikace mezi smluvními stranami (dále také jen „Kontaktní osoba“).
- c) Pokud při plnění předmětu smlouvy dochází ke zpracování osobních údajů, poskytovatel se zavazuje zajistit uzavření samostatných smluv ve smyslu příslušných ustanovení zákona č. 110/2019 Sb., o zpracování osobních údajů v platném znění (zejména pak jeho ustanovení §34 a §47) a Nařízení Evropského parlamentu a Rady (EU) 2016/679, o ochraně fyzických osob v souvislosti se zpracováním osobních údajů a o volném pohybu těchto údajů a o zrušení směrnice 95/46/ES (obecné nařízení o ochraně osobních údajů);
- d) dodržovat příslušná ustanovení bezpečnostních politik, metodik a postupů společnosti objednatele resp. platné řídicí dokumentace objednatele či její části, pokud byl s takovými dokumenty nebo jejich částmi seznámen.

III. Bezpečnostní požadavky na vývoj SW

Poskytovatel se při poskytování plnění pro objednatele zavazuje:

- a) poskytovat objednateli v termínech stanovených objednatel, resp. bez zbytečného odkladu požadovanou součinnost na provedení bezpečnostního testování v průběhu vývoje SW či po jeho předání;

- b) k dodání systémové a provozní bezpečnostní dokumentace nejpozději do doby předání a převzetí SW způsobem uvedeným ve smlouvě, a to minimálně v rozsahu stanoveném v odst. 4 této přílohy;
- c) že plnění bude obsahovat jen ty součásti, které jsou objektivně potřebné pro řádné provozování SW a/nebo které jsou specifikovány výslovně ve smlouvě (zejména, že SW nebude obsahovat žádné nepotřebné komponenty, žádné programové vzorky apod.);
- d) že pokud součástí plnění je i instalace operačního systému případně SW třetích stran, v průběhu jeho instalace budou použity nejnovější aktualizované verze těchto produktů;
- e) že veškeré důvěrné informace¹ poskytnuté objednateli při realizaci plnění nebudou uchovávány v nešifrovaném tvaru a budou chráněna vůči neautorizovanému přístupu, nebude-li mezi smluvními stranami v konkrétním případě dohodnuto jinak;
- f) že v rámci poskytovaného plnění bude instalovat SW nebo jejich upgrade podle hardeningových bezpečnostních politik a v souladu s bezpečnostními standardy objednatele (platí pro poskytovatele, pokud byl s takovými bezpečnostními standardy seznámen);
- g) že v produkčním prostředí systému ICT bude obsažen jen kompilovaný, respektive spustitelný kód a další nezbytná data pro provozování systému ICT;
- h) že před spuštěním SW v produkčním prostředí daného systému ICT provede kontrolu souladu daného SW s bezpečnostními požadavky hardeningových bezpečnostních politik a v případě zjištění nesouladu zajistí bez zbytečného odkladu soulad dodávaného SW s bezpečnostními požadavky hardeningových politik (platí pro poskytovatele, pokud byl s takovými bezpečnostními standardy seznámen).
- i) že bude instalovat nový SW nebo nové verze SW pouze na základě objednatelům předem schválených migračních postupů²;
- j) že ověří integritu zdrojového kódu a předá zdrojový kód objednateli bezpečnou formou zajišťující integritu zdrojového kódu, přičemž bude průběžně evidovat a bezpečně ukládat zdrojové kódy provozovaných aplikací, a to i v případě, že budou zdrojové kódy předávány objednateli, přičemž při vývoji SW se poskytovatel zavazuje, že:
 - zdrojový kód programů vyvíjených poskytovatelem bude předmětem procesu řízení verzí;
 - zdrojový kód programů je zálohován a uložen mimo produkční prostředí a současně je stanoven postup, jak sestavit systém ze zdrojového kódu;
 - provádění konfiguračních změn je v souladu s procesem změnového řízení objednatele;
 - konfigurační soubory jsou pravidelně průběžně zálohovány;
 - eviduje každou změnu konfigurace.

IV. Požadavky na systémovou a provozní bezpečnostní dokumentaci.

Nedílnou součástí poskytovaného plnění je zdokumentování všech bezpečnostních nastavení, funkcí a mechanismů formou zpracování bezpečnostní dokumentace. Poskytovatel se v rámci poskytovaného plnění pro objednatele zavazuje předat objednateli dokumentaci minimálně v následujícím nebo obdobném rozsahu:

- strategie obnovy,
- dokumentace skutečného provedení,
- popis autorizačního konceptu a oprávnění,

¹ Za důvěrné informace se ve smyslu této přílohy považují zejména identifikační údaje certifikátu, hesla, konfigurační soubory, systémové programy, kritické knihovny, obnovovací procedury apod.

² Migrační postup – soubor kroků definující převod dat mezi dvěma nebo více systémy ICT.

- zálohovací a archivační postupy,
- instalační a konfigurační postupy,
- bezpečností nastavení.

V. Fyzická ochrana a bezpečnost prostředí

- Poskytovatel se zavazuje dodržovat provozní řády budov (režimová opatření) a využívaných prostor, zejména pak v oblasti fyzické ochrany bezpečnostních zón, kde jsou umístěny komponenty systémů ICT anebo datové nosiče (dále také jen „Pracoviště“).
- Poskytovatel se zavazuje, že na Pracovišti neponechá volně dostupná instalační, záložní nebo archivní média ani dokumentaci k systému ICT, který je předmětem plnění dle této smlouvy.

VI. Řízení přístupu

- Poskytovatel bere na vědomí, že přístup k systému ICT je možné povolit pouze fyzické identitě zaměstnance poskytovatele / poddodavatele poskytovatele zaevidované v registru identit objednatele, a to na základě požadavku poskytovatele na přístup.
- Poskytovatel bere na vědomí, že zaměstnanec poskytovatele musí prokazatelně souhlasit se zpracováním osobních údajů potřebných pro zřízení přístupu, v opačném případě objednatel není povinen přístup k systému ICT zaměstnanci poskytovatele povolit. Zaměstnanec poskytovatele s přiděleným přístupem (fyzickým, logickým) k systému ICT musí prokazatelně souhlasit se zpracováním osobních údajů zpracovávaných během vyhodnocování údajů o pohybu a prováděných aktivitách v prostorách objednatele (např.: monitoring pomocí řešení Security Incident and Event Monitoring), přičemž takový souhlas musí být proveden souhlasem písemným nebo digitálním formou emailu, není-li smluvními stranami dohodnuto jinak.
- Poskytovatel bere na vědomí, že přidělení oprávnění zaměstnanci poskytovatele musí být řízeno principem nezbytného minima a není nárokové.
- Poskytovatel se zavazuje, že udělený přístup nesmí být sdílen více zaměstnanci poskytovatele nebo subdodavatele poskytovatele.
- Poskytovatel se zavazuje, že ICT systém bude ověřovat identitu uživatelů, administrátorů a aplikací odpovídajícím způsobem dle nároků definovaných v §19 odst. 3 či 4, případně odst. 5 vyhlášky o kybernetické bezpečnosti.
- Poskytovatel se zavazuje, že přístup do systému ICT prostřednictvím mobilní aplikace bude vždy uskutečněn pouze prostřednictvím zabezpečeného připojení VPN.
- Poskytovatel se zavazuje, že před připojením koncového zařízení, mobilní koncového zařízení nebo aktivního síťového prvku jako síťové switche, WiFi access pointy, routery či huby do počítačové sítě zažádá o schválení připojení kontaktní osobu na straně objednatele
- Poskytovatel se zavazuje, že bez zbytečného odkladu deaktivuje všechny nevyužívané zakončení sítě anebo nepoužívané porty aktivního síťového prvku.
- Poskytovatel se zavazuje, že nebude instalovat a používat tyto typy nástrojů:
 - Keylogger,
 - Sniffer,
 - Analyzátor zranitelností a Port Scanner,
 - Backdoor, rootkit a trojský kůň nebo jinou podobu malware.
- Poskytovatel se zavazuje, že všechny ICT systémy poskytovatele, které se připojují do síťové infrastruktury objednatele, jsou a budou chráněny proti malware.

- k) Poskytovatel se zavazuje, že nebude vyvíjet, kompilovat a šířit v jakékoliv části systému ICT programový kód, který má za cíl nelegální ovládnutí, narušení, nebo diskreditaci systému ICT nebo nelegální získání dat a informací.
- l) Poskytovatel se zavazuje zajistit, aby osoby podílející se na poskytování plnění objednateli vyvarují se níže uvedeného jednání při připojení do síťové infrastruktury objednatele/na stanicích připojovaných do síťové infrastruktury objednatele/při poskytování plnění/apod:
- nenavštěvovali internetové stránky s eticky nevhodným obsahem³;
 - neukládali a/nebo nesdíleli data i informace eticky nevhodného obsahu, odporující dobrým mravům nebo poškozující jméno objednatele;
 - nestahovali, nesdíleli, neukládali, nearchivovali a/nebo neinstalovali datové a spustitelné soubory v rozporu s licenčními podmínkami nebo autorským zákonem;
 - neukládat a/nebo nesdíleli data a informace společnosti na nepovolených datových úložištích nebo médiích;
 - nezasílali řetězové emaily.
- m) Poskytovatel se zavazuje zajistit, aby osoby podílející se na poskytování plnění objednateli, kteří přistupují do interní sítě a/nebo systému ICT objednatele, respektovali a dodržovali následující omezení:
- Zařízení typu notebook/počítač musí mít:
- aplikovány bezpečnostní záplaty (operačního systému, internetového prohlížeče a Javy),
 - nainstalovanou, spuštěnou a aktualizovanou antivirovou ochranu;
- n) Poskytovatel se zavazuje zajistit, aby osoby podílející se na poskytování plnění objednateli, kteří přistupují do interní sítě a/nebo systému ICT objednatele chránili autentizační prostředky a údaje k systémům ICT objednatele. Poskytovatel bere na vědomí, že v případě neúspěšných pokusů o autentizaci uživatele může být příslušný účet zablokován a řešen jako bezpečnostní incident ve smyslu příslušné řídicí dokumentace a mohou být uplatněny příslušné postupy zvládnutí bezpečnostního incidentu (např. okamžité zrušení přístupu k informačním aktivům fyzických osob externího subjektu). Poskytovatel bere na vědomí, že postup zvládnutí bezpečnostního incidentu či jiný důsledek porušení Bezpečnostních požadavků nebude posuzován jako okolnost vylučující odpovědnost poskytovatele za prodlení s řádným a včasným plněním předmětu smlouvy a nebude důvodem k jakékoli náhradě případné újmy poskytovateli či jiné osobě ze strany objednatele.

VII. Monitorování

- a) Poskytovatel bere na vědomí, že veškerá aktivita poskytovatele a jeho plnění realizované v systémovém prostředí objednatele budou objednatelem průběžně a pravidelně monitorovány a vyhodnocovány s ohledem na obsah smlouvy a interních dokumentů objednatele, se kterými byl poskytovatel seznámen.
- b) Poskytovatel se zavazuje, že záznamy/logy obsahující výsledky monitorování, úspěšná a neúspěšná přihlášení do ICT systému a záznamy o správě uživatelů je povinen na vyžádání a bez zbytečného odkladu předložit objednateli, a to po celou dobu trvání smlouvy a až 5 let po jejím ukončení.

³ Data a informace obsahující prvky extrémismu, terorismu, pornografie anebo podněcování k nesnášenlivosti a společenským předsudkům vztahujícím se ke společenské skupině identifikované na základě rasy, náboženství nebo víry, pohlaví, sexuální orientace, národnosti a etnické příslušnosti či jiné odlišnosti.

VIII. Předání a převzetí plnění

- a) Poskytovatel bere na vědomí, že nedodržení Bezpečnostních požadavků včetně požadavku na předání kompletní systémové a provozní dokumentace je vadou bránící převzetí předmětu smlouvy (je vadou kategorie A), přičemž objednatel není do doby odstranění příslušné vady plnění povinen plnění převzít.
- b) Poskytovatel odpovídá za to, že systémy ICT budou obsahovat nejnovější bezpečnostní aktualizace (patche)⁴ po celou dobu smlouvy není-li ve smlouvě definováno jinak.

IX. Výměna informací

- a) Pokud je předmětem smlouvy výměna informací mezi smluvními stranami, musí být mezi smluvními stranami uzavřena dohoda o ochraně předmětných informací, zejména při jejich výměně, uložení, archivaci a ukončení smlouvy.
- b) Poskytovatel se zavazuje, že veškerý přenos dat a informací musí být dostatečně zabezpečen z pohledu bezpečnostní klasifikace objednatele a tedy požadavků na důvěrnost, integritu a dostupnost dat a informací.
- c) Poskytovatel se zavazuje, že on-line transakce realizované prostřednictvím webových technologií budou chráněny SSL certifikáty.

X. Zvládání bezpečnostních incidentů⁵

Poskytovatel se při poskytování plnění pro objednatele zavazuje, že:

- a) neprodleně nahlásí bezpečnostní událost přes Kontaktní osobu objednatele uvedenou ve smlouvě;
- b) v případě vzniku bezpečnostní události a následného zvládání a vyhodnocování bezpečnostního incidentu a/nebo v případě podezření na bezpečnostní incident, poskytne objednateli požadovanou součinnost (např.: poskytne logy a identifikační údaje (např. IP adresa, MAC adresa, HW typ, sériové číslo případně IMEI) dotyčného koncového zařízení nebo mobilního koncového zařízení zaměstnance poskytovatele nebo zaměstnance poddodavatele podílející se na realizaci plnění, k analýze obsahu, případně bez zbytečného odkladu zrealizuje opatření požadovaná objednatelem). provede analýzu příčin bezpečnostního incidentu a navrhne opatření s cílem zamezit jeho opakování v případě, že poskytovatel bezpečnostní incident zapříčinil nebo se na jeho vzniku podílel.

Bezpečnostní událost: událost, která může způsobit narušení bezpečnosti informací v informačních systémech nebo narušení bezpečnosti služeb anebo bezpečnosti a integrity sítí elektronických komunikací⁶.

Bezpečnostní incident: narušení bezpečnosti informací v informačních systémech nebo narušení bezpečnosti služeb anebo bezpečnosti a integrity sítí elektronických komunikací v důsledku bezpečnostní události.

⁴ Aktualizace software na vyšší vývojovou verzi.

⁵ Pojem bezpečnostní incident a bezpečnostní událost je ekvivalentní pojmům Kybernetická bezpečnostní událost / Kybernetický bezpečnostní incident, vydefinovaných zákonem č. 181/2014 Sb. o kybernetické bezpečnosti.

⁶ Zákon č. 127/2005 Sb., o elektronických komunikacích a o změně některých souvisejících zákonů (zákon o elektronických komunikacích), ve znění pozdějších předpisů.