

ZÁBRADLÍ - VZOROVÝ PŘÍČNÝ ŘEZ
M 1:25

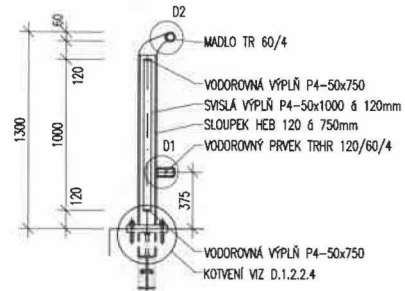

DETAIL D2
M 1:5

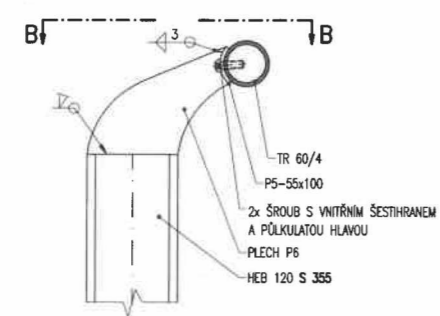

ŘEZ B-B
M 1:5

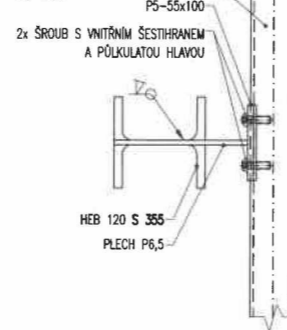

DETAIL NAPOJENÍ HORNÍHO MADLA
M 1:5

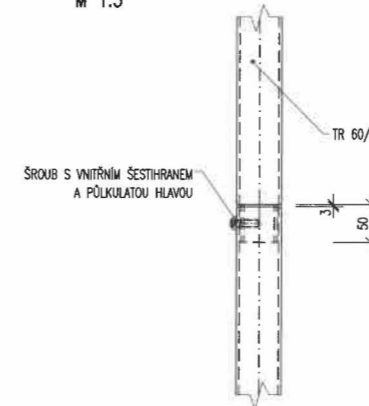

DETAIL D1
M 1:5

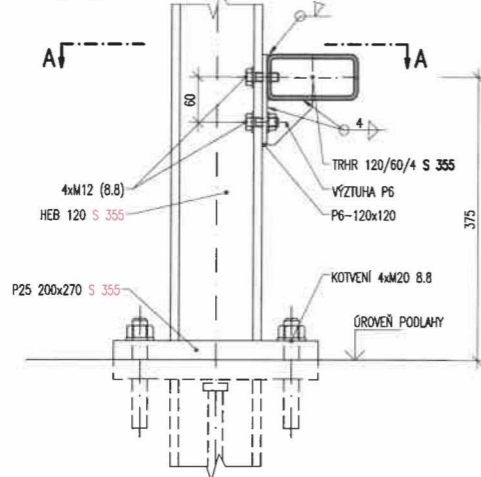

ŘEZ A-A
M 1:5

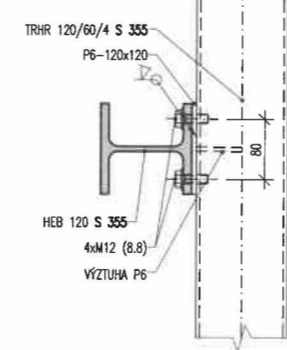

DETAIL NAPOJENÍ SPODNÍHO MADLA
M 1:5

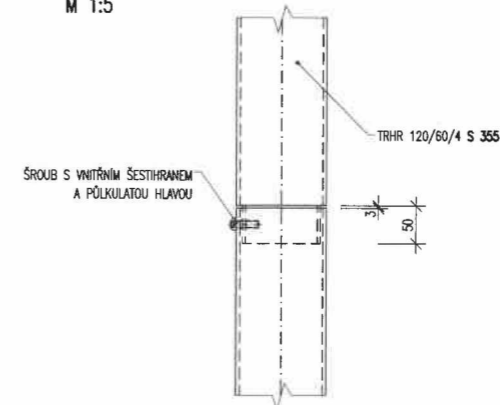

TATO DOKUMENTACE JE ZPRACOVANÁ V PODROBNOSTI DPS A NENAHRADUJE VÝROBNÍ (DÍLENSKOU) DOKUMENTACI!

DODAVATELSKÁ I VÝROBNÍ DOKUMENTACE MUSÍ BÝT ODSOUHLASENA PROJEKTANTEM STATIKY! VEŠKERÉ NEOZNAČENÉ SVARY PROVÉST JAKO 1/2 V NEBO K!

MATERIÁL:
OČEL S 235 JRG2 (VŠECHNY NEOZNAČENÉ ČÁSTI), S 355 J263 (OZNAČENO)
ŠROUBY 8.8
KOTVENÍ ŠROUBY (NEBO TYČE) 8.8

KOTVENÍ OBLAST SLOUPKU VIZ VÝKRES D.1.2.2.4

Č. ZMĚNY	POPIS ZMĚNY	VYPRACOVAL	DATUM
0	NOVÁ PŘÍLOHA	ING. R. KRŮPKA	29.3.2022
1	-	-	-
2	-	-	-
3	-	-	-
4	-	-	-

±0,000 = 190,900 m n. m. Bpv

labgro atelier

D.1.2/S001

OBJEDNATEL	MĚSTO ČELÁKOVICE, NÁMĚSTÍ 5. KVĚTNA 1	STUPEŇ DOKUMENTACE	
HLAVNÍ INŽENÝR PROJEKTU	ING. PETR VALIMRACH	PDPS	
ZODPOVĚDNÝ PROJEKTANT	ING. MAREK LUKÁŠ		
VYPRACOVAL	ING. RADEK KRŮPKA	ZAK. ČÍSLO	19001
NÁZEV STAVBY	ČELÁKOVICE - PŘEDNÁDRAŽNÍ PROSTOR A PARKOVACÍ DŮM	DATUM	BŘEZEN 2022
NÁZEV OBJEKTU		FORMÁT	4 x A4
NÁZEV PŘÍLOHY		MĚŘÍTKO	1:5
	D.1.2.52 ZÁBRADLÍ SE ZÁDRŽNOU FCÍ	POŘ. ČÍSLO	SOUPRAVA
		52	