

D O D A T E K Č . 1 K E S M L O U V Ě O D Í L O

o provedení stavebních prací ve smyslu ustanovení § 2586 a násl. zák. č. 89/2012 Sb., občanského zákoníku,
v pl. znění, dále také jen „dodatek“

Most ev. č. 13720-1 přes luční potok před Hodonicemi

číslo smlouvy zhotovitele:

číslo smlouvy objednatele: 9/VZ/2023

1. Smluvní strany

- 1.1. Objednatel (stavebník): **Správa a údržba silnic Jihočeského kraje**
příspěvková organizace
Sídlo: **Nemanická 2133/10, 370 10 České Budějovice**
Zastoupený: **Ing. Andreou Jankovcovou, ředitelkou organizace**
tel: [redacted] e-mail: sekretariat@susjk.cz
IČO: 709 71 641 DIČ: CZ70971641
ID datové schránky: cadk8eb
Bankovní spojení: Komerční Banka, a.s., č. účtu: 51-8903440257/0100

Objednatel je právnickou osobou zapsanou v obchodním rejstříku u Krajského soudu v Českých Budějovicích, oddíl Pr, vložka 173, datum zápisu 1. 7. 2002.

Zástupce ve věcech smluvních:	Ing. Andrea Jankovcová	tel.: [redacted]
Zástupce ve věcech technických:	[redacted]	tel.: [redacted]
Technický dozor stavebníka (dále TDS):	[redacted]	tel.: [redacted]
Koordinátor BOZP:	[redacted]	tel.: [redacted]

jako „objednatel“ na straně jedné

- 1.1. Zhotovitel: **SaM silnice a mosty a.s.**
Sídlo: **Máchova 1129, Česká Lípa 470 01**
Zastoupený: **Ing. Dušan Drahoš, předseda představenstva**
tel.: [redacted] e-mail: sam-cl@sam-cl.cz
IČO: 250 18 094 DIČ: CZ25018094
ID datové schránky: 5idcg8m
Bankovní spojení: KB - 254242-421/0100
Bankovní spojení: Česká spořitelna - 189202/0800

Zhotovitel je právnickou osobou zapsanou v obchodním rejstříku u KS v Ústí nad Labem, oddíl C, vložka 972, datum zápisu 26. 3. 1997.

Zástupce ve věcech smluvních:	Ing. Dušan Drahoš	tel.: [redacted]
Zástupce ve věcech technických:	[redacted]	tel.: [redacted]
Zástupce ve věcech technických:	[redacted]	tel.: [redacted]
Odpovědný stavbyvedoucí:	[redacted]	tel.: [redacted] (č. autorizace: 38641)

jako „zhotovitel“ na straně druhé

Smluvní strany prohlašují, že osoby podepisující tento dodatek jsou k tomuto úkonu oprávněny.

Ministerstvo dopravy
Státní fond dopravní
infrastruktury



Akce je spolufinancována z prostředků Státního fondu dopravní infrastruktury

2. Předmět dodatku

Tento dodatek je uzavřen v souladu s odst. 10.1. smlouvy a upravuje změny závazku ze smlouvy o dílo č. objednatele 9/VZ/2023 uzavřené dne 26. 4. 2023 (dále také jen „smlouva“) podle § 222 odst. 4 zákona č. 134/2016 Sb., o zadávání veřejných zakázek, v pl. znění.

Na základě odsouhlasených změnových listů č. 1 a 2 (dále také jen „ZL č. 1 a 2“) se mění **rozsah díla** uvedený v článku 2, odst. 2.2. smlouvy a v návaznosti na to i **výše smluvní ceny díla** z článku 4, odst. 4.1. smlouvy.

Výše uvedené odstavce zní nově takto:

- 2.2. Rozsah a podmínky provádění díla jsou dány zadávací dokumentací č. 9/VZ/2023, dále projektovou dokumentací „**Most ev. č. 13720-1 přes Luční potok před Hodonicemi**“, ve stupni DUSP+ZDS/PDPS, vypracovaná Projekční kanceláří **PRIS spol. s r.o.**, Osová 20, 625 00 Brno, IČO 46974806 a **oceněným soupisem prací** z nabídky zhotovitele aktualizovaným o soupisy prací dle odsouhlasených **ZL č. 1 a 2**.
- 4.1. Smluvní strany uzavřely dohodu o ceně - o způsobu smlouvené ceny podle ust. § 2 odst. 2 zákona č. 526/1990 Sb., o cenách, v pl. znění.

Za celé dílo se sjednává nejvýše přípustná cena takto:

Smluvní cena díla dle SOD bez DPH	2 699 856,04 Kč
ZL č. 1 – méněpráce bez DPH	██████████
ZL č. 2 – vícepráce bez DPH	██████████
Smluvní cena díla dle dodatku bez DPH	2 641 508,24 Kč
DPH 21 %	554 716,73 Kč
Smluvní cena díla dle dodatku včetně DPH	3 196 224,97 Kč

slovy: třimilionyjednostodevadesátšesttisícdvěstědvacetčtyři koruny české devadesátseven haléřů včetně DPH.

Skutečná cena díla bude fakturována na základě odsouhlasení měrných jednotek s jednotkovými cenami položkového výkazu, zástupci smluvních stran ve věcech technických /případně výkazu výměr či jiného ukazatele/.

Objednatel z důvodu § 92a, zákona č. 235/2004 Sb., o dani z přidané hodnoty, v pl. znění, prohlašuje, že plnění, které je předmětem této smlouvy, nebude použito pro jeho ekonomickou činnost.

3. Ostatní ujednání

Ostatní ujednání smlouvy o dílo, tímto dodatkem nedotčená, jsou beze změn a zůstávají v plném rozsahu platná.

Zhotovitel prohlašuje, že tento dodatek neobsahuje údaje, které tvoří předmět jeho obchodního tajemství podle § 504 zákona č. 89/2012 Sb., občanský zákoník, v platném znění.

Smluvní strany berou na vědomí, že tento dodatek bude uveřejněn v registru smluv podle zákona č. 340/2015 Sb., o zvláštních podmínkách účinnosti některých smluv, uveřejňování těchto smluv a o registru smluv (zákon o registru smluv), ve znění pozdějších předpisů. Smluvní strany se dohodly na tom, že uveřejnění v registru smluv provede objednatel. Smluvní strany prohlašují, že se podmínkami tohoto dodatku řídily už ode dne jeho uzavření a veškerá vzájemná plnění poskytnutá ode dne uzavření dodatku do dne nabytí účinnosti dodatku považují za plnění poskytnutá podle tohoto dodatku.



Tento dodatek je platný dnem podpisu oprávněnými zástupci obou smluvních stran a účinný dnem zveřejnění v registru smluv.

Tento dodatek je sepsán ve čtyřech (4) stejnopisech s platností originálu, z nichž každá ze smluvních stran obdrží po dvou (2) vyhotoveních včetně přílohy.

Oprávnění zástupci prohlašují, že jsou seznámeni s obsahem dodatku a tento podepsali na základě svobodné vůle a vlastního přesvědčení.

Přílohy: Změnové listy č. 1 a 2

Za objednatele:
České Budějovice, dne: 14. 11. 2023



Ing. Andrea Jankovcová
ředitelka organizace
Správa a údržba silnic Jihočeského kraje

Za zhotovitele:
Česká Lípa, dne: 10. 11. 2023

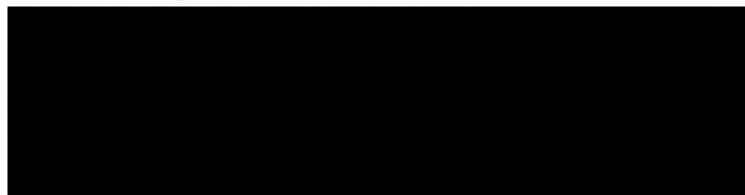

Ing. Dušan Drahoš
předseda představenstva společnosti
SaM silnice a mosty a.s.

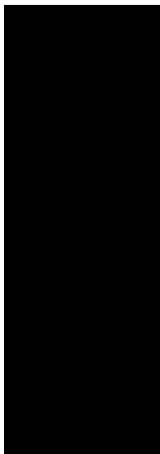

Změnový list číslo:

1

Stavba: Most ev.č. 13720-1 přes luční potok před Hodonicemi	č. SOD objednatele:	9/VZ/2023
Objekt: 002 - Všeobecné konstrukce a práce 182 - Dopravně inženýrská opatření 201 - Most ev.č. 13720-1	č. SOD zhotovitele:	223006/SaM/CL/2023
Investor (objednatel) stavby: Správa a údržba silnic Jihočeského kraje, p.o. Nemanická 2133/10, 370 10 České Budějovice		
TDS:	U Klikovky 2698/6, 150 00 Praha 5	
Projektant:	PRIS spol. s r.o. Osová 20, 625 00 Brno	
Zhotovitel:	SaM silnice a mosty a.s. Máchova 1129, 470 01 Česká Lípa	
Předmět změny:		
SO 002	1. Změna délky pronájmu provizorního oplocení	
SO 182	2. Změna množství a délky pronájmu provizorního DZ na základě schváleného DIO	
SO 201	3. Zlepšení podloží - dle posouzení geotechnika nebylo třeba provádět	
	4. Změna množství CPS a ŠP lože tubosideru	
	5. Doinjektování prostoru kolem tubosideru - dle skutečnosti	
	6. Oprava utržené krajnice a vypuštění realizace obrusné AB vrstvy	
	7. Terénní úpravy a doplnění jutových rohoží	
	8. Změny dle zaměření skutečného množství	
Návrh ocenění:		Cena celkem:
1. Změna délky pronájmu provizorního oplocení		██████████
2. Změna množství a délky pronájmu provizorního DZ na základě schváleného DIO		██████████
3. Zlepšení podloží - dle posouzení geotechnika nebylo třeba provádět		██████████
4. Změna množství CPS a ŠP lože tubosideru		██████████
5. Doinjektování prostoru kolem tubosideru - dle skutečnosti		██████████
6. Oprava utržené krajnice a vypuštění realizace obrusné AB vrstvy		██████████
7. Terénní úpravy a doplnění jutových rohoží		██████████
8. Změny dle zaměření skutečného množství		██████████
	Celkem bez DPH	██████████
	DPH 21%	██████████
	Celkem s DPH	██████████
Vyjádření:		
Zhotovitel: SaM silnice a mosty a.s.	Ing. D. Drahoš	datum: 25.10.2023 podpis: ██████████
Projektant: PRIS spol. s r.o.	██████████	datum: 25.10.2023 podpis: ██████████
TDS: Ing. Petr Nezval	██████████	datum: 25.10.2023 podpis: ██████████
Investor: SÚS Jihočeského kraje, p.o.	Ing. A. Jankovcová	datum: 26.10.2023 podpis: ██████████
Přílohy: zápis geotechnika, vyjádření AD ke změně množství CPS, vyjádření k provedení opravy utržené krajnice a vrstvy AGC		



Firma: SaM silnice a mosty a s.

Změnový soupis prací změny číslo 1 - méněpráce

Stavba:
SO 002

Měst ev.č.13720-1 přes Luční potok před Hodonlcemi
Všeobecné konstrukce a práce

	Celková cena dle SoD	Celková cena ve změně	Rozdíl celkových cen
změna č 1 méněpráce			

Poř. číslo	Kód položky	Název položky	MJ	Množství			Jednotková cena	Cena			
				dle SoD	ve změně	rozdíl		dle SoD	ve změně	rozdíl	
1	2	4	5	6	7	8	9	10	11	12	
9 Ostatní konstrukce a práce											
14	916819	ODDĚL OPLOCENÍ S PODSTAVCI DRÁTĚNNÉ - NÁJEMNÉ <i>dle položky 916812</i> <i>4*31*40=4 960,000 [A]</i> <i>termín 27.7. - 6.10.</i> <i>Počet dnů: 72=72,000 [A]</i> <i>Délka oplocení: 40=40,000 [B]</i> <i>Celkem: A*B=2880,000 [C]</i>	MDEN		2 880,000						

Por. číslo	Kod položky	Název položky	MJ	Množství			Jednotková cena	Cena			
				dle SdD	ve změně	rozdíl		dle SdD	ve změně	rozdíl	
1	2	3	4	5	6	7	8	9	10	11	12
		přechodné dopravní značení,vč. kontroly v průběhu stavby 1=1,000 [A]									
18	916129	DOPRAV SVĚTLO VÝSTRAŽ SOUPRAVA 3KS - NÁJEMNÉ <i>Celá délka stavby- přechodné dopravní značení, nájemné čerpáno se souhlasem investora dle skutečnosti</i> 2*4*31=248,000 [A] přechodné dopravní značení,vč. kontroly v průběhu stavby 1=1,000 [A] I. etapa 27.7. - 11.10. Počet dnů: 77=77,000 [B] Celkem: A*B=77,000 [C]	KSDEN		77,000						
21	916159	SEMAFOROVÁ PŘENOSNÁ SOUPRAVA - NÁJEMNÉ <i>Celá délka stavby- přechodné řízení dopravy, nájemné čerpáno se souhlasem investora dle skutečnosti</i> Souprava zahrnuje 2 semafony 1*4*31=124,000 [A] I. etapa 27.7. - 11.10. Počet dnů: 77=77,000 [B]	KSDEN		77,000						
22	916312	DOPRAVNÍ ZÁBRANY Z2 S FÓLIÍ TŘ 1 - MONTÁŽ S PŘESUNEM <i>Celá délka stavby- přechodné dopravní značení,vč. kontroly v průběhu stavby</i> přechodné dopravní značení,vč. kontroly v průběhu stavby 1=1,000 [A]	KUS		1,000						
23	916313	DOPRAVNÍ ZÁBRANY Z2 S FÓLIÍ TŘ 1 - DEMONTÁŽ <i>Celá délka stavby- přechodné dopravní značení odstranění</i> přechodné dopravní značení,vč. kontroly v průběhu stavby 1=1,000 [A]	KUS		1,000						
24	916319	DOPRAVNÍ ZÁBRANY Z2 - NÁJEMNÉ <i>Celá délka stavby- přechodné dopravní značení, nájemné čerpáno se souhlasem investora dle skutečnosti</i> 2*4*31=248,000 [A] přechodné dopravní značení,vč. kontroly v průběhu stavby 1=1,000 [A] I. etapa 27.7. - 11.10. Počet dnů: 77=77,000 [B] Celkem: A*B=77,000 [C]	KSDEN		77,000						
29	916722	UPEVŇOVACÍ KONSTR - PODKLADNÍ DESKA OD 28KG - MONTÁŽ S PŘESUNEM <i>Celá délka stavby- přechodné dopravní značení,vč. kontroly v průběhu stavby, k položce 914122</i> přechodné dopravní značení,vč. kontroly v průběhu stavby DZ 8=8,000 [A]	KUS		8,000						
31	916723	UPEVŇOVACÍ KONSTR - PODKLADNÍ DESKA OD 28KG - DEMONTÁŽ <i>Celá délka stavby- přechodné dopravní značení odstranění, k položce 914122</i> přechodné dopravní značení,vč. kontroly v průběhu stavby DZ 8=8,000 [A]	KUS		8,000						
32	916729	UPEVŇOVACÍ KONSTR - PODKL DESKA OD 28KG - NÁJEMNÉ <i>Celá délka stavby- přechodné dopravní značení, nájemné čerpáno se souhlasem investora dle skutečnosti, k položce 916312</i> 2*4*4*31=992,000 [A]	KSDEN		770,000						

Por číslo	Kod položky	Název položky	MJ
1	2	4	5
		DZ Z2: 2=2,000 [A] DZ Z4: 8=8,000 [B] I. etapa 27.7. - 11.10. Počet dnů: 77=77,000 [B] Celkem: (A+B)*C=770,000 [D]	
33	916729	UPEVŇOVACÍ KONSTR - PODKL DESKA OD 28KG - NÁJEMNÉ	KSDEN
		<i>Celá délka stavby - přechodné dopravní značení, nájemné čerpáno se souhlasem investora dle skutečnosti, k položce 914122</i> <i>12*4*31=1 488,000 [A]</i> přechodné dopravní značení, vč. kontroly v průběhu stavby počet DZ: 8=8,000 [A] I. etapa 27.7. - 11.10. Počet dnů: 77=77,000 [B] Celkem: A*B=616,000 [C]	

Množství			Jednotková cena	Cena		
dle SdD	vs změna	rozdl		dle SdD	vs změna	rozdl
6	7	8	9	10	11	12
	616,000					

ZÁPIS REKONSTRUKCE:

28.7.23

BYLA PŘOHLÉDNUTA ZÁKLADOVÁ SPAŘA HOSTU 13720-1. BYLO ZJIŠTĚNO, ŽE V ZÁKLADOVÉ SPAŘI SE VYSKYTUJE PÍSEK SE ŠTĚRKEM, KTERÝ JE SLABĚ ZAJILOVANÝ. SPAŘA JE DOSTATEČNĚ VÝMOSNÁ PRO ZALOŽENÍ A ODPOVÍDÁ PŘEDPOKLADŮM PROJEKTU. KVALITU ZÁKLADOVÉ SPAŘI OVLIVŇUJE PŮDOK PODZEMNÍ A POVRCHOVÉ VODY. TĚTO PŮDOK BUDE KVALITU PODLOŽÍ OVLIVŇOVAT I PO DOKONČENÍ STAVBY. JSI HOŽE NAVRŽENÉ PROJEKTEM PROTO POKRUVŮJEME NAVRADIT ŠTĚRKEM FRACCE 32/63 MM, KTERÝ BUDE NA POUČHU ZAROVNÁN A VPLNĚN JENOVZRUŠNÍM MATERIÁLEM, KTERÝ UMOŽNÍ POLOŽENÍ TUDSIDERN. PŘED PROVEDENÍM LOŽI BUDE PROVEDENO DOČISTĚNÍ ZA REKONSTRUKCE PŮDOK

Teplota: +12°C ~ +23°C, polojasno

28.7.2023

Průběh: 7.00 ~ 16.00 hod.

PX

Pracovní: THP, HHSV, 1STR, 1THP (geotec)

Pracovní: - bourání L rýmy - středová část,

- v 9.15 hod - 10x zvýšený přítok vody než dříve, čerpadlo

VCP

- bourání 2x bet. prahů na vstupu (u každého kotel + 2m)

Hloubka 20x40cm, dl. 4m + 6m,

VCP

- bourání spodní vstupy dl. 2lk - zrna 300/500 v betonu -

- na vstupu a pod klembou,

VCP

- vyfukování suti z koryta (přikopa kmitočkově),

- vyfukování koryta na ukončení prahů 4x,

- čištení stěn dl. 2lk od námosů - před a za koncem úprav

VCP

- instalace oplášení,

- dovoz překážky a rezu,

Kvalita: P0, B02P, R13, D2

Mater.: písek štěrka, rezivo

Mech.: 2x bag otc. H1K, EC, REU, čerpadlo,



Firma: SaM silnice a mosty a.s.

Změnový soupis prací změny číslo 4 - méněpráce

Stavba:
SO 201

Most ev.č.13720-1 přes Luční potok před Hodonicemi
Most ev.č.13720-1

	Celková cena dle SoD	Celková cena ve změně	Rozdíl celkových cen
změna č 4 méněpráce			

Poř. číslo	Kód položky	Varianta	Název položky	MJ	Množství			Jednotková cena	Cena		
					dle SoD	ve změně	rozdíl		dle SoD	ve změně	rozdíl
1	2	3	4	5	6	7	8	9	10	11	12
2 Základy											
25	27157		PODŠTĚRE POD ZÁKLADY Z KAMENIVA TĚŽENÉHO	M3		15,640					
			Štěrkopiskové lože tubosideru 2,4*0,55*17=22,440 [A]								
			Štěrkopiskové lože tubosideru: 22,44*6,8=15,640 [A] Množství sníženo o stejné množství, o které byla navýšena pol. 45131								
			dle skutečnosti, množství sníženo z důvodu nemožnosti vytvarování ŠP lože do tvaru tubosideru před zasouváním tubosideru pod stávající nosnou konstrukci.								



projektová kancelář spol. s r.o.

Osová 20, 625 00 BRNO

Zapsána v OR, vedeným KS v Brně v oddíle C, vložka 7545
na základě usnesení KOS v Brně, č.j. C 7545

SaM silnice a mosty a.s.
závod České Budějovice

Litvínovická 1478
370 01 České Budějovice

Naše značka
D/S-1770/2023 - Kut

Zakázka č.
AD23021

Vyřizuje
[redacted]

Datum
28.08.2023

Akce: **Most ev.č. 13720-1 přes Luční potok před Hodonicemi**
Věc: **Vyjádření k množství CPS**

Vzhledem k úpravě prostoru vyplněného CPS došlo ke změně celkové kubatury CPS. Dle zaslání nákresu od zhotovitele byl proveden nový výpočet kubatury CPS. V rámci nového výpočtu bylo zohledněno i tvar tubosideru. Výpočet byl proveden jako obsah CPS (s horní a spodní vlnou) v podélném řezu X půlka šířky stávající klenby. $2,5 \times 4 + 2,2 \times 4 = 18,8 \text{ m}^3$. Tato kubatura odpovídá skutečnému provedení, které zaslal zhotovitel po konci injecktáže.

S pozdravem

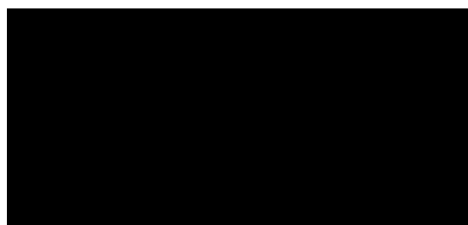

Příloha: Nákres s vyznačením spodní úrovně zhotovení CPS.

tel.:



web:

www.pris.cz

e-mail:

jmeno.prijmeni@pris.cz

Bankovní spojení: MONETA Money Bank
č.ú. 95008-514 / 0600
IČ: 46974806
DIČ: CZ46974806

DÉLKA ÚPRAVY VOZOVKY 25185

ZESÍLENÍ VOZOVKY

ASFALTOVÝ BETON PRO OBRUSNÉ VRSTVY
SPOJ. POSTŘÍK Z KAT. ASF. EMULZE

ACO 11+ 40 mm ČSN EN 13108-1
0,2 kg/m² ČSN 73 6129

CELKEM

40 mm

SVĚTLOST OTVORU 2200

BŘEZNICE

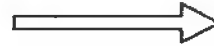

OP1

414,595

OP2

414,616

0,63%

STÁVAJÍCÍ NIVELETA
KOMUNIKACE III/13720

STÁVAJÍCÍ
VOZOVKA

INJEKTAŽNÍCH TRUBIČEK
DOINJEKTOVÁNÍ
RCHOLU KLENBY

ANÝ TVAR
ENBY
BEZ ZÁSAHU

ANÝ TVAR
ENBY
BEZ ZÁSAHU

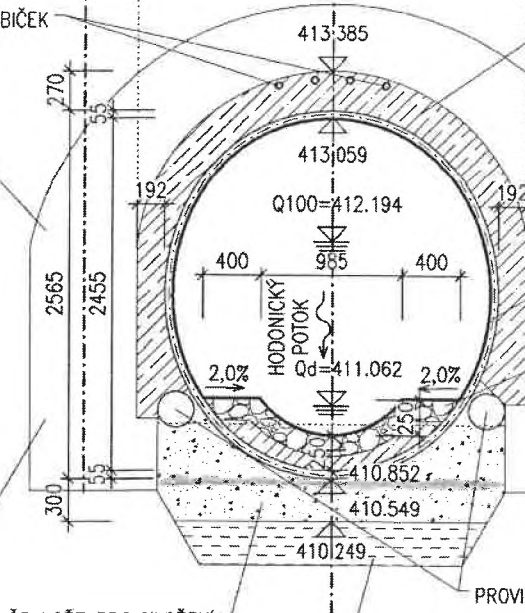

VÝPLŇ PROSTORU MEZI NOVOU OCELOVOU KONSTRUKCÍ
A STÁVAJÍCÍ NK VÝPLŇOVÝM BETONEM S OBSAHEM POPÍLKU
MAX. 30,0 %
(V ČÁSTI MIMO PROSTOR STÁVAJÍCÍHO MOSTU OBSYP A
ZÁSYP TROUBY DLE TP 157 (200 mm OCHRANNÉHO ZÁSYPU
+ ZÁSYP ZBÝVAJÍCÍHO PROSTORU))

TUBOSIDER Z VLNITÉHO PLECHU

ZPEVNĚNÍ DNA Z KAMENE
TL. 200 mm DO BETONU

PŘEDPOKLÁDANÝ TVAR
ZÁKLADŮ KLENBY
PONECHÁNY BEZ
ZÁSAHU

PROVIZORNÍ PŘEVEDENÍ TOKU
2x DN250, PO DOKONČENÍ
PRACÍ ZABETONOVANO

ŠP LOŽE PRO ULOŽENÍ
KONSTRUKCE

PŘÍPADNÁ VÝMĚNA
PODLOŽÍ V TLOUŠŤCE
300 mm



Firma: SaM silnice a mosty a.s.

Změnový soupis prací změny číslo 5 - měněpráce

Stavba:

Most ev.č.13720-1 přes Luční potok před Hodonicemi

SO 201

Most ev.č.13720-1

	Celková cena dle SoD	Celková cena ve změně	Rozdíl celkových cen
změna č 5 měněpráce	████████	████████	████████

Por. číslo	Kód položky	Výs. ant.	Název položky	MJ	Množství			Jednotková cena	Cena		
					dle SoD	ve změně	rozdíl		dle SoD	ve změně	rozdíl
1	2	3	4	5	6	7	8	9	10	11	12
2 Základy											
26	281661		INJEKTOVÁNÍ NÍZKOTLAKÉ Z CHEMICKÝCH POJIV NA POVRCHU <i>Doinjektování vrcholu klenby po zatuhnutí výplně mezi stávající klenbou a novou konstrukcí. Viz. položka 45131a 1,1*0,1*8=0,880 [A]</i> <i>Doinjektování vrcholu klenby, množství dle skutečnosti 0,8=0,800 [A]</i>	M3	████████	0,800	████████	████████	████████	████████	████████
8 Potrubí											
40	86315		POTRUBÍ Z TRUB OCELOVÝCH DN DO 50MM <i>Trubičky pro doinjektování ve vrcholu klenby Vodorovné ve vrcholu 4*22=88,000 [A]</i> <i>Trubičky pro doinjektování ve vrcholu klenby, dle skutečného množství 16=16,000 [A]</i>	M	████████	16,000	████████	████████	████████	████████	████████



Firma SaM silnice a mosty a s

Změnový soupis prací změny číslo 6 - méněpráce

Stavba:
SO 201

Most ev.č.13720-1 přes Luční potok před Hodonicemi
Most ev.č.13720-1

změna č.6 méněpráce

Celková cena dle SoD	Celková cena ve změně	Rozdíl celkových cen
██████████	██████████	██████████

Prů číslo	Kód položky	Vest číslo	Název položky	MJ	Množství			Cena			
					dle SoD	ve změně	rozdíl	dle SoD	ve změně	rozdíl	
1	2	3	4	5	6	7	8	9	10	11	12
1			Zemní práce								
7	113726		FRÉZOVÁNÍ ZPEVNĚNÝCH PLOCH ASFALTOVÝCH, ODVOZ DO 12KM <i>Frézování vozovkových vrstev, dle provedených zkoušek jsou všechny vozovkové vrstvy zatříděny jako ZAS-T1, T2, nejedná se tedy o odpad, nakládání s materiálem v režii zhotovitele 2*5*0,04*3=1,200 [A]</i>	M3	██████████	0,000	██████████	██████████	██████████	██████████	██████████
5			Komunikace								
38	572213		SPOJOVACÍ POSTŘÍK Z EMULZE DO 0,5KG/M2 <i>Spojovací postřik 0,2kg/m2, mezi stávající ohrusnou vrstvou a novou 5,2*25=130,000 [A]</i>	M2	██████████	0,000	██████████	██████████	██████████	██████████	██████████
39	574A04		ASFALTOVÝ BETON PRO OBRUSNÉ VRSTVY ACO 11+, 11S <i>Asfaltový beton pro ohrusnou vrstvu ACO 11+ 5,2*0,04*25=5,200 [A]</i> Asfaltový beton pro ohrusnou vrstvu ACO 11+ (oprava utržené krajnice), plocha dle zaměření 20,4 m2 <i>20,4*1,0*0,04=0,816 [A]</i>	M3	██████████	0,816	██████████	██████████	██████████	██████████	██████████
9			Ostatní konstrukce a práce								
53	93811		OČIŠTĚNÍ ASFALTOVÝCH VOZOVEK UMYTÍM VODOU <i>Očištění stávající ohrusné vrstvy před nanesení spojovacího postřiku položka 572213 5,2*25=130,000 [B]</i>	M2	██████████	0,000	██████████	██████████	██████████	██████████	██████████



projektová kancelář spol. s r.o.

Osová 20, 625 00 BRNO

Zapsána v OR ,vedeným KS v Brně v oddíle C, vložka 7545
na základě usnesení KOS v Brně, č.j. C 7545

Správa a údržba silnic Jihočeského kraje p.o.
paní [REDACTED]
Nemanická 2133/10
370 10 České Budějovice

Naše značka
D/S-1994/2023 - Řeh

Zakázka č.
AD23021

Vyřizuje
[REDACTED]

Datum
11.10.2023

Akce: **Most ev.č. 13720-1 přes Luční potok před Hodonicemi**
Věc: **Vyjádření AD k vypuštění provádění nové obrusné vrstvy**

Jako AD stavby souhlasím s vypuštěním provedení nové obrusné vrstvy, která se dle zadávací dokumentace měla provést na stávající vozovku a na začátku a konci úpravy se pomocí zabroušení napojit na stávající stav. Prohlídkou na místě bylo zjištěno, že stav vozovky je dobrý, a proto ji není nutno provádět.

S pozdravem



tel.:



web:

www.pris.cz

e-mail:

jmeno.prijmeni@pris.cz

Bankovní spojení: **MONETA Money Bank**
č.ú. 95008-514 / 0600
IČ: 46974806
DIČ: CZ46974806



Firma: SaM silnice a mosty a.s.

Změnový soupis prací změny číslo 7 - méněpráce

Stavba:
SO 201

Most ev.č.13720-1 přes Luční potok před Hodonicemi
Most ev.č.13720-1

	Celková cena dle SoD	Celková cena ve změně	Rozdíl celkových cen
změna č 7 méněpráce			

Př. číslo	Kód položky	Název položky	M3	Množství			jeoniková cena	Cena		
				dle SoD	ve změně	rozdl		dle SoD	ve změně	rozdl
1	2	4	5	6	7	8	9	10	11	12
1 Zemní práce										
13	12573	VYKOPÁVKY ZE ZEMNÍKŮ A SKLÁDEK TR. I	M3		25,394					
		<p>Zemina použitá pro zpětné zásypy. Vykopávka zeminy pro zpětné ohumusování, dle položky 12110 45,394=45,394 [A]</p> <p>Zemina použitelná pro zpětný zásyp, zbytek nahrazen nakupovaným materiálem: zemina potřebná pro zpětné ohumusování: 45,394=45,394 [A] zemina pro zpětné použití nakupovaná (viz pol.č. 13a): 20=20,000 [B] zemina pro zpětné použití původní: A-B=25,394 [C]</p>								



Firma: SaM silnice a mosty a.s.

Změnový soupis prací změny číslo 8 - méněpráceStavba:
SO 201Most ev.č.13720-1 přes Luční potok před Hodonicemi
Most ev.č.13720-1

změna č 8 méněpráce

Celková cena
dle SoDCelková cena
ve změněRozdíl
celkových cen

Poř. číslo	Kód položky	Vzd. anota	Název položky	MJ	Množství			Jednotková cena	Cena		
					dle SoD	ve změně	rozdíl		dle SoD	ve změně	rozdíl
4 Vodrovné konstrukce											
30	45131	b	PODKL A VÝPLŇ VRŠTIVY Ž PROST BET Zabetonování trub pro provizorní převedení toku po navrácení toku do koryta. 22*0,05*2=2,200 [A] oprava výpočtu ze zadání: 20*PI*0,125*0,125*2=1,963[A]	M3		1,963					
35	465512		DLAŽBY Z LOMOVÉHO KAMENE NA MC Lomový kámen zpevnění do betonu Zpevnění svahů, koryta, v tubosideru, žlabu a skluzu 1,2*2,5*0,2*23,1=13,860 [A] Limec zpevnění kolem tubosideru 2*1*0,2*16=6,400 [B] Celkem: A+B=20,260 [C] Dle skutečnosti: 19,32=19,320 [A] Ostatní konstrukce a práce	M3		19,320					
48	917223		SILNIČNÍ A CHODNÍKOVÉ OBRUBY Z BETONOVÝCH OBRUBNÍKŮ ŠÍŘ 100MM Lemování schodiště a skluzů. 24=24,000 [A] Lemování schodiště a skluzů dle skutečnosti: 23=23,000 [A]	M		23,000					

Změnový list číslo:	2
---------------------	---

Stavba: Most ev.č. 13720-1 přes luční potok před Hodonicemi	č. SOD objednatele:	9/VZ/2023
Objekt: 182 - Dopravně inženýrská opatření 201 - Most ev.č. 13720-1	č. SOD zhotovitele:	223006/SaM/CL/2023
Investor (objednatel) stavby: Správa a údržba silnic Jihočeského kraje, p.o. Nemanická 2133/10, 370 10 České Budějovice		
TDS: [redacted] U Klikovky 2698/6, 150 00 Praha 5		
Projektant: PRIS spol. s r.o. Osová 20, 625 00 Brno		
Zhotovitel: SaM silnice a mosty a.s. Máchova 1129, 470 01 Česká Lípa		
Předmět změny:		
SO 182	2. Změna množství a délky pronájmu provizorního DZ na základě schváleného DIO	
SO 201	4. Změna množství CPS a ŠP lože tubosideru	
	6. Oprava utržené krajnice a vypuštění realizace obrusné AB vrstvy	
	7. Terénní úpravy a doplnění jutových rohoží	
	8. Změny dle zaměření skutečného množství	
Návrh ocenění:		Cena celkem:
2. Změna množství a délky pronájmu provizorního DZ na základě schváleného DIO		[redacted]
4. Změna množství CPS a ŠP lože tubosideru		[redacted]
6. Oprava utržené krajnice a vypuštění realizace obrusné AB vrstvy		[redacted]
7. Terénní úpravy a doplnění jutových rohoží		[redacted]
8. Změny dle zaměření skutečného množství		[redacted]
	Celkem bez DPH	[redacted]
	DPH 21%	[redacted]
	Celkem s DPH	[redacted]
Vyjádření:		
Zhotovitel: SaM silnice a mosty a.s.	Ing. D. Drahoš	datum: 25.10.2023 podpis: [redacted]
Projektant: PRIS spol. s r.o.	[redacted]	datum: 25.10.2023 podpis: [redacted]
TDS: Ing. Petr Nezval	[redacted]	datum: 25.10.2023 podpis: [redacted]
Investor: SÚS Jihočeského kraje, p.o.	Ing. A. Jankovcová	datum: 26.10.2023 podpis: [redacted]
Přílohy: vyjádření AD ke změně množství CPS, vyjádření k provedení opravy utržené krajnice a vrstvě ACO 11, vyjádření k použití jutových rohoží		



Firma: SaM sílnice a mosty a.s.

Změnový soupis prací změny číslo 2 - vícepráceStavba: Most ev.č.13720-1 přes Luční potok před Hodonicemi
SO 182 Dopravně inženýrské opatření

Celková cena dle SoD	Celková cena ve změně	Rozdíl celkových cen
změna č.2 vícepráce:		

Por. číslo	Kód položky	Název položky	MJ	dle SoD			Jednotková cena	Cena		
				dle SoD	ve změně	rozdíl		dle SoD	ve změně	rozdíl
1	2	4	5	6	7	8	9	10	11	12
9 Ostatní konstrukce a práce										
2	914122	DOPRAVNÍ ZNAČKY ZÁKLADNÍ VELIKOSTI OCELOVÉ FÓLIE TŘ 1 - MONTÁŽ S PŘEMÍSTĚNÍM	KUS		12,000					
		<i>Celá délka stavby- přechodné dopravní značení, vč. kontroly v průběhu stavby</i> A10 2=2,000 [A] A15 2=2,000 [B] C4b 2=2,000 [C] Celkem: A+B+C=6,000 [D] přechodné dopravní značení, vč. kontroly v průběhu stavby A10, B21a, A15, B20a, C4a, B26 - vše 2x DZ 12=12,000 [A]								
3	914123	DOPRAVNÍ ZNAČKY ZÁKLADNÍ VELIKOSTI OCELOVÉ FÓLIE TŘ 1 - DEMONTÁŽ	KUS		12,000					
		<i>Celá délka stavby- přechodné dopravní značení, vč. kontroly v průběhu stavby</i> A10 2=2,000 [A] A15 2=2,000 [B] C4b 2=2,000 [C] Celkem: A+B+C=6,000 [D] přechodné dopravní značení, vč. kontroly v průběhu stavby A10, B21a, A15, B20a, C4a, B26 - vše 2x DZ 12=12,000 [A]								
4	914129	DOPRAVNÍ ZNAČKY ZÁKLADNÍ VEL OCELOVÉ FÓLIE TŘ 1 - NÁJEMNÉ	#SDEN		924,000					
		<i>Celá délka stavby- přechodné dopravní značení, vč. kontroly v průběhu stavby</i> A10 2=2,000 [A] A15 2=2,000 [B] C4b 2=2,000 [C] Celkem: (A+B+C)*4*31=744,000 [D] přechodné dopravní značení, vč. kontroly v průběhu stavby DZ: 12=12,000 [A] I. etapa 27.7. - 11.10. Počet dnů: 77=77,000 [B] Celkem: A*B=924,000 [C]								
6	914952	SLOUPKY A STOJKY DZ Z JÁKL PROF PRO OCEL STOJAN MONTÁŽ PŘESUN	KUS		8,000					
		<i>Celá délka stavby- přechodné dopravní značení, vč. kontroly v průběhu stavby, k položce 914122</i> přechodné dopravní značení, vč. kontroly v průběhu stavby DZ 8=8,000 [A]								
8	914953	SLOUPKY A STOJKY DZ Z JÁKL PROFILŮ PRO OCEL STOJAN DEMONTÁŽ	KUS		8,000					
		<i>Celá délka stavby- přechodné dopravní značení odstranění, k položce 914122</i> přechodné dopravní značení, vč. kontroly v průběhu stavby DZ 8=8,000 [A]								
25	916352	SMĚROVACÍ DESKY Z4 OBOUSTR S FÓLÍÍ TŘ 1 - MONTÁŽ S PŘESUNEM	KUS		8,000					
		8=8,000 [A]								
26	916353	SMĚROVACÍ DESKY Z4 OBOUSTR S FÓLÍÍ TŘ 1 - DEMONTÁŽ	KUS		8,000					
		8=8,000 [A]								



Firma: SaM silnice a mosty a.s

Změnový soupis prací změny číslo 4 - vícepráceStavba:
SO 201Most ev.č.13720-1 přes Luční potok před Hodonicemi
Most ev.č.13720-1změna č.4 vícepráce:

Celková cena dle SoD	Celková cena ve změně	Rozdíl celkových cen
██████████	██████████	██████████

Por. číslo	Kód položky	Zan. přír. a	Název položky	MJ	Množství			Jednotková cena	Cena		
					dle SoD	ve změně	rozdíl		dle SoD	ve změně	rozdíl
1	2	3	4	5	6	7	8	9	10	11	12
	4		Vodorovné konstrukce								
29	45131	a	PODKL A VÝPLŇ VRSTVY Z PROST BET	M3	██████████	18,800	██████████	██████████	██████████	██████████	██████████
			Výplňový beton mezi stávající klenbou a novou konstrukcí. Obsah popílku max. 30,0 %. 1*1,5*3=12,000 [B]								
			Výplňový beton mezi stávající klenbou a novou konstrukcí 18,8=18,800 [A]								
			dle skutečnosti, množství navýšeno z důvodu nemožnosti vytvarování ŠP lože do tvaru tubosideru před zasouváním tubosideru pod stávající nosnou konstrukci.								



projektová kancelář spol. s r.o.

Osová 20, 625 00 BRNO

Zapsána v OR, vedeným KS v Brně v oddíle C, vložka 7545
na základě usnesení KOS v Brně, č.j. C 7545

SaM silnice a mosty a.s.
závod České Budějovice
[redacted]
Litvínovická 1478
370 01 České Budějovice

Naše značka
D/S-1770/2023 - Kut

Zakázka č.
AD23021

Vyřizuje
[redacted]

Datum
28.08.2023

Akce: **Most ev.č. 13720-1 přes Luční potok před Hodonicemi**
Věc: **Vyjádření k množství CPS**

Vzhledem k úpravě prostoru vyplněného CPS došlo ke změně celkové kubatury CPS. Dle zaslání náčrtu od zhotovitele byl proveden nový výpočet kubatury CPS. V rámci nového výpočtu bylo zohledněn i tvar tubosideru. Výpočet byl proveden jako obsah CPS (s horní a spodní vlnou) v podélném řezu X půlka šířky stávající klenby. $2,5 \times 4 + 2,2 \times 4 = 18,8 \text{ m}^3$. Tato kubatura odpovídá skutečnému provedení, které zaslal zhotovitel po konci injektáže.

S pozdravem

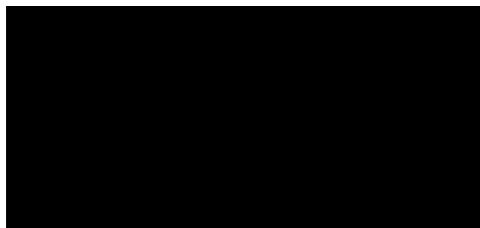

Příloha: Náčrt s vyznačením spodní úrovně zhotovení CPS.

tel.:



web:

www.pris.cz

e-mail:

jmeno.přifimení@pris.cz

Bankovní spojení: MONETA Money Bank
č.ú. 95008-514 / 0600
IČ: 46974806
DIČ: CZ46974806

DÉLKA ÚPRAVY VOZOVKY 25185

ZESÍLENÍ VOZOVKY

ASFALTOVÝ BETON PRO OBRUSNÉ VRSTVY
SPOJ. POSTŘÍK Z KAT. ASF. EMULZE

ACO 11+ 40 mm ČSN EN 13108-1
0,2 kg/m² ČSN 73 6129

CELKEM

40 mm

SVĚTLOST OTVORU 2200

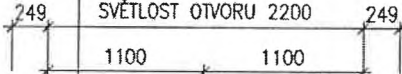

BŘEZNICE



414.595



414.616

0,63%

414.609

STÁVAJÍCÍ NIVELETA
KOMUNIKACE III/13720

STÁVAJÍCÍ
VOZOVKA

INJEKTAŽNÍCH TRUBIČEK
DOINJEKTOVÁNÍ
VŘEŠTOLU KLENBY

ANÝ TVAR
KLENBY
BEZ ZÁSAHU

ANÝ TVAR
KLENBY
BEZ ZÁSAHU

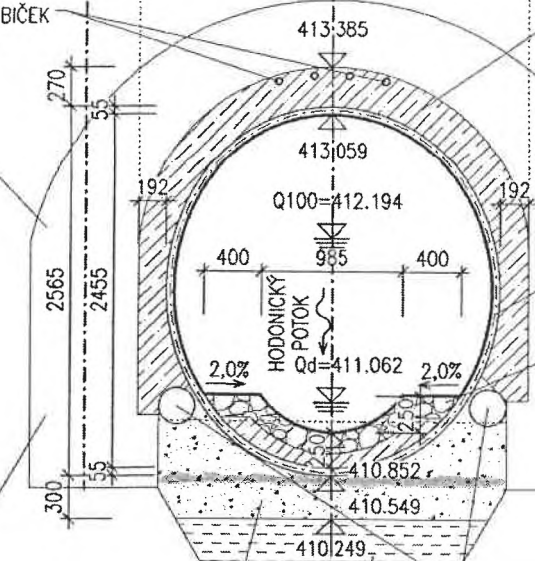

VÝPLŇ PROSTORU MEZI NOVOU OCELOVOU KONSTRUKCÍ
A STÁVAJÍCÍ NK VÝPLŇOVÝM BETONEM S OBSAHEM POPIĚLKY
MAX. 30,0 %
(V ČÁSTI MIMO PROSTOR STÁVAJÍCÍHO MOSTU OBSYP A
ZÁSYP TROUBY DLE TP 157 (200 mm OCHRANNÉHO ZÁSYPU
+ ZÁSYP ZBÝVAJÍCÍHO PROSTORU))

TUBOSIDER Z VLNITÉHO PLECHU

ZPEVNĚNÍ DŇA Z KAMENE
TL. 200 mm DO BETONU

PŘEDPOKLÁDANÝ TVAR
ZÁKLADŮ KLENBY
PONECHÁNY BEZ
ZÁSAHU

PROVIZORNÍ PŘEVEDENÍ TOKU
2x DN250, PO DOKONČENÍ
PRACÍ ZABETONOVANO

ŠP LOŽE PRO ULOŽENÍ
KONSTRUKCE

PŘÍPADNÁ VÝMĚNA
PODLOŽÍ V TLOUŠŤCE
300 mm

270

55

192

2565

2455

55

300

55

413.385

413.059

Q100=412.194

955

400

400

2,0%

HODONICKÝ
POTOK

Qd=411.062

2,0%

410.852

410.549

410.249



Firma: SaM silnice a mosty a.s.

Změnový soupis prací změny číslo 6 - vícepráceStavba:
SO 201Most ev.č.13720-1 přes Luční potok před Hodonicemi
Most ev.č.13720-1

změna č 6 vícepráce

Celková cena
dle SoDCelková cena
ve změněRozdíl
celkových cen

Př. číslo	Kód položky	Vest. přírta	Název položky	MJ	Množství			Jednotková cena	Cena		
					dle SoD	ve změně	rozdíl		dle SoD	ve změně	rozdíl
1	2	3	4	5	6	7	8	9	10	11	12
9 Ostatní konstrukce a práce											
49	919111		ŘEZÁNÍ ASFALTOVÉHO KRYTU VOZOVEK TL DO 50MM	M		22,400					
			<i>Nařiznutí krytu vozovky na začátku a na konci úsek, pro napojení na stávající stav 2*5=10,000 [A]</i>								
			<i>Nařiznutí krytu vozovky na napojení na stávající stav - oprava utžené krajnice 1,0+20,4+1,0=22,400 [A]</i>								
50	931325		TĚSNĚNÍ DILATAČ SPAR ASF ZÁLIVKOU MODIFIK PRŮŘ DO 600MM2	M		22,400					
			<i>Těsnění mezi novou ohrusnou vrstvou a stávajícím stavem 2*5=10,000 [A]</i>								
			<i>Těsnění mezi novou ohrusnou vrstvou a stávajícím stavem - oprava utžené krajnice 1,0+20,4+1,0=22,400 [A]</i>								
58			OPRAVA UTRŽENÉ KRAJNICE	KOMPL		1,000					
			<i>dle CN zasláné dne 21.8.2023 cena 23 889,68 Kč, plocha 12,00 m2</i>								
			<i>plocha dle skutečnosti 20,4 m2</i>								
			<i>nová cena: (20,4/12,0)*23 889,68 = 40 612,46 Kč</i>								



projektovní kancelář spol. s r.o.

Osová 20, 625 00 BRNO

Zapsána v OR, vedeným KS v Brně v oddíle C, vložka 7545
na základě usnesení KOS v Brně, č.j. C 7545

Správa a údržba silnic Jihočeského kraje p.o.

paní [REDACTED]
Nemanická 2133/10
370 10 České Budějovice

Naše značka
D/S-1994/2023 - Řeh

Zakázka č.
AD23021

Vyřizuje
[REDACTED]

Datum
11.10.2023

Akce: **Most ev.č. 13720-1 přes Luční potok před Hodonicemi**
Věc: **Vyjádření AD k vypuštění provádění nové obrusné vrstvy**

Jako AD stavby souhlasím s vypuštěním provedení nové obrusné vrstvy, která se dle zadávací dokumentace měla provést na stávající vozovku a na začátku a konci úpravy se pomocí zabroušení napojit na stávající stav. Prohlídkou na místě bylo zjištěno, že stav vozovky je dobrý, a proto ji není nutno provádět.

S pozdravem

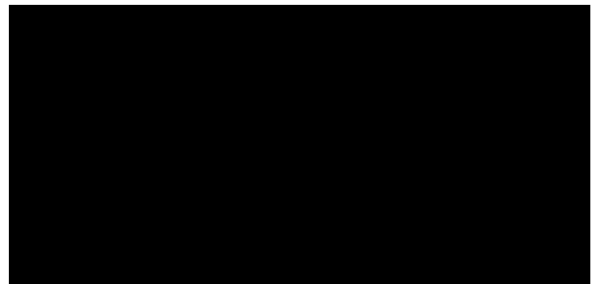

tel.:



web:

www.pris.cz

e-mail:

jmeno.prijmeni@pris.cz

Bankovní spojení: MONETA Money Bank
č.ú. 95008-514 / 0600
IČ: 46974806
DIČ: CZ46974806

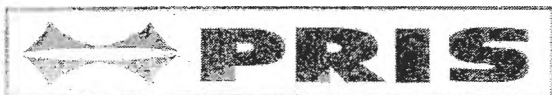

projektovní kancelář spol. s r.o.

Osová 20, 625 00 BRNO

Zapsána v OR , vedeným KS v Brně v oddíle C, vložka 7545
na základě usnesení KOS v Brně, č.j. C 7545

Správa a údržba silnic Jihočeského kraje p.o.

paní [REDACTED]
Nemanická 2133/10
370 10 České Budějovice

Naše značka
D/S-2017/2023 - Řeh

Zakázka č.
AD23021

Vyřizuje

[REDACTED]

Datum
16.10.2023

Akce: **Most ev.č. 13720-1 přes Luční potok před Hodonicemi**
Věc: **Vyjádření AD k opravě krajnice**

Na základě vypuštění opravy obrusné vrstvy bylo nutno provést opravu krajnice, která nevyhovovala bezpečnému provozu na silnici. Jako AD stavby souhlasím se způsobem opravy i jejím rozsahem (viz. příložené schéma zhotovitele).

S pozdravem

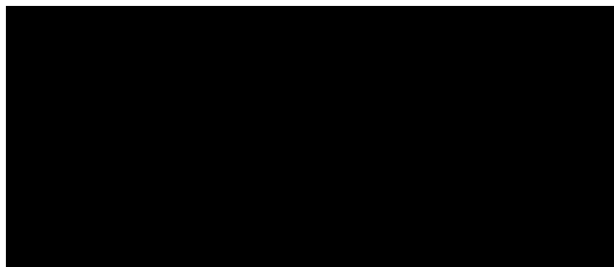

tel.:

[REDACTED]
[REDACTED]

web:

www.pris.cz

e-mail:

jmeno.prijmeni@pris.cz

Bankovní spojení: MONETA Money Bank
č.ú. 95008-514 / 0600
IČ: 46974806
DIČ: CZ46974806

„Most ev.č. 13720 – 1 přes Luční potok před Hodonicemi“

2023

se sídlem U Klikovky 6/2698, 150 00 Praha 5

zapsán v Živnostenském rejstříku ZIV/U7735/2014/Mly

IČO: 029 56 136

Vyřizuje:

Datum:

Tel.:

E-mail :

16.10.2023

Akce: „Most ev.č. 13720 – 1 přes Luční potok před Hodonicemi“

Věc: Vyjádření TDS k opravě krajnice

Se souhlasem AD bylo vypuštěno provádění nové obrusné vrstvy v celé ploše dle RDS z důvodu dobrého stavu vozovky, zjištěného prohlídkou v místě stavby. Dle dohody s objednatelem a se souhlasem TDS byla provedena oprava krajnice v rozsahu nutném pro bezpečný provoz na komunikaci. TDS souhlasí s rozsahem provedených prací – viz schéma v příloze.

Oprava krajnice - délka cca 21,50 m, šířka cca 1,00 m, staničení cca km 1.849 000 - 1.870 500

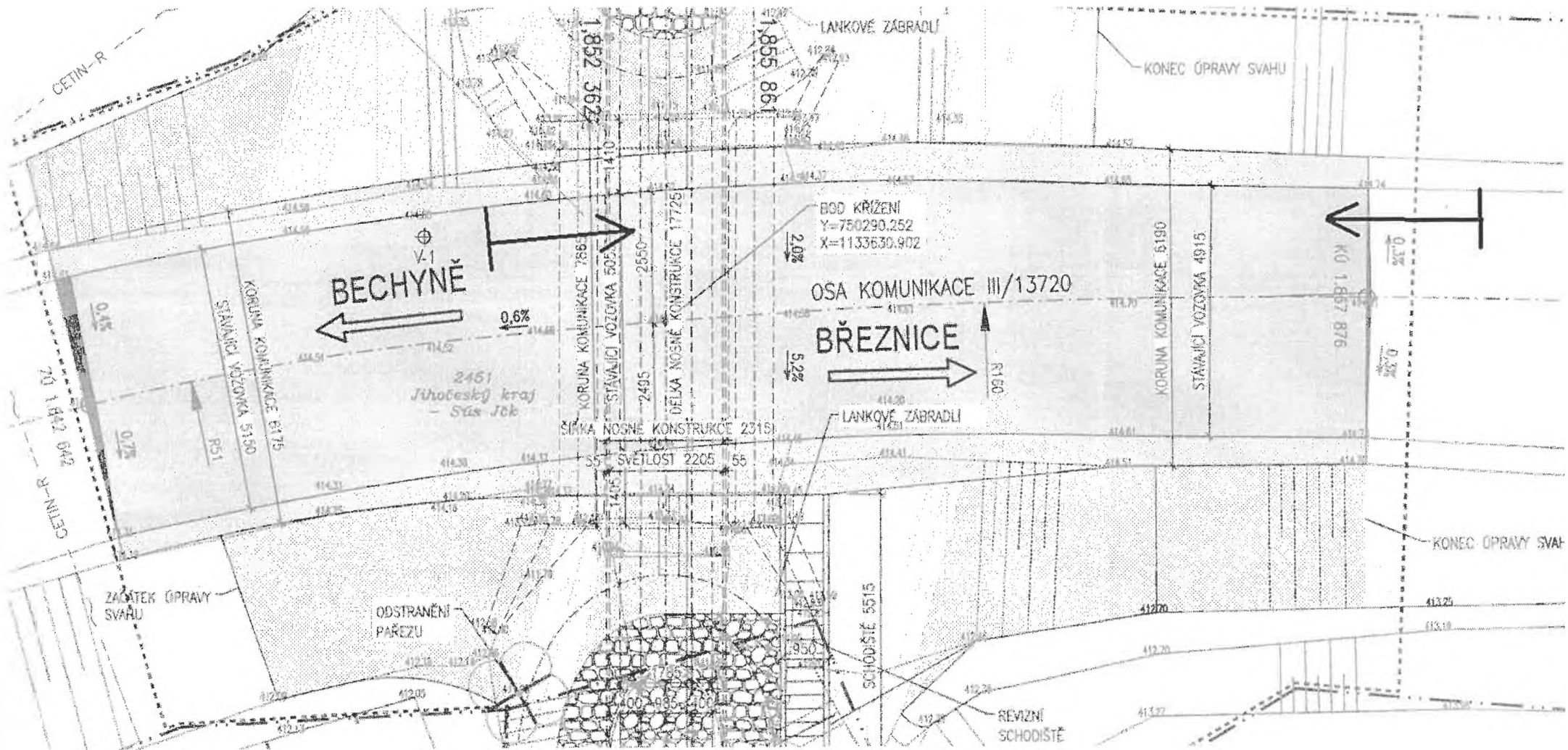

Most ev.č.13720-1 přes Luční potok před Hodonicemi							
1		113136	ODSTRANĚNÍ KRYTU ZPEVNĚNÝCH PLOCH S ASFALT POJIVEM, ODVOZ DO 12KM	M3	████	████	████
			$((1,00+1,15)*0,5) * 12,00 \text{ m} * 0,15$				
2		014112	POPLATKY ZA SKLÁDKU TYP S-IO (INERTNÍ ODPAD)	T	████	████	████
3	2023_OTSKP	122216	ODSTRAN PODKL VOZOVEK A CHOD Z KAM NESTMEL, ODVOZ DO 12KM	M3	████	████	████
			$((0,95+1,20)*0,5) * 11,60 \text{ m} * 0,25$				
4		014102	POPLATKY ZA SKLÁDKU	T	████	████	████
5	2023_OTSKP	122216	ODSTRAN PODKL VOZOVEK A CHOD Z KAM NESTMEL - zemina, ODVOZ DO 12KM	M3	████	████	████
			$((0,95+1,20)*0,5) * 11,60 \text{ m} * 0,3$				
6		014102	POPLATKY ZA SKLÁDKU	T	████	████	████
7	2023_OTSKP	18110	ÚPRAVA PLÁŇĚ SE ZHUT V HOR TŘ 1-4	M2	████	████	████
			1,3*11,20				
8	2023_OTSKP	21461	SEPARAČNÍ GEOTEXILIE	M2	████	████	████
			1,3*11,20				
9	2023_OTSKP	171303	ULOŽENÍ SYPANINY DO NÁSPŮ V AKTIV ZÓNĚ SE ZHUT	M3	████	████	████
			$((1,00+1,30)*0,5) * 11,20 \text{ m}$				
10		58344	PDK 36/63	t	████	████	████
11	2023_OTSKP	289972	OPLÁŠTĚNÍ (ZPEVNĚNÍ) Z GEOMŘÍŽOVIN	M2	████	████	████
			1,2*11,60				
12	2023_OTSKP	56335	VOZOVKOVÉ VRSTVY ZE ŠTĚRKODRTI TL DO 250MM	M2	████	████	████
			$((0,95+1,20)*0,5)*11,60 * 0,25$				
13	2023_OTSKP	574C06	ASFALTOVÝ BETON PRO LOŽNÍ VRSTVY ACL 16+, 16S	M3	████	████	████
			1,05*12,00*0,08				

Celkem bez DPH

████████



Firma: SaM síňnice a mosty a.s.

Změnový soupis prací změny číslo 7 - vícepráceStavba:
SO 201Most ev.č.13720-1 přes Luční potok před Hodonicemi
Most ev.č.13720-1

změna č.7 vícepráce:

Celková cena dle SdD	Celková cena ve změně	Rozdíl celkových cen

Poř. číslo	Kód položky	Název položky	M/J	Množství			Jednotková cena	Cena			
				dle SdD	ve změně	rozdíly		dle SdD	ve změně	rozdíly	
1	2	4	5	6	7	8	9	10	11	12	
1 Zemní práce											
13a	14211R	POPLATKY ZA ZEMNÍK - ORNICE	M3		20,000						
		Zemina nakupovaná pro zpětné ohumusování (předpoklad): 20=20,000 [A] Jednotková cena určena kalkulací z cenové nabídky: Prodejní cena: 150 Kč/t [A] Hmotnostní koeficient: 1,80 [B] Připočítání výrobní režie (5,0%), správní režie (5,0%) a zisku (5,0%): 1,15 [C] Jednotková cena: A*B*C=310,50 [D] položka zahrnuje: - veškeré poplatky majiteli zemníku související s nákupem zeminy (nikoliv s otvirkou zemníku)	kalkulace								
13b	12573B	VYKOPÁVKY ZE ZEMNÍKŮ A SKLÁDEK TR. I - DOPRAVA	M3KM		860,000						
		Zemina nakupovaná pro zpětné ohumusování (předpoklad): 20,000 [A] Vzdálenost dopravy (Jívno - Rudolfov): 43,000 km [B] Celkem: A*B=860,000 [C] položka zahrnuje: - samostatnou dopravu zeminy. Množství se určí jako součin kubatury [m3] a požadované vzdálenosti [km]. položka zahrnuje: - kompletní provedení zemní konstrukce včetně nákupu a dopravy materiálu dle zadávací dokumentace - úprava ukládaného materiálu vličením, třídním, promícháním nebo vysoušením, příp. jiné úpravy za účelem zlepšení jeho mech. vlastností - hutnění i různé míry hutnění - ošetření úložiště po celou dobu práce v něm vč. klimatických opatření - ztížení v okolí vedení, konstrukcí a objektů a jejich dočasné zajištění - ztížení provádění vč. hutnění ve ztížených podmínkách a stísněných prostorech - ztížené ukládání sypaviny pod vodu - ukládání po vrstvách a po jiných nutných částech (figurách) vč. dosypávek - spouštění a nošení materiálu - výměna částí zemní konstrukce znehodnocené klimatickými vlivy - udržování úložiště a jeho ochrana proti vodě - odvedení nebo obvedení vody v okolí úložiště a v úložišti - veškeré pomocné konstrukce umožňující provedení zemní konstrukce (přilezdy, sjezdy, nájezdy, lešení, podpěrné konstrukce, přemostění, zpevněné plochy, zakrytí a pod.)	OTSKP 2023 2								
22a	289973R	OPLÁŠTĚNÍ (ZPEVNĚNÍ) Z GEOSÍTÍ A GEORHOŽÍ	M2		200,000						
		Jutová protierozní síť. Plocha dle skutečnosti 200=200,000 [A] Kalkulace jednotkové ceny: Jednotková cena dle OTSKP 2023 2: 183,04 [A] Sleva zhotovitele 40 %: 0,6 [B] Výsledná jednotková cena: A*B=109,82 [C] Položka injektážních prací obsahuje kompletní práce, mimo zřízení vrtů (vykazují se položkami 261, 262), které jsou nutné pro předepsanou funkci injektáže (statickou, těsnící a pod.). Položka obsahuje vodní tlakové zkoušky před a po injektáži. Položka zahrnuje veškerý materiál, výrobky a polotovary, včetně mimostaveništní a vnitrostaveništní dopravy (rovněž přesuny), včetně naložení a složení, případně s uložení.	kalkulace								



projektová kancelář spol. s r.o.

Osová 20, 625 00 BRNO

Zapsána v OR, vedeným KS v Brně v oddíle C, vložka 7545
na základě usnesení KOS v Brně, č.j. C 7545

Správa a údržba silnic Jihočeského kraje p.o.

paní [REDACTED]

Nemanická 2133/10

370 10 České Budějovice

Naše značka

D/S-1980/2023 - Řeh

Zakázka č.

AD23021

Vyřizuje

[REDACTED]

Datum

09.10.2023

Akce: **Most ev.č. 13720-1 přes Luční potok před Hodonicemi**

Věc: **Vyjádření AD k umístění georohoží**

Vzhledem k ochraně strmého svahu nad a kolem tubosideru souhlasím s použitím georohoží na jeho zpevnění. Georohož bude natažena na celou pravou stranu mostu (směr Hodonice), na levé straně mostu pouze před zábradlím na celé výšce svahu. Georohože budou plnit funkci ochrany svahu proti erozi do doby vytvoření souvislého travního porostu.

S pozdravem

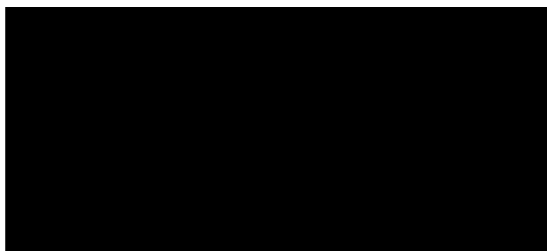

tel.:

[REDACTED]

web:

www.pris.cz

e-mail:

jmeno.prijmeni@pris.cz

Bankovní spojení: MONETA Money Bank

č.ú. 95008-514 / 0600

IČ: 46974806

DIČ: CZ46974806



Firma: SaM silnice a mosty a.s.

Změnový soupis prací změny číslo 8 - vícepráceStavba:
SO 201Most ev.č.13720-1 přes Luční potok před Hodonicemi
Most ev.č.13720-1

Celková cena dle SoD	Celková cena ve změně	Rozdíl celkových cen

změna č.8 vícepráce:

Por. číslo	Kód položky	Varianta	Název položky	MJ	Množství			Jednotková cena	Cena		
					dle SoD	ve změně	rozdíly		dle SoD	ve změně	rozdíly
1	2	3	4	5	6	7	8	9	10	11	12
9			Ostatní konstrukce a práce								
48a	91710		ØBRUBY Z BETONOVÝCH PALISÁD	M3	0,240	0,240					
Dle RDS: rozměry (1,20*0,20*0,20)*5=0,240 [A]				OTSKP 2023 2							
Technická specifikace - položka zahrnuje: - dodání a pokládku betonových palisád o rozměrech předepsaných zadávací dokumentací - betonové lože i boční betonovou opěrku											