



# Rámcová dohoda na pořízení automobilových nosičů kontejnerů kategorie S2 pro HZS ČR

číslo rámcové dohody centrálního zadavatele: MV-109872-15/PO-PSM-2023

## Článek 1. Smluvní strany

### Česká republika – Ministerstvo vnitra

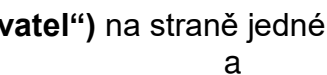
Sídlo: Nad Štolou 936/3, 170 34 Praha 7  
IČO: 00007064  
DIČ: CZ00007064  
Bankovní spojení: ČNB, pobočka Praha 1  
Číslo účtu: 8908-881/0710  
Kontaktní adresa: Česká republika – Ministerstvo vnitra generální ředitelství  
Hasičského záchranného sboru ČR  
Kloknerova 26, pošt. přihrádka 69, 148 01, Praha 414  
Zastoupené: Ing. Tomášem Vlašánkem,  
vedoucím oddělením veřejných zakázek GŘ HZS ČR  
Kontaktní osoba:   
E-mail:   
Telefon:   
Mobil:   
ID datové schránky: 84taiur

(dále jen „centrální zadavatel“) na straně jedné  
a

### Scania Czech Republic s.r.o.

se sídlem: Sobínská 186  
252 19 Chrášťany  
zapsána ve veřejném rejstříku, vedeným Městským soudem v  
Praze, oddíl C, vložka 29097

IČO: 61251186

DIČ: (CZ) 61251186

Bankovní spojení: 

Číslo účtu: 

Zastoupená:  na základě plné moci

Tel. / Fax.: 

Kontaktní osoba: 

E-mail: 

Telefon: 

ID datové schránky: 9zxzeps

(dále jen „dodavatel“) na straně druhé

podle ustanovení § 1746 odst. 2 zákona č. 89/2012 Sb., občanský zákoník, ve znění pozdějších předpisů (dále jen „ObčZ“) uzavírají na veřejnou zakázku zadanou v otevřeném řízení podle § 3 písm. b) zákona č. 134/2016 Sb., o zadávání veřejných zakázek, ve znění pozdějších předpisů (dále jen „zákon“), tuto rámcovou dohodu podle § 131 a 132 zákona na **dobavky automobilových nosičů kontejnerů S2 6x6 pro HZS ČR** (dále jen „rámcová dohoda“).

## **Článek 2. Účel rámcové dohody**

2.1 Účelem této rámcové dohody je vytvoření právního rámce pro zabezpečení plynulého zásobování veřejných zadavatelů, kteří jsou organizačními částmi Hasičského záchranného sboru České republiky (dále jen „HZS ČR“), automobilovými nosiči kontejnerů M2 4x4, a to na základě jednotlivých dílčích smluv uzavíraných v průběhu dvou let od účinnosti rámcové dohody nebo až do **výše předpokládaného objemu plnění dobavek automobilových nosičů kontejnerů S2 6x6 (dále jen „zboží“)**.

2.2 Kupujícím se rozumí Česká republika resp. jednotlivé organizační složky státu, které se ve smyslu § 4 odst. 1 písm. a) zákona považují za samostatné veřejné zadavatele a územní samosprávný celek nebo jeho příspěvková organizace ve smyslu § 4 odst. 1 písm. d) zákona.

2.3 Podkladem pro uzavření této rámcové dohody je nabídka dodavatele ze dne 29. 8. 2023, která byla podána na veřejnou zakázku zveřejněnou pod číslem MV-109872-3/PO-PSM-2023 (v Národním elektronickém nástroji pod systémovým číslem N006/23/V000017730).

## **Článek 3. Předmět rámcové dohody**

Předmětem této rámcové dohody je stanovení podmínek pro dobavky zboží blíže specifikovaného v článku 6. a příloze č. 3 této rámcové dohody, které bude dodavatel realizovat dle potřeb jednotlivých veřejných zadavatelů na základě kupních smluv, které jednotliví veřejní zadavatelé (za stát jako kupujícím) s dodavatelem (jako prodávajícím) postupně uzavřou. Závazný vzor kupní smlouvy je uveden v příloze č. 1 této rámcové dohody.

## **Článek 4. Doba platnosti a účinnosti rámcové dohody**

4.1 Tato rámcová dohoda nabývá platnosti dnem podpisu smluvních stran a dle § 6 odst. 1 zákona č. 340/2015 Sb., o zvláštních podmínkách účinnosti některých smluv, uveřejňování těchto smluv a o registru smluv, ve znění pozdějších předpisů (dále jen „zákon o registru smluv“), účinnosti dnem uveřejnění prostřednictvím registru smluv. Uzavírat kupní smlouvy na základě této rámcové dohody lze až do výše **25 ks zboží** (celkový předpokládaný objem plnění) nebo po dobu 2 let od nabytí účinnosti této rámcové dohody.

4.2 Po dobu účinnosti této rámcové dohody lze od této dohody odstoupit pouze v souladu s ustanovením čl. 9. této rámcové dohody.

## **Článek 5. Postup při uzavírání kupních smluv**

5.1 Veřejný zadavatel vyzve dodavatele k poskytnutí plnění zasláním návrhu kupní smlouvy s dodavatelem, jež je návrhem na uzavření kupní smlouvy s dodavatelem, čímž se rozumí výzva k poskytnutí plnění. Kupní smlouva bude vypracována v souladu se závazným vzorem uvedeným v příloze č. 1 této rámcové dohody a zaslána prostřednictvím Národního elektronického nástroje.

5.2 Veřejní zadavatelé mohou vyzývat dodavatele k poskytnutí plnění kdykoliv po dobu účinnosti rámcové dohody.

5.3 Obdrží-li dodavatel písemnou výzvu veřejného zadavatele k uzavření kupní smlouvy, je povinen nejpozději do 15 pracovních dní ode dne jejího obdržení doručit veřejnému zadavateli kupní smlouvu v písemné formě, elektronické podobě, podepsanou ze strany dodavatele a to tak, aby uzavření kupní smlouvy mohlo být provedeno v době účinnosti rámcové dohody.

5.4 V případě, kdy dodavatel nedodrží svou povinnost dle bodu 5.3 této rámcové dohody a případně neuzavře kupní smlouvu podle odstavce 5.3, je veřejný zadavatel realizující příslušnou veřejnou zakázku zadávanou na základě rámcové dohody oprávněn požadovat po dodavateli uhrazení smluvní pokuty ve výši 20 000 Kč.

5.5 Smluvní vztahy vznikající z uzavřených kupních smluv se řídí rámcovou dohodou a v rozsahu rámcovou dohodou nestanoveném ujednáními sjednanými mezi dotčeným veřejným zadavatelem a dodavatelem; není-li v kupní smlouvě nebo rámcové dohodě ujednáno jinak, řídí se ObčZ (zejména úpravou kupní smlouvy) a dalšími právními předpisy a normami dopadajícími na předmětný kontrakt a zboží.

## **Článek 6. Obchodní a technické podmínky**

6.1 Obchodní podmínky sjednané v příloze č. 1 této rámcové dohody platí pro dodání zboží specifikovaného v příloze č. 3 této rámcové dohody.

6.2 Dodáním zboží se rozumí úplné a řádné předání jednotlivých dodávek.

6.3 Dodavatel (prodávající) je oprávněn veřejnému zadavateli (státu jako kupujícímu) nabídnout pro plnění konkrétní dodávky, v případě ukončení výroby daného typu zboží (včetně příslušenství) dle přílohy č. 3 této rámcové dohody, zboží stejných nebo kvalitativně lepších technických parametrů bez navýšení ceny.

## **Článek 7. Cena zboží**

7.1 Smluvní strany se dohodly na kupní ceně složené z jednotkových cen dle přílohy č. 2 této rámcové dohody.

7.2 Dodavatel se zavazuje dodávat zboží dle závazného vzoru kupní smlouvy uvedeného v příloze č. 1 této rámcové dohody jednotlivým veřejným zadavatelům (státu) za kupní cenu složenou z jednotkových cen.

7.3 Každá jednotková cena je považována za cenu nejvýše přípustnou. V jednotkové ceně jsou již zahrnuty veškeré náklady spojené s výrobou a dodáním (příslušné části) zboží zejména včetně balného, cla, nákladů na přepravu, pojištění, cenových a

měnových výkyvů apod., a dále odměny, poplatky či jiné obdobné finanční plnění za užívání zboží, je-li chráněno podle zvláštních právních předpisů, např. v oblasti ochrany duševního vlastnictví.

7.4 Centrální zadavatel si v souladu s § 131 odst. 5 zákona ve spojení s § 100 odst. 1 zákona vyhrazuje následující možné změny závazků plynoucích z rámcové dohody:

- a) v případě, že v průběhu trvání rámcové dohody nebo do doby splnění závazku dodání zboží z kupní smlouvy uzavřené na jejím základě, dojde ke změně (snížení/zvýšení) zákonné sazby DPH, bude kupní cena (složená z jednotkových cen, viz příloha č. 2 této rámcové dohody) upravena (snížena/zvýšena) tak, aby odpovídala změně zákonné sazby DPH. Zákonná změna sazby DPH není důvodem uzavření dodatku k rámcové dohodě dle odst. 10.14 této rámcové dohody.
- b) v případě, že v průběhu trvání rámcové dohody dojde k inflaci, je dodavatel oprávněn vyzvat centrálního zadavatele nejpozději do 30 dnů ode dne každého výročí nabytí účinnosti rámcové dohody k uzavření dodatku k rámcové dohodě, jehož předmětem bude sjednání zvýšení kupní ceny (jednotkových cen poptávaných komodit dle přílohy č. 2 této rámcové dohody) pro účely zadání veřejných zakázek na dodání zboží na základě rámcové dohody. Centrální zadavatel je povinen výzvě dodavatele vyhovět a příslušný dodatek rámcové dohody uzavřít do 14 dnů ode dne doručení výzvy dodavatele s účinky od 1. dne následujícího měsíce od nabytí účinnosti příslušného dodatku RD. Zvýšení kupní ceny (jednotkových cen) sjednané v rámcové dohodě, bude stanoveno na základě průměrného ročního indexu spotřebitelských cen vyhlášeného Českým statistickým úřadem za předcházejících (prvních) 12 měsíců účinnosti rámcové dohody. Kupní cenu (jednotkové ceny) nelze navýšit postupem podle tohoto písmene, pokud:
  - i) výše inflace vyjádřená přírůstkem průměrného ročního indexu za předchozích (prvních) 12 měsíců účinnosti rámcové dohody nedosáhne alespoň 3 % nebo
  - ii) výše inflace vyjádřená přírůstkem průměrného ročního indexu za předchozích (prvních) 12 měsíců účinnosti rámcové dohody dosáhne více než 10 %, kdy v takovém případě lze kupní cenu případně navýšit podle písm. b) pouze (maximálně) o 10 %.
- c) v případě, že v průběhu trvání rámcové dohody dojde k deflaci, je centrální zadavatel oprávněn nejpozději do 30 dnů ode dne každého výročí nabytí účinnosti rámcové dohody k uzavření dodatku k rámcové dohodě, jehož předmětem bude snížení ceny (jednotkových cen poptávaných komodit dle přílohy č. 2 této rámcové dohody) pro účely zadání veřejných zakázek na dodání zboží na základě rámcové dohody. Snížení kupní ceny (jednotkových cen) sjednané v rámcové dohodě, bude stanoveno na základě průměrného ročního indexu spotřebitelských cen vyhlášeného Českým statistickým úřadem za předcházejících (prvních) 12 měsíců účinnosti rámcové dohody. Dodavatel je povinen výzvě dodavatele vyhovět a příslušný dodatek rámcové dohody uzavřít do 14 dnů ode dne doručení výzvy centrálního zadavatele s účinky od 1. dne následujícího měsíce od nabytí účinnosti příslušného dodatku RD.

## **Článek 8. Komunikace smluvních stran**

8.1 Veškeré úkony mezi veřejnými zadavateli, centrálním zadavatelem a dodavatelem se uskutečňují v písemné formě (v listinné nebo elektronické podobě).

8.2 Písemnosti lze doručit osobně, prostřednictvím osoby, která provádí přepravu zásilek (kurýrní služba), prostřednictvím držitele poštovní licence podle zvláštního právního předpisu, elektronickými prostředky prostřednictvím datové schránky, nebo jiným právně relevantním způsobem.

8.3 Adresa či kontakty uvedené v kupních smlouvách i v této rámcové dohodě mohou být měněny jednostranným písemným oznámením doručeným příslušnou smluvní stranou druhé smluvní straně s tím, že takováto změna se stane účinnou okamžikem doručení tohoto oznámení druhé smluvní straně.

8.4. Smluvní strany se zavazují veškerou komunikaci a korespondenci provádět pouze v českém jazyce; všechny písemnosti, dokumenty, návody, dodatky, certifikáty, licenční podmínky, prohlášení o shodě, faktury, doklady o revizích a zkouškách apod. budou výhradně v českém jazyce, popřípadě budou opatřeny překladem do českého jazyka.

## **Článek 9. Odstoupení od rámcové dohody**

9.1 Centrální zadavatel je oprávněn od této rámcové dohody odstoupit při podstatném porušení této rámcové dohody dodavatelem.

9.2 Podstatným porušením této rámcové dohody ze strany dodavatele je **zejména**:

- a) pokud dodavatel neuzavře kupní smlouvu podle této rámcové dohody,
- b) pokud některý z veřejných zadavatelů odstoupil, z důvodů na straně dodavatele, od kupní smlouvy s dodavatelem,
- c) pokud dodavatel nedodá zboží ani do 30 dnů po řádném termínu dodání,
- d) pokud skutečnosti čestně prohlášené v příloze č. 4 této rámcové dohody neodpovídají aktuálnímu stavu při plnění veřejných zakázek zadávaných na základě této rámcové dohody.

9.3 Centrální zadavatel je oprávněn od této dohody odstoupit také v případě, že:

- a) vůči majetku dodavatele probíhá insolvenční řízení, v němž bylo vydáno rozhodnutí o úpadku, pokud to právní předpisy umožňují,
- b) insolvenční návrh na prodávajícího byl zamítnut proto, že majetek dodavatele nepostačuje k úhradě nákladů insolvenčního řízení,
- c) dodavatel vstoupí do likvidace,
- d) účet uvedený v čl. 1 rámcové dohody není veden v registru plátců DPH.

9.4 Účinky každého odstoupení od rámcové dohody nastávají okamžikem doručení písemného projevu vůle odstoupit od této dohody dodavatel. Odstoupení od dohody se nedotýká zejména nároku na náhradu újmy nebo uhrazení smluvní pokuty.

## **Článek 10. Závěrečná ustanovení**

10.1 Tato rámcová dohoda se řídí právním řádem České republiky,

10.2 V případě uzavření této rámcové dohody v dvojjazyčném znění je rozhodné znění v českém jazyce.

10.3 Není-li sjednáno v této dohodě jinak, řídí se práva a povinnosti centrálního zadavatele, veřejných zadavatelů a dodavatele právními předpisy, zejména ObčZ.

10.4 Smluvní strany vylučují aplikaci ustanovení § 557 ObčZ na tuto rámcovou dohodu.

10.5 Smluvní strany se dohodly, že dodavatel přebírá podle § 1765 ObčZ riziko změny okolností, zejména v souvislosti s kupní cenou.

10.6 Smluvní strany se dohodly na uplatnění ustanovení § 576 ObčZ, při posuzování vlivu nicotnosti (vady) této rámcové dohody na ostatní ustanovení.

10.7 Právo centrálního zadavatele nebo veřejného zadavatele vyplývající z této rámcové dohody se promlčuje ve lhůtě deseti (10) let ode dne, kdy právo mohlo být uplatněno poprvé, nestanoví-li právní předpis lhůtu delší.

10.8 Souhrn oznámení o zadání veřejných zakázek na základě této rámcové dohody bude v souladu s ustanovením § 137 zákona uveřejňován centrálním zadavatelem ve Věstníku veřejných zakázek. Rovněž tato rámcová dohoda bude centrálním zadavatelem uveřejněna v registru smluv podle zákona o registru smluv.

10.9 Veškeré spory mezi smluvními stranami vzniklé z této rámcové dohody, kupních smluv nebo v souvislosti s nimi, budou přednostně řešeny smírně. Nebude-li smírného řešení dosaženo, budou spory řešeny v soudním řízení před českými soudy, nestanoví-li právní předpis nebo mezinárodní smlouvy výslovně jinak.

10.10 Dodavatel bez jakýchkoliv výhrad

a) souhlasí se zveřejněním svých identifikačních údajů a dalších údajů uvedených v této rámcové dohodě, včetně kupní ceny,

b) výslovně uvádí, že všechny informace, které poskytne centrálnímu zadavateli nebo veřejnému zadavateli v souvislosti s touto rámcovou dohodou nebo příslušnými kupními smlouvami, nejsou informacemi důvěrnými, ani obchodním tajemstvím ve smyslu ObčZ.

10.11 Centrální zadavatel ani veřejní zadavatelé nenesou odpovědnost za jakoukoliv újmu vzniklou v souvislosti s uveřejněním či použitím informací, které byly poskytnuty dodavatelem v souvislosti s touto rámcovou dohodou nebo příslušnými kupními smlouvami.

10.12 Dodavatel prohlašuje, že při plnění závazků dle příslušných kupních smluv nezasáhne do práv duševního vlastnictví třetích osob. Jestliže bude součástí zboží předmět ochrany práv k duševnímu vlastnictví, zavazuje se dodavatel zajistit pro veřejné zadavatele právo jej užívat, přičemž je povinen zajistit, aby toto právo (licence) obsahovala alespoň právo veřejných zadavatelů a jejich právních nástupců zboží užívat v rozsahu nezbytném k účelu vyplývajícímu z jeho povahy i výkonu veřejnoprávní působnosti veřejných zadavatelů jakožto organizačních částí Hasičského záchranného sboru České republiky, které bude neomezené z hlediska území a množství užití, a to po celou dobu trvání majetkových práv k takovému předmětu ochrany práv duševního vlastnictví; Dodavatel je současně povinen zajistit,

aby toto právo bylo přenositelné, tzn., aby jej veřejný zadavatel byl oprávněn postoupit i poskytnout jiné osobě.

10.13 Tato rámcová dohoda je vyhotovena v elektronické podobě. Smluvní strana podepisující tuto dohodu jako druhá v pořadí je povinna prokazatelně doručit podepsanou dohodu druhé smluvní straně.

10.14 Tato rámcová dohoda může být doplňována nebo měněna formou postupně číslovaných dodatků. Podstatná změna této rámcové dohody není přípustná. Za podstatnou změnu této rámcové dohody nejsou považovány změny dle § 222 odst. 2, 4, 5, 6 a 7 zákona.

10.15 Smluvní strany prohlašují, že předem souhlasí, v souladu se zněním zákona č. 106/1999 Sb., o svobodném přístupu k informacím, ve znění pozdějších předpisů s možným zpřístupněním, či zveřejněním celé této rámcové dohody v jejím plném znění, jakož i všech úkonů a okolností s touto rámcovou dohodou souvisejících, ke kterému může kdykoliv v budoucnu dojít.

10.16 Na důkaz toho, že smluvní strany s obsahem této rámcové dohody souhlasí, rozumí jí a zavazují se k jejímu plnění, připojují své podpisy a prohlašují, že tato rámcová dohoda byla uzavřena podle jejich svobodné a vážné vůle prosté tísně.



10.17 Nedílnou součástí této rámcové dohody jsou níže uvedené přílohy

Příloha č. 1 – Závazný návrh (vzor) kupní smlouvy

Příloha č. 2 – Cenová kalkulace

Příloha č. 3 – Podrobná specifikace ANK

Příloha č. 4 – Čestné prohlášení o odpovědném zadávání

<p><b>Zástupce centrálního zadavatele</b> V Praze:</p>  <p><b>Ing. Tomáš Vlašánek</b> vedoucí oddělení veřejných zakázek GŘ HZS ČR</p>	<p><b>Dodavatel</b> V Chráštanech:</p>  <p>Scania Czech Republic s.r.o. Sales Manager CZ&amp;SK <i>na základě plné moci</i></p>
---	--

**(závazný návrh)**  
**KUPNÍ SMLOUVA**

číslo prodávajícího: /

číslo kupujícího:

uzavřená podle zákona č. 89/2012 Sb., občanského zákoníku, ve znění pozdějších předpisů  
(dále jen „smlouva“).

**Článek 1.**  
**Smluvní strany:**

**1. XXXXXXXX** ..... (vyplní veřejný zadavatel)

se sídlem: .....

IČO: .....

DIČ: CZ.....

Zastoupená: .....

ředitelem Hasičského záchranného sboru .....

Bankovní spojení: .....

Číslo účtu: .....

Tel. / e-mail: .....

ID datové schránky: .....

(dále jen „kupující“)

a

**2. Scania Czech Republic s.r.o..**

se sídlem:

Sobínská 186, 252 19 Chráštany

zapsána v obchodním rejstříku, vedeném Městským soudem v Praze,

oddíl C, vložka 29097

IČO:

61251186

DIČ:

CZ61251186

Bankovní spojení:

Číslo účtu:

Zastoupená:

..... – jednatelem společnosti

Tel. / email.:

xxxxxxxx/xxxxxxxx

ID datové schránky: 9zxyzps.

(dále jen „prodávající“)

**Článek 2.**  
**Základní ustanovení**

1. Tato smlouva se uzavírá na základě rámcové dohody čj.: MV-109872-15/PO-PSM-2023, která byla uzavřena prodávajícím s centrálním zadavatelem.
2. Smluvní strany se v souladu s ustanovením § 2079 a násl. zákona č. 89/2012 Sb., občanského zákoníku, ve znění pozdějších předpisů (dále jen „ObčZ“) dohodly, že se rozsah a obsah vzájemných práv a povinností z této smlouvy vyplývajících a neupravených touto smlouvou bude řídit příslušnými ustanoveními ObčZ a dalšími právními předpisy České republiky (dále jen „ČR“).
3. Smluvní strany prohlašují, že údaje uvedené v článku 1 této smlouvy a taktéž oprávnění k podnikání prodávajícího jsou v souladu s právní skutečností v době uzavření smlouvy.



Smluvní strany se zavazují, že změny údajů uvedených v článku 1 této smlouvy oznámí písemně bez prodlení druhé smluvní straně.

### Článek 3. Předmět smlouvy

1. Předmětem této smlouvy je dodávka **X (vyplní veřejný zadavatel) ks automobilových nosičů kontejnerů S2 6x6 Scania G440 B6x6HA** včetně příslušenství a opcí dle přílohy č. 3 této smlouvy (dále jen „zboží“). Podrobný popis zboží je uveden v příloze č. 1 této smlouvy, která je její nedílnou součástí.
2. Touto smlouvou se prodávající zavazuje dodat kupujícímu za podmínek v ní sjednaných zboží, specifikované v odst. 1 tohoto článku, a převést na kupujícího vlastnické právo k němu.
3. Kupující se zavazuje zboží převzít a zaplatit za něj sjednanou kupní cenu.
4. Zboží (a veškeré jeho části) bude nové, nepoužité, nerepasované, certifikované, homologované, určené pro český trh, odpovídající kogentním právním předpisům ČR i EU a oborovým normám, zejména předpisům dopravního práva. Pro výrobu zboží je použit pouze nový, dosud nepoužitý automobilový podvozek, který není době dodání starší 12 měsíců a bude vyroben z prvotřídních materiálů a odpovídající současným parametrům a požadavkům nejvyšší kvality a pro účelovou nastavbu budou použity pouze nové a nepoužité součásti. Požaduje-li zvláštní právní nebo normativní předpis /např. zákon č. 22/1997 Sb., nařízení vlády č. 173/1997 Sb. nebo vyhláška č. 69/2014 Sb./ zvláštní požadavek či dokument, musí být součástí dodávky zboží splnění předmětného požadavku či dodání předmětného dokumentu.
5. Součástí dodávky zboží je i předání dokladů, které se ke zboží vztahují (čl. 4. odst. 6 této smlouvy) a doprava do místa plnění.
6. Proávající tímto prohlašuje, že zboží nemá právní vady ve smyslu § 1920 a násl. ObčZ.

### Článek 4. Doba, místo a způsob předání zboží

1. Proávající je povinen dodat kupujícímu bezvadné zboží v místě plnění nejpozději do **14 (čtrnácti) měsíců** od nabytí účinnosti této smlouvy.
2. Proávající se zavazuje písemně informovat kupujícího o termínu dodání zboží nejméně 3 (tři) pracovní dny předem. Pokud tak neučiní, může prodávající dodat zboží jen po předchozím souhlasu kupujícího.
3. Místo plnění je uvedeno v následující tabulce: **(vyplní veřejný zadavatel)**

Kupující	Místo plnění	Počet (ks)
<b>XXXXXXXXXXXX</b>	Adresa: <b>XXXXXX</b>	<b>X</b>

**Osoba oprávněná k převzetí zboží:** **XXXXXXXXXXXX**, tel:.....

4. Splněním dodávky se rozumí odevzdání a uvedení zboží do provozu v místě plnění, převzetí zboží oprávněnou osobou kupujícího a dodání všech dokladů nutných k jeho provozování podle právních předpisů a technických norem ČR.
5. Kupující pro účely převzetí zboží provede kontrolu zejména:
  - a) dodané značky, typu, druhu a roku výroby,

- b) zjevných jakostních vlastností,
  - c) vad a známek poškození zboží,
  - d) dodaných dokladů (dokumentace).
6. Prodávající předá kupujícímu tyto doklady vztahující se ke zboží:
- a) základní technický popis (může být součástí návodu),
  - b) kompletní dokumentaci potřebnou k registraci vozidla pro provoz v České republice se zapsanými povinnými údaji dle platné legislativy v době dodání zboží,
  - c) rozhodnutí Ministerstva dopravy ČR o schválení technické způsobilosti typu samostatného technického celku vozidla,
  - d) osvědčení Ministerstva dopravy ČR o schválení technické způsobilosti typu samostatného technického celku vozidla,
  - e) návod k použití, obsluze a údržbě s ohledem na bezpečnost práce a ekologii (bude obsahovat zejména pokyny k jízdě, a obsluze účelové nástavby, provozní pokyny a pokyny k údržbě, pokyny seznam činností povoleny uživateli, pokyny k intervalům a rozsahu stanovených kontrol mezi servisními prohlídkami),
  - f) pokyny pro opravy, které je provozovatel oprávněn uskutečňovat sám včetně určení rozsahu těchto oprav s katalogem náhradních dílů a výkresovou dokumentaci,
  - g) servisní knížka a originální servisní dokumentace,
  - h) seznam vybavení včetně požárního příslušenství,
  - i) seznam servisních míst s kontaktními údaji,
  - j) záruční listy, doklady a dokumentace k provozování příslušenství a vybavení,
  - k) další doklady dle platné legislativy v době dodání zboží.
7. Prodávající předá kupujícímu všechny nezbytné doklady a dokumenty požadované legislativou vztahující se ke zboží v českém jazyce. Přípustné jsou jen cizojazyčné doklady, dokumentace a texty (zejména návod), které budou opatřeny překladem do českého jazyka. Prodávající se zavazuje zajistit seznámení kupujícího s obsluhou zboží.
8. O předání a převzetí zboží bude mezi prodávajícím a kupujícím sepsán předávací protokol ve třech vyhotoveních (dále jen „protokol“). V případě zjištěných zjevných vad zboží může kupující odmítnout jeho převzetí, což řádně i s důvody potvrdí na příslušném dokladu.
9. Prodávající umožní osobám kupujícího, včetně zpracovatele technických podmínek, během výroby předmětu plnění této smlouvy, nejméně 2 inspekční prohlídky v jeho zařízeních k ověření správného postupu realizace předmětu plnění. Tyto osoby, jsou povinné oznámit termín inspekční prohlídky nejméně 3 (tři) pracovní dny předem.
10. Při dodání zboží proběhne v místě plnění provozní zkouška, které budou přítomny osoby pověřené kupujícím.

## Článek 5.

### Kupní cena a platební podmínky

1. Kupní cena za zboží je stanovena dohodou smluvních stran a činí celkem za  (vyplní veřejný zadavatel) **ks automobilových nosičů kontejnerů S2 6x6 Scania G440 B6x6HA včetně opcí a příslušenství:**

• Bez DPH	xxxxxxxxxx,- Kč
• DPH 21 %	xxxxxxxxxx,- Kč
• <b>Celkem vč. DPH</b>	<b>xxxxxxxxxx,- Kč</b>
	(slovy:xxxxxxxxxxxxxxxxx Kč):

z toho za **1 ks Scania G440 B6x6HA** (typ uvede účastník zadávacího řízení) s **opcemi a příslušenstvím**

• Bez DPH	xxxxxxx	Kč
• DPH 21 %	xxxxxx	Kč

• Celkem vč. DPH xxxxxxxxxxxx Kč  
(slovy:xxxxxxxxxxxxxxxxxx);

2. Tato sjednaná kupní cena je konečná a zahrnuje veškeré náklady spojené s dodávkou zboží (seznámení s obsluhou, clo, záruční a garanční prohlídky dle čl. 8. odst. 3 této smlouvy, atd.). V ceně jsou zahrnuty i veškeré náklady spojené s dopravou zboží na místo plnění a případná možná rizika (cenové či měnové vlivy apod.).
3. Cena bude zaplacená na základě faktury (fakturou je možno chápat daňový doklad) vystavené prodávajícím po převzetí kompletního zboží kupujícím. Faktura (daňový doklad) bude vystavena v českém jazyce a musí obsahovat náležitosti stanovené právními předpisy, evidenční číslo smlouvy a dále vyčíslení zvlášť ceny za zboží v Kč bez DPH, zvlášť DPH a celkovou cenu za zboží v Kč včetně DPH. Prodávající je povinen vystavit fakturu nejpozději do dvou pracovních dnů od řádného předání zboží. Prodávající doručí fakturu v listinné podobě do sídla kupujícího, popřípadě elektronicky ve strukturovaných datových formátech dle usnesení vlády č. 347/2017 Sb. nebo ve formátu pdf na e-mailovou adresu: xxxxxx@xxxxx z e-mailové adresy prodávajícího: xxxxxx@xxxxx nebo do datové schránky kupujícího“. (formu doručení faktury zvolí veřejný zadavatel)
4. Cena za zboží v Kč včetně DPH se stanovuje připočtením sazby DPH platné v den fakturace dle platné legislativy v zemi kupujícího.
5. Smluvní strany se dohodly, že platba bude provedena v českých korunách (CZK) výhradně na účet prodávajícího uvedený v čl. 1. smlouvy. Uvedený účet prodávajícího musí být veden a zveřejněn v registru plátců DPH.
6. Pokud prodávající nemá účet zřízený v peněžním ústavu na území České republiky, bankovní poplatky za zahraniční platbu jdou na vrub prodávajícího.
7. Fakturace po splnění požadovaných podmínek dodávky se uskuteční na adresu:  
..... (vyplní veřejný zadavatel)
8. Prodávající je povinen přiložit k faktuře (daňovému dokladu) originál protokolu a seznam dodaného příslušenství s opcemi a s naceněním za 1 kus včetně DPH.
9. Smluvní strany se dohodly na lhůtě splatnosti faktury v délce 30 (třiceti) kalendářních dnů ode dne doručení faktury na kontaktní adresu kupujícího. V případě pochybností se má za to, že dnem doručení se rozumí třetí pracovní den ode dne odeslání faktury.
10. Faktury předložené v prosinci musí být doručeny kupujícímu nejpozději do 10. dne tohoto měsíce. Při doručení po tomto termínu nelze fakturu proplatit v daném roce. Prodávající bere na vědomí, že kupující vzhledem k ročnímu rozpočtovému cyklu organizační složky státu nemůže do uvolnění rozpočtových prostředků v následujícím roce uhradit kupní cenu. V tomto případě se kupující nedostává do prodlení a není povinen hradit smluvní ani zákonný úrok z prodlení ani strpět jiné právní dopady této skutečnosti. Prodávající bere na vědomí, že ze strany kupujícího nelze proplatit fakturu v období od druhé poloviny prosince do konce první poloviny března.
11. Kupní cena se považuje za uhrazenou okamžikem odepsání fakturované kupní ceny z bankovního účtu kupujícího. Pokud kupující uplatní nárok na odstranění vady zboží ve lhůtě splatnosti faktury, není kupující povinen až do odstranění vady uhradit cenu zboží. Okamžikem odstranění vady zboží začne běžet nová lhůta splatnosti faktury v délce třiceti kalendářních dnů.
12. Kupující nebude poskytovat prodávajícímu jakékoliv zálohy na úhradu ceny zboží nebo jeho části a prodávající prohlašuje, že žádnou zálohovou platbu nepožaduje a požadovat nebude.
13. Kupující je oprávněn před uplynutím lhůty splatnosti faktury vrátit bez zaplacení fakturu, která neobsahuje náležitosti stanovené touto smlouvou nebo budou-li tyto údaje uvedeny chybně, případně bude-li chybět některý z dokumentů uvedený v odstavci 8 tohoto článku smlouvy. Prodávající je povinen podle povahy nesprávnosti fakturu opravit, doplnit nebo

nově vyhotovit. V takovém případě není kupující v prodlení se zaplacením ceny zboží. Okamžikem doručení náležitě doplněné či opravené faktury začne běžet nová lhůta splatnosti faktury v délce třiceti kalendářních dnů.

14. Smluvní strany si dojednaly, že kupující je oprávněn provést zajišťovací úhradu daně z přidané hodnoty ve smyslu § 109a zákona č. 235/2004 Sb., o dani z přidané hodnoty, ve znění pozdějších předpisů, na účet příslušného správce daně, jestliže se dodavatel stane ke dni uskutečnitelného zdanitelného plnění nespolehlivým plátcem daně ve smyslu ustanovení § 106 zákona č. 235/2004 Sb., o dani z přidané hodnoty, ve znění pozdějších předpisů.

#### **Článek 6.**

#### **Vlastnické právo ke zboží a nebezpečí škody na zboží**

1. Kupující nabývá vlastnické právo ke zboží okamžikem jeho převzetí od prodávajícího.
2. Nebezpečí škody na zboží přechází na kupujícího okamžikem převzetí zboží od prodávajícího v místě plnění.

#### **Článek 7.**

#### **Záruka a vady zboží**

1. Na dodávky zboží bude poskytnuta dodavatelem ve smyslu § 2113 a násl. ObčZ kupujícímu záruka za jakost zboží spočívající v tom, že zboží bude po záruční dobu způsobilé k sesmluvněnému a v zadávací dokumentaci stanovenému účelu a nebude mít právní vady ve smyslu § 1920 a násl. ObčZ. Veškeré náklady kupujícího spojené s uplatněním práv z vadného plnění či záruky /včetně záruky za jakost/ jdou plně k tíži prodávajícího. Kupující je oprávněn nárok na náhradu nákladů uplatnit do jednoho roku od jeho zjištění a prodávající je povinen jej proplatit /jednoměsíční lhůta uvedená v § 1924 ObčZ se nepoužije/. Důkazní břemeno po celou dobu běhu záruční lhůty nese prodávající.
2. Prodávajícím bude poskytnuta záruční doba v délce **24** měsíců bez ohledu na ujeté kilometry.
3. Záruční doba začíná běžet dnem předání zboží kupujícímu. Záruční doba neběží po dobu, po kterou kupující nemůže užívat zboží pro jeho vady, za které odpovídá prodávající.
4. Poruší-li prodávající povinnosti stanovené v článku 3. této smlouvy, jedná se o vady plnění. Za vady plnění se považuje i dodání jiného druhu zboží, než určuje smlouva. Kupující je povinen reklamovat vady bez zbytečného odkladu po jejich zjištění.
5. Zjistí-li kupující vady týkající se jakosti dodaného zboží již při dodání, je oprávněn odmítnout jejich převzetí a od smlouvy odstoupit. To platí i při dodání jiného druhu zboží, než určuje smlouva. Odstoupení od smlouvy kupující písemně oznámí bez zbytečného odkladu prodávajícímu.
6. Vady, které se týkají jakosti dodaného zboží, které kupující zjistí až po převzetí dodávky, je prodávající povinen odstranit nejpozději do 15 (patnácti) kalendářních dnů od oznámení reklamace, nedohodnou-li se smluvní strany v reklamačním protokolu jinak.
7. Veškeré vady zboží je kupující povinen uplatnit u prodávajícího bez zbytečného odkladu poté, kdy vadu zjistil, a to formou písemného oznámení o vadě nebo emailem na adresu [zakaznik@psm.cz](mailto:zakaznik@psm.cz). Na oznámení vad je prodávající povinen odpovědět do dvou pracovních dnů ode dne oznámení. Pokud tak neučiní, má se za to, že souhlasí s termínem odstranění vad uvedených v ohlášení. V případě, že kupující nesdělí při vytknutí vady či vad zboží v rámci záruční doby prodávajícímu jiný požadavek, je prodávající povinen vytkané vady ve lhůtě do 15 (patnácti) dnů vlastním nákladem odstranit, nedohodnou-li se smluvní strany v reklamačním protokolu jinak. Bude-li pro prodávajícího technicky proveditelné a nikoliv nepřiměřeně zatěžující, je povinen provést odstranění vady v místě určeném kupujícím.

8. Vážná vada (porucha) bude odstraněna nejpozději do 10 (deseti) pracovních dnů od písemného oznámení vad, nedohodnou-li se smluvní strany v reklamačním protokolu jinak. Vážná vada (porucha) je definována jako porucha znemožňující bezpečné použití zboží.
9. Další nároky kupujícího plynoucí mu z titulu vad zboží z obecně závazných právních předpisů tím nejsou dotčeny.
10. Prodávající prohlašuje, že je jediným garantem plnění této smlouvy a na jeho vrub budou řešeny veškeré záruky.
11. Veškeré náklady kupujícího související s opravou vad včetně nákladů na dopravu reklamovaného zboží, na které se prokazatelně vztahuje záruka, budou hrazeny prodávajícím. Kupující je oprávněn nárok na náhradu nákladů uplatnit do jednoho roku od jeho zjištění a prodávající je povinen jej proplatit. Jednoměsíční lhůta uvedená v § 1924 ObčZ se nepoužije.
12. Záruka za jakost zboží a odpovědnost za vady a práva s nimi spojená nejsou podmíněny povinností absolvovat garanční či servisní prohlídky, revize apod. Povinné servisní a garanční prohlídky, revize apod. jdou zcela k tíži a na náklady prodávajícího.
13. Vznikne-li kupujícímu nebo třetí osobě vadou zboží nebo v důsledku porušení smluvních povinností ze strany prodávajícího škoda na majetku, odpovídá prodávající za škodu v plném rozsahu, a to za každou škodu či za více škod spolu souvisejících.
14. Vznikne-li kupujícímu nebo třetí osobě vadou zboží nebo v důsledku porušení smluvních povinností ze strany prodávajícího škoda na zdraví, nebo dojde k usmrcení, odpovídá prodávající za škodu v neomezeném rozsahu a je povinen nahradit škodu v jakékoli výši.

### **Článek 8. Záruční servis**

1. Prodávající se zavazuje, na základě písemného, telefonického, faxového, popř. e-mailového oznámení kupujícího, zajistit záruční servisní služby na dodané zboží u kupujícího, bude-li to pro prodávajícího technicky proveditelné a nikoliv nepřiměřeně zatěžující, příp. ve výrobním závodě či v servisních organizacích se smluvním závazkem na provádění servisních prací. Prodávající ručí za kvalitu a termínový průběh servisních služeb, ať jsou poskytovány výrobním závodem nebo smluvním partnerem. Prodávající zajistí dopravu servisovaného zboží na vlastní náklady, pokud je servisní místo nebo výrobní prostor prodávajícího ve vzdálenosti více jak 50 km od místa dislokace zboží.
2. Seznam organizací poskytujících servis podle této smlouvy je uveden v příloze č. 2 této smlouvy.
3. Prodávající se zavazuje, během záruční doby, **zajistit veškeré záruční, garanční prohlídky, pravidelné servisní kontroly stanovené a v rozsahu předepsaném výrobcem** (včetně revizí a úkonů majících vliv na uznání záruky) podvozku, nástavby a požárního příslušenství na své náklady. Náhradní díly, provozní kapaliny a ostatní služby, které budou nad rámec záručních a garančních prohlídek, budou hrazeny kupujícím zvlášť. Prodávající zajistí dopravu na vlastní náklady, pokud je servisní místo nebo výrobní prostor prodávajícího ve vzdálenosti více jak 50 km od místa dislokace zboží.
4. Prodávající se zavazuje po dobu záruky, uvedené v čl. 7. této smlouvy, provádět drobné opravy přímo u kupujícího.
5. Reklamacce, které nemohou být odstraněny opravou, budou řešeny výměnným způsobem vadného dílu za díl nový na náklady prodávajícího.
6. Prodávající opravňuje proškolené pracovníky kupujícího k provádění oprav, jako jsou:
  - a) výměna poškozených dílů,
  - b) drobné opravy laku.

## **Článek 9. Povinnost mlčenlivosti**

1. Prodávající se zavazuje zachovávat ve vztahu ke třetím osobám mlčenlivost o informacích, které při plnění této smlouvy získá od kupujícího, či o jeho zaměstnancích a spolupracovnících a nesmí je zpřístupnit bez písemného souhlasu kupujícího žádné třetí osobě ani je použít v rozporu s účelem této smlouvy, ledaže se jedná:
  - a) informace, které jsou veřejně přístupné, nebo
  - b) případ, kdy je zpřístupnění informace vyžadováno zákonem nebo závazným rozhodnutím oprávněného orgánu.
2. Prodávající je povinen zavázat povinností mlčenlivosti podle odstavce 1 tohoto článku všechny osoby, které se budou podílet na dodání zboží kupujícímu nebo odstranění vad zboží dle této smlouvy.
3. Za porušení povinnosti mlčenlivosti těmito osobami odpovídá prodávající, jako by povinnost porušil sám.
4. Povinnost mlčenlivosti trvá i po skončení plnění této smlouvy.
5. Veškerá komunikace mezi smluvními stranami bude probíhat prostřednictvím osob oprávněných jednat jménem smluvních stran, kontaktních osob, popř. dalších k tomu pověřených osob.

## **Článek 10. Smluvní pokuty a odstoupení od smlouvy**

1. V případě nedodržení termínu dodání a předání zboží podle čl. 4. odst. 1 této smlouvy ze strany prodávajícího, v případě nepřevzetí zboží ze strany kupujícího z důvodů vad zboží nebo v případě prodlení prodávajícího s odstraněním vad zboží (dle čl. 7. této smlouvy) je prodávající povinen uhradit kupujícímu smluvní pokutu ve výši 5 000,- Kč (slovy: pět tisíc korun českých) za každý, byť i započatý kalendářní den prodlení se splněním jeho povinnosti.
2. Jestliže prodávající poruší jakoukoli povinnost podle čl. 9. této smlouvy nebo nezajistí dodávky náhradních dílů dle čl. 8. odst. 6 této smlouvy, zavazuje se prodávající uhradit kupujícímu smluvní pokutu ve výši 50 000,- Kč (slovy: padesát tisíc korun českých) za každé jednotlivé porušení povinnosti.
3. V případě prodlení kupujícího s úhradou daňového dokladu (faktury) je prodávající oprávněn účtovat úrok z prodlení za splnění podmínky podle § 1968 ObčZ ve výši podle § 1970 ObčZ.
4. Smluvní pokutu a úrok z prodlení vyúčtuje oprávněná strana straně povinné vystavením sankční faktury. Pro smluvní pokutu a úrok z prodlení se stanovuje doba splatnosti čtrnáct kalendářních dnů ode dne doručení sankční faktury druhé straně.
5. Zaplacením smluvní pokuty a úroku z prodlení není dotčen nárok smluvních stran na náhradu škody nebo odškodnění v plné výši ani povinnost prodávajícího řádně dodat zboží či odstranit jeho vady.
6. Za podstatné porušení smlouvy prodávajícím, které zakládá právo kupujícího na odstoupení od smlouvy, se považuje zejména:
  - a) prodlení prodávajícího s dodáním zboží o více než dvacet kalendářních dnů,
  - b) prodlení při odstranění vad zboží ve lhůtě stanovené podle čl. 7. této smlouvy o více než sedm kalendářních dnů,
  - c) porušení jakékoli povinnosti prodávajícího podle čl. 9 a čl. 11 odst. 8 smlouvy,
  - d) postup prodávajícího při dodání zboží v rozporu s pokyny kupujícího.
7. Kupující je dále oprávněn od smlouvy odstoupit v případě, že:
  - a) vůči majetku prodávajícího probíhá insolvenční řízení, v němž bylo vydáno rozhodnutí o úpadku, pokud to právní předpisy umožňují,

- b) insolvenční návrh na prodávajícího byl zamítnut proto, že majetek prodávajícího nepostačuje k úhradě nákladů insolvenčního řízení,
  - c) prodávající vstoupí do likvidace,
  - d) uvedený účet v čl. 1 smlouvy není veden v registru plátců DPH.
8. Prodávající je oprávněn od smlouvy odstoupit v případě, že:
- a) kupující bude v prodlení s úhradou svých peněžitých závazků vyplývajících ze smlouvy po dobu delší než 60 (šedesát) kalendářních dnů,
  - b) pokud kupující nezajistí podmínky pro řádné předání plnění a tuto skutečnost po písemném upozornění nenapraví ani v přiměřené lhůtě.
9. Účinky každého odstoupení od smlouvy nastávají okamžikem doručení písemného projevu vůle odstoupit od této smlouvy druhé smluvní straně. Odstoupení od smlouvy se nedotýká zejména nároku na náhradu škody, smluvní pokuty a povinnosti mlčenlivosti.

### **Článek 11. Ostatní ujednání**

1. Smluvní strany jsou povinny bez zbytečného odkladu oznámit druhé smluvní straně změnu údajů uvedených v čl. 1 této smlouvy, a to prostřednictvím kontaktních osob, kterými jsou:

Kontaktní osobou kupujícího je: [REDACTED] tel.: [REDACTED]

Kontaktní osobou prodávajícího je: [REDACTED]

2. Vyhrazené změny závazku ve smyslu § 100 odst. 1 zákona č. 134/2016 Sb., o zadávání veřejných zakázek:
- a) změnu výše kupní ceny včetně DPH, která se úměrně zvýší, popřípadě sníží, v důsledku změn právních předpisů v oblasti daně z přidané hodnoty (změna sazby DPH) účinných ke dni zdanitelného plnění; o této vyhrazené změně závazku smluvní strany dodatek smlouvy neuzavírají;
  - b) prodloužení doby plnění (dodání zboží):
    - při vzniku mimořádných nepředvídatelných a neodvratitelných okolností, u kterých nebylo možno rozumně očekávat, že by s nimi smluvní strany počítaly v době uzavření smlouvy, a kterými jsou zejména živelné pohromy, epidemie či závažné společenské události (vis maior), které objektivně znemožní splnění závazku prodávajícího; o této vyhrazené změně závazku smluvní strany uzavírají dodatek smlouvy; prodávající za účelem případného uzavření dodatku je povinen oslovit kupujícího a doložit nastání, případně trvání nepředvídatelných a neodvratitelných okolností, přičemž kupující není povinen žádosti prodávajícího vyhovět; v případě vyhovění žádosti prodávajícího (uzavření dodatku smlouvy) se doba plnění prodlužuje úměrně (o celou dobu) k prokázané době nastání (trvání) nepředvídatelných a neodvratitelných okolností;
    - pokud prodávající nebude moci dodat zboží ve sjednané době plnění z důvodu objektivní nemožnosti splnění jeho závazku v přímé souvislosti s opatřeními veřejné moci (krizová opatření, opatření orgánů ochrany zdraví atd.) vydávanými v reakci na výskyt infekčního onemocnění (spočívajících zejména ve významném omezení či uzavření výrobních závodů, vytvoření karanténních oblastí atd.) na území České republiky, případně i jiném státu, na jehož území dochází k činnostem (prodávajícího či jeho subdodavatelů) nezbytných k splnění smlouvy, jejichž dopadům nebyl ani s náležitou péčí sto zabránit; o této vyhrazené změně závazku smluvní strany uzavírají dodatek smlouvy; prodávající za účelem případného uzavření dodatku je povinen oslovit kupujícího a doložit (popsat a odůvodnit) nastání, případně trvání výše uvedených rozhodných skutečností, přičemž kupující není povinen žádosti prodávajícího vyhovět; v případě vyhovění



- žádosti prodávajícího (uzavření dodatku smlouvy) se doba plnění prodlužuje úměrně (o celou dobu) k prokázané době nastání (trvání) rozhodných skutečností;
- při vzniku překážky na straně třetích osob či orgánů veřejné moci, kdy je plnění smlouvy na jednání těchto osob či orgánů veřejné moci závislé a je jimi podmíněno, přičemž prodávající jednající s náležitou péčí nemohl vzniku překážky objektivně zabránit; o této vyhrazené změně závazku smluvní strany uzavírají dodatek smlouvy; prodávající za účelem případného uzavření dodatku je povinen oslovit kupujícího a doložit (popsat a odůvodnit) nastání, případně trvání předmětných překážek, přičemž kupující není povinen žádosti prodávajícího vyhovět; v případě vyhovění žádosti prodávajícího (uzavření dodatku smlouvy) se doba plnění prodlužuje úměrně (o celou dobu) k prokázané době nastání (trvání) předmětných překážek.
3. Prodávající není bez předchozího písemného souhlasu kupujícího oprávněn postoupit práva a povinnosti z této smlouvy na třetí osobu.
  4. Prodávající je ve smyslu ustanovení § 2 písm. e) zákona č. 320/2001 Sb., o finanční kontrole ve veřejné správě a o změně některých zákonů (zákon o finanční kontrole), ve znění pozdějších předpisů, osobou povinnou spolupůsobit při výkonu finanční kontroly prováděné v souvislosti s úhradou zboží nebo služeb z veřejných výdajů.
  5. Prodávající je povinen archivovat originální vyhotovení smlouvy včetně jejích dodatků, originály účetních dokladů a dalších dokladů vztahujících se k realizaci předmětu této smlouvy po dobu 10 (deseti) let od zániku této smlouvy. Po tuto dobu je prodávající povinen umožnit osobám oprávněným k výkonu kontroly projektu provést kontrolu dokladů souvisejících s plněním této smlouvy.
  6. Prodávající je povinen upozornit kupujícího písemně na existující či hrozící střet zájmů, bez zbytečného odkladu poté co střet zájmů vznikne nebo vyjde najevo, pokud prodávající i při vynaložení veškeré odborné péče nemohl střet zájmů zjistit před uzavřením této smlouvy.
  7. Prodávající bez jakýchkoliv výhrad souhlasí se zveřejněním své identifikace a dalších údajů uvedených ve smlouvě včetně ceny zboží a prohlašuje, že skutečnosti ve smlouvě uvedené nepovažuje za obchodní tajemství ve smyslu příslušných ustanovení právních předpisů.
  8. Prodávající je povinen zajistit řádné a včasné plnění finančních závazků svým poddodavatelům, kdy za řádné a včasné plnění se považuje plné uhrazení poddodavatelem vystavených faktur za plnění poskytnutá k plnění veřejné zakázky, a to vždy do 5 (pěti) pracovních dnů od obdržení platby ze strany kupujícího za konkrétní plnění. Prodávající se zavazuje přenést totožnou povinnost do dalších úrovní dodavatelského řetězce a zavázat své poddodavatele k plnění a šíření této povinnosti též do nižších úrovní dodavatelského řetězce. Kupující je oprávněn požadovat předložení smlouvy uzavřené mezi prodávajícím a jeho poddodavatelem k nahlédnutí.

## **Článek 12. Závěrečná ustanovení**

1. Tato smlouva nabývá platnosti dnem podpisu smluvních stran a podle § 6 odst. 1 zákona č. 340/2015 Sb., o zvláštních podmínkách účinnosti některých smluv, uveřejňování těchto smluv a o registru smluv, ve znění pozdějších předpisů (dále jen „zákon o registru smluv“), účinnosti dnem uveřejnění prostřednictvím registru smluv.
2. V souladu se zákonem o registru smluv se strany dohodly, že kupující zašle tuto smlouvu správci registru smluv k uveřejnění ve lhůtě, stanovené tímto zákonem a o nabytí účinnosti této smlouvy písemně vyrozumí prodávajícího.
3. Smluvní strany uzavírají tuto smlouvu v souladu se zákonem č. 110/2019 Sb., o zpracování osobních údajů, a podle Nařízení Evropského parlamentu a Rady (EU) 2016/679 ze dne 27. dubna 2016 o ochraně fyzických osob v souvislosti se zpracováním



osobních údajů a o volném pohybu těchto údajů a o zrušení směrnice 95/46/ES (obecné nařízení o ochraně osobních údajů). Osobní údaje stran před odesláním budou anonymizovány v souladu se zákonem č. 110/2019 Sb., o zpracování osobních údajů.

4. Vztahy touto smlouvou neupravené se řídí primárně ustanoveními rámcové dohody a platným českým právním řádem zejména § 2079 a násl. ObčZ a kogentními normami reglementující smluvní vztah a dopadající na jeho předmět.
5. Smluvní strany vylučují aplikaci ustanovení § 557 ObčZ na tuto smlouvu.
6. Smluvní strany se dohodly, že prodávající přebírá podle § 1765 ObčZ riziko změny okolností pouze v souvislosti s cenou za poskytnuté plnění.
7. Smluvní strany se dohodly na uplatnění ustanovení § 576 ObčZ při posuzování vlivu nicotnosti (vady) této smlouvy na ostatní ustanovení.
8. Právo kupujícího vyplývající z této smlouvy či jejího porušení se promlčuje ve lhůtě 10 (deseti) let ode dne, kdy právo mohlo být uplatněno poprvé.
9. V případě uzavření smlouvy ve dvojjazyčném znění je rozhodné znění v českém jazyce. Veškerá komunikace smluvních stran bude probíhat v českém jazyce.
10. Tuto smlouvu lze měnit, doplňovat či zrušit pouze dohodou smluvních stran, a to písemnými dodatky číslovanými vzestupnou řadou; jiná ujednání jsou neplatná.
11. Smluvní strany se zavazují, že veškeré spory vzniklé v souvislosti s realizací této smlouvy budou řešeny nejprve smírnou cestou – dohodou. Nedojde-li k dohodě stran, bude spor projednán před příslušným českým soudem podle platného českého právního řádu.
12. Veškerá korespondence mezi smluvními stranami, včetně jejich prohlášení, je bez vlivu na sjednaný obsah práv a povinností smluvních stran dle této smlouvy, není-li ve smlouvě stanoveno jinak.
13. Tato smlouva je vyhotovena v elektronické podobě. Smluvní strana podepisující tuto smlouvu jako druhá v pořadí je povinna prokazatelně doručit podepsanou smlouvu druhé smluvní straně a centrálnímu zadavateli.
14. Každá ze smluvních stran prohlašuje, že tuto smlouvu uzavírá svobodně a vážně, že považuje obsah této smlouvy za určitý a srozumitelný a že jsou jí známy veškeré skutečnosti, jež jsou pro uzavření této smlouvy rozhodující, na důkaz čehož připojují smluvní strany k této smlouvě své podpisy.
15. Nedílnou součástí této smlouvy jsou níže uvedené přílohy:  
Příloha č. 1 – Podrobný popis zboží – xxxx stran (dle přílohy č.3 rámcové dohody)  
Příloha č. 2 – Servisní střediska – x strana (zpracuje účastník zadávacího řízení)  
Příloha č. 3 – Cenová kalkulace – xx strany (dle přílohy č.2 rámcové dohody)

V xxxxxxxxxx dne Viz elektronický podpis

V ..... dne Viz elektronický podpis

Za prodávajícího:

Za kupujícího:

.....  
xxxxxxx  
jednatel společnosti xxxxxxxx

.....  
.....  
ředitel HZS .....

## Cenová kalkulace

Nabídková cena	ks	Cena v Kč bez DPH za 1 ks ANK	Cena v Kč s DPH za 1 ks ANK
Automobilový nosič kontejnerů S2 (ANK) dle bodu 1 - 13 TP	1	7 157 400,00	8 660 454,00
Volitelné komunikační prostředky	1	127 000,00	153 670,00
<b>Volitelné opce</b>			
ADR FL dle bodu 14 TP	1	56 400,00	68 244,00
Pracovní koš dle bodu 14 TP	1	387 960,00	469 431,60

Cena za celkový předpokládaný objem předmětu plnění.	ks	Cena v Kč bez DPH	Cena v Kč s DPH
Automobilový nosič kontejnerů S2 (ANK) dle bodu 1 - 13 TP	25	178 935 000,00	216 511 350,00
Volitelné komunikační prostředky	20	2 540 000,00	3 073 400,00
ADR FL dle bodu 14 TP	13	733 200,00	887 172,00
Pracovní koš dle bodu 14 TP	10	3 879 600,00	4 694 316,00
<b>Celkem v Kč</b>		<b>186 087 800,00</b>	<b>225 166 238,00</b>

pozn:

nabídková cena za 1 ks (ANK) dle TP

celková nabídková cena hodnocená

<b>Volitelné komunikační prostředky</b>							
	<b>Výrobce</b>	<b>Typ</b>	<b>T</b>	<b>Jedn.</b>	<b>Cena v Kč bez DPH za 1 ks</b>	<b>Cena v Kč bez DPH</b>	<b>Cena v Kč celkem s DPH</b>
Analogová radiostanice s tlačítkovým mikrofonem	Motorola	DM4600e + RMN5127C	1	ks	18 500,00	18 500,00	<b>22 385,00</b>
Anténní filtr	KomoCom s.r.o.	vozidlový sdružovač pro HZS	1	ks	2 350,00	2 350,00	<b>2 843,50</b>
Analogová anténa	KomoCom s.r.o.	Prutová anténa 132-512MHz s anténním svodem, kód: MWB1320/BMBN	1	ks	3 500,00	3 500,00	<b>4 235,00</b>
Digitální terminál	Pramacom spol. s r.o.	Digitální radiostanice (terminál) TPMe	1	ks	69 900,00	69 900,00	<b>84 579,00</b>
Montážní sada s AVL	Pramacom spol. s r.o.	Montážní sada (AVL) pro TPMe	1	ks	19 250,00	19 250,00	<b>23 292,50</b>
Převodník A/D	KomoCom s.r.o.	Převodník A/D, kód: IFMK2VER1.3	1	ks	13 500,00	13 500,00	<b>16 335,00</b>
celkem						<b>127 000,00</b>	<b>153 670,00</b>

Technická specifikace nabízeného vozidla dle VZ:

## **„Rámcová dohoda na pořízení automobilových nosičů kontejnerů kategorie S2 pro HZS ČR“**

Nabízený požární kontejnerový nosič odpovídá požadavkům příloze č. 1 – technické podmínky ZD, uvedené níže:

### **Technické podmínky pro pořízení automobilového nosiče kontejnerů s hydraulickým nakládacím jeřábem**

#### **ANK – S2 6x6**

1. Tyto technické podmínky vymezují požadavky pro pořízení automobilových nosičů kontejnerů vybavených hydraulickým nakládacím jeřábem, v hmotnostní třídě S, kategorie podvozku 2 „pro smíšený provoz“, určených k nakládání a přepravě kontejnerů a manipulaci s břemeny pomocí hydraulického nakládacího jeřábu, a to samostatně nebo v taktickém celku s přívěsem (dále jen „ANK“).
2. Všechny ANK jsou vyrobeny na stejném typu a provedení automobilového podvozku. Pro výrobu je u všech ANK použit stejný typ a provedení účelové nástavby.
3. Technická životnost ANK je nejméně 16 let, a to při běžném provozu u jednotky požární ochrany s ročním kilometrovým průběhem do 10.000 km. Po celou tuto dobu je ANK plně funkční.
4. Pro výrobu ANK se používá pouze nový dosud nepoužitý automobilový podvozek, technologie a pouze nové dosud nepoužité a originální součásti, které nejsou starší 12 měsíců od data podpisu smlouvy.
5. Všechny položky požárního příslušenství a všechna zařízení použita pro montáž ANK splňují obecně stanovené bezpečnostní předpisy a jsou doložena příslušným dokladem (homologace, certifikát, prohlášení o shodě apod.) a návodem k obsluze.
6. ANK splňuje požadavky:
  - a) předpisů pro provoz vozidel na pozemních komunikacích v ČR, a veškeré povinné údaje k provedení a vybavení ANK včetně výjimek, které jsou uvedeny v technické dokumentaci nezbytné pro registraci vozidla,
  - b) stanovené vyhláškou č. 247/2001 Sb., o organizaci a činnosti jednotek požární ochrany ve znění pozdějších předpisů,
  - c) technické normy DIN 30 722-1\* pro hákový nosič kontejnerů (dále jen „HNK“),
  - d) technické normy ČSN EN 12999\* pro hydraulický nakládací jeřáb (dále jen „HNJ“),a požadavky uvedené v těchto technických podmínkách.

#### **7. Kabina osádky ANK**

7.1. Kabina osádky ANK je tvořena jednou řadou sedadel pro nejméně dvě osoby. Sedadla jsou výškově a podélně nastavitelná, pneumaticky odpružená, umožňují regulaci odpružení, a jsou vybavena loketními opěrkami. Vzdálenost zadní stěny kabiny a sloupku „B“ je v úrovni sedáku strojníka (řidiče) nejméně 400 mm (měřeno uvnitř kabiny).

7.2. Kabina osádky může být vybavena:

- a) vozidlovou analogovou radiostanicí, která splňuje parametry dle bodu 4 Přílohy č. 1 k vyhl. č. 69/2014 Sb.\*, o technických podmínkách věcných prostředků požární ochrany, včetně tlačítkového mikrofону umožňujícího uživatelsky zadat jednu sekvenci

selektivní volby, a

b) digitálním terminálem, který splňuje parametry dle §1, odst. 2, písm. a) vyhl. č. 69/2014\* Sb., o technických podmínkách věcných prostředků požární ochrany, včetně montážní sady (verze s AVL).

Pro napájení každého z vozidlových komunikačních prostředků (analogové radiostanice a digitálního terminálu) je použit samostatný měnič napětí 24/12 V se stálým výstupním proudem nejméně 12 A.

Vozidlové komunikační prostředky mohou být propojeny pomocí převodníku A/D s optickou signalizací funkce (vysocesvitivá LED dioda vyzařující přerušované světlo žluté barvy).

Antény jsou k vozidlovým komunikačním prostředkům připojeny přes anténní filtr vodivě spojený samostatným vodičem s karosérií. Prut analogové antény umožňuje v případě potřeby skloněnou instalaci a je ve spodní části tvořen pružným prvem.

Všechny výše uvedené komunikační prostředky tvoří funkční celek.

Ovládací části vozidlových komunikačních prostředků jsou v kabině osádky umístěny v prostoru u předního okna tak, aby byly plně obsluhovatelny z místa spolujezdce (velitele) a částečně obsluhovatelny (uchopení mikrofону a vedení komunikace, a to ve výjimečných případech) z místa řidiče (strojníka).

Způsob provedení zástavby kabiny osádky komunikačními prostředky vychází z TPSTS/14B-2017\* „Všeobecné technické podmínky zástavby komunikačních prostředků“, vydanými MV-GR HZS ČR a bude upřesněn před realizací zástavby dle reálných podmínek v kabině osádky.

Měniče a jistící prvky komunikačních prostředků jsou v jejich blízkosti zřetelně popsány a jsou snadno přístupné.

**Komunikační prostředky dodávané dodavatelem budou upřesněny v příloze kupní smlouvy. Ostatní komunikační prostředky dodá pro zástavbu odběratel.**

7.3. Kabina osádky ANK je vybavena dvěma dobíjecími úchyty pro ruční svítilny **dodanými pro zástavbu odběratelem.**

7.4. ANK je v zorném poli strojníka (řidiče) vybaven zobrazovacím zařízením o velikosti nejméně 5" integrovaném do palubní desky (přímo od výrobce podvozku). Zobrazovací zařízení umožňuje zobrazení záznamu dvou kamer a umožňuje jednoduché přepínání mezi kamerami. Zařízení je určeno pro vizuální kontrolu vzájemné polohy háku nosiče a závěsného oka kontejneru před jeho nakládáním. První kamera je umístěná v prostoru za kabinou řidiče a snímá pohyb háku, druhá kamera v zadní části podvozku je určena pro sledování kontejneru za ANK. Obě kamery jsou vyhřívané, odolné proti prachu a vodě. Kamera v zadní části podvozku se automaticky aktivuje při zařazení převodového stupně vzad, je možná aktivace i samostatným ovládacím prvem pro stálou aktivaci.

7.5. V kabině osádky ANK je optickou a zvukovou signalizací signalizováno upozornění:

- a) pokud se HNJ nachází v jiné poloze, než transportní,
- b) pokud se stabilizační podpěry nachází v jiné poloze než transportní,
- c) pokud je otevřen úložný prostor příslušenství,
- d) pokud není plně zatažen zadní nárazník k podvozku ANK, při zapnutí PTO.

Zvukovou signalizaci podle písm. a) a c) lze vypnout.

7.6. Kabina osádky ANK je dále vybavena:

- a) autorádiem s handsfree Bluetooth,
- b) centrálním zamykáním kabiny osádky s možností uzamknutí kabiny při chodu

- motoru,
- c) elektricky vyhřívány a elektricky nastavitelnými hlavními vnějšími zpětnými zrcátky.
  - d) elektrickým stahováním oken,
  - e) homologovanými kovovými kryty hlavních vnějších zpětných zrcátek,
  - f) klimatizací dodanou výrobcem podvozku a integrovanou do ventilačního systému podvozku,
  - g) mlhovými světlomety,
  - h) prostorem pro bezpečné uložení dokumentace formátu A4 v dosahu z místa velitele (spolujezdce) (u pravých dveří),
  - i) předními LED světlomety a LED světly pro denní svícení,
  - j) přídatnými LED dálkovými světlomety,
  - k) topením nezávislým na chodu motoru a jízdě,
  - l) v dosahu sedadla spolujezdce (velitele) dobíjecím úchytem pro tablet, **dodaným pro zástavbu odběratelem**, případně upravena formou vyvedeného kabelu pro dodatečnou montáž dobíjecího úchyty. Pro napájení tabletu je určeno samostatně jištěné (5 A) přípojné místo,
  - m) v dosahu sedadla velitele a řidiče (strojníka) nejméně dvěma samostatnými zásuvkami 12 V pro případné napojení nabíjecích prvků mobilních telefonů,
  - n) v dosahu sedadla velitele a řidiče (strojníka) nejméně dvěma samostatnými zásuvkami typu USB 2 A pro možnost připojení externích elektronických zařízení, např. tabletu.
  - o) v prostoru spodní části čelního okna vybavena vyvedenou kabeláží s odpovídajícím konektorem pro napájení palubní jednotky mýtného systému,
  - p) přední kamerou sledující provoz před vozidlem. Samočinně se spustí po startu motoru. Parametry kamery nejméně: rozlišení 1920x1080p, úhel záběru 110°, noční vidění
  - q) v přední části ocelovým nárazníkem s čepem pro vyproštění a odtah vozidla o nosnosti odpovídající největší technicky přípustné hmotnosti ANK nejméně 30 000 kg,
  - r) vnější sluneční clonou nad čelním oknem,
  - s) výškově a podélně nastavitelným volantem.

## **8. Podvozek ANK**

8.1. ANK je konstruován v hmotnostní třídě S, kategorie podvozku 2 pro smíšený provoz.

Největší technicky přípustná hmotnost ANK je nejméně 26 000 kg.

8.2. Měrný výkon motoru ANK je s ohledem na předpokládané nasazení v komplikovaných terénních podmínkách a v kopcovitém prostředí nejméně 12 kW na 1 000 kg největší technicky přípustné hmotnosti. Nejvyšší točivý moment je nejméně 2000 Nm.

8.3. Výška ANK včetně hydraulického nakládacího jeřábu, bez kontejneru je nejvíce 3 800 mm.

8.4. Nápravy ANK jsou uspořádány 6x6, pohon přední nápravy je připojitelný nebo odpojitelý. Hnací nápravy ANK jsou vybaveny uzávěrkou nápravových diferenciálů a mezinápravového diferenciálu.

8.5. ANK je vybaven převodovkou s automatickým řazením rychlostních stupňů bez použití spojkového pedálu.

8.6. ANK je vybaven systémem řízení trakce ASR, ABS a hydrodynamickým nebo elektromagnetickým retardérem.

Všechny nápravy jsou osazeny koly vybavenými pneumatikami konstruovanými pro provoz na blátě a sněhu a s výrobním označením „M+S“ a pro provoz na sněhu a ledu s výrobním označením „alpský štít“, který zobrazuje emblém hory se sněhovou vločkou. Přední náprava ANK je osazena pneumatikami o rozměru 385/65 R22,5 obě zadní nápravy jsou osazeny pneumatikami o rozměrech 315/80 R22,5. Pneumatiky na všech nápravách jsou od jednoho výrobce a z jedné produktové řady. Všechny matice kol jsou osazeny „Checkpointy“ pro vizuální kontrolu povolení matic.

8.8. Součástí ANK je plnohodnotné náhradní kolo s pneumatikou vhodnou pro přední nápravu a veškeré příslušenství potřebné pro výměnu kola, dále povinná výbava motorových a přípojných vozidel stanovená právním předpisem. Uložení náhradního kola odpovídá požadavkům vyhlášky č. 341/2014 Sb\*.

8.9. Zadní část ANK je v prostoru rámu podvozku vybavena tažným zařízením pro brzděný přívěs o hmotnosti nejméně 18 000 kg. Zásuvka pro připojení přívěsu je ISO 12098\* 15pin + redukce ISO 12098\* na 2 x 7 ISO 1185\* a ISO 3731\* 24V. Tažné zařízení je umístěno v souladu s předpisem 97/20/ES\*.

8.10. ANK je vybaven homologovaným hydraulicky výsuvným zadním nárazníkem ovládaným z kabiny osádky. Nárazník lze vysunout do jakékoliv úrovně vysunutí, nůžkové řešení se nepřipouští.

8.11. ANK je vybaven dvěma uzavřenými uzamykatelnými, vodotěsnými úložnými prostory vyrobenými z nerezového materiálu, které slouží pro uložení požárního příslušenství, vázacích prostředků a příslušenství podvozku. Na jedné straně ANK je úložný prostor o objemu nejméně 100 l a nosnosti nejméně 200 kg, a je vybaven ve spodní části prostoru výsuvnou policí s aretací ve vysunuté poloze pro uložení vázacích prostředků, ve střední části pevnou policí. Na druhé straně ANK je úložný prostor do velikosti volného prostoru o objemu nejméně 200 l, ve střední části je vybaven pevnou policí. Pro osvětlení vnitřních úložných prostor pro požární příslušenství je použito bílého neoslňujícího LED světelného zdroje. Osvětlení je umístěno na jedné straně v celé výšce tohoto prostoru, má krytí nejméně IP 67 a je snadno demontovatelné. Z důvodu mechanické odolnosti není přípustné řešení s využitím samostatných flexibilních samolepících LED pásků. Osvětlení úložných prostor se samočinně zapne po otevření a vypne po uzavření dveří úložného prostoru.

8.12. Úchytné a úložné prvky v prostorech pro uložení požárního příslušenství jsou provedeny

z lehkého kovu nebo jiného materiálu, s vysokou životností.

8.13. ANK není vybaven tachografem.

8.14. ANK je vybaven omezovačem rychlosti, který je nastaven na největší konstrukční rychlost stanovenou výrobcem. Konstrukční rychlost ANK je nejméně 100 km.h<sup>-1</sup>.

8.15. ANK je vybaven tempomatem.

8.16. S ohledem na možnost nasazení požárního automobilu mimo jiné i při přípravě na mimořádné události a při záchranných a likvidačních pracích a při ochraně obyvatelstva před a po dobu vyhlášení stavu nebezpečí, nouzového stavu, stavu ohrožení státu a válečného stavu, kdy není možné vyloučit obtíže se zásobováním jednotek požární ochrany například čidlem ad blue, případně pohonnými hmotami z veřejné distribuční sítě, konstrukce motoru umožňuje provoz:

a) bez čidla ad blue, a to bez omezení výkonových parametrů a snížení životnosti motoru a bez potřeby zvýšené údržby či servisních zásahů během provozu či po jeho ukončení,

b) při použití jednotného paliva označovaného podle vojenských standardů F 34 bez přidaných aditiv. Součástí dodávky takové techniky jsou veškeré potřebné součásti a případně nářadí k úpravě výfukové soustavy.

V případě, kdy tyto technické podmínky nezaručuje motor podle aktuálně platné emisní normy, lze použít motor podle nižší emisní normy při plnění ostatních aktuálních předpisů pro provoz vozidla na pozemních komunikacích. Uvedený provoz musí zaručovat stanovenou životnost motoru a celé výfukové soustavy, dosavadní požadavky na servisní úkony po použití a na výkonové parametry požárního automobilu. Podrobný postup úprav potřebných k popsanému provozu je zpracován do návodu k obsluze.

8.17. ANK je vybaven na každém držáku bočního zpětného zrcátka jedním a v zadní části ANK dvěma LED pracovními světlomety s intenzitou světelného toku každého nejméně 1.000 lm, které osvětlují prostor podél boku a za ANK. Zapnutí pracovních světlometů je umožněno z místa řidiče (strojníka), je nezávislé na zařazeném zpátečním rychlostním stupni a je řidiči (strojníkovi) opticky signalizováno sdělovačem žluté barvy (originální vypínač podvozku).

8.18. ANK je vybaven zásuvkou 230 V se systémem inteligentního dobíjecího zařízení akumulátorových baterií sdruženou s přípojným místem pro doplňování tlakového vzduchu. Sdružená zásuvka je napojená na tlakovou soustavu ANK a na systém inteligentního dobíjecího zařízení akumulátorových baterií s proudem nejméně 17 A. Systém je vybaven zařízením, které při připojení sdružené zásuvky zajistí oddělení dobíjení akumulátorových baterií od elektrické soustavy ANK, současně zajistí dodávku elektrického proudu pro funkčnost dobíjecích úchytných svítilen a dalších přístrojů (tabletů). Vozidlové komunikační prostředek (digitální terminál) je napájen pouze z akumulátorů podvozku, a to i v případě, že je ANK napojen na externí dobíjecí zařízení. Součástí sdružené zásuvky je proudový chránič; přítomnost externího napájecího napětí na akumulátorových bateriích je indikována sdělovačem vyzařujícím světlo zelené barvy (nebo nejméně třístavovým indikátorem) umístěným vně kabiny osádky u sdružené zásuvky. Doplňování tlakového vzduchu umožňuje naplnit vzduchovou soustavu nejméně od 0 bar do nejnižší provozní hodnoty, při které dojde k vypnutí výstrahy. Doplňování tlakového vzduchu je umožněno i při vypnuté spínací skříňce. Zásuvka je umístěna v blízkosti nástupu řidiče. Součástí dodávky je příslušný protikus s délkou napojení nejméně 4 m, s ukončením rychlospojkou pro vzduch a domovní zástrčkou 230 V. Sdružená zásuvka 230 V je kompatibilní se zástrčkou typu Rettbox Air 230 V.

8.19. ANK je v prostoru za kabinou na straně řidiče vybaven zásuvkou 15 PIN pro připojení kontejneru. Zapojení elektroinstalace bude dle požadavku zadavatele. V případě připojení kontejneru k ANK je blokována funkce posunu kontejneru. Umístění zásuvky bude konzultováno a odsouhlaseno v rámci kontrolního dne při výrobě ANK.

8.20. Elektroinstalace ANK odpovídá požadavkům ČSN 33 2000-7-717 ed.2\*.

8.21. ANK je vybaven bezúdržbovými akumulátorovými bateriemi s vysokou kapacitou, nejméně však 180 Ah každá a alternátorem pro velký odběr elektrického proudu, nejméně 120 A. Akumulátorové baterie jsou v ANK uloženy tak, aby byly snadno přístupné pro kontrolu v rozsahu stanoveném výrobcem akumulátorové baterie.

8.22. ANK je vybaven palivovou nádrží umožňující dojezd plně naloženého ANK na vzdálenost nejméně 600 km.

8.23. ANK je vybaven zařízením, které umožňuje měření zatížení na nápravu, tato hodnota je signalizována na palubní desce ANK, umožňuje zobrazení aktuální hmotnosti nákladu.

8.24. Výfukové potrubí od motoru ANK je za kabinou osádky vyvedeno nad ANK a zakončeno



kolenem. Vertikální potrubí je vybaveno ochranou.

8.25. ANK je konstruován pro pomalou jízdu v klidné vodě s výškou hladiny nejméně 750 mm podle TP-STS/16A-2016\*. Hodnota brodivosti je vyznačena v zorném poli řidiče.

8.26. ANK je vybaven lapači nečistot na první a poslední nápravě.

9. Hákový nosič kontejnerů (dále jen „HNK“)

9.1 AKN je vybaven kontejnerovou technologií podélně uloženého jednoramenného háku s nastavitelnou výškou háku 1 000 a 1 570 mm.

9.2 Kontejnerová technologie umožňuje manipulaci s požárními kontejnery o celkové délce nejméně 4300 až 6400 mm a hmotnosti nejméně 12 t.

9.3 Pro osvětlení pracovního prostoru HNK jsou na zádi kabiny osádky umístěny dva LED zdroje bílého neoslňujícího světla se svítivostí nejméně 1.000 lm a krytím nejméně IP 68. Tyto zdroje lze zapnout a vypnout z prostoru řidiče (strojníka). Zapnutí je signalizováno v zorném poli řidiče (strojníka).

9.4 ANK je vybaven plně hydraulickým jednoramenným teleskopickým HNK s horním natahováním s níže uvedenými parametry pro manipulaci, přepravu a sklápění vzad požárních a nákladních kontejnerů:

a) nosnost HNK je nejméně 14 t,

b) HNK musí vykonat prázdný pohyb háku, tj. vyložení, naložení do koncových poloh, do 90 sekund,

c) umožňuje naložení kontejneru ze zvýšeného stanoviště 200 mm,

d) umožňuje překládání kontejnerů na kontejnerový přívěs,

e) umožňuje hydraulické zajištění kontejneru vnitřní i vnější a signalizuje v prostoru řidiče stav nezajištěného kontejneru,

f) je vybaven radiovým bezdrátovým dálkovým ovládním v kabině ANK, a propojovacím kabelem o délce nejméně 2 m, pro ovládní HNK pro případ výpadku funkce bezdrátového rádiového dálkového ovládní,

g) je vybaven vnějším nouzovým ovládním na rozvaděči,

h) je vybaven funkcí odlehčení kontejneru po dobu podélné manipulace (přizvednutí – posuv / posuv – dosednutí kontejneru při dojezdu do koncové polohy),

i) je vybaven funkcí plynulého dojíždění háku kontejneru do koncových poloh,

j) je vybavena akustickou signalizací při práci s nosičem,

k) umožňuje automatizované skládání a natahování kontejneru jedním povelem, tzn. jedním povelem je vykonáno více funkcí (odjištění – posunutí – složení kontejneru/naložení – posunutí – zajištění kontejneru).

9.5 ANK umožňuje manipulaci s tzv. aktivním kontejnerem pomocí přídatného modulu hydraulického rozvaděče s kapacitou průtoku hydraulického média nejméně 15 l.min-1 při jmenovitém tlaku 12 MPa a umožňuje práci při pomalé jízdě ANK.

9.6 HNJ a HNK používají společnou nádrž hydraulického oleje, přičemž není omezena funkce HNJ ani HNK v závislosti na poloze jednotlivých zařízení.

9.7 V případě, že není zadní nárazník plně zatažen k ANK, nelze provádět žádnou manipulaci s kontejnerovou technologií. O stavu je informován řidič po zapnutí PTO na displeji vozidla hlášením v českém jazyce a akustickou signalizací.

9.8 Ovládní kontejnerové technologie je z kabiny ANK. Technologie je vybavena blokováním funkcí proti nepovoleným manipulacím - odjištění sklápěného kontejneru, sklápění odjištěného kontejneru, posunu zajištěného kontejneru, nebo posunu kontejneru s připojenou aktivní hydraulikou.

**10. Hydraulický nakládací jeřáb (dále jen „HNJ“)**

10.1 HNJ je na ANK umístěn v prostoru za kabinou osádky.

10.2 Základní parametry HNJ:

- a) zdvihový moment nejméně 15 tm,
- b) nosnost při vyložení 2 m nejméně 6.500 kg,
- c) nosnost při vyložení 5 m nejméně 2.800 kg,
- d) nosnost při vyložení 7 m nejméně 1.900 kg,
- e) nosnost při vyložení 9 m nejméně 1.400 kg,
- f) nosnost při vyložení 11 m nejméně 1.100 kg,
- g) úhel otočení výložníku nejméně 400°,
- h) horizontální dosah nejméně 11 m.

10.3 HNJ je dále vybaven:

- a) dálkovým proporcionálním rádiovým ovládáním, které je umístěno pro přepravu v kabině ANK v samostatném úložném prostoru, v držáku bránícímu svévolnému pohybu ovládání při jízdě a jeho možného poškození,
- b) dálkové proporcionální rádiové ovládání disponuje prvky pro snadnou a přehlednou manipulaci:
  - ovládání nejméně 6 lineárních funkcí - pomocí joysticků nebo klapek,
  - centrální STOP tlačítko,
  - start a stop motoru podvozku ANK na dálku,
  - ovládání otáček motoru,
  - zpomalení chodu,
  - funkce klaksonu,
  - zobrazovacím zařízením s kontrolou funkcí,
  - ovládání obou stabilizačních podpěr.
- c) manuálním ovládáním hydraulického rozvaděče HNJ a 10 metrovým propojovacím kabelem pro ovládání jeřábu pro případ výpadku funkce bezdrátového rádiového dálkového ovládání,
- d) chladičem hydraulického oleje,
- e) nejméně dvěma bílými LED světly se svítivostí nejméně 1.000 lm a krytím nejméně IP 68 pro osvětlení místa manipulace s břemenem za snížené viditelnosti,
- f) funkcí automatického sbalení a rozbalení ramen jeřábu,
- g) funkcí automatického horizontálního a vertikálního vyrovnávání pohybu ramene,
- h) funkcí detekce kolize jeřábu s kabinou,
- i) náklonovým čidlem,
- j) systémem stability řízení jeřábu, který rozpoznává směr jeřábování a automaticky řídí omezovač zdvihového momentu,
- k) omezovačem zdvihového momentu, který řídí výkon jeřábu při jakékoliv úrovni vysunutí stabilizačních podpěr v horizontálním směru,
- l) hydraulickými hadicemi vedenými tak, aby byly chráněny proti poškození,
- m) neoslňujícím LED světlem bílé barvy pro osvětlení ovládacích prvků HNJ,
- n) podkládací deskou na každé boční straně ANK o rozměrech nejméně 400x400x40 mm.

10.4 Podpěry jsou horizontálně i vertikálně hydraulicky výsuvné. Pokud jsou podpěry v jiné než přepravní poloze, je na to řidič upozorněn světelnou signalizací v kabině řidiče ANK.

## **11. Barevná úprava, značení, nápisy**

11.1 Pro barevnou úpravu karoserie ANK je použita jasně červená barva RAL 3024 a pro zvýrazňující prvky bílá barva RAL 9003, podle vzorníku RAL 841 GL nebo obdobná barva

(celková barevná definice  $\delta E \leq 3$  od etalonu).

11.2 Bílý vodorovný retroreflexní pruh je umístěn po obou stranách kabiny osádky.

11.3 Na obou bočních stranách kabiny osádky je v souladu s předpisem EHK 48 umístěno liniové značení v barvě žluté, a to při horním okraji a v celé délce bílého vodorovného retroreflexního pruhu. Výška bílého vodorovného retroreflexního pruhu včetně výšky liniového značení podle EHK 48 je nejvíce 350 mm.

11.4 Na ANK jsou dále použity retroreflexní zvýrazňující prvky v provedení odstínu RAL 1026 podle vzorníku RAL 841 GL nebo obdobná barva (celková barevná definice  $\delta E \leq 3$  od etalonu), v rozsahu polepu do 5 m<sup>2</sup>.

11.5 Barevné provedení HNJ a HNK je provedeno v barvě bílé s retroreflexním bezpečnostním polepem. Výsuvné části, hydraulické zařízení a vedení, stabilizační podpěry, ovládání a další části HNJ mohou být v odstínu černé barvy, případně v barvě materiálu; HNJ je v provedení s antikorozií úpravou (např. s kataforézním ošetřením).

11.6 Na ANK je umístěno logo sponzora (fondu poskytujícího finanční prostředky). Vzor loga poskytne zadavatel.

11.7 Nápis s označením dislokace jednotky je umístěn v bílém zvýrazňujícím vodorovném pruhu na obou předních dveřích kabiny osádky. V prvním řádku je text „HASIČSKÝ ZÁCHRANNÝ SBOR“, ve druhém řádku je uveden název kraje.

11.8 Veškeré nápisy jsou provedeny kolmým bezpatkovým písmem, písmeny velké abecedy.

11.9 Konkrétní provedení barevné úpravy, značení a nápisů bude upřesněno v průběhu realizace.

## **12. Zvláštní výstražné zařízení**

12.1. Zvláštní výstražné zařízení umožňuje reprodukci mluveného slova. Jeho světelná část je na ANK provedena v souladu s TP-ST/20-2019\*, a to ve 2 samostatných celcích – hlavní část (dále jen světelné zařízení) a doplňkové svítilny. Všechny prvky světelné části zvláštního výstražného zařízení mají čiré kryty.

12.2. Hlavní část světelného zařízení je v přední části ANK tvořeno rampou o výšce nejméně 80 mm a délce nejméně 1700 mm. Rampa je osazena rohovými moduly zajišťujícími vykrytí potřebného vyzařovacího úhlu a nejvyšším možným počtem přímých modulů pro zvýšení intenzity vyzařovaného světla ve směru jízdy, nejméně však 4 přímými moduly. Homologace světelné soupravy (rampy) prokáže nepřekročení nejvyšších hodnot efektivní svítivosti světelné soupravy (rampy) jako celku včetně aktivovaných přímých modulů (uvedením nejmenšího a nejvyššího počtu LED včetně přímých modulů v osvědčení o homologaci nebo v protokolu tvořícím přílohu osvědčení o homologaci). V zadní části ANK je světelné zařízení tvořeno majáky (každý s nejméně 12 diodami) umístěnými vedle zadní části ližin. Světelné zařízení vyzařuje dle bodu 11, písm. b) TP-ST/20-2019\* – v režimu dvojzáblesk (R65). Rampa je vybavena ochranným prvkem proti zachycení větví.

12.3. ANK je vybaven 2 páry doplňkových svítlen (každá svítilna s nejméně 8 diodami) - 1 pár na přední straně kabiny osádky v prostoru pod předním oknem a 1 pár na bocích přední části kabiny osádky nebo předního nárazníku. Doplňkové svítilny vyzařují dle bodu 17 TP-ST/20-2019\* – v režimu dvojzáblesk (R65). Doplňkové svítilny nejsou synchronizovány se světelným zařízením.

12.4. Doplňkové svítilny na kabině osádky a přímé moduly pro zvýšení intenzity vyzařovaného světla ve směru jízdy v rampě lze v případě potřeby v obou provozních módech společně vypínat a zapínat vypínačem na ovládacím panelu zvláštního výstražného zařízení. Po

zapnutí zvláštního výstražného zařízení musejí být v činnosti všechny světelné části v denním režimu.

12.5. Ovládací prvky zvláštního výstražného zařízení jsou umístěny v dosahu strojníka a nejsou

integrovány v mikrofону. Jejich součástí je tlačítko HORN, které funguje nezávisle na zvoleném tónu. Spuštění, přepínání a vypnutí tónů je pro strojníka řešeno tlačítkem houkačky ANK a je umožněno i samostatným tlačítkem v dosahu sedadla velitele. V dosahu sedadla velitele je umístěno také samostatné tlačítko HORN. Mikrofon zvláštního výstražného zařízení je v kabině osádky umístěn mimo prostor, osádkou běžně obsluhovaných, zařízení (skrytě) a je připojen do výkonové části zvláštního výstražného zařízení.

12.6. Reprodukční zvláštního výstražného zařízení je umístěn na vnější straně kabiny osádky tak, aby vyzařoval ve směru jízdy a jeho vyzařování nebylo zásadním způsobem omezeno konstrukčními prvky ANK, výbavou a příslušenstvím. Samostatný reproduktor může být nahrazen dvojicí paralelně zapojených a sfázovaných reproduktorů (o nejméně stejných elektrických a akustických parametrech soustavy jako u samostatného reproduktoru).

12.7. Zvuková část zvláštního výstražného zařízení vydává nejméně dvě různá zvuková výstražná znamení se spojitě proměnnou výškou tónu (sirénou) a celkový akustický tlak nejméně 120 dB (A)/1 m.

12.8. Výstražné zařízení je dále doplněno o jednotónovou pneumatickou houkačku ovládanou

z místa strojníka, která nezvyšuje celkovou výšku ANK.

12.9. Všechny části světelného zařízení umožňují vyzařovat alternativně světlo oranžové barvy

(shodným počtem modulů a diod), a to při současném blokování vyzařování modré i červené barvy a zvukové části výstražného zařízení. ANK je dále vybaven 1 párem doplňkových svítlen vyzařujících světlo oranžové barvy (každá s nejméně 8 diodami) na přední straně kabiny osádky pod předním oknem, které nejsou synchronizovány se světelným zařízením a vyzařují současně v režimu dvojzáblesk (R65). Světelné části vyzařující světlo oranžové barvy vyzařují ve dvou úrovních svítivosti a jsou homologovány dle EHK65 ve třídě 2.

### **13. Příslušenství**

ANK je vybaven úchyty pro uložení následujících položek požárního příslušenství, které **dodá výrobce ANK (dodavatel):**

#### **požární příslušenství**

#### **počet**

#### **kusů**

- kužel dopravní skládací 2 ks
- nástroj vyprošťovací ruční jednodílný s páčící hlavou, délka nejméně 700mm 1 ks
- nůž (řezák) na bezpečnostní pásy 2 ks
- pás upínací s ráčnou a háky šířka nejméně 50 mm, délka nejméně 10 m, upínací síla nejméně 50 kN 6 ks
- pás zvedací s oky, šířka nejméně 60 mm, délka nejméně 6 m, nosnost nejméně 2 t 2 ks
- pás zvedací s oky, šířka nejméně 120 mm, délka nejméně 4 m, nosnost nejméně 4 t 2 ks
- páska vytyčovací červeno-bílá 500 m 1 ks

- prostředky první pomoci v rozsahu povinné výbavy vozidla 1 ks
- přístroj hasicí práškový přenosný s hasicí schopností 34A a zároveň 183B 1 ks
- řetěz čtyřpramenný se zkracovačem s háky HSW, nosnost nejméně podle použitého HNJ s délkou pramene nejméně 3000 mm 1 ks

**14. Technické podmínky volitelného vybavení ANK mohou být odběratelem upřesněny v příloze kupní smlouvy a to v souladu s následující tabulkou.**

**ADR FL ANK** splňuje požadavky předpisů ADR FL. Uvedené je doloženo osvědčením o způsobilosti provozovat vozidlo a jeho technické části v režimu ADR FL.

**Pracovní koš** HNJ na ANK umožňuje použití pracovního koše pro dvě osoby v souladu s normou ČSN EN 280\*. Pracovní koš včetně nezbytného příslušenství pro jeho montáž a použití na HNJ je součástí dodávky.

*\* zadavatel umožňuje nabídnout rovnocenné řešení ve smyslu zákona Všechny technické podmínky vydané MV-GŘ HZS ČR jsou také veřejně dostupné ke stažení na webových stránkách [www.hzscr.cz/clanek/katalog-vydanych-technickych-podminekpozarni-techniky-a-vecnych-prostredku.aspx](http://www.hzscr.cz/clanek/katalog-vydanych-technickych-podminekpozarni-techniky-a-vecnych-prostredku.aspx)*

**Podrobná technická specifikace nabízeného plnění dle nabídkových listů výrobce:**

TYPOVÉ ZNAČENÍ

**G 440 B6x6HA**



## Skupiny komponentů

### Základní výběr

Adaptace+konfigurace náprav	B6X6
Typ kabiny	CG17L

### Balíčky

Scania řada XT	ano
Balíček XT - vnitřní výbava	ano
Balíček XT - vnější výbava	ano
Balíček Ovládání klimatizace	air condition

## Základní údaje

### Typ vozidla

Základní vozidlo	Základní šasi
Provedení vozidla	šasi
Konfigurace náprav	6X6
Výška šasi	zvýšená

### Homologace a štítky

Štítek s EHK předpisy	ano
Jazyk štítků	Anglický
Držák přední registrační značky	ano

### Rozměry

Rozvor	4750 mm
Dílicí rozvor zadních náprav (1-2 ZN)	1450 mm
Šířka vozidla	2550 mm
Maximální výška vozidla	4 metry
Off-road klasifikace vozidla	dle EC 2018/858

### Hmotnosti

Max. legislativní hmotnost 1. nápravy	9000 kg
Max. legislativní hmotnost 2. nápravy	9500 kg
Max. legislativní hmotnost 3. nápravy	9500 kg
Max. legislativní hmotnost vozidla	26000 kg
Max. legislativní hmotnost soupravy	48000 kg

## Nápravy

### Přední náprava

Max. technické zatížení PN	9000 kg
Typ přední nápravy	AMD600TZP

### Zadní náprava

Technické zatížení dvojnápravy	21000 kg (11500 + 11500)
Typ zadní dvojnápravy	BT3011
Typ rozvodovky zadní nápravy	RBP835
Převod rozvodovky ZN	4,09
Uzávěrka diferenciálu	ano
Filtr oleje zadní nápravy	ano

## Pérování

### Pérování přední nápravy

Typ pérování PN	listové pružiny
Pérování přední nápravy	3X29
Materiál pouzdra předního pera	guma
Nastavení tlumiče přední nápravy	Tvrdé
Torzní stabilizátor, přední	normální tuhost

### Pérování zadní nápravy

Typ pérování ZN	vzduchové
Pérování zadní nápravy	2 měchy / náprava
Tlumiče zadní nápravy	ano

## Disky a Pneu

### Disky

Disky materiál	ocel
Disky přední nápravy	22.5 x 11.75 ocel
Počet disků přední nápravy	2
Disky zadní nápravy	22.5 x 9.00 ocel
Počet disků zadní nápravy	8
Disk rezervního kola	22.5x11.75 ocel
Počet disků rezervního kola	1

### Pneu

Výběr pneu	pevně zvolený
Výrobce pneu	Continental
Rozměr pneu přední nápravy	385/65 R22.5 M+S a 3PMSF
Rozměr pneu hnané nápravy	315/80 R22.5 M+S a 3PMSF
Rozměr pneu rezervního kola	385/65 R22.5 M+S a 3PMSF
Vzorek pneu přední nápravy	Řízená kola
Vzorek pneu zadní nápravy	Hnaná kola
Vzorek pneu rezervy	Řízená kola
Recyklační poplatek pneu CZ	10ks

### Počet pneumatik

Počet pneu přední nápravy	2
Počet pneu zadní nápravy	8
Počet pneu rezervního kola	1

### Ostatní výbava kol

Kryt matic kol	lakovaný
Kryt matic kola	lakovaný 1 náprava
Zakládací klín	2ks

## Brzdy

### Brzdový systém

Konfigurace brzdového systému dle	technické hmotnosti vozidla
Kategorie brzd dle EC	AB (EHK13)
Adaptace brzdového systému	šasi
Typ brzd	bubnové
Ovládání brzd	Elektronické (ABS, ASR, EBS, ESP)
Ovládání brzd kombinace	elektronické, bubnové brzdy
Asistent pro rozjezd do kopce	hill hold
APS systém zpracování vzduchu	jednoduchý systém vysoušení
Parkovací brzdový systém	pneumatický
Korekce ceny parkovací brzdy	pneumatická cena
Ovládání parkovací brzdy návěsu/přívěsu	provozním okruhem

### Kolové brzdy

Parkovací brzda na přední a zadní nápravě	ano
Brzdový válec 1. ZN	pružinový
Brzdový válec 2. ZN	Pružinový (6x4/8x4)

### Pomocné brzdy

Typ Retardéru	Scania R
Retardér	ano
Ovládání pomocných brzd	manuální + automatické

### Brzdy přívěsu

Brzdy pro přívěs provedení	šasi
Brzdy pro přívěs	ano

## Rám

### Rám

Úroveň pevnosti rámu	2
----------------------	---

Typ rámu	F958
Modulární konzoly přední	flexibilní/pružné
Konfigurace děrování rámu	v celé délce
Prodloužení výztuhy rámu (F957, F958) vzad	normální (k zadní nápravě)

## Řízení

### Řízení

Poloha řízení	vlevo
Systém řízení přední nápravy	hydraulický
Typ hydraulického čerpadla řízení	pevné
Síly v řízení dle 92/62 EC	ano
Manévrovatelnost dle 97/27/EC	ano
Nastavitelný volant	naklopení a posunutí
Provedení volantu	základní s chromovými detaily

## Blatníky

### Přední blatníky

Přední blatník, velikost	675 mm
Provedení předního blatníku	ze tří kusů
Zástěrky za předními koly	ano
Délka zástěrky na přední nápravě (pouze N3G)	90 mm
Rohože "tráva" v blatnících	přední

## Motor

### Motor

Typ pohonu	spalovací motor
Palivo	Nafta
Typ paliva	Diesel
Objem motoru	13 litr
Emise motoru - úroveň	Euro 5
Typ motoru	DC13 153 440 hp Euro 5 /Proconve P7, 324kW, 2300Nm
Turbodmychadlo, provozní zatížení	těžké
SCR systém - Selektivní katalytická redukce	ano
NOx kontrola	ano
Odvětrání klikové skříně	otevřené
Čištění plynů klikové skříně	odstředivka
Indikace hladiny oleje	ano
Typ motorového oleje	standard
Typ pohonu vzduchového kompresoru	mechanický
Objem kompresoru	720 cc
Hlukový limit dle EHK	81/83 dBA R51.03

### Sání vzduchu

Sání vzduchu	vzadu, zvýšené
Sání vzduchu provozní zatížení	normální

### Pomocný pohon PTO ED

Pomocný pohon PTO ED	příprava
----------------------	----------

## Chladicí systém

### Chladicí systém

Průměr ventilátoru chladicího systému	813 mm
Plocha chladiče	83 dm <sup>2</sup>
Zástěna mezichladiče sání	ano
Chladicí kapalina	nemrznoucí do -25°C

## Palivový a výfukový systém

### Palivový systém



Palivová nádrž	395M (383/367 litrů) hliník
Průřez palivové nádrže na pravé straně	medium
Palivová nádrž materiál	hliník
Uzamykatelné víčko nádrže	ano
Ochrana proti rozstříku paliva	ano

#### SCR systém

Vyhřívání systému SCR	ano
Objem AdBlue nádrže na pravé straně	47 (30 litrů)
Víčko nádrže SCR	uzamykatelné

#### Výfukový systém

Směr vyústění výfuku	nahoru
Podélné umístění tlumiče (XM)	2650 mm
Délka tlumiče	600 mm

#### Převodovka

##### Převodovka

Typ převodovky	Scania řada G
Přední náhon	odpojitelný
Typ sestupné převodovky (4x4, 6x6)	GT900

##### Chladič převodovky

Chladič oleje převodovky	ano
Typ chladiče oleje převodovky	kapalinový

##### Opticruise

Opticruise	ano
Výkonové režimy systému Opticruise	Standard, Power, Off-road
Kickdown (Opticruise)	ano
Blokování startu motoru (pokud není neutrální)	ano

##### Pomocný náhon PTO

PTO EG vzadu	ano
PTO-EG elektro příprava	1 napojení

#### Spojka

##### Spojka

Spojka	automatická - 2 pedály
--------	------------------------

#### Kardanový hřídel

##### Kardanový hřídel

Typ kardanového hřídele	P644
-------------------------	------

#### Adaptace Tahač/Podvozek

##### Výbava šasi

Tažné zařízení	RF40 G 150 A
Tažná příčka	specifikována
Provedení tažné příčky	DB7A, snížená
Tažná příčka, umístění	300 mm

##### Konektory pro přívěs

Konzola pro zásuvky	na konci rámu
Konfigurace konektorů zásuvky	kontinentální
Brzdové konektory	ISO
Elektrické konektory	1x15

#### Kabina

##### Kabina

Typ kabiny	G
Odpružení kabiny	mechanické HD
Sklápění kabiny	mechanické

#### Kabina Exteriér

## Exteriér

Vnější sluneční clona	ano
Madlo na zadní stěně kabiny k nástupu na podvozek	ano
Houkačka vpředu, typ	vzduchová 118 dB
Přídavný nástupní schůdek do kabiny	ano

## Přední nárazník

Vysunutí předního nárazníku	150 mm
Vyklápěcí schůdek v nárazníku	with

## Okna

Čelní sklo	čiré
Okna dveří	jednoduché sklo
Boční zadní okno	vpravo
Boční okno - typ skla (CP31)	Jednoduché
Zadní okno	ano

## Zrcátka

Tvar zpětného zrcátka na straně řidiče	sférické
Tvar zpětného zrcátka u spolujezdce	sférické
Typ zpětného zrcátka	A-dálková doprava
Tvar krytu zpětných zrcátek	žebrovaný
Vyhřívaná zpětná zrcátka	ano
Zpětná zrcátka elektricky nastavitelná	na obou stranách
Širokoúhlé zrcátka	u řidiče a spolujezdce
Blízkopohledové zrcátko	manuálně nastavitelné
Přední pohledové zrcátko	manuálně nastavitelné

## Zamykání a Alarm

Uzamykání kabiny	centrální dálkové
Centrální zamykání	dálk. ovl. 14/17/20
Frekvence dálkového ovládání	433 MHz
Počet klíčů/ovladačů	2

## Kabina Interiér

### Interiér

Potah stěn a stropu	vinyl
Potah dveří	černý textil
Typ vnitřní sluneční clony	manuální
Sluneční clona na dveřích řidiče	stahovací
Držadlo nad dveřmi	ano
Barva nástupního madla	černá
Poloha řadící páčky	u volantu
Záclonka, čelní okno a dveře	příprava
Ochranné koberečky - podlaha	gumové
Ochranný kobereček centrální	gumový

### Sedačky

Sedačka řidiče	Medium A
Sedačka spolujezdce	Medium A
Sedačka spolujezdce	ano
Potah sedačky řidiče	XT tkanina
Potah sedačky spolujezdce	XT tkanina
Nastavitelný tlumič sedačky řidiče	ano
Nastavitelný tlumič sedačky spolujezdce	ano
Opěrky sedačky řidiče	ano
Opěrky sedačky spolujezdce	ano

### Odkládací prostory

Přídavný držák přístrojové desky	držák příslušenství
Odkládací prostor / stolek na straně spolujezdce	odkládací prostor

Schránka na zadní stěně	vysunovací
Odkládací kapsa na zadní stěně	ano
Odkládací držák na zadní stěně	malý
Vnější odkládací schránka	ano

#### Klimatizace

Topení systému klimatizace	ano
Klimatizace	ano
Typ vzduchového filtru kabiny	normální
Nezávislé topení	kabiny 3kW (voda-vzduch)

#### Manuál řidiče

Jazyk manuálu řidiče	čeština
Verze manuálu řidiče	dlouhá
Manuál řidiče	základní manuál, dlouhá verze

#### Příslušenství

Hadice na huštění pneu	20 metrů
Zvedák	ano
Sada náradí a žárovek	ano
Vzduchová pistole	ano
Zásuvky 12/24V	navýšení 12V

#### Palubní deska a Přístroje

##### Provedení palubní desky

Palubní deska - povrch	tvrdý s chromovými detaily
Barva spodní části palubní desky	tmavý písek

##### Přístroje

Přístrojová skupina	4" displej km/h
Informace z nastavby na přístrojovce	ano
Skříňko symbolů kontrol na přístrojovce	hasičské a záchranné
Výstražný alarm při couvání	automaticky spínaný
Aktivace stahování oken	zapalování zapnuto nebo odemčené dveře

##### Komunikace

Informační systém	2 DIN, 7" obrazovka (Premium) se zobrazením kamery
Reproduktory	2 x 20W
Radio pro digitální vysílání	ano
Ladění rádia v regionu	Evropa
Bluetooth	ano
USB port + AUX vstup na straně řidiče	USB + AUX
USB port + AUX vstup uprostřed	USB + AUX
USB nabíjecí zásuvka na přístrojovce na straně spolujezdce	ano
Communicator	C300 komplet

#### Osvětlení

##### Vnější osvětlení

Typ hlavních světlometů	LED
Asymetrie světlometů	pravá
Světlometry s funkcí denního svícení	ano
Světlometry s funkcí denního svícení	LED světla + poziční světla
Výškové nastavování světlometů	manuální
Ochrana předních světlometů	ano
Světlometry v přední masce	ano
Přední mlhová světla	ano
Přední mlhové světlo	halogenové
Poziční světla přední	bílá
Pracovní světlo na zadní stěně kabiny	Ano 2x
Pracovní světlo na konci rámu	vpravo
Boční poziční světla	dočasně montovaná

Směrová indikace bočních pozičních světel	ano
Typ zadních světel	LED
Umístění koncových světel	na konzolách
Ochrana zadních světel	ano
Ochrana zadních světel	kryt nerezový

#### Vnitřní osvětlení

Vnitřní osvětlení	exkluzivní
-------------------	------------

#### Elektrika

##### Elektrika

Baterky	180 Ah
Umístění baterek	na levé straně
Alternátor	150A
Ovládání odpojovače baterek	z kabiny

#### ADR

Viz. volitelná výbava	<ul style="list-style-type: none"> <li>Při ADR FL může být upraven max. rychlost dle ADR kategorie</li> </ul>
-----------------------	---

#### Propojení nástavby

BCI komunikační rozhraní pro nástavbáře	ano
Ovládání motoru - příprava	ano

#### PHEV a BEV komponenty

APS pressure level	11 bar
--------------------	--------

#### Lakování

##### Lakování kabiny

Typ lakování kabiny	jednolitě
Barevný odstín kabiny	RAL 3024 - polep (možné přiznání bílých kontur)

##### Lakování rámu

Typ lakování rámu	standardní Scania šedá
Barevný odstín rámu	Šedý
Barva rámu Šedá	Sub Grey

##### Lakování MCC

Balíček MCC	úroveň 4 bez bočních plastů
Kontrastní lakování kabiny	ano
Kontrastní barva	Distinct White (RAL9003 CM)
Nárazník	v kontrastní barvě
Balíček vnějšího lakování čelní masky	XT čelní maska v barvě dle zákazníka
Lakování horního panelu přední masky	v barvě kabiny
Lakování horních žebér přední masky	v barvě kabiny
Lakování spodního panelu přední masky	v barvě kabiny
Lakování vnější sluneční clony	v barvě kabiny

#### FFU & S-order

##### S-order

S-order	ano
S-order číslo	739820

##### FFU adaptace

FFU Fit For Use	ano
FFU-číslo	0
Elektrická koncovka pro přívěs FFU	Adaptér 1x15 na 2x7

#### Logistika

##### Dodání vozidla

Order type	A-order
Kód země	CZ - Czech Republic

## 1. Hydraulický nakládací jeřáb - HNJ

### HNJ FASSI F185A.1.24 e-dynamic

Zdvihové síly:

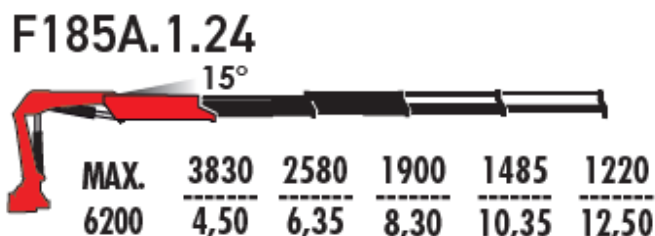

**Hmotnosti:** vlastní hmot. jeřábu včetně opěr: 2.120 kg (ve standartním provedení, bez olejové náplně)

**Úhel otáčení:** 416°

**Pracovní tlak:** 350 bar

**Průtokové množství:** 40 ltr/min

#### Popis a parametry

- **plně hydraulický nakládací jeřáb (HNJ) se zdvihovým momentem 17,23 tm**
- základna a spodek sloupu jsou vyrobeny z tvárné slitiny s kuličkovým grafitem, která zabezpečuje nízkou vlastní hmotnost a ideální rozložení napětí □ absence svárů zajišťuje vyšší odolnost vůči únavě materiálu
- **digitální ovládání otoče**
- sklopné rameno má čtyři teleskopické díly, maximální horizontální dosah 12,50 m, hexagonální profil výložníku, „MPES“ (nesequenční systém vysouvání)
- funkce Pro-link umožňující naklopení sklopného ramene o 15° nad horizontální rovinu
- jednoduchý pákový zvedací systém
- hydraulické podpěry s hydraulickým stranovým výsuvem trámců na 4600 mm, podpěry v přepravní poloze směrem dolů se světelnou signalizací v kabině
- delší podpěry o 150 mm pro montáž na vozidlo 6x6
- systém automatických zámek zamezující posunu trámců během přepravy
- **oranžová LED obrysová světla pro podpěry jeřábu**
- **dálkově radiově ovládané podpěry HNJ**
- integrovaná olejová nádrž s kapacitou 90 l
- **integrovaný hydraulický chladič**
- **regenerační ventil**
- FX500 elektronický omezovač zdvihového momentu
- **IE742 elektronická skříň**
- **proporcionální hydraulický segmentový rozvaděč Danfoss D900 v PVED moduly umístěný na sloupu HNJ**
- nouzové manuální ovládání hydraulického rozvaděče HNJ
- ADC systém koordinující dynamické pohyby jeřábových ramen
- XP zařízení pro zvýšení výkonu jeřábu
- **funkce automatického sbalení a rozbalení HNJ jedním povel**
- **funkce detekce kolize HNJ s kabinou**
- **funkce automatického horizontálního a vertikálního pohybu ramene při svislém pohybu výložníku**
- náklonové čidlo (součástí systému FSC/SII)
- hák s nosností 8 t

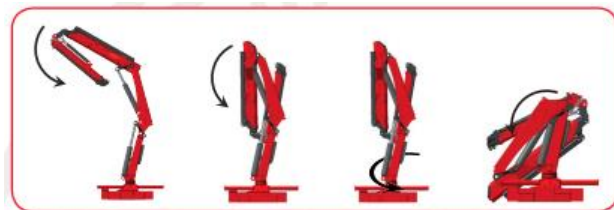

## ■ 2 LED pracovní světlo namontované na sklopné rameno



## ■ kvalitní lak je aplikovaný na každou část jeřábu zvláště v lince, ne-standardní odstín RAL 9003 s reflexním polepem

- bezpečnostní hydraulický systém s ventily a zámky seřízenými zabezpečenými ve výrobě
- hydraulické hadice jsou vedeny vnitřkem sloupu, aby byly lépe chráněny proti poškození
- trubky pro rozvod hydraulického oleje a veškeré spojovací součástky jsou galvanizovány
- výrobce je certifikovaný dle ISO 9001

plně autom.  
RAL 3024

a

## Dálkové radiové ovládání SCANRECO RCS vč. displeje

- 6-ti funkční ovládání prostřednictvím proporcionálních lineárních ovladačů (páček)
- samostatný držák v kabině vozidla bránící svévolnému pohybu ovládání při jízdě
- anténa s integrovaným přijímačem spojená s řídicí jednotkou HNJ
- radiový ovladač SCANRECO RCS Minii s otočným spínačem RX
- displej na radiovém ovladači zobrazující: procentuální okamžitý stav zátěže na jednotlivých ramenech, teplotu hydraulického oleje (pokud je instalován chladič Fassi), úhel mezi rameny jeřábu, procentuální zatížení navijáku, pracovní tlak v rozvaděči, indikátor stavu kvality radiového signálu, chybová hlášení, atd.
- proporcionální lineární ovládání
- nárazu-vzdorné vodotěsné pouzdro vysílače
- centrální STOP tlačítko
- náhradní baterie, nabíječka baterií do kabiny automobilu
- 10m sériový kabel na propojení ovladače s řídicí jednotkou
- vizuální indikátor pro radiové ovládání
- START a STOP motoru podvozku, ovládání otáček motoru
- Funkce klaksonu
- regulace rychlosti chodu HNJ (je nutná příprava řídicí jednotky automobilu ze strany jeho dodavatele)

## FSC – řízený systém stability HNJ – verze SII

- automatický systém, který rozpoznává levou a pravou stranu a automaticky řídí omezovač zdvihového momentu pro dvě pracovní zóny (nad kabinou a nad nástavbou)
- v obou sektorech omezovač zdvihového momentu řídí nezávisle výkon jeřábu podle polohy trámů stranového výsuvu podpěr (zasunuté, částečně nebo úplně vysunuté)
- součástí systému je i **indikátor náklonu HNJ**, který napomáhá vyhodnocení situace v momentě, kdy jsou podpěry v pozici mezi plný a polovičním výsuvem
- v momentě, kdy jsou trámce výsuvu podpěr na jedné straně zcela zasunuty, dojde na této straně automaticky ke snížení kapacity jeřábu

## 2. Hákový nosič kontejnerů EverLift (Marrel) AL14 S52

- plně hydraulický nosič kontejnerů s horním natahováním kontejnerů v provedení CE určený pro nakládání, vykládání a sklápění kontejnerů včetně překládání kontejnerů na přívěs dle DIN 30722-1
- kapacita 14t
- teleskopický hák
- **výška háku hydraulicky stavitelná 1000 - 1570 mm**
- výška natahovacího systému 1300 mm
- umožňuje naložení kontejneru ze zvýšeného stanoviště 200 mm
- umožňuje překládání kontejnerů na kontejnerový přívěs
- manipulace s kontejnery o délce od 4300 mm do 6400 mm
- nosný rám nosiče kontejnerů se sklápěcím ramenem
- hydraulické válce pro natahování, sklápění a skládání kontejnerů
- **1 sekce pro aktivní kontejner včetně hydraulického vedení do zadní části vlevo 15l/min, 12 MPa**
- **dálkové radiové ovládání**
- **nouzové ovládání HNK na rozvaděči**
- **odlehčení kontejneru pomocí odvalovacích rolen na dráze**
- **plynulé dojíždění háku do koncových poloh**
- **akustická signalizace**
- **automatické skládání a natahování kontejneru jedním povel**
- **přídavné přední pasivní jištění kontejneru**
- **aktivní hydraulické zajištění kontejneru vnitřní i vnější v zadní části nosiče**
- blokování funkcí proti nepovoleným manipulacím - odjištění sklápěného kontejneru...

- **ne-standardní odstín RAL 9003 s reflexním polepem RAL 3024**

### **3. Montáž HNJ Fassi a HNK na vozidlo včetně pohonu a doplňků pro splnění podmínek provozu na komunikacích a příslušenství**

- montáž HNK na vozidlo
- dodání a montáž hydraulického pístového čerpadla včetně sání a tlakového šroubení
- dodání a montáž ventilu pro směrování tlaku na HNK nebo HNJ
- montáž HNJ za kabinu vozidla
- materiál pro rozvod hydrauliky, zapojení HNJ
- olejová náplň
- montáž indikátoru přepravní polohy podpěr do kabiny vozidla
- revizní zkouška, uvedení do provozu
- dodání a montáž zadních plastových blatníků
- dodání a montáž bočních zábran proti podjetí
- dodání a montáž zadních výstražných reflexních tabulek
- **homologovaná teleskopicky výsuvná zadní podjezdová zábrana (ovládaná z kabiny)**
- zablokování funkce HNK při vysunutí zábraně
- **podkladové desky pod podpěry HNJ s držákem 400x400x40mm**
- **dodání držáku rezervního kola + jeho umístění na podvozku**
- umístění bočního pozičního osvětlení
- v kabině osádky ANK je zvukovou signalizací a na displeji vozidla signalizováno - pokud se HNJ nachází v jiné poloze než transportní, pokud se stabilizační podpěry nachází v jiné poloze než transportní, pokud je otevřen úložný prostor příslušenství, pokud není plně zatažen zadní nárazník k podvozku ANK (při zapnutí PTO)
- dva uzavřené uzamykatelné, vodotěsné úložné prostory vyrobenými z nerezového materiálu, které slouží pro uložení požárního příslušenství, vázacích prostředků a příslušenství podvozku. Na levé straně ANK je úložný prostor o objemu nejméně 100 l a nosnosti nejméně 200 kg, a je vybaven ve spodní části prostoru výsuvnou policí s aretací ve vysunuté poloze pro uložení vázacích prostředků, ve střední části pevnou policí. Na pravé straně ANK je úložný prostor do velikosti volného prostoru o objemu nejméně 200 l, ve střední části je vybaven pevnou policí. Pro osvětlení vnitřních úložných prostor pro požární příslušenství je použito bílého neoslňujícího LED světelného zdroje. Osvětlení je umístěno na jedné straně v celé výšce tohoto prostoru, má krytí nejméně IP 67 a je snadno demontovatelné. Z důvodu mechanické odolnosti není přípustné řešení s využitím samostatných flexibilních samolepících LED pásků. Osvětlení úložných prostor se samočinně zapne po otevření a vypne po uzavření dveří úložného prostoru.

### **4. Pohasičení včetně požadované výbavy**

- seznam požadovaného dodávaného příslušenství viz. samostatná tabulka

**Záruka HNJ:** 24 měsíců\*  
**Záruka HNK:** 24 měsíců\*

\* po dobu záruční doby jsou poskytnuty veškeré záruční, garanční prohlídky, pravidelné servisní kontroly stanovené výrobcem v předepsaném rozsahu



POPIS

GRHZS - ANK S2

SCANIA 6X6

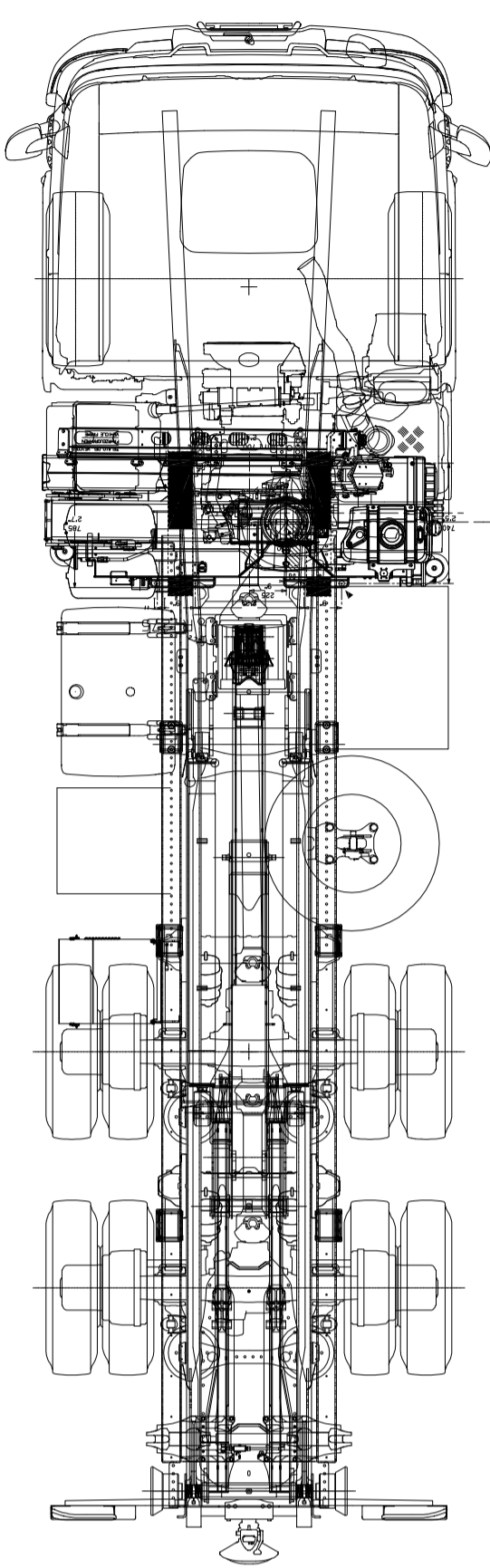
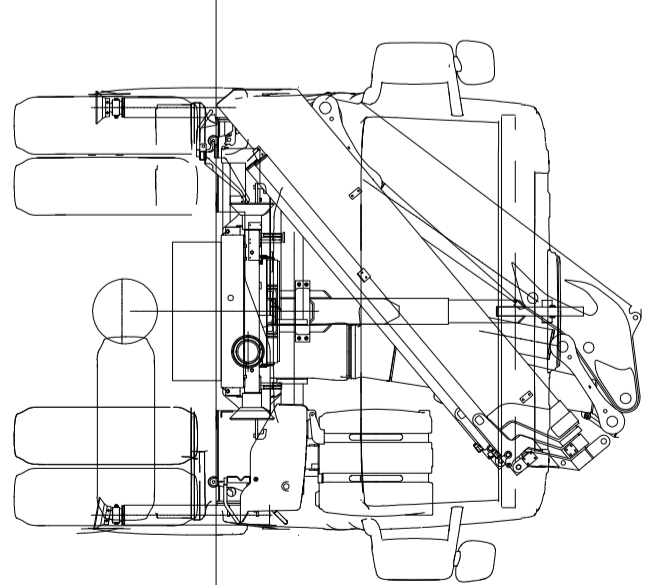
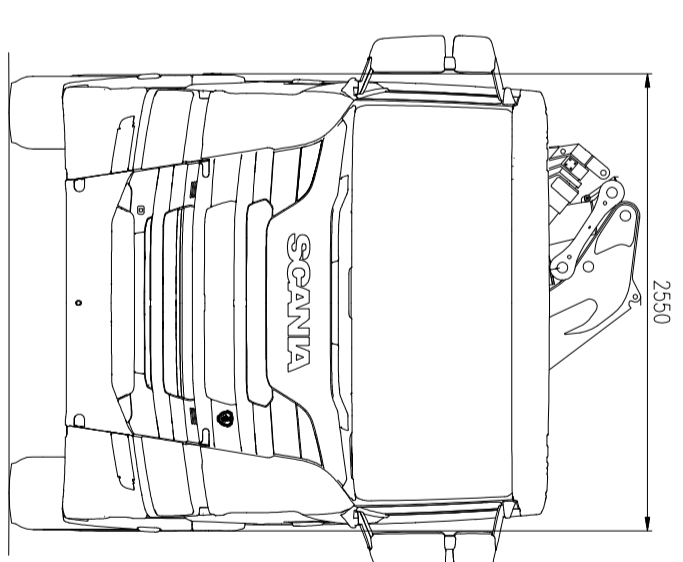
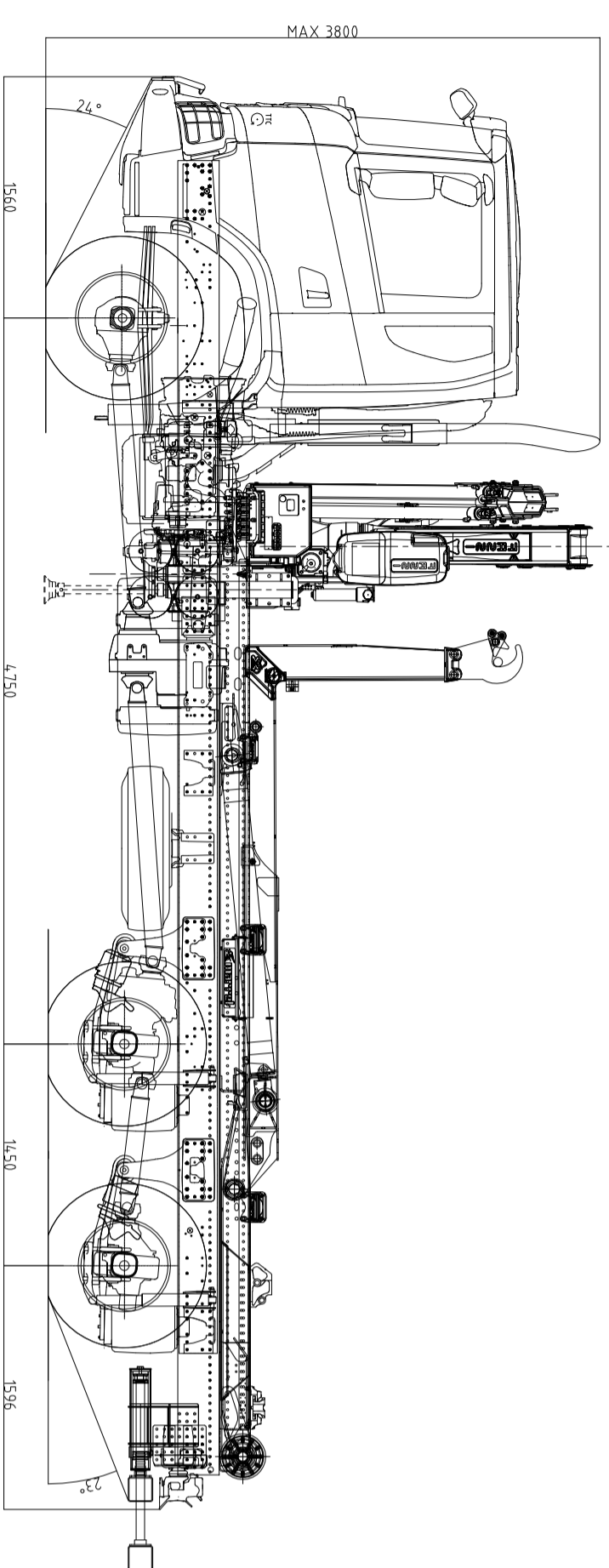
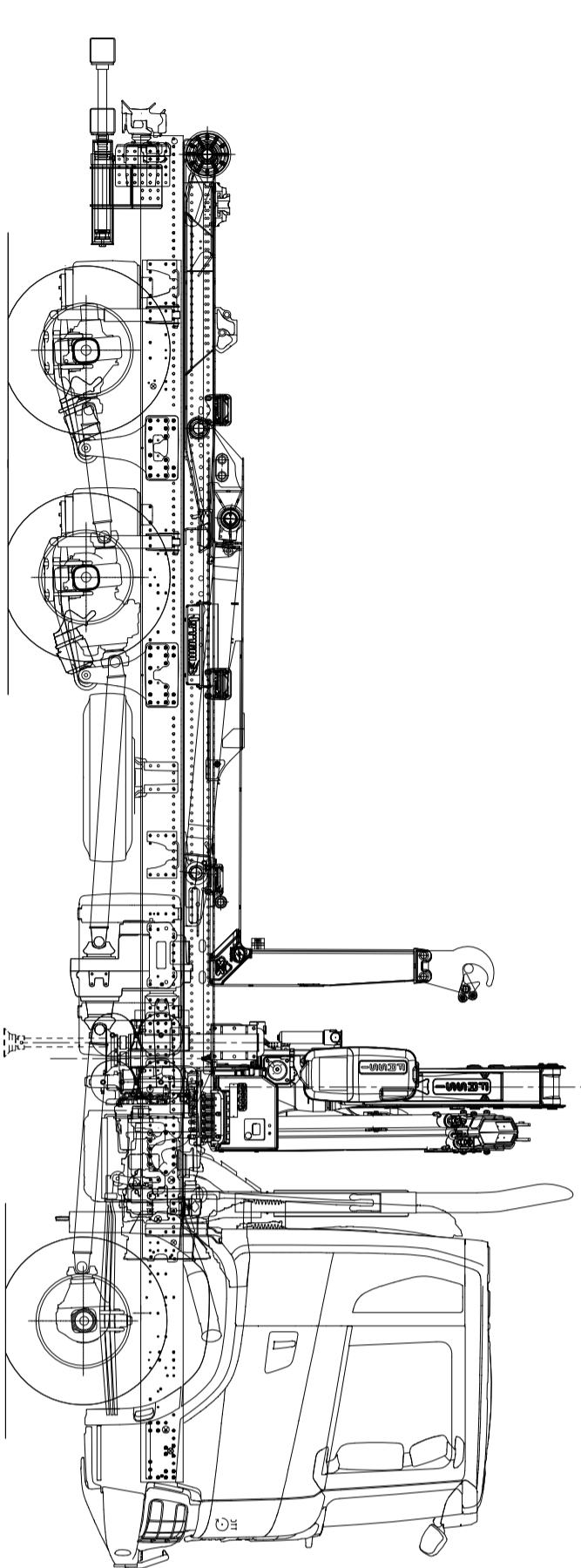

A

B

C

D

F

G

H

H

B



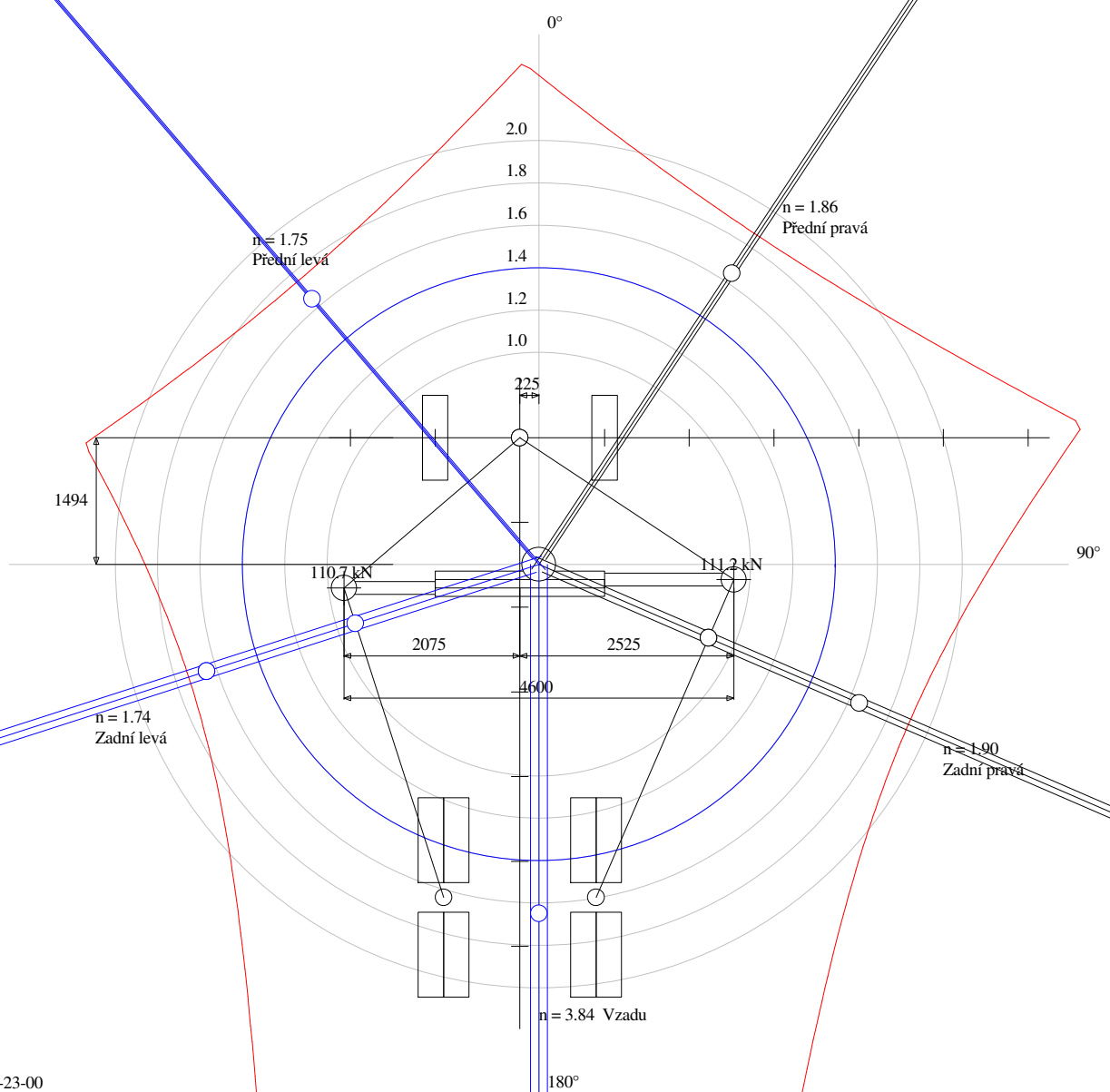

HO-42-23-00

Scania G370...540 B6X6 NB  
 FASSI F185A.1.24  
 1220 kg x 12500 mm

	n =	Maximální zatížení
Zadní pravá	1.90	1220 kg
Přední pravá	1.86	1220 kg
Zadní levá	1.74	1220 kg
Přední levá	1.75	1220 kg
Vzadu	3.84	1220 kg

## Čestná prohlášení

### I.

Ve smyslu § 6 odst. 4 zákona č. 134/2016 Sb., o zadávání veřejných zakázek, ve znění pozdějších předpisů (odpovědné veřejné zadávání), čestně prohlašuji za společnost **Scania Czech Republic s.r.o.**, že při plnění veřejné zakázky zadávané pod názvem „**Rámcová dohoda na pořízení automobilových nosičů kontejnerů kategorie S2 pro HZS ČR**“:

- nebude docházet k porušování zákonného standardu pracovních podmínek dle zákoníku práce, právních předpisů v oblasti zaměstnanosti a BOZP,
- nebude docházet k porušování mezinárodních úmluv o lidských právech, sociálních či pracovních právech, zejména úmluv Mezinárodní organizace práce (ILO) uvedených v příloze X směrnice č. 2014/24/EU,
- nebude docházet k diskriminaci malých a středních podniků v případě, že se budou na plnění veřejné zakázky podílet poddodavatelé,
- nebude docházet k vytváření problémových podmínek a vztahů v dodavatelském řetězci, zejména pro malé a střední podniky, jako např. opožděná splatnost faktur, nelegální zaměstnávání osob, porušování BOZP, nedodržování právních předpisů o ochraně životního prostředí apod.
- bude používat dopravní techniku a stroje v souladu s aktuálními ekologickými normami.

### II.

Ve smyslu dopadu sankcí proti Rusku a Bělorusku do oblasti veřejných zakázek čestně prohlašuji za společnost **Scania Czech Republic s.r.o.**, že při plnění veřejné zakázky zadávané pod názvem „**Rámcová dohoda na pořízení automobilových nosičů kontejnerů kategorie S2 pro HZS ČR**“, jako **dodavatel veřejné zakázky nejsem dodavatelem ve smyslu nařízení Rady EU č. 2022/576, tj. nejsem:**

- a) ruským státním příslušníkem, fyzickou či právnickou osobou, subjektem či orgánem se sídlem v Rusku,
- b) právnickou osobou, subjektem nebo orgánem, který je z více než 50 % přímo či nepřímo vlastněn některým ze subjektů uvedených v písmeni a), nebo
- c) fyzickou nebo právnickou osobou, subjektem nebo orgánem, který jedná jménem nebo na pokyn některého ze subjektů uvedených v písmeni a) nebo b).

**Prohlašuji, že nevyužiji při plnění veřejné zakázky poddodavatele, který by naplnil výše uvedená písm. a) – c), pokud by plnil více než 10 % hodnoty zakázky.**

**Dále prohlašuji, že neobchoduji se sankcionovaným zbožím, které se nachází v Rusku nebo Bělorusku či z Ruska nebo Běloruska pochází a nenabízím takové zboží v rámci plnění veřejných zakázek.**

**Současně prohlašuji, že žádné finanční prostředky, které obdržím za plnění veřejné zakázky, přímo ani nepřímo nezprístupním fyzickým nebo právnickým osobám, subjektům či orgánům s nimi spojeným uvedeným v sankčním seznamu v příloze nařízení Rady (EU) č. 269/2014 ve spojení s prováděcím nařízením Rady (EU) č. 2022/581, nařízení Rady (EU) č. 208/2014 a nařízení Rady (ES) č. 765/2006 nebo v jejich prospěch<sup>1</sup>.**

V případě změny výše uvedeného budu neprodleně zadavatele informovat.

---

<sup>1</sup> Aktuální seznam sankcionovaných osob je uveden na <https://www.sanctionsmap.eu/>.