

## Smlouva o dílo

uzavřená v souladu s § 2586 a násl. zákona č. 89/2012 Sb., občanský zákoník, ve znění pozdějších právních předpisů (dále jen „**Smlouva**“) takto:

### Článek I. Účel Smlouvy

Účelem této Smlouvy je dodávka, montáž a doprava šatních nástavců a vestavných skříněk pod schody do Waldorfské školy Brno – střední školy, základní školy a mateřské školy, příspěvkové organizace, Plovdivská 2572/8, 616 00 Brno.





### Článek II. Smluvní strany

**Objednatel:** Waldorfská škola Brno – střední škola, základní škola a mateřská škola, příspěvková organizace  
**se sídlem:** Plovdivská 2572/8, 616 00 Brno  
**IČ:** 751 56 237  
**DIČ:** CZ75156237  
**tel:** 511 118 311, 731 543 396  
**e-mail:** wskola@waldorf-brno.cz

zastoupený ve věcech smluvních: Mgr. Tomáš Jedlička, ředitel školy  
 kontaktní osoba: @waldorf-brno.cz

na straně jedné (dále jen „**Objednatel**“)

**a**

**Zhotovitel:** Domestav s.r.o.  
**se sídlem:** Špitálka 23, 602 00 Brno  
**IČ:** 63479711  
**DIČ:** CZ63479711  
**bankovní spojení:** Komerční banka, č.ú.   
**tel:** +420  +420543213212  
**e-mail:** @domestav.cz, @domestav.cz

zastoupený ve věcech smluvních: Ing. Milan Špavor, jednatel

na straně druhé (dále jen „**Zhotovitel**“)

### **Článek III. Předmět Smlouvy**

1. Předmětem této smlouvy je dodávka, montáž a doprava šatních nástavců a vestavných skříněk pod schody v rozsahu a specifikaci stanovených v příloze Smlouvy.
2. Dodávka předmětu plnění bude dále označována souhrnně jako „Dílo“.
3. Zhotovitel prohlašuje, že je odborně způsobilý zhotovit Dílo v rozsahu dohodnutém touto Smlouvou.
4. Zhotovitel se zavazuje Dílo provést v rozsahu, kvalitě a termínech, daných touto Smlouvou, v souladu s příslušnými právními předpisy, technickými normami a dalšími předpisy v kvalitě těmto normám a předpisům odpovídající.
5. Objednatel se zavazuje řádně provedené Dílo převzít a zaplatit za něj dohodnutou cenu.

### **Článek IV. Místo plnění**

1. Místem plnění je Waldorfská škola Brno – střední škola, základní škola a mateřská škola, příspěvková organizace, Plovdivská 2572/8, 616 00 Brno.
2. Zhotovitel se před podpisem Smlouvy seznámil s veškerými podklady nutnými pro zhotovení Díla a prohlašuje, že je schopen řádně Dílo provést.

### **Článek V. Termín plnění**

1. Dílo bude Zhotovitelem provedeno a Objednateli řádně předáno v místě plnění nejpozději **do 29. 12. 2023.**
2. Zhotovitel splní svůj závazek provést Dílo v uvedeném termínu řádným dokončením a předáním Díla Objednateli v místě plnění.
3. Zhotovitel se zavazuje bezodkladně písemně informovat Objednatele o veškerých okolnostech, které mohou mít vliv na termín provedení Díla.

### **Článek VI. Cena Díla a platební podmínky**

1. Cena za provedení díla dle čl. III. této Smlouvy je stanovena dohodou smluvních stran v souladu se zákonem č. 526/1990 Sb., o cenách, ve znění pozdějších předpisů, přičemž celková cena je vzhledem k sjednanému rozsahu Díla cenou pevnou, nepřekročitelnou a nezměnitelnou, po celou dobu provádění Díla. Cena Díla je stanovena na základě cenové nabídky z 10. 10. 2023. V ceně Díla jsou zahrnuty veškeré náklady vynaložené Zhotovitelem v souvislosti s provedením celého díla, včetně dopravy, a zahrnuje též veškeré související náklady, které nejsou přímo uvedeny v předmětu Díla, spojené s realizací předmětu plnění Smlouvy. Cena obsahuje i případné zvýšené náklady spojené s vývojem cen vstupních nákladů, a to až do doby ukončení Díla.

2. Celková cena Díla **152 770 Kč vč. DPH**

(slovy: stopadesátdvatisícsemdsmsetsedmdesát korun českých)

2.1. Z toho je cena za nástavce ve výši 119 270 Kč vč. DPH

2.2. Z toho je cena za vestavné skříňky pod schody 33 500 Kč vč. DPH

3. Sazba DPH bude odpovídat platné a účinné právní úpravě v době zdanitelného plnění.
4. Cena za Dílo uvedená v bodě 2. je splatná po předání řádně dokončeného díla, bez jakýchkoliv vad a nedodělků.
5. Splatnost faktur je dohodnuta na 30 dnů od jejich doručení Objednateli. Všechny faktury vystavené Zhotovitelem budou placeny na účet Zhotovitele uvedený v Článku II.
6. Faktura musí splňovat náležitosti daňového dokladu dle zákona č. 235/2004 Sb., o dani z přidané hodnoty, ve znění platném ke dni uskutečnění zdanitelného plnění. V případě, že účetní doklady nebudou mít odpovídající náležitosti, je Objednatel oprávněn zaslat je v době splatnosti zpět Zhotoviteli k doplnění, aniž se tak dostane do prodlení se zaplacením; doba splatnosti počíná běžet znovu od opětovného zaslání náležitě doplněných či opravených dokladů.
7. Zhotovitel je oprávněn uvést na daňovém dokladu pouze bankovní účet, na nějž má být uhrazena cena, zveřejněný v registru plátců DPH. Platbu na jiný účet je Objednatel oprávněn odepřít a není tak v prodlení.

**Článek VII.  
Provádění Díla**

1. Zhotovitel provádí Dílo na svůj náklad a nebezpečí a Objednatel se zavazuje dílo převzít v místě plnění a zaplatit cenu sjednanou dle článku VI.
2. Zhotovitel bude ve věcech plnění této Smlouvy spolupracovat se zástupcem Objednatele a poskytne mu veškeré nezbytné informace, které mohou být vyžádány v rámci koordinace prací při provádění Díla.
3. Kvalita Zhotovitelem zhotoveného Díla musí odpovídat veškerým požadavkům uvedeným v projektové dokumentaci a v závazných technických normách vztahujících se k plnění. Zhotovitel je povinen dodržet při provádění Díla veškeré platné právní předpisy, jakož i všechny podmínky určené Smlouvou.
4. Pro Dílo použije Zhotovitel jen materiály a výrobky první jakosti, které mají takové vlastnosti, aby po dobu předpokládané existence Díla byla, při běžné údržbě, zaručena požadovaná mechanická pevnost a stabilita a bezpečnost při užívání.
5. Zhotovitel se zavazuje a ručí za to, že při realizaci Díla nepoužije žádný materiál, o kterém je známo, že je škodlivý. Zhotovitel se zavazuje, že k realizaci Díla nepoužije materiály již použité nebo ty, které nemají požadující certifikaci, je-li pro jejich použití podle příslušných právních předpisů potřeba. Připouští se pouze první jakost materiálů.

## **Článek VIII.**

### **Předání Díla a přechod nebezpečí na Díle**

1. Nebezpečí škody na Díle nese Zhotovitel, a to až do jeho předání Objednateli. Jestliže však Objednatel převzal Dílo s vadami, přechází nebezpečí škody na Díle na Objednatele odstraněním všech vad uvedených v předávacím protokolu.
2. Zhotovitel splní svou povinnost provést Dílo jeho řádným dokončením a předáním Objednateli v místě plnění. Objednatel se zavazuje zabezpečit Zhotoviteli bezproblémový přístup do prostor budovy pro umožnění montáže vnitřního vybavení nábytkem dle článku č. I této smlouvy. K převzetí Díla je Zhotovitel povinen vyzvat Objednatele pět (5) dnů předem, a to písemně či e-mailem na adresy uvedené v článku II Smlouvy.
3. O předání Díla bude sepsán protokol o předání Díla. Protokol bude obsahovat případný soupis vad a nedodělků (pokud je předávané Dílo vykazuje), způsob odstranění a lhůtu k odstranění případných vad a nedodělků, podpisy zástupců obou Smluvních stran, kteří předání a převzetí Díla provedli. Objednatel do protokolu výslovně uvede, zda Dílo přijímá či nikoliv.
4. Za řádně dokončené Dílo se považuje dokončená realizace předmětu plnění a předání všech dokladů v termínu plnění dle této smlouvy. Dílo se považuje za dokončené, pokud je provedena bez vad a nedodělků, má vlastnosti stanovené právními předpisy, touto Smlouvou, normami ČSN i jinými normami, které mohou být k Dílu uplatněny a je způsobilé sloužit Objednateli k účelu vyplývajícímu z této smlouvy, zejména z podkladů specifikujících Dílo.
5. Objednatel je oprávněn odmítnout převzetí Díla v případě, že Dílo vykazuje funkční, vzhledové nebo estetické vady nebo nedodělky, jejichž následné odstraňování po předání Díla by vyžadovalo omezení či narušení užívání Díla. Zhotovitel může vystavit fakturu teprve po odstranění všech vad a nedodělků.
6. Nedílnou součástí předávaného Díla bude předání dokumentů souvisejících s provedením Díla (především prohlášení o použitých materiálech z hlediska životního prostředí a zdravotní nezávadnosti, revize, případné záznamy o kontrolách díla, apod.). Jestliže tyto doklady Zhotovitel Objednateli nepředá, je Objednatel oprávněn odmítnout převzetí díla.
7. Pokud nedojde k dohodě o termínu odstranění vad či nedodělků, odstraní je Zhotovitel ve lhůtě deset (10) kalendářních dnů od dne podpisu předávacího protokolu. Zhotovitel je povinen ve stanovené lhůtě odstranit vady i v případě, kdy podle jeho názoru za vady neodpovídá. Náklady na odstranění v těchto sporných případech nese až do vyjasnění nebo do vyřešení rozporu Zhotovitel.

## **Článek X.**

### **Záruka za jakost**

1. Na Dílo poskytuje Zhotovitel záruku za jakost s tím, že Dílo bude mít vlastnosti sjednané touto Smlouvou a stanovené v právních předpisech, projektové dokumentaci a v technických normách, jinak vlastnosti a jakost odpovídající účelu Smlouvy po dobu nejméně 24 (dvacetčtyři) měsíců ode dne předání a převzetí Díla bez vad a nedodělků.

2. Smluvní strany se dohodly, že v případě vady Díla, která se projeví v záruční době, má Zhotovitel povinnost bezplatně tuto vadu odstranit do 15 kalendářních dnů od nahlášení závady.
3. V případě prodlení Zhotovitele s odstraněním reklamovaných vad, nebo pokud Zhotovitel odmítne vady odstranit, je Objednatel oprávněn tyto odstranit k tomu odborně kvalifikovanou osobou a Zhotovitel je povinen Objednateli uhradit náklady vynaložené na odstranění vad, a to do 21 (dvacátého prvního) dne ode dne jejich písemného uplatnění u Zhotovitele. Náklady na odstranění vad dle předchozí věty budou účtovány podle aktuálně platného ceníku RTS + 10%, ledaže Objednatel prokáže odůvodněnost a nezbytnost vyšších vynaložených nákladů.
4. Pokud by se v záruční době vyskytly vady, je Objednatel povinen reklamovat je u Zhotovitele e-mailem či písemně. Případné rozpory, zda se jedná o vadu prací Zhotovitele nebo ne, smluvní strany nechají posoudit znalcem. Náklady spojené s posudkem znalce uhradí ta smluvní strana, jejíž názor na vady podle znalce neobstál.

### **Článek XI.**

#### **Smluvní pokuty a úroky z prodlení**

1. V případě prodlení Zhotovitele s dokončením a předání Díla v termínu dohodnutém v této Smlouvě delším než tři dny se Zhotovitel zavazuje zaplatit Objednateli smluvní pokutu ve výši 0,05 % z ceny Díla za každý započatý den prodlení s provedením Díla. V případě prodlení s provedením Díla delšího než deset (10) dnů je Zhotovitel povinen uhradit Objednateli smluvní pokutu ve výši 0,5 % z ceny Díla za každý den prodlení s provedením Díla, počínaje jedenáctým dnem prodlení s provedením Díla (smluvní pokuta podle věty první se již spolu s touto pokutou neuplatní).
2. V případě nedodržení termínu odstranění vad a nedodělků se Zhotovitel zavazuje Objednateli uhradit smluvní pokutu ve výši 0,1 % z celkové ceny Díla včetně DPH Kč za každý, byť jen započatý den prodlení.
3. Nárok na náhradu škody není sjednáním ani úhradou smluvní pokuty dotčen.
4. Smluvní pokuta je splatná do třiceti (30) dnů ode dne doručení písemného vyúčtování její výše.
5. Za prodlení s placením dílčích faktur nebo konečného vyúčtování se sjednává smluvní úrok z prodlení ve výši 0,05% z dlužné částky za každý den prodlení. V případě prodlení s úhradou dílčích faktur nebo konečné faktury delšího než deset (10) dnů je Objednatel povinen uhradit Zhotoviteli úrok z prodlení ve výši 0,5 % z dlužné částky za každý den prodlení s provedením Díla, počínaje jedenáctým dnem prodlení s provedením Díla (úrok z prodlení podle věty první se již spolu s tímto úrokem z prodlení neuplatní).

### **Článek XII.**

#### **Odstoupení od Smlouvy**

1. Odstoupit od Smlouvy může Objednatel nebo Zhotovitel při podstatném porušení této Smlouvy druhou smluvní stranou. Podstatným porušením Smlouvy, při kterém druhá smluvní strana je oprávněna od Smlouvy odstoupit je zejména:

- provádění Díla v rozporu se Smlouvou, dokumentací nebo technickými normami a právními předpisy;
  - prodlení se zaplacením faktury, a to po uplynutí patnácti (15) dní od doručení písemné výzvy k úhradě Zhotovitele Objednateli;
  - prohlášení úpadku jedné či druhé smluvní strany.
2. Odstoupení nabývá účinnosti dnem doručení druhé smluvní straně a jeho účinky se řídí příslušnými ustanoveními občanského zákoníku. V případě odstoupení od smlouvy kteroukoli ze smluvních stran je Zhotovitel povinen zabezpečit dílo po celou dobu přerušení prací.

### **Článek XIII. Závěrečná ustanovení**

1. Tato Smlouva se řídí právním řádem České republiky, zejména § 2586 a násl. Zákona č. 89/2012 Sb., občanský zákoník, ve znění pozdějších předpisů.
2. Změna této Smlouvy nebo dodatky k ní, musí být provedeny výhradně písemnou formou.
3. Zhotovitel je povinen poskytnout všem oprávněným osobám nezbytnou součinnost pro výkon finanční kontroly ve smyslu ust. § 2 písm. e) zákona č. 320/2001 Sb., o finanční kontrole ve veřejné správě a o změně některých zákonů (zákon o finanční kontrole), ve znění pozdějších předpisů, a to nejméně po dobu deseti (10) let od ukončení financování plnění této smlouvy a za tím účelem vytvořit potřebné podmínky, zejména poskytnout veškerou dokumentaci související s plněním této smlouvy.
4. Zhotovitel se zavazuje uchovávat odpovídajícím způsobem v souladu se zákonem č. 499/2004 Sb., o archivnictví a spisové službě a o změně některých zákonů, ve znění pozdějších předpisů, a v souladu se zákonem č. 563/1991 Sb., o účetnictví, ve znění pozdějších předpisů, veškerou dokumentaci související s plněním této smlouvy minimálně po dobu deseti (10) let.
5. Zhotovitel nemůže bez souhlasu Objednatele postoupit svá práva a povinnosti ze Smlouvy na třetí osobu. Smluvní strany se dohodly, že v případě nástupnictví jsou právní nástupci vázáni ustanoveními této Smlouvy v plném rozsahu.
6. Případná neplatnost některého ustanovení této Smlouvy nemá za následek neplatnost ostatních ustanovení. V případě, že kterékoliv ustanovení této Smlouvy se stane neúčinným nebo neplatným, smluvní strany se zavazují bez zbytečných odkladů nahradit takové ustanovení novým platným a účinným ustanovením, které bude svým obchodním a právním smyslem co nejbližší neplatnému nebo neúčinnému ustanovení.
7. Tato Smlouva nabývá platnosti v okamžiku jejího podpisu oběma Smluvními stranami a účinnosti dnem uveřejnění smlouvy v Registru smluv dle zák. č. 340/2015 Sb. o registru smluv (tuto povinnost zajistí Objednatel).
8. Tato Smlouva je vyhotovena ve dvou (2) stejnopisech, z nichž po jednom (1) obdrží každá smluvní strana. Obě řádně podepsaná vyhotovení mají právní sílu originálu.

Smluvní strany prohlašují, že tuto Smlouvu uzavřely po vzájemném projednání vážně a srozumitelně, nikoliv v tísní či za nápadně nevýhodných podmínek a na důkaz souhlasu s jejím obsahem připojují své podpisy.

V Brně dne ..... 3. 11. 2023



.....  
**Za Objednatele**

Mgr. Tomáš Jedlička, ředitel školy

V ..... dne ..... 3. 11. 2023 BTKHE



**Za Zhotovitele**

Ing. Milan Špavor, jednatel

**Příloha:** Specifikace vč. výkresové dokumentace

## UZAMYKATELNÉ NÁSTAVCE A VESTAVNÉ SKŘÍŇKY POD SCHODY

10ks nástavec malý , 5ks nástavec velký +sokl, 8 kusů skříně pod schody, 1ks žebřík- viz výkresová dokumentace

Termín dodávky do 29.12.2023

### PRO SESTAVU SKŘÍŇÍ POD SCHODY I PRO NÁSTAVCE MALÉ A VELKÉ

- A/ Materiál dvířka – překližka **MULTIPLEX BUK 18mm** , povrchová úprava lak
- B/ Materiál 2x bok **MULTIPLEX BUK 18mm** (pro krycí obklad skříní při stěně), povrchová úprava lak, z jednoho kusu.
- C/ Materiál korpus **LAMINO např.0113 SM Ceramic White- vyspecifikujeme dodatečně**; všechny hrany LTD lamino upraveny ABS 2 mm
- D/ Vlys na soklech pod vysokými nástavci-5ks **materiál buk masiv**
- E/ žebřík- **materiál buk masiv- konstrukce viz výkresová dokumentace**

### SPOLEČNÉ PRO VŠECHNY VARIANTY:

1. V půdě větrací otvory s mřížkou- navázat na stávající sestavu
2. Zadní stěna perforovaný sololit bílý
3. police výškově stavitelné- navrtat více otvorů
4. pant bytelný- odolný „bez odklapávání“, 2ks na 1 dvířka, 3ks na vysoké dveře u skříně pod schody- upřesní dodavatel
5. Pod bočními stěnami u skříně pod schody- rektifikační kování=vyrovnání nerovností podlahy
6. otevírání –bude lankem zavázaným do díry – není součástí dodávky

Průchodka= závrtná matice = na každém křídle budou  
2 závrtné matice nad sebou-rozteč 50mm.

Matici vsadit do jedné úrovně s plochou multiplexu

Zámek: (dveře L - na nich lišta z překližky zezadu v délce mezi horní a prostřední polici) ZÁMEK potřebné délky BUDE ZAMYKÁN DO HORNÍ POLICE= zádlab do horní police s použitím protiplechu s otvorem (viz foto). **PODMÍNKOU JE SNADNÉ ODEMYKÁNÍ/ZAMYKÁNÍ.** Skřínky musí jít lehce odemykat.



7. Zámek + 6klíčů **PODMÍNKOU: NUTNÁ MOŽNOST SI KLÍČ BĚŽNĚ NECHAT DODĚLAT**
8. Po 6-12 měsících požadujeme kontrolní prohlídku sestav, seřízení pantů, upevnění ke zdi atd.

**Cenová nabídka vyhotovit včetně montáže ke stěnám a vzájemně mezi sebou, zaměření, dopravy a DPH**



## Nástavec malý - 10KS

otvor skrz -  
zavrtná matice, zahĺoubení  
skrz bude lanko jako uchytka

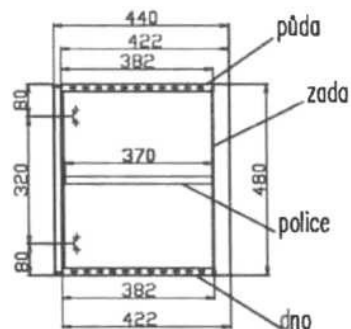
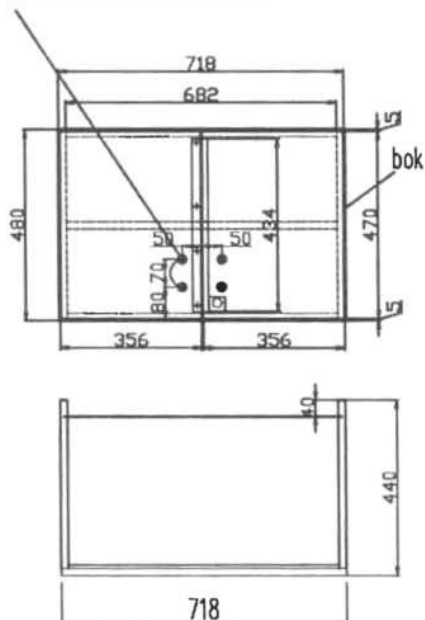

MATERIÁL : LTD 18  
0113 SM Ceramic White  
HRANA : ABS 2mm, 0,5mm

NAZEV	ROZMER čistý	ROZMER baz ABS	KS
PŮDA	682X382X18	682X380X18	1
DNO	682X382X18	682X380X18	1
POLICE	680X370X18	679X368X18	1
BOK L,P	480X422X18	476X440X18	2
ZÁDA izolit	462X703X4	462X703X4	1

NAZEV	ROZMER	KS	
Multiplex Buk 18mm	DVÍRKA	470X356X18	2
Buk,preklizka 5mm	KLAPAČKA	434X40X5	1

DODÁNO V MONTU - SLEPIT NA KOLIKY A DOTÁHNOUT NA KONFIRMÁTY !!!

SPOJOVACÍ KOVANI:

+ - kolík 8X35 - 32 KS

+ - konfirmať 7x50mm - 12 ks

- sol. zada na hrabičky po cca 10cm ks

Kovani na na skrin - 1 ks

zásuvkový zámeček cylindric. 40x40 12.171.E40.20 - 1 ks  
( k jednomu zamku je potřeba 6 ks klíčů)

Závěs naložený slide-on, TEKNO, rozteč 45mm 52.1B01.B00.20 - 4 ks

Podložka k závěsu slide-on, H2mm, eurošroub (délka 14mm), TEKNO

52.2B06.C02.20 - 4ks

Závrtná matice M8x15 ozn: 01.017.G15.01 - 4 ks

Podpěrka DUPLO 55 (5 x 5 mm) 02.072.516.05 - 4ks

DOMESTAV s.r.o.		Stránka vývozu
Město vývozu: Nástavec malý	Datum: 20.10.2021	1.1

## Nástavec velký - 5KS

otvor skrz -  
šavrtná matice, zahĺoubení  
skrz bude lanko jako uchytka

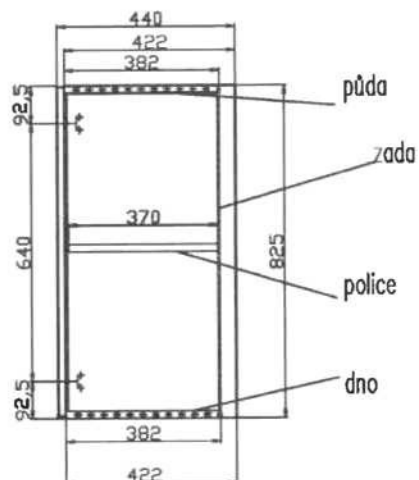
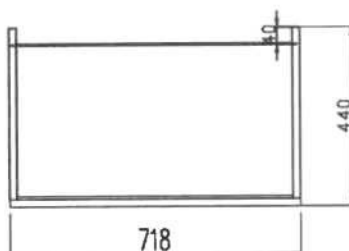
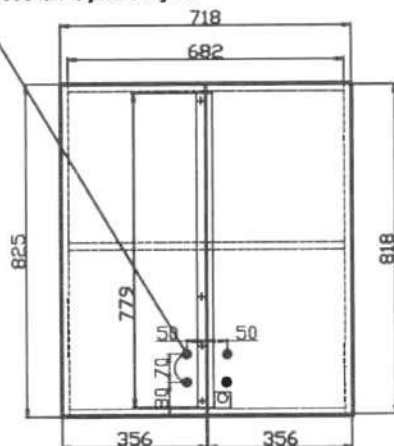

MATERIÁL : LTD 18  
0113 SM Ceramic White  
HRANA : ABS 2mm, 0,5mm

NAZEV	ROZMER čistý	ROZMER bez ABS	KS
PŮDA	682X382X18	682X380X18	1
DNO	682X382X18	682X380X18	1
POLICE	680X370X18	679X368X18	1
BOK L,P	825X422X18	824X440X18	2
ZÁDA izolit	807X703X4	807X703X4	1

	NAZEV	ROZMER	KS
Multiplex Buk 18mm	DVÍŘKA	818X356X18	2
Buk,prekĺzka 5mm	KLAPAČKA	779X40X5	1

DODÁNO V MONTU - SLEPIT NA KOLIKY A DOTÁHNOUT NA KONFIRMÁTY !!!

SPOJOVACÍ KOVANI:

- + - kolík BX35 - 32 KS
- + - konfirmat 7x50mm - 12 ks
- sol. zada na hřebíčky po cca 10cm ks

Kovaní na na skrin - 1 ks

zásuvkový zámek cylindric. 40x40 12.171.E40.20 - 1 ks  
( k jednomu zamku je potřeba 6 ks klíčů)

Závěs naložený slide-on, TEKNO, rozteč 45mm 52.1B01.B00.20 - 4 ks  
Podložka k závěsu slide-on, H2mm, eurošroub (délka 14mm), TEKNO 52.2B06.C02.20 - 4ks  
Závrtná matice M8x15 ozn: 01.017.G15.01 - 4 ks  
Podpěrka DUPLO 55 (5 x 5 mm) 02.072.516.05 - 4ks

DOMESTAV s.r.o.		číslo výrobku:
Název výrobku: Nástavec velký	Datum: 20.10.2021	2.1

## SOKL PRO ŽEBŘÍK - 5KS

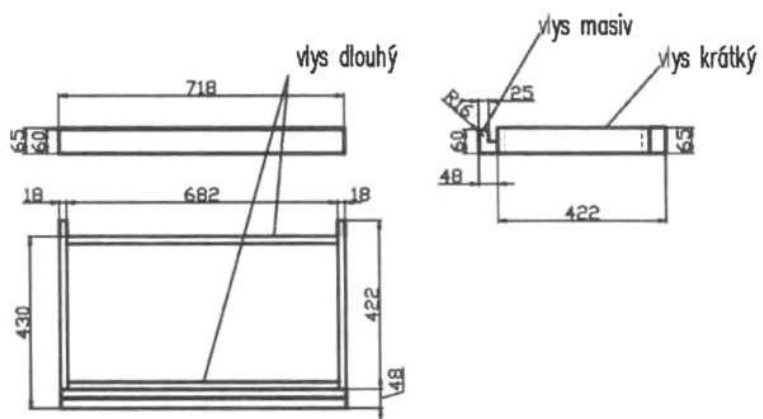

MATERIÁL : LTD 18  
0113 SM Ceramic White  
HRANA : ABS 2mm

NAZEV	ROZMER čistý	ROZMER bez ABS	KS
VLYS DLOUHÝ	682X65X18	682X65X18	1
VLYS KRÁTKÝ	422X382X18	418X65X18	1

NAZEV	ROZMER	KS
VLYS MASIV	818X356X18	1

BUK

DODÁNO V MONTU - SLEPIT NA KOLIKY

SPOJOVACÍ KOVANI:

+ - kolík 8X35 - 32 KS

DOMESTAV s.r.o.		Číslo výkresu
Město výrobce: Sokl pro žebřík	Datum: 20.10.2021	3.1

## ŽEBŘÍK - 1KS

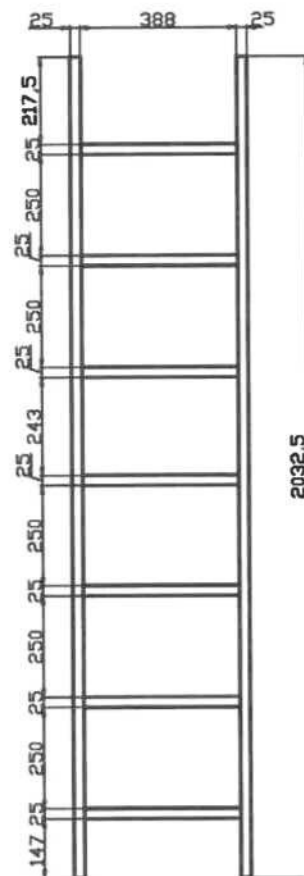
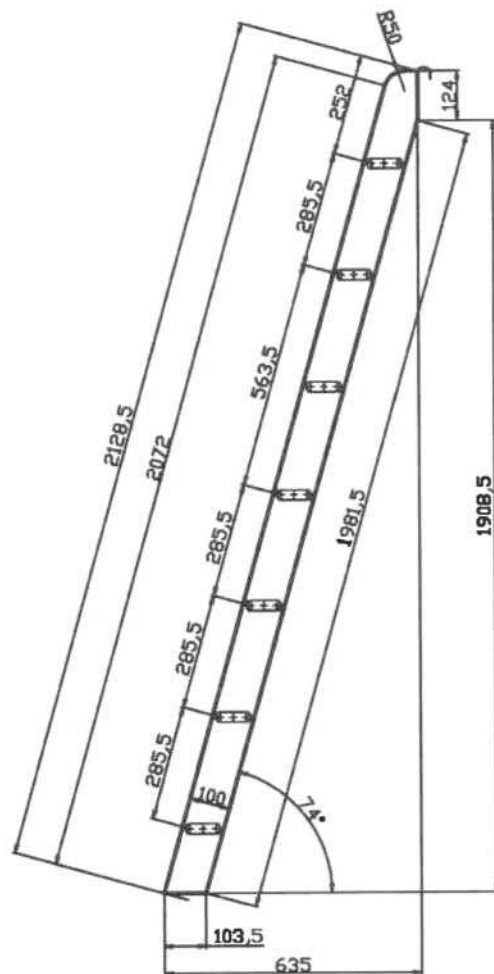

NAZEV	ROZMER	KS
STOJNA L,P	2129x100x25	2
PRÍČLE	388x85x25	4

### POZN.

Lišty i nášlapy se nalažují nahotovo, lišty pouze z venkovní strany.  
 Nášlapy se vyfrézují a lišty se do nich řádně vlepi.  
 Lišty jsou delší o cca 4 mm, je to z důvodu možného posunu.  
 Kraje lišt se po nalepení na hranové brusce zabrousí.

POZN. DETAILS VIZ VÝKRES D919 (žebřík velký šikmý)

DOMESTAV s.r.o.		Číslo výkresu:
Název výkresu: Žebřík	Datum: 20.10.2021	4.1

SKŘÍNĚ POD SCHODY levá - 1KS  
SKŘÍNĚ POD SCHODY pravá - 1KS

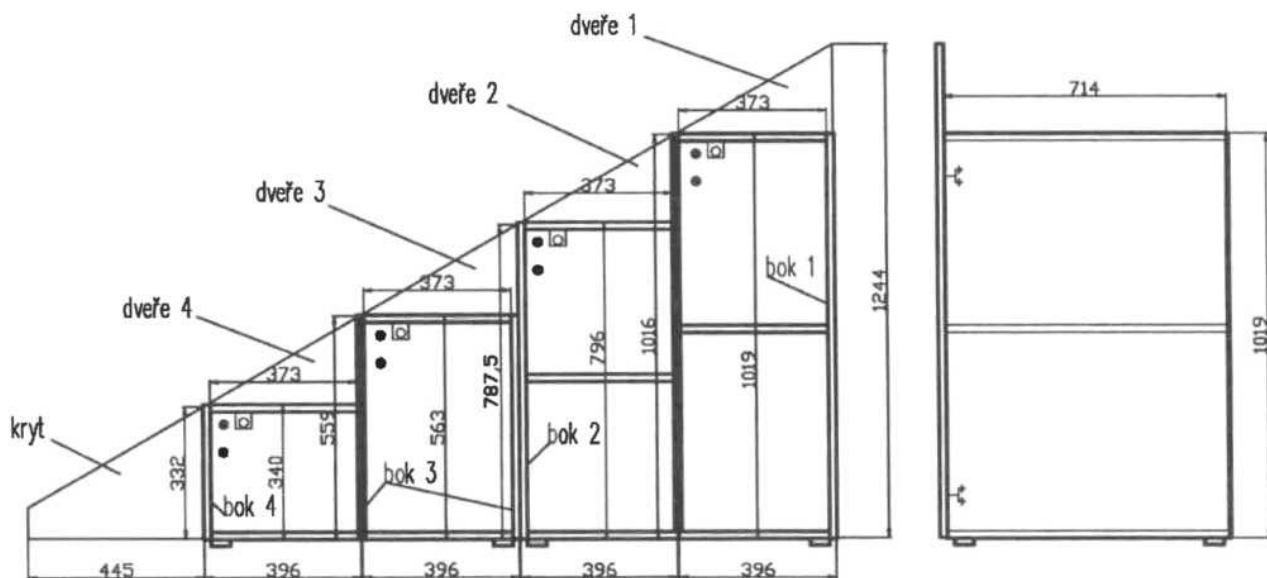
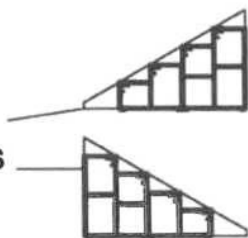

MATERIÁL : LTD 18  
0113 SM Ceramic White  
HRANA : ABS 2mm, 0,5mm  
SKŘÍNĚ POD SCHODY levá

NAZEV	ROZMER čistý	ROZMER bez ABS	KS
PŮDA	373X714X18	373X712X18	1
DNO	373X714X18	373X712X18	1
POLICE	371X714X18	370X712X18	1
BOK 1 L,P	1019X714X18	1015X712X18	2
BOK 2 L,P	796X714X18	792X712X18	1
BOK 3 L,P	563X714X18	559X712X18	2
BOK 4 L,P	340X714X18	336X712X18	1
ZÁDA sololit 1	1017X396X4	1017X396X4	1
ZÁDA sololit 2	794X396X4	794X396X4	1
ZÁDA sololit 3	561X396X4	561X396X4	1
ZÁDA sololit 4	338X396X4	338X396X4	1

NAZEV	ROZMER	KS	
Multiplex Buk 18mm	DVÍŘKA 1	1244X396X18	1
Multiplex Buk 18mm	DVÍŘKA 2	1016X396X18	1
Multiplex Buk 18mm	DVÍŘKA 3	787X396X18	1
Multiplex Buk 18mm	DVÍŘKA 4	559X396X18	1
Multiplex Buk 18mm	KRYT	332X396X18	1

DODÁNO V MONTU - SLEPIT NA KOLIKY A DOTÁHNOUT NA KONFIRMÁTY !!!

SPOJOVACÍ KOVANI:

- + - kolík 8X35 - 32 KS
- + - konfirmať 7x50mm - 12 ks
- sol. zada na hřebíčky po oca 10cm ks

Kovaní na na skřín - 1 ks

zásuvkový zámek cylindric. 40x40 12.171.E40.20 - 1 ks  
( k jednomu zamku je potřeba 6 ks klíčů)

Závěs naložený slide-on, TEKNO, rozteč 45mm 52.1B01.B00.20 - 4 ks  
Podložka k závěsu slide-on, H2mm, eurošroub (délka 14mm), TEKNO 52.2B06.C02.20 - 4ks  
Závrtná matice M8x15 ozn: 01.017.G15.01 - 4 ks  
Podpěrka DUPLO 55 (5 x 5 mm) 02.072.516.05 - 4ks

DOMESTAV a.s.o.		Dátum vyřadenia:
Název výrobku: Skříně pod schody	Dátum: 20.10.2021	5.1

krycí bok

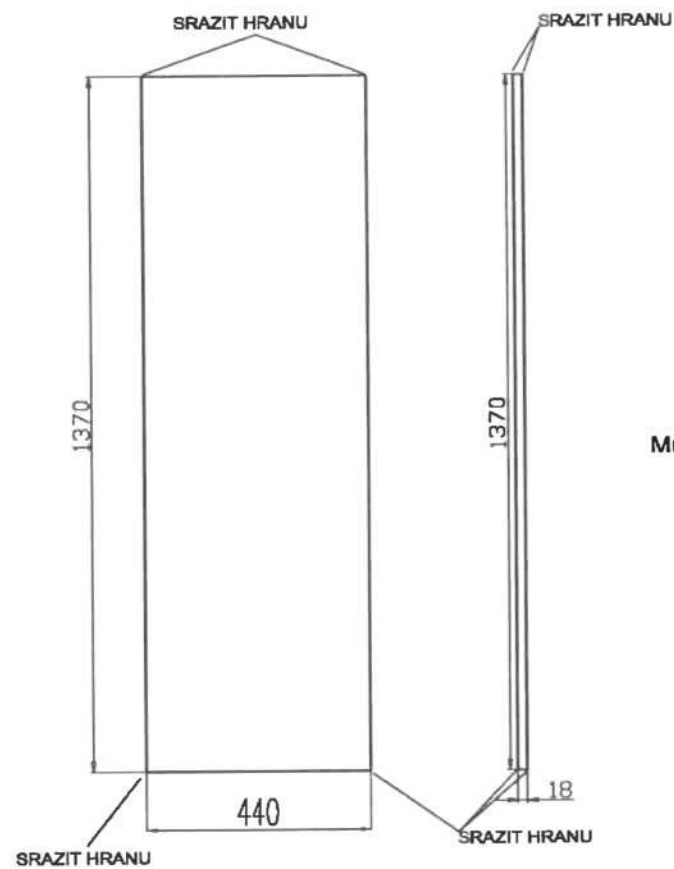

NAZEV	ROZMER	KS
Multiplex Buk 18mm BOK krycí	1370X440X18	2

DOMESTAV s.r.o.		Číslo výkresu:
Název výkresu: Krycí bok	datum: 4.10.2020	6.1