

**SMLOUVA O DÍLO**

dle ustanovení §2586 a následně zákona č. 89/2012 Sb., občanský zákoník,  
ve znění pozdějších předpisů (dále jen „občanský zákoník“)

**Lesy České republiky, s.p.**

se sídlem Přemyslova 1106/19, Nový Hradec Králové, 500 08 Hradec Králové

IČO: 421 96 451

DIČ: CZ42196451

zapsaný v obchodním rejstříku vedeném Krajským soudem v Hradci Králové, oddíl AXII,  
vložka 540

zastoupený Ing. Radovanem Srbou, obchodním ředitelem

bankovní spojení: Komerční banka, a.s., pobočka Hradec Králové

číslo účtu: 26300511/0100

kontaktní osoba ve věcech plnění smlouvy:

(dále jako „objednatel“) na straně jedné

**a**

**Divine Agency s. r. o.**

se sídlem Holušická 2221/3, 148 00 Praha 4

IČO: 094 26 256

DIČ: CZ09426256

zapsaná v obchodním rejstříku vedeném Městským soudem v Praze, oddíl C, vložka 336188

zastoupena: Mgr. Kateřinou Kolářovou, Ing. Janou Kudrhalt

bankovní spojení: Česká spořitelna a.s., pobočka Praha 10

číslo účtu: 5911970369/0800

kontaktní osoba:

(dále jako „zhotovitel“) na straně druhé

(objednatel a zhotovitel dále též společně jako „smluvní strany“ a každý jednotlivě jako „smluvní strana“)

uzavírají níže uvedeného dne, měsíce a roku tuto Smlouvu o dílo (dále jen „smlouva“):

**I.****Předmět smlouvy**

1. Předmětem smlouvy je realizace **26. ročníku reprezentačního lesnického plesu** (dále „ples“), který se bude konat ve dnech **sobota 3. a neděle 4. února 2024**, a to od 20.00 hod.

- prvního dne do 02.00 hod. druhého dne v Kongresovém centru Aldis v Hradci Králové (dále „KC Aldis“). Ples je prestižní společenskou událostí objednatele, určenou nejen pro zaměstnance objednatele, ale také pro širokou veřejnost.
2. Zhotovitel se smlouvou na svůj náklad a nebezpečí zavazuje uspořádat pro objednatele ples, tj. kompletně organizačně a technicky zajistit jeho řádnou realizaci, a to v rozsahu a za podmínek stanovených smlouvou.
  3. Zhotovitel započne s přípravou plesu bez zbytečného odkladu po nabytí účinnosti smlouvy.
  4. Objednatel si vyhrazuje právo změnit v průběhu plnění smlouvy termín konání plesu, bude-li to v důsledku působení vyšší moci nezbytné.
  5. Předmětem smlouvy je též závazek objednatele uhradit zhotoviteli za řádné poskytnutí všech plnění a práv dle smlouvy smluvenou odměnu.
  6. Obchodní společnost, ve které veřejný funkcionář uvedený v § 2 odst. 1 písm. c) zákona č. 159/2006 Sb., o střetu zájmů, ve znění pozdějších předpisů nebo jím ovládaná osoba vlastní podíl představující alespoň 25 % účasti společníka v obchodní společnosti, se nesmí účastnit výběrových řízení jako účastník nebo poddodavatel, prostřednictvím kterého dodavatel prokazuje kvalifikaci. Uzavřením smlouvy zhotovitel prohlašuje, že takovou obchodní společností není.
  7. Zhotovitel prohlašuje, že:
    - a) není osobou, subjektem ani orgánem uvedeným v příloze I nařízení Rady (ES) č. 765/2006 ze dne 18. května 2006, o omezujících opatřeních vzhledem k situaci v Bělorusku a k zapojení Běloruska do ruské agrese proti Ukrajině, ve znění pozdějších předpisů,
    - b) není osobou, subjektem ani orgánem uvedeným v příloze I nařízení Rady (EU) č. 208/2014 ze dne 5. března 2014 o omezujících opatřeních vůči některým osobám, subjektům a orgánům vzhledem k situaci na Ukrajině, ve znění pozdějších předpisů,
    - c) není osobou, subjektem ani orgánem uvedeným v příloze I nařízení Rady (EU) č. 269/2014 ze dne 17. března 2014 o omezujících opatřeních vzhledem k činnostem narušujícím nebo ohrožujícím územní celistvost, svrchovanost a nezávislost Ukrajiny, ve znění pozdějších předpisů,
    - d) není osobou, subjektem nebo orgánem spojeným s osobou, subjektem nebo orgánem podle písmene a), b) anebo c),
    - e) nezpřístupní osobě, subjektu ani orgánu uvedenému výše pod písm. a) až d) či v jeho prospěch žádné finanční prostředky ani hospodářské zdroje, a to nejen v souvislosti s plněním Rámcové dohody,
    - f) není ruským státním příslušníkem (popř. je osobou požívající mezinárodní ochrany ve smyslu směrnice Evropského parlamentu a Rady 2011/95/EU ze dne 13. prosince 2011, popřípadě dočasné ochrany ve smyslu směrnice Rady 2001/55/ES ze dne 20. července 2001 – dále jen „osoba požívající mezinárodní ochrany“), fyzickou či právnickou osobou ani subjektem či orgánem se sídlem v Rusku,
    - g) není právnickou osobou, subjektem nebo orgánem, který je z více než 50 % přímo či nepřímo vlastněn ruským státním příslušníkem (popř. je vlastněn osobou

- požívající mezinárodní ochrany), fyzickou či právnickou osobou nebo subjektem či orgánem se sídlem v Rusku,
- h) není fyzickou nebo právnickou osobou, subjektem nebo orgánem, který jedná jménem nebo na pokyn ruského státního příslušníka (s výjimkou osoby požívající mezinárodní ochrany) anebo fyzické či právnické osoby nebo subjektu či orgánu se sídlem v Rusku, nebo osoby, subjektu nebo orgánu, který je z více než 50 % přímo či nepřímo vlastněn ruským státním příslušníkem (s výjimkou osoby požívající mezinárodní ochrany) anebo fyzickou či právnickou osobou nebo subjektem či orgánem se sídlem v Rusku,
- i) jeho poddodavatel či jeho poddodavatelé, kteří se budou podílet na plnění smlouvy z části odpovídající více než 10 % hodnoty celkové nabídkové ceny dle nabídky prodávajícího, splňují a budou splňovat podmínky ve smyslu písm. f) až h) tohoto prohlášení a
- j) na předmět plnění smlouvy se nevztahuje zákaz přímého nebo nepřímého nákupu, dovozu nebo převádění zboží do Evropské unie [viz zejména nařízení Rady (EU) č. 833/2014 ze dne 31. 7. 2014 ve znění pozdějších předpisů (zakazující mj. nákup, dovoz nebo převádění vyjmenovaného zboží, které se nachází v Rusku, bylo vyvezeno z Ruska či z Ruska pochází) a nařízení (ES) č. 765/2006 ze dne 18. 5. 2006 ve znění pozdějších předpisů (zakazující mj. nákup, dovoz nebo převádění vyjmenovaného zboží, které se nachází v Bělorusku, bylo vyvezeno z Běloruska či z Běloruska pochází)].

A současně se zhotovitel zavazuje, že v případě jakékoliv změny s dopadem na platnost prohlášení jím učiněného výše dle písm. a) až j) tohoto odstavce, je zhotovitel povinen o každé takové změně neprodleně písemně informovat objednatele.

## II.

### Požadavky na plnění a jeho realizaci

1. Na základě smlouvy je zhotovitel povinen zajistit pro objednatele kompletní realizaci plesu dle níže uvedené specifikace. Zhotovitel je povinen vše zajistit na svůj náklad, ledaže smlouva výslovně stanoví jinak.
2. **Realizace plesu:**
  - a) ***Pronájem prostoru v KC Aldis bude objednán a hrazeno objednatelem. Ples bude realizován v těchto prostorách KC Aldis:***
    - Velký sál,
    - Malý sál,
    - Labský sál (cca 80 osob),
    - Salónek (cca 10 osob),
    - foyer – přízemí, 1. a 2. patro,
    - výstavní síň (např. pro losování tomboly atd.),
    - parkoviště (pro návštěvníky plesu zdarma),
    - šatny (pro návštěvníky plesu zdarma).

Optimální kapacita účastníků plesu bude činit cca 1 100 osob (včetně cca 100 ks vstupenek na stání).

***b) Program plesu dle jednotlivých položek pro Velký a Malý sál.***

Program Plesu bude probíhat zejména ve Velkém a Malém sále KC Aldis, a to dle dramaturgie připravené zhotovitelem s důrazem na maximální plynulost a atraktivitu. Program Plesu v jednotlivých sálech bude zahrnovat následující položky:

Velký sál:

- předtančení (minimálně 6 tanečních párů);
- doprovodná kapela se zpěváky, žánrově pestrý repertoár (hudební těleso o minimálně 11 členech, z toho min. 9 hudebníků a 2 zpěváci/zpěvačky);
- 1 vystoupení populární hudební skupiny (délka vystoupení min. 60 min.);
- 1 revival známé skupiny (délka vystoupení min. 45 min.).

Ze strany zadavatele bude zajištěn a uhrazen:

- Moderátor
- Vystoupení známé zpěvačky/zpěváka (cca 45 min.) Toto vystoupení bude nutno vhodně zakomponovat do programu.

Malý sál:

- 2 hudební uskupení k tanci s odlišným zaměřením (latina, pop music, dechovka, kombinace žánrů)
- vystoupení DJ (cca 1,5 hod.);
- taneční či jiné vystoupení.

Zhotovitel ve své nabídce předložil spektrum umělců, ze kterého je objednatel oprávněn si vybrat pro každou položku programu plesu jednoho konkrétního umělce/subjekt, jehož účinkování v programu plesu objednatel preferuje. Objednatel provede tento výběr a sdělí jej zhotoviteli nejpozději do 14 dnů ode dne nabytí účinnosti této smlouvy. Zhotovitel se zavazuje, že neprodleně po sdělení výběru objednatele zajistí u všech objednatelem vybraných umělců jejich účast na plese, včetně jejich účinkování v programu plesu. Zhotovitel objednateli písemně potvrdí účast objednatelem vybraných umělců na plese do 10 dnů od doručení výběru umělců zhotoviteli; účast každého takového umělce na plese je zhotovitel povinen zajistit, ledaže účasti umělce brání překážka daná výlučně působením vyšší moci; takové působení je povinen zhotovitel objednateli prokázat. Zhotovitel bere na vědomí, že za účelem dosažení vysoké profesionální úrovně programu plesu je nezbytné, aby všichni účinkující, kteří se budou na programu plesu podílet, byly veřejně známé a populární osobnosti, které mají zkušenosti s akcemi podobného charakteru.

Zhotovitel připraví včas a řádně podklady pro oznámení repertoáru jednotlivých účinkujících v rámci programu plesu Ochrannému svazu autorskému pro práva k dílům hudebním (OSA). Samotné oznámení a úhradu poplatku provede objednatel.

### ***c) Realizace scény a dekorace***

Výtvarné pojetí Plesu musí korespondovat s činností objednatele, tzn. mělo by využívat především přírodní motivy (les, voda apod.) s doplněním o motivy zimy. Barevnost by měla být zaměřena na přírodní barvy. Součástí výtvarného pojetí musí být také logo a název objednatele.

Realizace scény a dekorace bude provedena v plném souladu s přílohou č. 3 smlouvy – Grafické návrhy scén pro Velký a Malý sál KC Aldis, vč. podrobného popisu návrhů scén, a podrobný popis výzdoby ostatních prostor KC Aldis.

To, že provedení realizace scény a dekorace odpovídá smlouvě bude před vlastním zahájením plesu písemně odsouhlaseno kontaktní osobou objednatele, o čemž bude proveden zápis. Nebude-li realizace scény a dekorace odpovídat smlouvě a jejím přílohám, bude tato skutečnost v zápise uvedena.

Rozmístění stolů v obou sálech je pevně stanoveno a není možné je měnit (viz nákresy, které tvoří přílohy č. 5 a č. 6 smlouvy).

Požadujeme zajistit dekorace dle těchto minimálních požadavků objednatele:

#### Velký sál

- dekorace celého interiéru, včetně pódia, stolů, dekorace balkonu, resp. dalších prvků vybavení sálu,
- dekorativní osvětlení.
- velkoplošná obrazovka nad podiem

#### Malý sál

- dekorace celého interiéru, včetně pódia, dekorace balkonu, stolů, resp. dalších prvků vybavení sálu,
- dekorativní osvětlení.

#### Ostatní prostory (VIP salonky, místnost s tombolou, chodby, vchod)

- dekorace vhodných prvků v těchto prostorách (zejména zábradlí, sloupy atd.), dekorace na stoly apod.

### ***d) Propagační materiály k Plesu***

- vstupenka,
- pozvánka pro čestné hosty,
- VIP identifikační karta pro čestné hosty,
- program pro účastníky plesu,

- etiketa na stůl (číslování stolů),
- jídelní lístek do restaurace v KC Aldis,
- inzertní plakát,
- uvítací tabule,
- banner na webu a intranet zadavatele.

Vhodné je použít grafické motivy či prvky spojené s lesem. Barevnost by měla být zaměřena na přírodní barvy a barvy zimy.

Propagační materiály plesu budou provedeny v plném souladu s přílohou č. 4 smlouvy – Grafické vizuály propagačních materiálů.

### **Vytištění propagačních materiálů Plesu**

Zhotovitel zajistí a uhradí výrobu schválených tiskových materiálů plesu v souladu s těmito požadavky objednatele:

- vstupenka - 1100 ks; barevnost 4/0, papír min.140 g, perforovaný kontrolní lístek k odtržení,
- pozvánka pro čestné hosty - 100 ks; formát DL, min. gramáž 140 g
- VIP identifikační karta pro čestné hosty - 100 ks, formát A8, papír min. 160 g
- program pro účastníky plesu – 600 ks; A5, barevnost 4/0, min. gramáž 60 g
- etiketa na stůl - 1 ks pro každý stůl; min. formát A 7, barevnost 4/4, gramáž min. 180 g
- jídelní lístek do restaurace v KC Aldis - 10 ks, min. formát A2, barevnost 4/0
- inzertní plakát - 10 ks, min. formát A1, barevnost 4/0
- uvítací tabule - 2 ks, min. formát A 0, potištěný plast.

### ***e) Občerstvení pro účastníky plesu***

V rámci organizačních činností spojených s konáním plesu zhotovitel zajistí možnost občerstvení pro všechny účastníky Plesu minimálně na těchto místech:

- restaurace v přízemí KC Aldis (provozovaná KC Aldis);
- bary ve Velkém a Malém sálu a ve foyer 1. a 2. patra (provozované KC Aldis);
- alespoň dvě další místa v 1. patře určená k výdeji jídla;
- alespoň dvě další místa v 1. patře určená k výdeji nápojů, alespoň na jednom z nich bude výdej míchaných nápojů;
- cukrárna ve 2. patře s nabídkou dezertů a kávy od 20:00 do min. 01:00;

Provozování těchto míst je nutno předjednat s KC Aldis. Provozováním shora uvedených míst se rozumí kromě zajištění celého sortimentu nabízených pokrmů a nápojů též zajištění veškerého potřebného vybavení a obsluhujícího personálu. *Občerstvení na těchto místech si budou účastníci plesu hradit sami.*

Dále zhotovitel bude provádět supervizi cateringu ve VIP salonku. Občerstvení pro VIP salónek objedná a hradí objednatel.

### **f) Tombola**

V rámci programu plesu bude zhotovitel povinen kompletně technicky a organizačně zajistit tombolu, a to včetně:

- losovacího osudí,
- označení cen v tombole,
- losování a výdeje cen,
- supervize tomboly.

Zhotovitel do tomboly zajistí dvě ceny věcného charakteru v podobě poukazu na pobyt, apod., a to jednu cenu v hodnotě 6.000,- Kč, druhou cenu v hodnotě 4.000,- Kč. Zhotovitel má možnost zajistit do tomboly i další ceny od případných sponzorů. Ostatní ceny do tomboly dodá objednatel, přičemž tyto ceny bude tvořit zvěřina (daněk, divočák, sele, bažant apod.), a dále též různé propagační předměty objednatele.

Vstupenky na ples budou slosovatelné, tj. budou mít funkci losů do tomboly.

Losování cen bude zahájeno cca v 21 hod. První tři ceny budou losovány až po vylosování všech ostatních cen, přičemž jejich losování bude probíhat ve Velkém sále od cca 23:45 hod. a musí být vhodně zakomponováno do programu plesu.

Doprava a další technické požadavky skladování a výdeje cen:

V souvislosti s organizací tomboly bude zhotovitel povinen dopravit veškeré ceny do tomboly do místa konání plesu a to včetně dopravy zvěřiny a jejího uskladnění. K nakládce zvěřiny dojde v Hluboké nad Vltavou, a to po domluvě s příslušným tamějším pracovníkem objednatele. Pro dopravu zvěřiny je nezbytné zajistit chladicí vůz větších rozměrů (k přepravě větších kusů zvířat - daněk, divočák v počtu do 10 ks a selat cca 12 ks). Zhotovitel musí zajistit odborné uskladnění a následně výdej tomboly v souladu se zákonnými požadavky, tj. tak, aby nebyly porušeny skladovací teploty a další hygienické předpisy, jakož i mít zajištění vhodný personál pro kompletní zajištění.

### **g) Personální zajištění Plesu**

Zhotovitel zajistí pro bezproblémový průběh plesu odpovídající personál v počtu cca 10 osob, a to 5 mužů a 5 žen.

Všechny tyto osoby budou oblečeny ve společenských šatech stejného nebo obdobného barevného ladění, přičemž musí být zároveň viditelně označeny tak, aby bylo zřejmé, že se jedná o personál a nikoliv o účastníky plesu.

Zhotovitel zajistí pro ostatní činnosti související s konáním plesu produkční tým v počtu a složení dle aktuální potřeby, a to zejména:

- produkční pracovníky;
- technický personál;
- supervizor (catering + další potřebné)

- případně ve spolupráci s KC Aldis další pracovníky, kteří budou potřeba pro řádný průběh Plesu, a to i s ohledem na zhotovitelem plánovaný program Plesu (např. stavěč, požárník, pořadatel, šatnářky, provozní apod.).

#### *i) Technické zajištění plesu*

V rámci organizace plesu bude zhotovitel dále povinen zajistit veškeré technické zázemí ve vnitřních prostorách KC Aldis, včetně potřebného technického vybavení (ozvučení, světla, el. přípojky apod.).

#### *j) Související služby*

##### Dárkové předměty

Zhotovitel zajistí dárky pro hosty, a to v předpokládaném rozsahu:

- cca 600 ks dárků pro příchozí hosty (tj. jeden dárek pro každý pár hostů) – např. sladkost apod.; hodnota dárku nepřesáhne 70,- Kč za 1ks.

Přesný počet dárků pro hosty bude zadavatelem upřesněn minimálně 10 dnů před konáním plesu. Zadavatel bude hradit dárkové předměty podle skutečného počtu osob, které se plesu zúčastní.

##### Ostatní

V souvislosti s konáním plesu bude zhotovitel povinen zajistit další nezbytné služby, zejména:

- občerstvení pro účinkující umělce v průběhu plesu,
- ubytování pro umělce na 1 noc, pokud budou požadovat,
- úklid pronajatých prostor KC Aldis před i po plese,
- 10 ks poukázek po 150 Kč na stravování v KC Aldis v rámci plesu pro trubače.

Objednatel zhotovitele upozorňuje, že sám zajistí na své náklady následující služby:

- předprodej vstupenek na Ples pro zaměstnance i veřejnost,
- elektronický portál pro rezervaci vstupenek na intranetových stránkách zadavatele.

3. Nejpozději do 15 dnů po skončení plesu je zhotovitel povinen předložit objednateli závěrečnou zprávu o průběhu plesu (v tištěné i v elektronické podobě), včetně dokumentace poskytnutých plnění (fotodokumentace) a vyúčtování plesu, tj. rozpisu veškerých nákladů plesu.



**III.****Cena a platební podmínky**

1. Celková cena za řádné poskytnutí veškerých plnění a splnění závazků zhotovitele vyplývajících ze smlouvy činí **1 770 000 Kč bez DPH** (slovy: jeden milion sedm set sedmdesát tisíc Kč bez DPH). Detailní rozpočet je Přílohou č. 1 této smlouvy.
2. K ceně uvedené v čl. III. odst. 1 smlouvy bude připočtena DPH ve výši dle příslušného právního předpisu.
3. Objednatel uhradí zhotoviteli sjednanou odměnu ve dvou částech na základě daňových dokladů (faktur), řádně vystavených zhotovitelem. K odměně bude připočtena DPH ve výši podle zvláštního právního předpisu v případě, že zde vznikne povinnost k její úhradě. Odměna zahrnuje rovněž náhradu veškerých nákladů zhotovitele spojených s poskytnutím všech plnění dle smlouvy.
4. Cena dle odstavce 1 tohoto článku smlouvy bude objednatelům uhrazena ve prospěch účtu zhotovitele, a to takto:
  - a) objednatel zaplatí zhotoviteli zálohu ve výši 50 % celkové ceny + DPH (vznikne-li k její úhradě povinnost), a to na základě zálohové faktury, vystavené zhotovitelem po dni účinnosti této smlouvy a splatné do 21 dnů ode dne jejího doručení objednateli; po přijetí platby zálohy bude zhotovitelem bezodkladně vystaven daňový doklad Potvrzení o přijaté platbě, který bude rovněž bezodkladně doručen objednateli,
  - b) zbylá část ujednané odměny (rozdíl mezi celkovou výší odměny, jež zhotoviteli náleží za plnění smlouvy + DPH (vznikne-li k její úhradě povinnost) a zaplacenou zálohou) bude objednatelům uhrazena ve prospěch účtu zhotovitele uvedeného v záhlaví smlouvy, a to na základě daňového dokladu (faktury) vystaveného zhotovitelem po úplném poskytnutí všech plnění dle smlouvy, tj. včetně závěrečné zprávy dle čl. II. odst. 3 smlouvy, objednateli; lhůta splatnosti daňového dokladu (faktury) činí 30 dnů ode dne jeho doručení objednateli. Přílohou daňového dokladu (faktury) bude závěrečná zpráva podepsaná oběma smluvními stranami dle čl. II. odst. 3 smlouvy.
5. Daňový doklad (faktura) vystavený zhotovitelem musí obsahovat všechny náležitosti dle ustanovení příslušného právního předpisu (zejména zákona č. 235/2004 Sb., o dani z přidané hodnoty, ve znění pozdějších předpisů) a smlouvy. V případě, že daňový doklad (faktura) nebude odpovídat stanoveným požadavkům, je objednatel oprávněn jej vrátit zpět zhotoviteli bez zaplacení, aniž by se tím dostal do prodlení s jeho úhradou.
6. Úhrada odměny bude provedena v české měně. Za datum uskutečnění zdanitelného plnění je považován den podpisu závěrečné zprávy (potvrzujícího předání a převzetí dokumentace) oběma smluvními stranami. Fakturační adresou je adresa sídla objednatele.
7. Daňový doklad (faktura) se považuje za včas uhrazený, je-li fakturovaná částka nejpozději v den splatnosti odepsána z účtu objednatele ve prospěch účtu zhotovitele.
8. Stane-li se zhotovitel nespolehlivým plátcem ve smyslu § 106a zákona č. 235/2004 Sb., o dani z přidané hodnoty, ve znění pozdějších předpisů (zákon o DPH), je povinen neprodleně o tomto písemně informovat objednatele.

**IV.**

**Další práva a povinnosti zhotovitele, součinnost objednatele**

1. Zhotovitel je povinen realizovat ples s náležitou odbornou péčí, v souladu se smlouvou, právními předpisy a pokyny průběžně udělovanými objednatelem. Zhotovitel je povinen při plnění této smlouvy sledovat a chránit oprávněné zájmy objednatele. Zhotovitel je povinen brát v úvahu a respektovat povinnosti, vyplývající pro objednatele z obecně závazných právních předpisů, přičemž se zavazuje zajistit, aby v důsledku zhotovitelem vykonaných činností nedošlo k porušení nebo nesplnění těchto povinností objednatele.
2. Zhotovitel zajistí organizaci plesu na vlastní odpovědnost a nebezpečí.
3. Zhotovitel odpovídá za škodu vzniklou objednateli nebo třetím osobám v souvislosti s plněním, nedodržením nebo porušením povinností, vyplývajících ze smlouvy.
4. Zhotovitel je povinen objednateli neprodleně oznámit jakoukoliv skutečnost, která by mohla mít, byť i částečně, vliv na schopnost zhotovitele plnit své povinnosti, vyplývající ze smlouvy. Takovým oznámením však zhotovitel není zbaven povinnosti nadále plnit své závazky vyplývající ze smlouvy.
5. Zhotovitel smí používat jakékoliv podklady předané mu objednatelem na základě smlouvy pouze k realizaci plesu dle smlouvy. Jakékoli jiné použití vyžaduje písemného souhlasu objednatele. Veškeré podklady, které byly předány zhotoviteli objednatelem, zůstávají v majetku objednatele a budou mu na první výzvu vydány.
6. Objednatel se zavazuje, že zhotoviteli poskytne veškerou součinnost potřebnou k plnění jeho povinností dle smlouvy, zejména mu poskytne veškeré potřebné podklady, dokumenty a informace, které má nebo bude mít k dispozici a které mohou mít vliv na řádné plnění smluvních povinností zhotovitelem, a dále že bude zhotoviteli udělovat pokyny nezbytné k řádnému plnění jeho smluvních povinností. Pokud bude k řádnému plnění povinností zhotovitele ze smlouvy zapotřebí udělení speciální plné moci, zavazuje se objednatel mu takovouto plnou moc na jeho žádost udělit.
7. Objednatel si vyhrazuje právo projednat se zhotovitelem program Plesu/scénář programu a výtvarné pojetí Plesu (čl. II smlouvy) a žádat po zhotoviteli drobné úpravy a/nebo doplnění. Zhotovitel je povinen upravit program plesu/scénář programu, resp. výtvarné pojetí plesu dle takových požadavků objednatele a předložit je vždy objednateli k písemnému schválení ve lhůtě stanovené objednatelem. Zhotovitel není oprávněn odchytil se při realizaci plesu bez předchozího souhlasu objednatele od schváleného programu plesu/scénáře programu, resp. od výtvarného pojetí plesu.

**V.****Smluvní sankce**

1. V případě neposkytnutí, resp. nezajištění jakéhokoliv plnění v souvislosti s realizací plesu nebo porušení jakéhokoliv smluvní povinnosti dle smlouvy zhotovitelem, ledaže se jedná o porušení uvedená v odst. 2 až 5 tohoto článku smlouvy, je objednatel oprávněn po zhotoviteli požadovat zaplacení smluvní pokuty ve výši 10 000 Kč, a to za každý jednotlivý případ porušení takovéto smluvní povinnosti, resp. nezajištění plnění.
2. V případě, že zhotovitel nedodrží při realizaci smlouvy návrh scény ve Velkém nebo v Malém sále, předložený v nabídce a vybraný objednatelem (Příloha č. 3 smlouvy –

Grafické návrhy scén pro Velký a Malý sál KC Aldis, vč. podrobného popisu návrhů scén, a podrobný popis výzdoby ostatních prostor KC Aldis), je objednatel oprávněn požadovat po zhotoviteli zaplacení smluvní pokuty ve výši 5 000 Kč za každou jednotlivou dílčí odchylku od návrhu scény, neodsouhlasenou objednatelem.

3. V případě, že nedojde ke konání plesu v termínu a místě uvedeném v článku I. odst. 1 smlouvy z důvodů na straně zhotovitele, je objednatel oprávněn po zhotoviteli požadovat zaplacení smluvní pokuty ve výši 500 000 Kč. Zaplacením pokuty není dotčeno právo objednatele na náhradu škody, a to v plném rozsahu.
4. V případě, že zhotovitel v rozporu se smlouvou nezajistí v rámci konkrétní položky programu plesu vystoupení smlouveného umělce, je objednatel oprávněn po zhotoviteli požadovat zaplacení smluvní pokuty ve výši rovnající se ceně jeho vystoupení, stanovené s ohledem na přílohu č. 1 smlouvy (detailní rozpočet).
5. V případě, že zhotovitel nedodrží při realizaci smlouvy jakýkoliv návrh grafických vizuálů propagačních materiálů (Příloha č. 4 smlouvy), je objednatel oprávněn požadovat po zhotoviteli zaplacení smluvní pokuty až do výše 50 % ceny odpovídající této položce v Detailním rozpočtu, nejméně však 10 000 Kč za každý jednotlivý případ.
6. Smluvní pokuty mohou být kombinovány (tzn., že uplatnění jedné smluvní pokuty nevyklučuje souběžné uplatnění jakékoliv jiné smluvní pokuty), nestanoví-li tato Smlouva jinak.
7. Úhradou ani uplatněním smluvní pokuty není omezeno ani jinak dotčeno právo objednatele na náhradu škody vzniklé v příčinné souvislosti s porušením povinnosti zhotovitele, ke které se smluvní pokuta vztahuje. Vedle zaplacení smluvní pokuty dle předchozí věty je zhotovitel povinen rovněž nahradit objednateli škodu, která mu vznikla v důsledku porušení povinnosti, jejíž splnění bylo utvrzeno smluvní pokoutou. Ustanovení § 2050 občanského zákoníku se nepoužije.
8. Smluvní pokuta je splatná do 21 dní od doručení písemného oznámení o jejím uplatnění zhotoviteli.
9. Pro případ prodloužení se splněním peněžitého závazku dle smlouvy se obě smluvní strany dohodly na úroku z prodloužení ve výši 0,05 % z dlužné částky za každý i započatý den prodloužení až do úplného zaplacení.
10. Objednatel je oprávněn započíst jakoukoli svou pohledávku za zhotovitelem (včetně pohledávky z případné smluvní pokuty dle smlouvy) proti pohledávce zhotovitele na zaplacení odměny či její části za plnění dle smlouvy.
11. V případě, že se prohlášení zhotovitele v čl. I. odst. 6 nebo 7 smlouvy ukáže nepravdivým, nebo neinformoval-li zhotovitel objednatele v souladu s čl. I. odst. 6 nebo 7 smlouvy, je zhotovitel povinen zaplatit objednateli smluvní pokutu ve výši 150 000 Kč.

## V.

### Ustanovení o vzniku a zániku smlouvy

1. Tato Smlouva se uzavírá na dobu určitou, a to do okamžiku splnění všech závazků, vyplývajících ze Smlouvy.

2. Tato smlouva nabývá účinnosti dnem jejího uveřejnění prostřednictvím registru smluv dle zákona č. 340/2015 Sb., o zvláštních podmínkách účinnosti některých smluv, uveřejňování těchto smluv a o registru smluv (zákon o registru smluv), v rozhodném znění.
3. Smlouva může být ukončena dohodou smluvních stran v písemné formě, přičemž účinky zrušení smlouvy nastanou k okamžiku stanovenému v takovéto dohodě. Nebude-li takovýto okamžik dohodou stanoven, pak tyto účinky nastanou ke dni uzavření takovéto dohody. Smluvní strany jsou oprávněny též odstoupit od smlouvy, a to v případech stanovených občanským zákoníkem, a v případech stanovených smlouvou. Odstoupení od Smlouvy musí mít písemnou formu, přičemž písemný projev vůle odstoupit od této Smlouvy musí být druhé smluvní straně řádně doručen.
4. Objednatel je oprávněn odstoupit od této smlouvy zejména v případě, pokud je zhotovitel v prodlení s řádným plněním této smlouvy, zhotovitel jedná v rozporu s touto smlouvou nebo v případě, kdy je patrné, že plnění dle této smlouvy nebude zhotovitelem poskytnuto řádně a včas.
5. Zhotovitel je oprávněn od této smlouvy odstoupit zejména v případě, že objednatel bude v prodlení s úhradou svých peněžitých závazků, vyplývajících ze smlouvy po dobu delší než 30 dnů.
6. Účinky odstoupení od smlouvy nastávají okamžikem doručení písemného projevu vůle odstoupit od této smlouvy druhé smluvní straně. Odstoupení od smlouvy se nedotýká nároku na náhradu škody vzniklé porušením této smlouvy ani nároku na zaplacení smluvních pokut.
7. Žádná ze smluvních stran není oprávněna tuto smlouvu vypovědět.

## VI.

### **Criminal Compliance doložka**

1. Smluvní strany níže svým podpisem stvrzují, že v průběhu vyjednávání o smlouvě vždy jednaly a postupovaly čestně, transparentně a v souladu s veškerými právními předpisy, a že takto budou jednat i při jejím plnění.
2. Smluvní strany prohlašují, že v souvislosti s touto smlouvou vyvinou maximální úsilí, aby žádné ze smluvních stran nemohla být přičtena trestní odpovědnost podle příslušných právních předpisů.
3. Zhotovitel prohlašuje, že se seznámil se zásadami, hodnotami a cíli definovanými Criminal Compliance Programem Lesů České republiky, s.p. (viz [www.lesycr.cz/ccp](http://www.lesycr.cz/ccp)), a že tyto bude v co nejširším možném rozsahu respektovat.

## VII.

### **Závěrečná ustanovení**

1. Pokud není ve smlouvě ujednáno jinak, řídí se vztahy mezi smluvními stranami právním řádem České republiky, zejména občanským zákoníkem a právními předpisy souvisejícími.
2. Smlouvu lze měnit či doplňovat pouze formou písemných dodatků podepsaných oběma smluvními stranami.

3. Smlouva nabývá platnosti dnem jejího podpisu oběma smluvními stranami. Pokud smlouva podléhá povinnosti uveřejnění dle zákona č. 340/2015 Sb., o zvláštních podmínkách účinnosti některých smluv, uveřejňování těchto smluv a o registru smluv (zákon o registru smluv), ve znění pozdějších předpisů, nabývá účinnosti dnem jejího uveřejnění v souladu se zmíněným zákonem; smluvní strany pro tyto případy vyjadřují svůj souhlas s uveřejněním celého znění smlouvy včetně metadat, a to v rozsahu a způsobem stanoveným zákonem. V ostatních případech smlouva nabývá účinnosti dnem jejího podpisu oběma smluvními stranami.
4. Smlouva je vyhotovena v počtu čtyř stejnopisů, z nichž po 2 vyhotoveních obdrží každá ze smluvních stran.
5. Smluvní strany prohlašují, že si smlouvu před jejím podpisem přečetly, jejímu obsahu rozumí a bez výhrad s ním souhlasí. Smlouva je vyjádřením jejich pravé, skutečné, svobodné a vážné vůle, na důkaz čehož níže připojují, prosty omylu, své vlastnoruční podpisy.
6. Nedílnou součástí této smlouvy jsou tyto přílohy:
  - Příloha č. 1 – Detailní rozpočet
  - Příloha č. 2 – Program plesu
  - Příloha č. 3 – Grafický návrh scén
  - Příloha č. 4 – Grafické vizuály tiskových materiálů
  - Příloha č. 5 – Náskres stolů Velký sál
  - Příloha č. 6 – Náskres stolů Malý sál

V Hradci Králové dne..... 1-1-10-2023

V Praze dne..... 3-10-2023

Za objednatele:



Ing. Radovan Š  
obchodní ředitel  
Lesy České republiky, s.p.

Za zhotovitele:

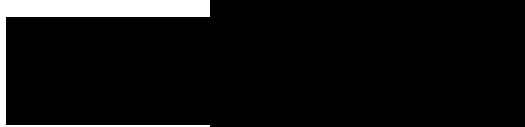

Ing. Jana Kudrhalt  
jednatelka společnosti  
Divine Agency s.r.o.

**Příloha č. 1 smlouvy - DETAILNÍ ROZPOČET**  
(veškeré cenové údaje jsou uvedeny v Kč bez DPH)

**ORGANIZACE PLESU**

**PRONÁJEM PROSTOR**

1	<b>PRONÁJEM PROSTOR</b>	Velký sál; Malý sál; Labský sál; Salónek pro management; Foyer - přízemí, 1. a 2. patro; Výstavní síň (např. pro losování tomboly); Parkoviště; Šatny	<i>Hradí zadavatel</i>
---	-------------------------	---	------------------------

**PROGRAM**

**VELKÝ SÁL**

2	<b>PŘEDTANČENÍ</b>		Cena za nejdražší variantu
			27000,00

Varianta (jméno/název)		Cena za variantu
<i>sestupně od nejdražší po nejlevnější</i>		
1	Starlet Brno	27000,00
2	TŠ Standart Klub Praha	22000,00

3	<b>DOPROVODNÁ KAPELA SE ZPĚVÁKY</b>		Cena za nejdražší variantu
			125000,00

Varianta (jméno/název)		Cena za variantu
<i>sestupně od nejdražší po nejlevnější</i>		
1	Kuf Band Brno	125000,00
2	Pražský taneční orchestr Jindřicha Váchy	80000,00
3	Taneční orchestr Timbre Music	76000,00
4	Black Tower Orchestr	72000,00
5	Kolínský Big Band	60000,00

4	<b>1 VYSTOUPENÍ POPULÁRNÍ HUDEBNÍ SKUPINY</b>		Cena za nejdražší variantu
			390000,00

Varianta (jméno/název)		Cena za variantu
<i>sestupně od nejdražší po nejlevnější</i>		
1	Olympic	390000,00
2	Lake Malawi	160000,00
3	O5 a Radeček	160000,00
4	Mňága a Žďorp	150000,00
5	Lunetic	120000,00

5	<b>1 REVIVAL ZNÁMÉ SKUPINY</b>		Cena za nejdražší variantu
			75000,00

Varianta (jméno/název)		Cena za variantu
<i>sestupně od nejdražší po nejlevnější</i>		
1	Team Revival Martin	75000,00
2	Roxette tribute	55000,00
3	Olympic Revival	35000,00

**MALÝ SÁL**

6	<b>1. HUDEBNÍ USKUPENÍ K TANCI</b>		Cena za nejdražší variantu
			65000,00

Varianta (jméno/název)		Cena za variantu
<i>sestupně od nejdražší po nejlevnější</i>		
1	Lokomotiva	65000,00
2	The Apples	45000,00
3	The Stream	33000,00

7	<b>2. HUDEBNÍ USKUPENÍ K TANCI</b>		Cena za nejdražší variantu
			70000,00

Varianta (jméno/název)		Cena za variantu
<i>sestupně od nejdražší po nejlevnější</i>		
1	Stanley's Dixi Street Band	70000,00
2	Blue Cimbál	45000,00
3	Atarés	24000,00

8	VYSTOUPENÍ DISKJOCKEYE			Cena za nejdražší variantu		
				30000,00		
	Varianta (jméno/název) <i>sestupně od nejdražší po nejlevnější</i>		Cena za variantu			
	1	Pavel Cejnar	30000,00			
	2	DJ Michal Pácalt	12000,00			
	3	DJ Pedro	9000,00			
9	TANEČNÍ ČI JINÉ VYSTOUPENÍ			Cena za nejdražší variantu		
				20000,00		
	Varianta (jméno/název) <i>sestupně od nejdražší po nejlevnější</i>		Cena za variantu			
	1	Kenning productions	20000,00			
	2	Fantastic Art	20000,00			
	3	Starlet Brno	16000,00			
<b>OBČERSTVENÍ PRO VŠECHNY ÚČASTNÍKY PLESU</b>						
10	ZAJIŠTĚNÍ OBČERSTVENÍ	včetně zajištění veškerého potřebného vybavení a obsluhujícího personálu		Cena za zajištění občerstvení		
				0,00		
<b>TOMBOLA</b>						
11	ZAJIŠTĚNÍ TOMBOLY	technické a organizační zajištění včetně losovacího osudí, označení cen v tombole, losování a výdeje cen, supervize tomboly		Cena za zajištění tomboly		
				27000,00		
12	VĚCNÉ CENY	1 cena v hodnotě 6000,- Kč; 1 cena v hodnotě 4000,- Kč		Cena za věcné ceny		
				10000,00		
13	DOPRAVA CEN DO TOMBOLY	doprava z Hluboké nad Vltavou chladičím vozem, zajištění odborného uskladnění a následného výdeje tomboly, včetně zajištění vhodného personálu		Cena za dopravu		
				23500,00		
<b>PERSONÁLNÍ ZAJIŠTĚNÍ PLESU</b>						
14	HOSTESKY A PROMOTÉŘI	cca 10 osob (5 mužů a 5 žen)		Cena za hostesky a promotéry		
				36500,00		
15	PRODUKČNÍ TÝM	produkční pracovníci, technický personál, supervizory (catering a další dle potřeby), obsluha tomboly, případně další pracovníci (stavěč, požárník, pořadatel, šatnářky, provozní apod.)				
				72000,00		
<b>TECHNICKÉ ZAJIŠTĚNÍ PLESU</b>						
16	TECHNICKÉ ZAJIŠTĚNÍ	veškeré technické zázemí a vybavení (ozvučení, světla, el. přípojky, apod.)		Cena za technické zajištění		
				320000,00		
<b>SOUVISEJÍCÍ SLUŽBY</b>						
<b>DÁRKOVÉ PŘEDMĚTY</b>						
17	DÁRKY PRO HOSTY	Množstevní jednotka	Cena za množstevní jednotku	Předpokládané množství	Cena za dárky pro hosty <i>(v předpokládaném množství)</i>	
			1 kus	70,00	600	42000,00
<b>OSTATNÍ</b>						
18	OBČERSTVENÍ PRO UMĚLCE	občerstvení pro účinkující umělce v průběhu plesu		Cena za občerstvení pro umělce		
				34000,00		
19	UBYTOVÁNÍ PRO UMĚLCE	ubytování pro umělce na 1 noc				
				21000,00		
20	ÚKLID	úklid pronajatých prostor KC Aldis před i po plese				
				10000,00		
21	POUKÁZKY NA STRAVOVÁNÍ	10 ks poukázek po 150 Kč na stravování v KC Aldis v rámci Plesu pro trubače	Množstevní jednotka	Cena za množstevní jednotku	Předpokládané množství	Cena za poukázky <i>(v předpokládaném množství)</i>
			1 kus	150,00	10	1500,00

**VÝTVARNÉ POJETÍ PLESU**

22	<b>REALIZACE SCÉNY A DEKORACE</b>	<p><b>Velký sál</b> (dekorace celého interiéru, včetně pódia, stolů, balkonu, resp. dalších prvků vybavení sálu, dekorativní osvětlení, velkoplošná obrazovka nad podiem)</p> <p><b>Malý sál</b> (dekorace celého interiéru, včetně pódia, stolů, balkonu, resp. dalších prvků vybavení sálu, dekorativní osvětlení)</p> <p><b>Ostatní prostory</b> (VIP salonky, místnost s tombolou, chodby, vchod) - dekorace vhodných prvků v těchto prostorách (např. zábradlí, sloupy atd.), dekorace na stoly apod.</p>	<b>Cena za realizaci scény a dekorace</b>
			160000,00
23	<b>TVORBA GRAFICKÝCH VIZUÁLŮ</b>	<p>tvorba grafických vizuálů pro vstupenky, pozvánky pro čestné hosty, VIP identifikační karty pro čestné hosty, program pro účastníky plesu, etikety na stůl (číslování stolů), jídelní lístky do restaurace v KC Aldis, inzertní plakáty, uvítací tabuli, bannery na webu a intranetu zadavatele</p>	<b>Cena za tvorbu grafických vizuálů</b>
			38000,00
24	<b>TISK PROPAGAČNÍCH MATERIÁLŮ</b>	<p>tisk: vstupenka - 1100 ks; pozvánka pro čestné hosty - 100 ks; VIP identifikační karta pro čestné hosty - 100 ks, program pro účastníky plesu – 600 ks; etiketa na stůl - 1 ks pro každý stůl; jídelní lístek do restaurace v KC Aldis - 10 ks; inzertní plakát - 10 ks; uvítací tabule - 2 ks</p>	<b>Cena za tisk propagačních materiálů</b>
			32500,00
<b>AGENTURNÍ PROVIZE</b>			
25	<b>AGENTURNÍ PROVIZE</b>	agenturní provize	<b>Agenturní provize</b>
			140000,00
<b>CELKOVÁ NABÍDKOVÁ CENA (v Kč bez DPH)</b>			<b>1770000,00</b>





Výběrové řízení – 26. lesnický reprezentační ples LČR

# **Příloha smlouvy č. 2**

## **Program plesu**

**LESYČR**





## Návrh časového harmonogramu a program plesu

### **MODELOVÝ ČASOVÝ HARMONOGRAM PLESU**

#### Program – Velký sál

19:00 – 20:00	Příchod hostů
20:00 – 20:10	Zahájení plesu moderátorem
20:10 – 20:20	Předtančení Starlet Brno
20:20 – 21:00	Kuf Band Brno
21:00 – 21:05	Přestávka
21:05 – 21:50	Koncert zpěvačky/zpěváka
21:50 – 22:00	Přestávka
22:00 – 22:45	Kuf Band Brno
22:45 – 22:50	Přestávka
22:50 – 23:45	Olympic
23:45 – 00:00	Přestávka / Losování tomboly
00:00 – 02:00	TEAM revival

#### Program – Malý sál

19:00 – 20:00	Příchod hostů
20:00 – 20:10	Oficiální zahájení plesu DJ
20:10 – 21:00	Lokomotiva
21:00 – 21:15	Přestávka
21:15 – 22:00	Lokomotiva
22:00 – 22:15	Přestávka
22:15 – 22:20	Taneční vystoupení
22:20 – 23:20	Atarés
23:20 – 23:30	Přestávka
23:30 – 02:00	DJ Michal Pácalt





## Velký sál - Slavnostní předtančení

**20:00 – 20:15      SLAVNOSTNÍ PŘEDTANČENÍ**

### **Starlet Brno**

**Úřadující mistři ČR a semifinalisté světa** v kategorii taneční standardní formace. Na plese předvedou jejich nově natrénované soutěžní vystoupení pro 8 tanečních párů, které bude na motivy tónů piana. Nové vystoupení bude přístupné a možno zhlédnout až po mistrovství republiky po 5.11.2023.

Vítězný tanec z roku 2022 <https://formace-starlet.cz/videogalerie/>



### **TŠ Standart Klub Praha**

Pražský klub, který každou sezonu již více než 15 let zajišťuje předtančení na prestižních společenských akcích po celé České republice.

Vídeňský valčík pro 8 tanečních párů, obohacený o prvky latinskoamerických tanců na píseň české hudební skupiny Kryštof – Hvězdáři. Choreografie vypráví příběh, ve kterém stejně jako hvězdáři hledají hvězdy, hledají muž a žena svůj vzájemný vztah. Video tance [https://www.youtube.com/watch?v=uIAUm1g\\_EH8](https://www.youtube.com/watch?v=uIAUm1g_EH8)





## Velký sál - Doprovodná kapela se zpěváky

**20:20 – 21:00      DOPROVODNÁ KAPELA**

**22:00 – 22:45      DOPROVODNÁ KAPELA**

### **Kuf Band Brno**

Dvanáctičlenný orchestr složený z předních brněnských hráčů hrajících české i světové hity. Orchestr je zajímavý tím, že jeho součástí je i smyčcový kvartet.

### **Pražský taneční orchestr Jindřicha Váchy**

Velký 15ti členný bigband se 3 sólisty má v České republice více než 40ti letou tradici.

### **Taneční orchestr Timbre Music**

Orchestr je složen z 12ti profesionálních hudebníků podávajících skvělé výkony a pravidelně účinkoval na velkých prestižních akcích ( např. plesy České televize – Stardance, velké městské plesy apod.)





## Velký sál - Doprovodná kapela se zpěváky

**20:20 – 21:00      DOPROVODNÁ KAPELA**  
**22:00 – 22:45      DOPROVODNÁ KAPELA**

### **Black Tower Orchestr a Kristián Alexander Šebek**

„Můj vzor, božský Karel“ je speciální projekt kapely Black Tower. Jedná se o osmičlenný band doplněný o smyčcový kvartet a speciálním sólistou s božským hlasem – téměř totožným s velkým Karlem Gottom. Kapela hraje v tomto složení výhradně písně Karla Gotta.

[Můj Vzor, Božsky Karel - Kristián Šebek zpívá písně Karla Gotta \(Video o projektu\) - YouTube](#)



### **Kolínský Big Band**

Velký jazzový a taneční orchestr, složený ze špičkových muzikantů, působících v Kolíně a okolí. Orchestr ctí tradice a hraje klasické swingové melodie, ale i moderní jazzové skladby, soul, blues, pop nebo latinu.





## Velký sál - Populární hudební skupina

**22:50 – 23:45      POPULÁRNÍ HUDEBNÍ SKUPINA**

### **Olympic**

Legenda českého hudební scény v čele s Petrem Jandou, kterou není nutno představovat.

### **Lake Malawi**

Česká, anglicky zpívající, indie popová hudební skupina původem z Třince. Skupinu založil frontman Albert Černý v září 2013 po rozpadu kapely Charlie Straight. V roce 2019 reprezentovali ČR na Eurovision Song Contest.

<https://www.youtube.com/watch?v=p8WbcPsMkEw>

### **O5 a Radeček**

Známa též jako Radečkové nebo Radečci, je šumperská hudební skupina, jejíž tvorba se postupně vyvíjí od folku přes folk-rock až k rocku. Mezi jejich hity patří píseň Hory, Romantický smyčce a nebo poslední BRA3.

<https://www.youtube.com/watch?v=xhV6HGrk8sg>

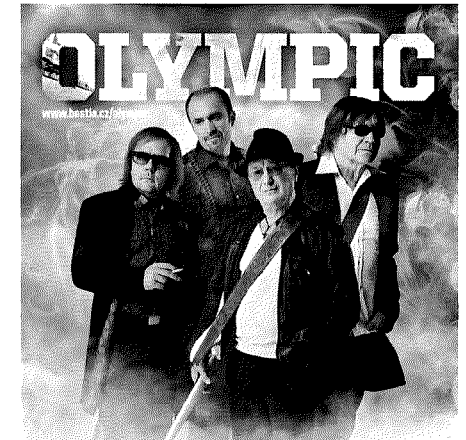

**LAKE MALAWI**





## Velký sál - Populární hudební skupina

**22:50 – 23:45      POPULÁRNÍ HUDEBNÍ SKUPINA**

### **Mňága a Žďorp**

Česká rocková hudební skupina pocházející z Valašského Meziříčí se formovala již od roku 1983. Mezi její největší hity patří skladba „Hodinový hotel“. Poslední album kapela vydala v roce 2019. <https://www.youtube.com/watch?v=4uaX0dyXAgA>

### **Lunetic**

Nyní již tříčlenný „boyband“, který zářil na scéně české pop music na konci 90. let. Velký come back přišel v roce 2018 a letos kapela slaví 25 let od svého založení. Připomeňte si jejich největší hity jako Máma, Dotyky a Ať je hudba tvůj lék. Nyní tři zpěváky doprovází také živá tříčlenná kapela.

[https://www.google.com/search?sca\\_esv=569753216&q=lunetic&tbm=vid&source=lnms&sa=X&sqi=2&ved=2ahUKEwj-oZ-xk9OBAXWm7rsIHWmgBUcQ0pQJegQIDBAB&biw=1536&bih=739&dpr=1.25#fpstate=ive&vld=cid:3ec54894,vid:ju3FdVI82zE,st:0](https://www.google.com/search?sca_esv=569753216&q=lunetic&tbm=vid&source=lnms&sa=X&sqi=2&ved=2ahUKEwj-oZ-xk9OBAXWm7rsIHWmgBUcQ0pQJegQIDBAB&biw=1536&bih=739&dpr=1.25#fpstate=ive&vld=cid:3ec54894,vid:ju3FdVI82zE,st:0)

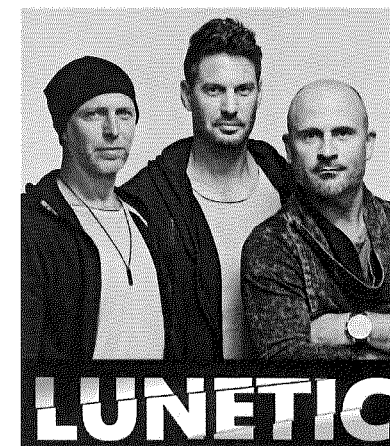
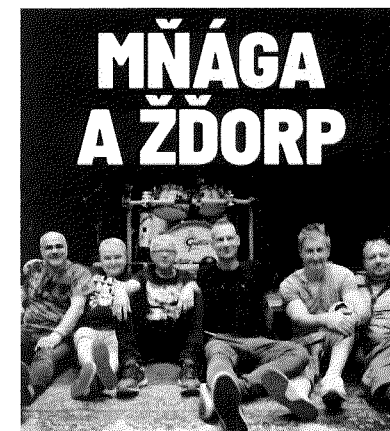



## Velký sál - Revival známé kapely

**20:20 – 21:05      REVIVAL ZNÁMÉ KAPELY**

### **TEAM revival ze slovenského Martina**

Jediný revival kapely Team a Paľo Habery. Hraje již od roku 2011 největší hity jakou jsou Malá nočná búrka, Reklama na ticho či Mám na teba chuť.

<https://www.youtube.com/watch?v=YybuBFm1JP4>

### **Roxette tribute**

Kapela vzdávající hold švédské legendě popmusic, která není autentická jen svým zpěvem, ale i svým vzhledem.

<https://www.youtube.com/watch?v=yOoKXi-hL9A>

### **Olympic revival**

Nejlepší Olympic revival v České republice. Kapela hraje a zpívá pod oficiální záštitou Petra Jandy – legendárního frontmana originálního Olympicu.

[https://www.youtube.com/watch?v=s0vkvI\\_Qvks&t=1s](https://www.youtube.com/watch?v=s0vkvI_Qvks&t=1s)







## Malý sál – Hudební uskupení k tanci 1

**20:10 – 21:00 HUDEBNÍ USKUPENÍ K TANCI 1**

**21:15 – 22:00 HUDEBNÍ USKUPENÍ K TANCI 1**

### **Lokomotiva**

Rock'n'rollová kapela v čele s hercem a moderátorem Petrem Vondráčkem se celou svou 28 let trvající kariéru snaží s úctou předávat odkaz krále rock'n'rollu Elvise Presleyho.

<https://www.facebook.com/watch/?v=632396753902496>

### **The Apples**

Dívčí pop-rocková kapela The Apples se na české hudební scéně objevila již v roce 1999. Nejdříve do jejího repertoáru patřily hlavně songy ze 60. a 70. let. Dnes hrají i největší pecky od ZZ Top, AC/DC, Deep Purple či Guns'n'roses.

<https://www.youtube.com/watch?v=cB9MX22do0U&t=2s>

### **The Stream**

Frontmanem kapely je Martin Ševčík, finalista Superstar, skvělý muzikant a zpěvák. Kapela má mnohaleté zkušenosti s vystupováním na společenských akcích všech typů. V jejím širokém repertoáru každý rozhodně najde to své.

[https://www.youtube.com/watch?v=wpWIRr35\\_g&t=4s](https://www.youtube.com/watch?v=wpWIRr35_g&t=4s)

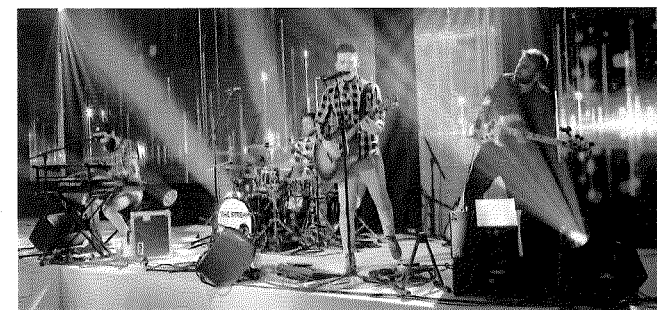



## Malý sál – Hudební uskupení k tanci 2

**22:20 – 23:20 HUDEBNÍ USKUPENÍ K TANCI 2**

### **Stanly's Dixi Street Band**

5ti členná kapela složená z hudebně vzdělaných muzikantů. V jejich repertoáru najdete veškerou dixielandovou klasiku i swing.

<https://www.youtube.com/watch?v=-QWFOZ74PJk&t=60s>

### **Blue Cimbál**

Blue Cimbál je pop-rocková kapela, která propojuje novodobé songy s písněmi lidovými. Hraje světové hity velkých jmen jako jsou U2, Sting, Pink Floyd, Peter Gabriel aj. ve zcela nových úpravách, díky elektronickému cimbálu.

<https://bluecimbál.com/#gallery>

### **Atarés**

Skupina Atarés se zaměřuje na interpretaci zejména kubánské a latinskoamerické hudby. Většina skladeb pochází z Kuby, ale také z dalších zemí latinské Ameriky.

<https://www.youtube.com/watch?v=vgoEZNfJYVI>





## Malý sál - DJ a moderátor

**23:30 – 02:00 DJ**

### **Pavel Cejnar**

Jeden z nejznámějších DJ a moderátorů Evropy 2. Léta zkušeností z něj udělaly mistra, který roztančí každou společnost.

### **Michal Pácalt**

DJ a moderátor jehož jméno je v branži dobře známé a dostává se i do povědomí širší veřejnosti, zvláště proto, že je dvorním DJ Marka Ztraceného. Letos byl jeho „předskokanem“ a roztančil dav 36.000 lidí při koncertu v Edenu.

### **DJ Pedro**

Zkušený DJ a moderátor, který má bohaté zkušenosti z firemních večírků i veřejných hudebních klubů, který dokáže odhadnout atmosféru v sále a plnit přání návštěvníků.

**Všichni tři DJ budou na akci k dispozici od začátku a budou zároveň zastávat funkci moderátora a průvodce plesem.**

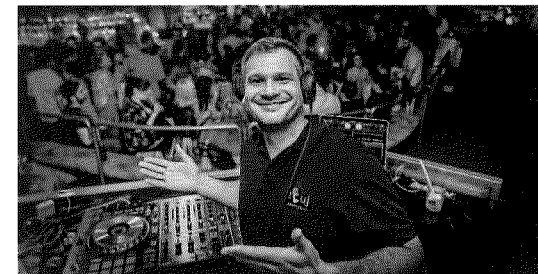



## Malý sál – Taneční či jiné vystoupení

**20:20 – 21:05 TANEČNÍ ČI JINÉ VYSTOUPENÍ**

### **Kenning Production**

Úžasný tanec 4 baletek s LED osvětlenými kostýmy, nebo POI dance se šátky, které během tance vykouzlí logo LČR. Taneční vystoupení může být v různých kostýmech a na různou hudbu.

### **Fantastic Art**

Tři tanečnice uchvátí hosty Malého sálu tancem s motýlími křídly. Mají dvě možnosti – buď LED „křídla“ ze závoje, nebo barevná motýlí křídla.

### **Starlet Brno**

Předtančení latinsko-amerických tanců – 2x ukázka od špičkových reprezentantů, plus výuka tance pro hosty. Celé v délce 30 minut.

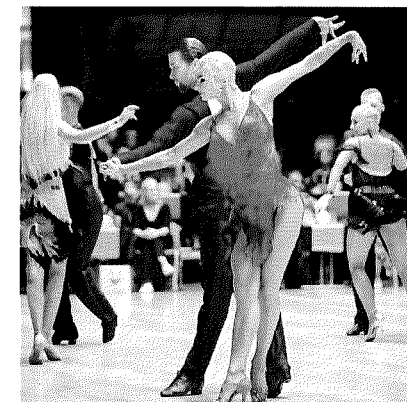
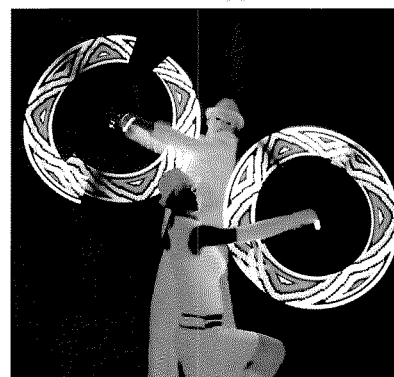
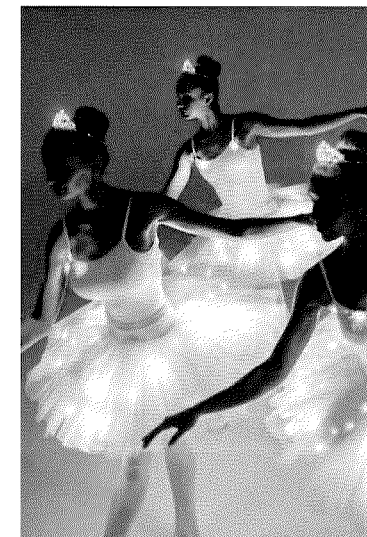



## Organizace tomboly

V den akce **převezeme mraženou zvěř chladicím vozem z Hluboké nad Vltavou před KC Aldis**. Vůz bude po celou dobu zaparkovaný u výdeje tomboly.

Výdej bude vybaven **stanem s nábytkem pro obsluhu**, kobercem a chvojím pro výstavu zvěře.

Zajistíme **převoz bažantí zvěře a věcných cen z LČR do KC Aldis**. Bažantí zvěř připravíme na výdej ve venkovním stanu.

Obsluhu tomboly zajistíme **kvalifikovaným personálem z lesnické školy**.

Ostatní věcné ceny a dárkové vouchery budou instalovány ve výstavním sále na prvním patře. Tento bude obsluhován hosteskami a promotéry.

Losování cen bude probíhat od 21:00 do 23:00 hodin.

Vydávání cen od 23:00 do 02:30 hodin.

**Losování a vydávání tří hlavních cen proběhne ve 23:45 hodin přímo na pódiu Velkého sálu.**

**Na přípravu a výdej tomboly bude dohlížet junior produkční z našeho týmu.**

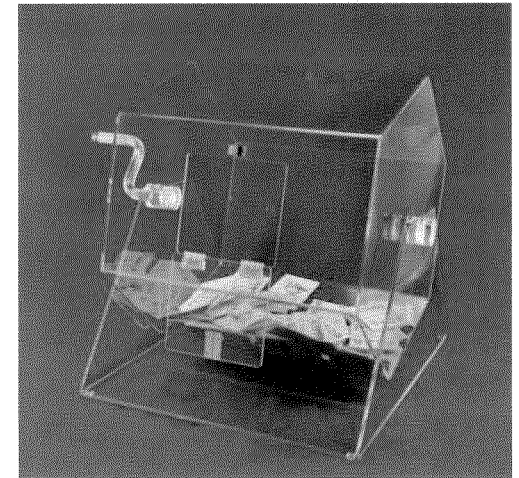



## Nabídka – Dárky do tomboly

Do tomboly připravíme krásné poukazy na dárky dle vašeho výběru, např.:

### **Poukaz na pobyt v hotelu Srní**

Hotel uprostřed NP Šumava u vlčího výběhu s lávkou pro pěší

### **Poukaz na pobyt v hotelu Galant Mikulov**

Hotel s krásným wellness, střešním bazénem a vířivkou

### **Kožený na míru vyrobený dárek od společnosti Arché – Lenka Karlíková**

Ručně vyrobená a barvená kabelka, pouzdro na brýle, pásek či peněženka

### **Velký dárkový balíček kosmetiky od české značky Manufaktura**

Kosmetika s vůní českých a slovenských luk, lesního ovoce či piva

### **Dárkový koš od české společnosti Lihovárek Žufánek**

Poctivé destiláty, limonády, mošty a marmelády plné českého řemesla

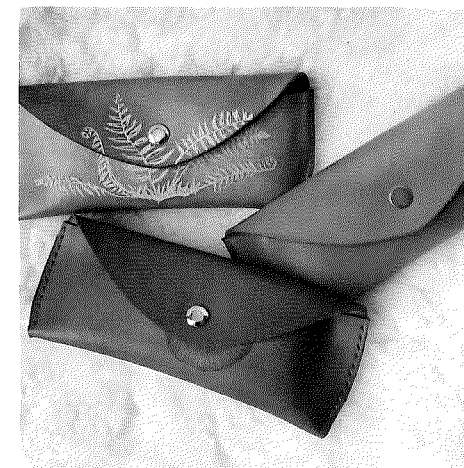



## Nabídka – Dárek při příchodu

Při příchodu uvítají hosty trubači a hostesky ve společenském oděvu a hostům dají malý dárek od Lesů ČR – na výběr 1 z dárků v ceně do 70 Kč.

**Krabička se 4 ručně vyráběnými pralinkami** – v krabičce s logem Lesy ČR

**Dva druhy pečených čajů** – v celofánovém sáčku a kartičkou od Lesů ČR

**Neglazovaná keramická destička pro absorpci éterických olejů** – v celofánovém sáčku a kartičkou od Lesů ČR

**Živá květina pro dámu**

Rádi nabídneme další alternativy v závislosti na tématu akce.

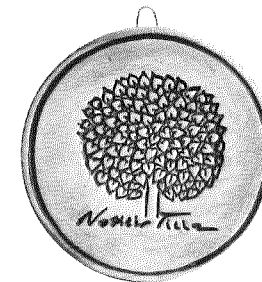



## Personální zajištění akce

### **Hostesky a promotéři**

Hostesky budou oblečeny do **modrých nebo bílých dlouhých společenských šatů**, doplněných o bílou kožešinou pelerínu. Bílé šaty mohou být doplněny o širokou zelenou stuhu. Ve vlasech budou mít **čelenku, nebo věneček z přírodního materiálu** doplněný květy nebo stuhy v barvě šatů.

Promotéři budou mít **černý oblek, doplněný bílou košilí** a společenskými botami. Celý outfit bude dotažený doplňky v barvě šatů dívek – motýlek či kravata a **přírodní kytička na klopě**.

### **Cateringový dozor**

K zajištění plynulého chodu stravovacích služeb KC Aldis, doplňování nabídky nápojů a občerstvení a správné obsluze bude přidělen jeden z našich kolegů jako cateringový dozor.

### **Pomoc studentů z lesnické školy**

Rádi bychom opět zajistili pomocníky z lesnické školy k výdeji zvěřinové tomboly. Vzhledem ke ztíženým podmínkám ve venkovním stanu bude honorář pro každého brigádníka 2000 Kč za akci.







## Technické zajištění akce

### Technika

Technické zajištění akce, stavbu, ozvučení a osvětlení svěříme do rukou **zkušené technické firmy**, která dobře zná prostředí a velikost KC Aldis a také vysoký standard námi poskytovaných služeb. Jsme perfekcionisti a perfektní práci očekáváme i od našich dodavatelů a spolupracovníků.

Firma postaví kovové konstrukce pro zavěšení veškeré světelné a ozvučovací techniky – jedná se o více než **100 různých druhů světel**, otočných hlav, bodové světlo i náladová světla. Video technika bude zahrnovat **27m2 LED stěny**, velkou TV s **úhlopříčkou přes 220 cm**, 2 videokamery, profesionální video režii a střížnu. Ozvučení 6 hudebních vystoupení a kapel, které budou mít minimálně 40 členů, vyžaduje obrovský mixážní pult, spoustu reproduktorů, odposlechů, stojanů, mikrofonů a několik stovek metrů kabelů. Celkově se bude jednat o **zapůjčené vybavení v ceně 2,5 milionu korun**.

**Nejdůležitější složkou technického zajištění jsou odborní pracovníci** – zvukaři, osvětlovači, stavěči a pracovníci video režie. Pověstnou třešničkou na dortu už bude jen velká disko koule a těžká mlha na parket.





Výběrové řízení – 26. lesnický reprezentační ples LČR

# **Příloha smlouvy č. 4 Grafický návrh scén**

**LESY ČR**





## Návrh scény – Velký sál – popis

### **KRÁSA DOMOVA A OCHRANA PŘÍRODY**

Ústředním bodem pódia ve Velkém sále bude **velká LED obrazovka rozdělena na několik polí**. Na ty bude režie promítat název akce, grafiku plesu, logo Lesů ČR, názvy interpretů, pohyblivou grafiku se zimním motivem (např. sněžení) a prostřihy detailů z pódia za pomoci dvou kamer – jedné statické, druhé s živou obsluhou.

Po obou stranách budou **dvě na míru vyrobené dekorace z přírodního dřeva**. Na jedné straně bude zobrazovat motiv národního parku České Švýcarsko (konkrétně počítáme s Pravčickou branou) a na druhé straně bude lesní výjev složený ze siluet různých druhů stromů a typických lesních zvířat. Obě dekorace budou sestaveny z **několika vrstev, mezi nimiž budou umístěny světelné pásy**, které budou vykreslovat siluety v bílém nebo zeleném světle. Pod instalací bude bílá látka symbolizující sníh.

Dalším **zimním atributem budou rampouchy** zavěšené z okraje pódia a také **těžká mlha**, která dodá celému obrazu trochu magického nádechu.

Celkový obraz doplní **spousta náladových světel**, která budou rozmístěna podél stěn prostoru a samozřejmě také na pódium. Všechna světla budou operativně nastavována ze světelného pultu v režii.

Nedílnou součástí pódia bude **velký nástrojový aparát pro 4 hudební tělesa**. Vzhledem k technické náročnosti a bezpečnosti účinkujících nebude na samotném podiu žádná jiná dekorace.



## ČTVERO ROČNÍCH OBDOBÍ

Ústředním bodem pódia ve Velkém sále bude **velká LED obrazovka rozdělena na několik polí**. Na ty bude režie promítat název akce, grafiku plesu, logo Lesů ČR, názvy interpretů, pohyblivou grafiku se zimním motivem (např. sněžení) a prostřihy detailů z pódia za pomoci dvou kamer – jedné statické, druhé s živou obsluhou.

Po obou stranách pódia budou **dva velké tištěné panely, na který bude grafika symbolizující dvě roční období**. Např. jaro a zimu. Tyto panely budou doplněny o živé či umělé předměty vztahující se k jednotlivým ročním obdobím. Jaro - **rozkvetlé větévky, zelená tráva, ptačí hnízda, zelené a bílé látky**. Naproti tomu zima bude doplněna o **šedé kameny, holé větve, pařezy, šípky, bílé látky a umělý sníh**.

Jako propojení jara a zimy **budou rampouchy** zavěšené z okraje pódia a také **těžká mlha**, která dodá celému obrazu trochu magického nádechu.

Celkový obraz doplní **spousta náladových světel**, která budou rozmístěna podél stěn prostoru – **polovina jich bude jemně růžová nebo svěží zelená jako barvy jara**. Naopak **druhá strana bude světle a tmavě ledově modrá jako zima**. Všechna světla budou operativně nastavována ze světelného pultu v režii.

Nedílnou součástí pódia bude velký nástrojový aparát pro 4 hudební tělesa. Vzhledem k technické náročnosti a bezpečnosti účinkujících nebude na samotném podiu žádná jiná dekorace.



Návrh scény – Velký sál

## KRÁSA DOMOVA A OCHRANA PŘÍRODY





Návrh scény – Velký sál

## ČTVERO ROČNÍCH OBDOBÍ

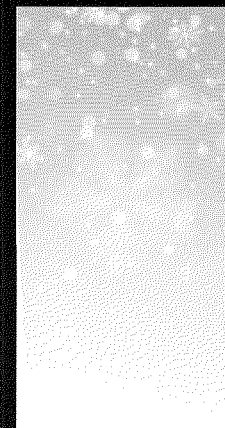
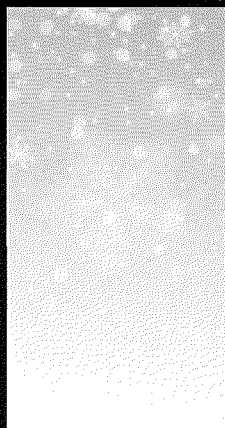



## Návrh scény – Malý sál – popis

### **KRÁSA DOMOVA A OCHRANA PŘÍRODY**

Dekorace pódia Malého sálu bude korespondovat se vzhledem pódia Velkého sálu. Na jedné straně bude dřevěná dekorace se siluetou národní přírodní památky, stromy a zvířaty. Druhé straně bude vévodit **velká obrazovka s uhlopříčkou téměř 220 cm**, na kterou bude režie během vystoupení umělců či mluveného slova zobrazovat logo LČR, grafiku plesu, názvy interpretů a pohyblivou náladovou grafiku.

Celý okraj pódia bude ohraničen **bílými textilními rampouchy**.

Kompletní, elegantní a čistý vzhled sálu budou dokreslovat **barevná světla na pódiu i mimo něj**.

### **ČTVERO ROČNÍCH OBDOBÍ**

Dekorace se bude skládat z **velkoplošného tisku** (banneru vypnutého na dřevěném rámu), který bude představovat jedno z ročních období. Tento **plakát bude doplněný dalšími předměty představující dané období** – např. podzim – **suché listí, oranžové a žluté látky, houby, pařezy**.

Atmosféru budou doplňovat **světla v teplých žlutých a oranžových tónech**.

Obrazovka na pódiu a dalších technické vybavení bude stejné, jako v předchozím konceptu.



Návrh scény – Malý sál

## KRÁSA DOMOVA A OCHRANA PŘÍRODY

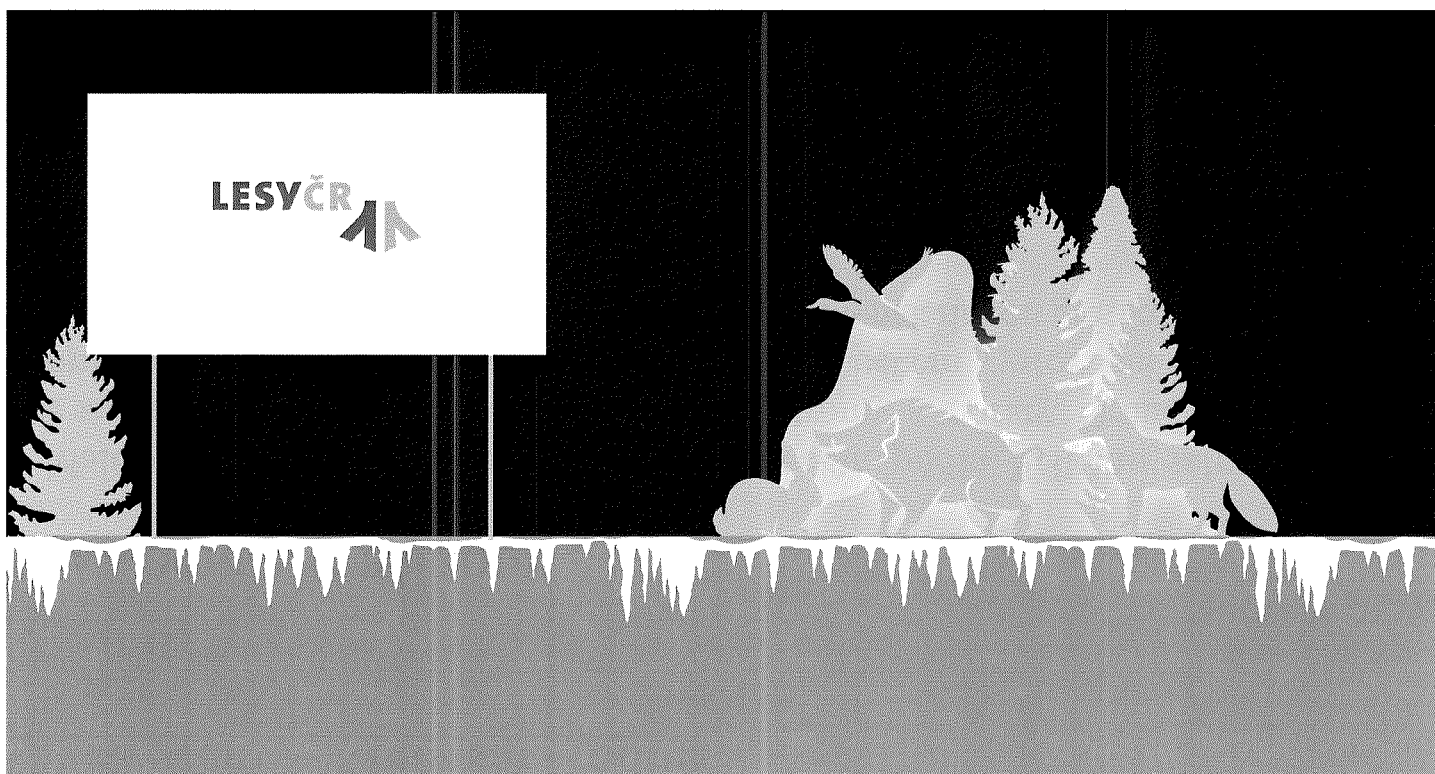





Návrh scény – Malý sál

## ČTVERO ROČNÍCH OBDOBÍ





## Návrh dekorací ostatních prostor

### VSTUPNÍ PROSTOR

Do vstupního prostoru položíme **červený, nebo zelený koberec a kovové stojky s provazy**. Jako speciální wow efekt vytvoříme **obří logo Lesů ČR z přírodních materiálů** a doplníme o velkou uvítací ceduli v grafice plesu.

### STOLY V SÁLECH

Na každém stole v obou sálech bude dekorace ve **formě misky, vázičky či krabičky**, doplněné o nařezanou kulatinu, chvojí, šišky, jutu a jiné **přírodní materiály, vždy doplněné o barvy dle vybraného konceptu**. Na každém stole bude také číslo a program v grafice plesu.

### SCHODIŠTĚ A FOYER

Zábradlí bude **ozdobeno zeleným chvojnám a doplněno o dekorace z juty a látek v barvě dle grafiky plesu**. V případě prvního konceptu bude ve foyer na přízemí i v prvním patře opět vyřezávaná **grafika siluet** inspirovaná národními parky, přírodními památkami, zvířaty a stromy. Tyto instalace budou soužit nejen jako dekorace, ale mohou být také **využity jako foto stěny**. Tyto budou podsvíceny bílým a zeleným světlem. V ostatních prostorách obou foyer budou také **světla u zdí a sloupů**, pro dokreslení atmosféry. V případě druhého konceptu bude na každém patře jeden koutek – jeden symbolizující jedno ze zbylých ročních období a druhá instalace bude celkový – tedy všechny roční období najednou. Vždy se bude jednat o **velký tištěný banner doplněný o předměty s obdobím spojenými a barevnými světly**. Opět toto může sloužit i jako samoobslužný fotokoutek.

**Fotografie jsou pouze ilustrativní.**





Výběrové řízení – 26. lesnický reprezentační ples LČR

# **Příloha smlouvy č. 4**

## **Grafické vizuály propagačních materiálů**

**LESYČR**





## Grafický návrh - koncept

### **KRÁSA DOMOVA A OCHRANA PŘÍRODY**

Pro letošní rok jsme se nechali **inspirovat českými národními parky a chráněnými krajinnými oblastmi naší republiky**. Inspirací nám byla nutnost chovat se k přírodě ohleduplně, chránit ji, podporovat, obnovovat a také obdivovat. Oslavujeme přírodu lesů v její nejčistší podobě.

Grafika i dekorace jsou **inspirovány siluetami našich nejznámějších přírodních památek** a jedinečných zvířecích druhů jako jsou Sněžka, Pravčická brána, vlci, vydry, volavky či listnaté i jehličnaté stromy.

### **ČTVERO ROČNÍCH OBDOBÍ**

Druhý koncept je inspirovaný čtverem ročních období. Není období, kdy je **les krásnější, jsou jen období kdy je jiný**. Stále je v něm co nalézat a pozorovat krásu plnou života. Každé roční období nabízí v lese **velkou paletu barev**, které se promítnou i do vašeho plesu v podobě různých žánrů hudby, tanců i dekorací.

**Přidáváme i třetí vizuál se ZIMNÍ LEDOVOU tématikou.**

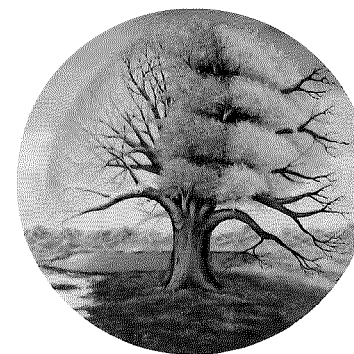



## Grafický návrh – plakát

Zveme vás na 

# 26. lesnický reprezentační ples

Lesů České republiky, s. p.

3. 2. 2024 od 20:00  
Kongresové centrum Aldis  
Hradec Králové

Večerem Vás provedou moderátor **Vladimír Kořen** a DJ **Michal Pácalt**, k tanci a poslechu zahraje **Kuf Band Brno**, kapela **OLYMPIC**, **Team Revival**, kapely **Ataré** a **Lokomotiva** s **Petrem Vondráčkem**. O předtančení se postarají **Starlet Brno** Hradec Králové a taneční skupina **Fantastic Art**.

Těšit se můžete na slosování vstupenek o zajímavé ceny a zvěřinové speciality.





# 26. lesnický reprezentační ples

Lesů České republiky, s. p.

3. 2. 2024 od 20:00  
Kongresové centrum Aldis  
Hradec Králové

Večerem Vás provedou moderátor **Vladimír Kořen** a DJ **Michal Pácalt**, k tanci a poslechu zahraje **Kuf Band Brno**, kapela **OLYMPIC**, **Team Revival**, kapely **Ataré** a **Lokomotiva** s **Petrem Vondráčkem**. O předtančení se postarají **Starlet Brno** Hradec Králové a taneční skupina **Fantastic Art**.

Těšit se můžete na slosování vstupenek o zajímavé ceny a zvěřinové speciality.



# 26. lesnický reprezentační ples

Lesu České republiky, s. p.

3. 2. 2024 od 20:00 – Kongresové centrum Aldis, Hradec Králové

Večerem Vás provedou moderátor **Vladimír Kořen** a DJ **Michal Pácalt**, k tanci a poslechu zahraje **Kuf Band Brno**, kapela **OLYMPIC**, **Team Revival**, kapely **Ataré** a **Lokomotiva** s **Petrem Vondráčkem**. O předtančení se postarají **Starlet Brno** Hradec Králové a taneční skupina **Fantastic Art**.

Těšit se můžete na slosování vstupenek o zajímavé ceny a zvěřinové speciality.





## Grafický návrh – vstupenka

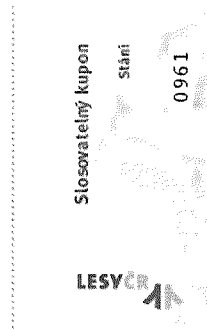
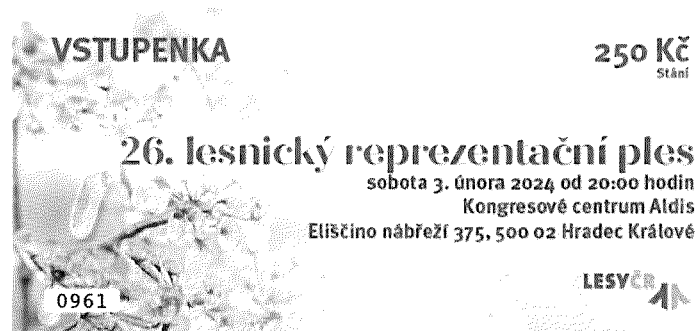



## Grafický návrh – pozvánka pro čestné hosty

Srdečně Vás zveme na

### **26. lesnický reprezentační ples Lesů České republiky.**

který se uskuteční v sobotu 3. února 2024 od 20:00  
hodin v Kongresovém centru Aldis v Hradci Králové.

Večerem provede Vladimír Kofen, k tanci a poslechu zahrájí  
kapela Olympic, Kuf Band Brno, Team revival, Lokomotiva  
a další.

Těšit se můžete na bohatou tombolu.

*Pozvánka platí pro 2 osoby.*



Srdečně Vás zveme na

### **26. lesnický reprezentační ples Lesů České republiky.**

který se uskuteční v sobotu 3. února 2024 od 20:00  
hodin v Kongresovém centru Aldis v Hradci Králové.

Večerem provede Vladimír Kofen, k tanci a poslechu zahrájí  
kapela Olympic, Kuf Band Brno, Team revival, Lokomotiva  
a další.

Těšit se můžete na bohatou tombolu.

*Pozvánka platí pro 2 osoby.*

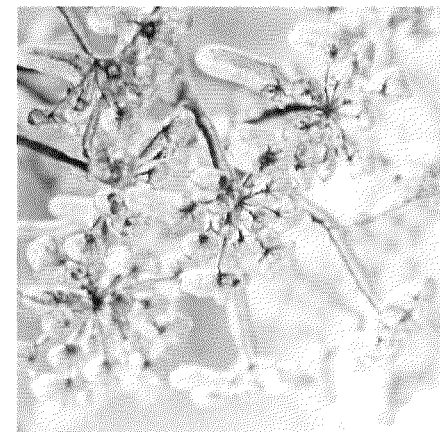

Srdečně Vás zveme na

### **26. lesnický reprezentační ples Lesů České republiky.**

který se uskuteční v sobotu 3. února 2024 od 20:00  
hodin v Kongresovém centru Aldis v Hradci Králové.

Večerem provede Vladimír Kofen, k tanci a poslechu  
zahrájí kapela Olympic, Kuf Band Brno, Team revival,  
Lokomotiva a další.

Těšit se můžete na bohatou tombolu.

*Pozvánka platí pro 2 osoby.*





Grafický návrh – VIP identifikační karta pro čestné hosty

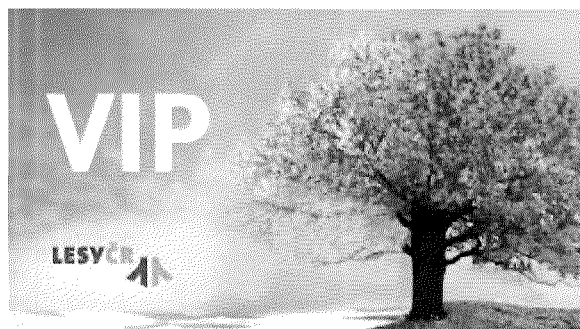
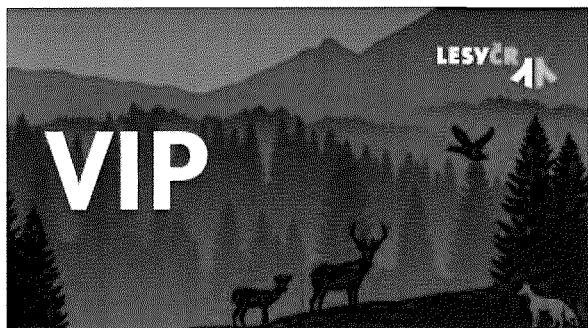





## Grafický návrh – Program pro účastníky plesu

### 26. lesnický reprezentační ples Lesů České republiky 3. února 2024

#### Program – Velký sál

- 20:00 Zahájení plesu moderátorem Vladimírem Kořenem & Lesy ČR
- 20:10 Předtančení Starlet Brno
- 20:20 Kuf Band Brno
- 21:05 Koncert zpěvačky/zpěváka s doprovodnou kapelou
- 22:00 Kuf Band Brno
- 22:50 Olympic
- 23:45 Losování tomboly, hlavní ceny
- 00:00 TEAM revival

#### Program – Malý sál

- 20:00 Oficiální zahájení plesu DJ Michalem Pácaltem
- 20:10 Lokomotiva
- 21:00 Přestávka
- 21:15 Lokomotiva
- 22:00 Přestávka
- 22:15 Taneční vystoupení Starlet Brno
- 22:20 Atarés
- 23:30 DJ Michal Pácalt

Losování tomboly od 21:00 hodin, hlavní ceny ve 23:45 ve Velkém sále,  
výdej cen ve výstavní síni od 23:00 hodin až do ukončení programu.

Přejeme vám příjemnou zábavu.

LESY ČR



### 26. lesnický reprezentační ples Lesů České republiky 3. února 2024

#### Program – Velký sál

- 20:00 Zahájení plesu moderátorem Vladimírem Kořenem & Lesy ČR
- 20:10 Předtančení Starlet Brno
- 20:20 Kuf Band Brno
- 21:05 Koncert zpěvačky/zpěváka s doprovodnou kapelou
- 22:00 Kuf Band Brno
- 22:50 Olympic
- 23:45 Losování tomboly, hlavní ceny
- 00:00 TEAM revival

#### Program – Malý sál

- 20:00 Oficiální zahájení plesu DJ Michalem Pácaltem
- 20:10 Lokomotiva
- 21:00 Přestávka
- 21:15 Lokomotiva
- 22:00 Přestávka
- 22:15 Taneční vystoupení Starlet Brno
- 22:20 Atarés
- 23:30 DJ Michal Pácalt

Losování tomboly od 21:00 hodin, hlavní ceny ve 23:45 ve Velkém sále,  
výdej cen ve výstavní síni od 23:00 hodin až do ukončení programu.

Přejeme vám příjemnou zábavu.

LESY ČR



### 26. lesnický reprezentační ples Lesů České republiky

3. února 2024

#### Program – Velký sál

- 20:00 Zahájení plesu moderátorem Vladimírem Kořenem & Lesy ČR
- 20:10 Předtančení Starlet Brno
- 20:20 Kuf Band Brno
- 21:05 Koncert zpěvačky/zpěváka s doprovodnou kapelou
- 22:00 Kuf Band Brno
- 22:50 Olympic
- 23:45 Losování tomboly, hlavní ceny
- 00:00 TEAM revival

#### Program – Malý sál

- 20:00 Oficiální zahájení plesu DJ Michalem Pácaltem
- 20:10 Lokomotiva
- 21:00 Přestávka
- 21:15 Lokomotiva
- 22:00 Přestávka
- 22:15 Taneční vystoupení Starlet Brno
- 22:20 Atarés
- 23:30 DJ Michal Pácalt

Losování tomboly od 21:00 hodin, hlavní ceny ve 23:45 ve Velkém sále,  
výdej cen ve výstavní síni od 23:00 hodin až do ukončení programu.

Přejeme vám příjemnou zábavu.



Grafický návrh – Etiketa na stůl

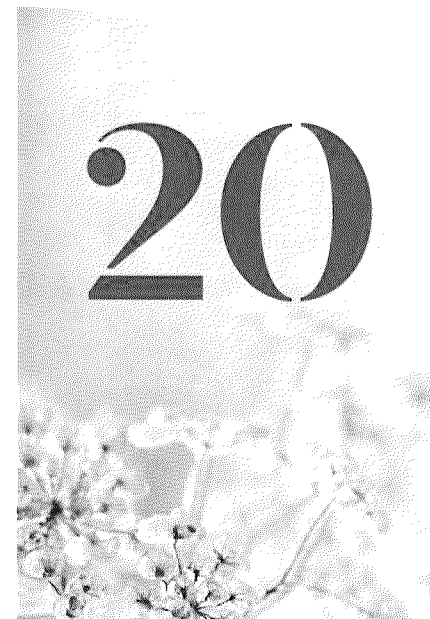
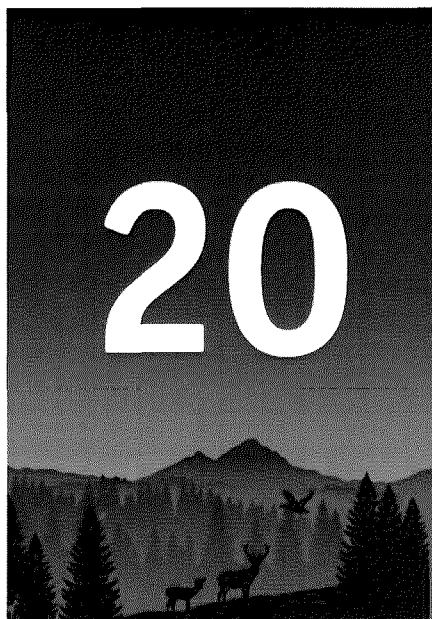



## Grafický návrh – Inzertní plakát

### **26. lesnický reprezentační ples Lesů České republiky**

Kongresové centrum Aldis Hradec Králové  
3. února 2024 od 20:00 hodin

Večerem provází Vladimír Kořen, k tanci a poslechu  
zahraje kapela Olympic, Kuf Band Brno, Team revival,  
Lokomotiva a další.

Těšit se můžete na bohatou tombolu.

Předprodej vstupenek v sídle Lesů ČR, s. p.,  
bližší informace najdete na [www.lesy.cz](http://www.lesy.cz)

LESYČR 



### **26. lesnický reprezentační ples Lesů České republiky**

Kongresové centrum Aldis Hradec Králové  
3. února 2024 od 20:00 hodin

Večerem provází Vladimír Kořen, k tanci a poslechu  
zahraje kapela Olympic, Kuf Band Brno, Team revival,  
Lokomotiva a další.

Těšit se můžete na bohatou tombolu.

Předprodej vstupenek  
v sídle Lesů ČR, s. p.,  
bližší informace najdete  
na [www.lesy.cz](http://www.lesy.cz)

LESYČR 



### **26. lesnický reprezentační ples Lesů České republiky**

Kongresové centrum Aldis Hradec Králové  
3. února 2024 od 20:00 hodin

Večerem provází Vladimír Kořen, k tanci a poslechu  
zahraje kapela Olympic, Kuf Band Brno, Team revival,  
Lokomotiva a další.

Těšit se můžete na bohatou tombolu.

Předprodej vstupenek  
v sídle Lesů ČR, s. p.,  
bližší informace najdete  
na [www.lesy.cz](http://www.lesy.cz)

LESYČR 

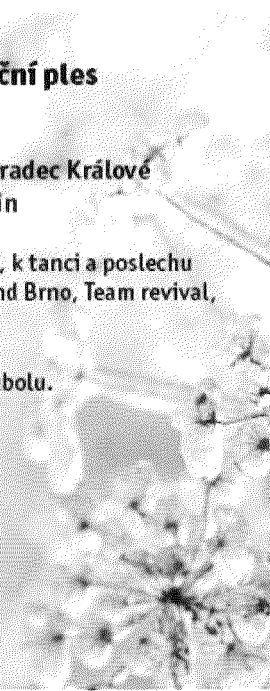



## Grafický návrh – Uvítací tabule

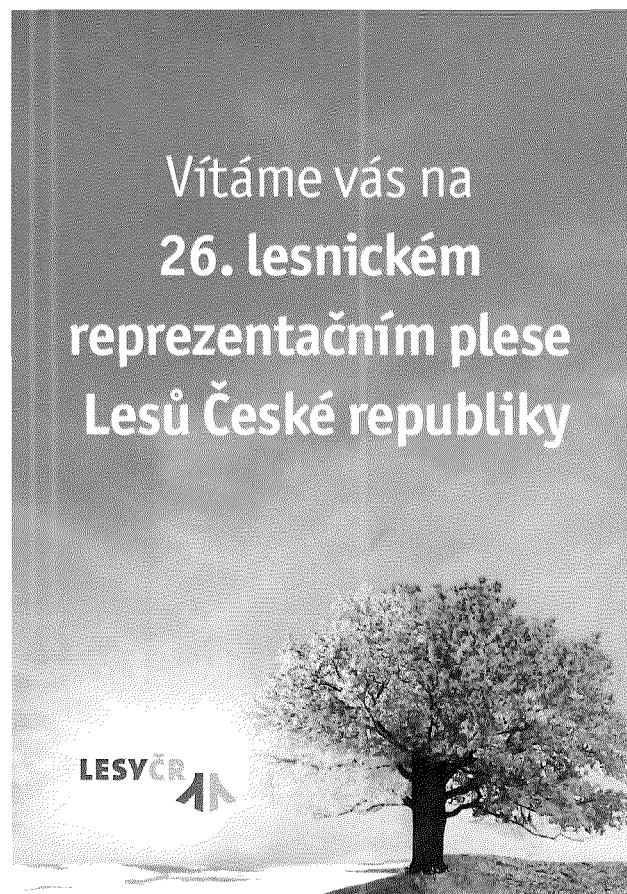



## Grafický návrh – Banner na web a intranet

**26. lesnický  
reprezentační ples  
3. února 2024, KC Aldis**



**26. lesnický  
reprezentační ples  
3. února 2024, KC Aldis**

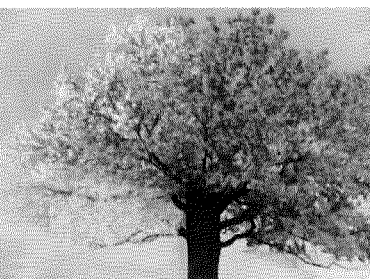

**26. lesnický  
reprezentační ples  
3. února 2024, KC Aldis**

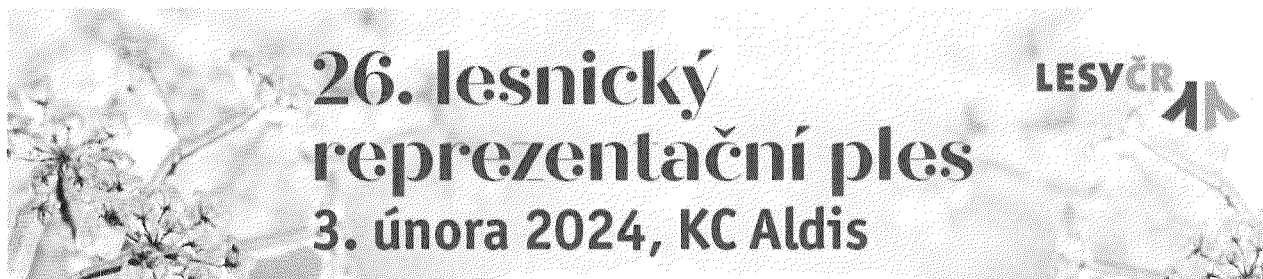



**Příloha smlouvy č. 5**  
**Nákres stolů – Velký sál**

**LESYČR**





## Nákres stolů – Velký sál

### PODIUM

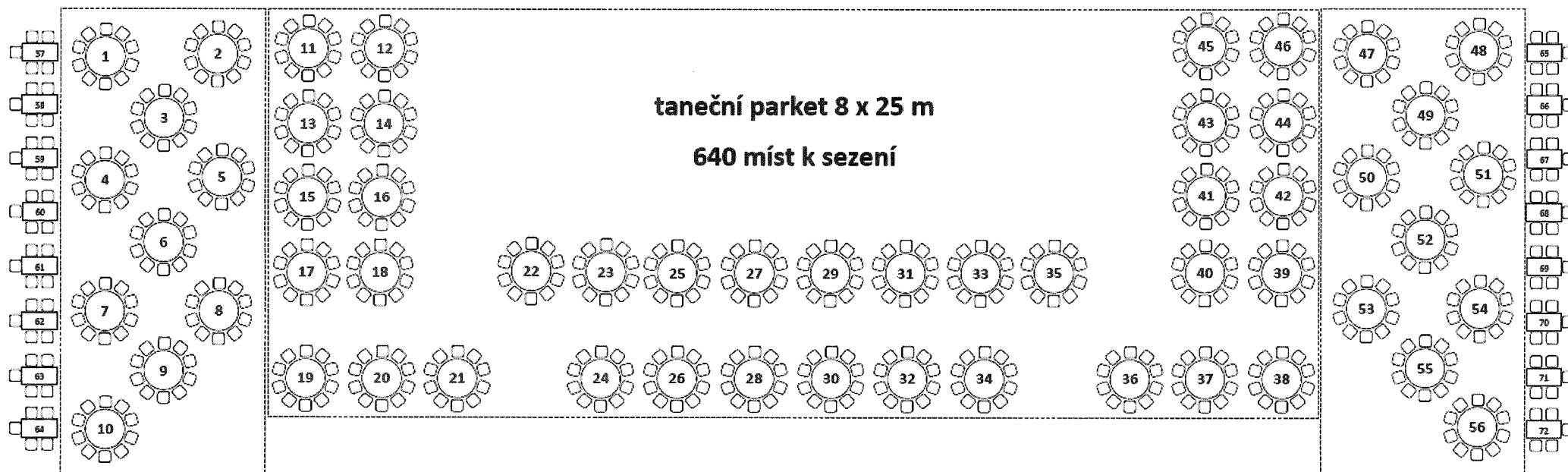



Výběrové řízení – 26. lesnický reprezentační ples LČR

# **Příloha smlouvy č. 6**

## **Nákres stolů – Malý sál**

**LESYČR**







## Nákres stolů – Malý sál

