





# KUPNÍ SMLOUVA

číslo: **20230551**

uzavřena podle ustanovení § 2079 a násl. zákona č. 89/2012 Sb., občanský zákoník, ve znění pozdějších předpisů (dále jen „občanský zákoník“)

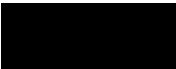
## mezi těmito smluvními stranami

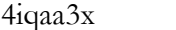
### Česká republika – Správa státních hmotných rezerv

se sídlem: Praha 5 – Malá Strana, Šeříková 616/1, PSČ 150 85  
právně jednající: Ing. Miroslav Basel, ředitel Odboru zakázek  
IČO: 48133990  
bankovní spojení: Česká národní banka, pobočka Praha  
č. účtu v případě sankce: 19-85508881/0710  
č. účtu: 85508881/0710  
kontaktní osoba:   
telefon:   
e-mail: @.cz  
datová schránka: 4iqaa3x

(dále jen „kupující“)

a

### Obchodní firma

**STILL ČR spol. s r.o.**  
se sídlem: Praha 10 - Hostivař, Štěrboholská 102, čp.1387, PSČ 10219  
spisová značka: C 19574 vedená u Městského soudu v Praze  
zastoupena: Davidem Čepkem, jednatelem  
IČO: 49354469  
DIČ: CZ49354469  
bankovní spojení: UniCredit Bank Czech Republic and Slovakia, a.s.  
číslo účtu: 488311004/2700  
kontaktní osoba:   
telefon:   
e-mail: @.cz  
datová schránka: cs24tb7

(dále jen „prodávající“)

(dále také společně „smluvní strany“)

## Článek I Účel smlouvy

1. Účelem smlouvy je koupě věci specifikované blíže v čl. II této smlouvy pro účely a k zajištění zákonné působnosti kupujícího vyplývající ze zákona č. 97/1993 Sb., o působnosti Správy státních hmotných rezerv, ve znění pozdějších předpisů.
2. Touto smlouvou se realizuje veřejná zakázka, kterou objednatel zadal v zadávacím řízení s názvem 22-029.4 Vysokozdvihný vozík akumulátorový – 1. část.

## Článek II Předmět smlouvy

1. Touto kupní smlouvou se prodávající zavazuje odevzdat kupujícímu **1 kus nového akumulátorového vysokozdvihného vozíku k zabezpečení manipulace s materiálem ve skladových kapacitách kupujícího** (dále také „věc“ nebo „VZV“) v množství, jakosti a provedení dle ujednání této smlouvy. Součástí dodávky bude předvedení funkčnosti v rozsahu dle čl. II odst. 4 písm. h), včetně proškolení obsluhy v rozsahu minimálně 0,5 hodiny a pro minimálně 2 osoby v místě plnění dle čl. V odst. 3 této smlouvy. Dále se prodávající zavazuje kupujícímu předat veškeré doklady potřebné k převzetí a užívání věci a umožnit mu nabýt k věci vlastnické právo. Kupující se zavazuje věc protokolárně převzít, a to pouze ve stanovené jakosti, množství a pro provedení a zaplatit kupní cenu.
2. Prodávající nesmí dodat větší nebo menší množství věci, než je ujednáno v této smlouvě. Použití ustanovení § 2093 a § 2099 odst. 2 občanského zákoníku smluvní strany výslovně vylučují.
3. Specifikace věci:

Věc: akumulátorový vysokozdvihný vozík (1 ks)

Kód NIPEZ: 42415000-8 Vysokozdvihné vozíky, pracovní nákladní vozidla, vozíky pro použití na nástupištích železničních stanic

Celkové množství: 1 ks

Technické podmínky věci jsou uvedeny v Příloze č. 1 této smlouvy a Technická specifikace věci je uvedena v Příloze č. 2 této smlouvy. Příloha č. 1 a Příloha č. 2 jsou nedílnou součástí této smlouvy.

4. Současně s věcí odevzdá prodávající kupujícímu následující doklady v českém jazyce:
  - a) doklad prokazující shodu požadovaného výrobku vydaný příslušným orgánem (zákon č. 22/1997 Sb., o technických požadavcích na výrobky a o změně a doplnění některých zákonů, ve znění pozdějších předpisů);
  - b) návod k použití, obsluze a údržbě věci;
  - c) záruční list včetně záručních podmínek;
  - d) servisní knížku v papírové či elektronické podobě (tj. počítačové aplikaci). Prodávající odevzdá kontaktní osobě kupujícího uvedené v záhlaví této smlouvy nebo osobě pověřené dle čl. II odst. 5 písm. a) tohoto článku v písemné podobě uživatelské jméno a heslo k počítačové aplikaci, která již bude prodávajícím aktivována;
  - e) dodací list;

- f) protokol o předání a převzetí věci (dále také „protokol“);
- g) protokol o proškolení obsluhy v místě plnění;
- h) protokol o předvedení funkčnosti dle výrobcem předepsaných norem (tj. zkušební jízda věci v rozsahu 20 minut nepřetržité jízdy věci včetně zkušební nakládky a vykládky materiálu v rozsahu minimálně 10 minut);
- i) katalog originálního příslušenství a náhradních dílů;
- j) seznam autorizovaných servisů.

5. V rámci plnění předmětu smlouvy jsou osobami jednajícími za kupujícího:

- a) Kontaktní osoba kupujícího uvedená v záhlaví smlouvy. Tato osoba, jež je oprávněna k plnění povinností kupujícího dle této smlouvy, může k plnění povinností písemně pověřit jiného zaměstnance kupujícího. O tomto pověření je kontaktní osoba kupujícího povinna písemně (i e-mailem) informovat kontaktní osobu prodávajícího.
- b) Pouze pro případ možného převzetí věci vedoucí pobočky v místě plnění.

Vedoucí pobočky v místě plnění se zavazuje věc převzít, případně tak učiní kontaktní osoba kupujícího nebo osoba, kterou kontaktní osoba kupujícího písemně pověří, přičemž k převzetí věci dojde na základě protokolu. Při předání a převzetí věci bude potvrzen protokol o proškolení obsluhy v rozsahu dle odst. 1 tohoto článku.

### Článek III Kupní cena

1. Celková kupní cena bez DPH je sjednána dohodou smluvních stran, a je cenou maximální a nepřekročitelnou, která zahrnuje veškeré náklady kupujícího spojené s koupí věci. K této částce bude připočtena platná sazba DPH v době vzniku zdanitelného plnění.
2. Kupní cena tedy činí:
  - a) kupní cena za 1 ks VZV **bez DPH** ve výši **790.520 Kč**  
(slovy sedm set devadesát tisíc pět set dvacet korun českých)
  - b) **DPH** za 1 ks VZV ve výši celkem **166.009,20 Kč**  
(slovy jedno sto šedesát šest tisíc devět korun českých dvacet haléřů)
  - c) kupní cena za 1 ks VZV **včetně DPH** ve výši celkem **956.529,20 Kč**  
(slovy devět set padesát šest tisíc pět set dvacet devět korun českých dvacet haléřů)

### Článek IV Platební a fakturační podmínky



1. Kupní cenu věci včetně DPH je kupující povinen zaplatit prodávajícímu po jejím protokolárním převzetí bez vad zjevně bránících předání a převzetí věci za přítomnosti oprávněných zástupců kupujícího a prodávajícího, včetně doložení písemného prohlášení a dokladů podle této smlouvy, a to na základě daňového dokladu – faktury vystavené prodávajícím v souladu s příslušnými právními předpisy a ustanoveními této smlouvy.
2. Smluvní strany se dohodly na bezhotovostním způsobu zaplacení kupní ceny na účet prodávajícího uvedený v záhlaví smlouvy na základě daňového dokladu (faktury). Faktura bude

zaslána do datové schránky kupujícího nebo e-mailem na adresu [epodatelna@sshr.cz](mailto:epodatelna@sshr.cz). Nelze-li použít datovou schránku nebo tuto e-mailovou adresu, bude faktura zaslána prostřednictvím provozovatele poštovních služeb na adresu uvedenou v záhlaví této smlouvy. V případě zaslání do datové schránky nebo na uvedenou e-mailovou adresu bude každá faktura zaslána samostatnou zprávou ve formátu pdf, příp. doc či xls. Jestliže bude faktura zaslána e-mailem, je možné tuto zprávu jako kopii zaslat i na e-mailovou adresu kontaktní osoby.

3. Kupující neposkytuje zálohu na kupní cenu.
4. Faktura musí obsahovat veškeré náležitosti stanovené zákonem č. 235/2004 Sb., o dani z přidané hodnoty, ve znění pozdějších předpisů. Dále je prodávající povinen v daňovém dokladu (faktuře) uvést číslo smlouvy, které vždy určuje kupující a toto číslo je uvedeno v záhlaví této smlouvy. V případě, že faktura nebude úplná nebo nebude obsahovat zákonem předepsané náležitosti, je kupující oprávněn ji vrátit prodávajícímu s tím, že prodávající je následně povinen vystavit novou bezvadnou a úplnou fakturu s novým termínem splatnosti. V takovém případě počne běžet doručením nové faktury kupujícímu nová lhůta splatnosti.
5. Dohodou smluvních stran se sjednává splatnost faktury na **21 kalendářních dnů** od dne doručení faktury kupujícímu. Faktura je zaplacena dnem připsání platby na účet prodávajícího.
6. Proávající prohlašuje, že účet uvedený v záhlaví smlouvy je a po celou dobu trvání smluvního vztahu bude povinným registračním údajem dle zákona č. 235/2004 Sb., o dani z přidané hodnoty, ve znění pozdějších předpisů.

## Článek V

### Doba, místo a podmínky plnění

1. Proávající se zavazuje kupujícímu odevzdat věc v celkovém množství, provedení a jakosti dle této smlouvy a předat doklady potřebné k převzetí a užívání věci **do 290** (slovy dvě stě devadesát) kalendářních dnů ode dne nabytí platnosti této smlouvy, a to pouze ve standardní pracovní dny v čase od 8:00 do 14:00 hodin, nebude-li po dohodě učiněné v souladu s odst. 5 tohoto článku smlouveno jinak.
2. Proávající splní povinnost odevzdat věc kupujícímu, umožní-li kupujícímu nakládat s věcí v místě a v době plnění dle této smlouvy na základě oboustranně podepsaného protokolu bez vad zjevně bránících předání a převzetí věci. Má-li věc vady zjevně bránící předání a převzetí věci, a je tedy k předání nezpůsobilá, není kupující povinen věc převzít a smluvní strany si sjednají v protokolu, který společně sepiší, náhradní termín předání věci. Protokol se vyhotoví ve 4 vyhotoveních, z nichž každá smluvní strana obdrží 2 vyhotovení.
3. Proávající odevzdá věc a doklady určené ve smlouvě kupujícímu v místě plnění, nacházejícím se na níže uvedené adrese:  
  
Kontaktní osoba: ,  

4. Nedodání smlouvené věci v místě a času plnění z důvodů spočívajících na straně prodávajícího nebo nedodržení doby dodání věci se považuje za podstatné porušení smlouvy a kupující má právo od kupní smlouvy odstoupit s tím, že prodávající nebude oprávněn požadovat od kupujícího úhradu nákladů souvisejících s plněním předmětu smlouvy.



5. Prodávající se zavazuje o termínu dodání věci informovat kupujícího alespoň 3 pracovní dny předem v elektronické podobě do datové schránky kupujícího nebo e-mailovou zprávou na adresu [epodatelna@sshr.cz](mailto:epodatelna@sshr.cz), přičemž prodávající má povinnost zaslat kopii zprávy, odeslané datovou schránkou nebo e-mailem, ještě na kontaktní e-mail, uvedený v záhlaví této smlouvy. Kupující buďto termín převzetí prodávajícímu do datové schránky prodávajícího nebo na kontaktní e-mail prodávajícího, uvedený v záhlaví této smlouvy, potvrdí, anebo vyzve prodávajícího k navržení náhradního termínu, případně kupující sám jiný termín navrhne. Náhradní termín musí být smluvními stranami vzájemně potvrzen. Předání a převzetí věci v každém místě plnění se musí uskutečnit pro každé místo plnění vždy v jiný den, a to pouze ve standardní pracovní dny od 8:00 do 14:00 hodin, nebude-li dohodnuto jinak.

Ve výjimečném případě, zejména v posledních dnech doby plnění, kdy na straně kupujícího vznikne překážka, která mu znemožní věc v navrženém termínu dodání řádně převzít, je kupující oprávněn prodávajícímu navrhnout termín převzetí i po uplynutí doby plnění smlouvy uvedené v odst. 1 tohoto článku, avšak posunutý maximálně o 10 pracovních dnů po uplynutí původní doby plnění smlouvy dle odst. 1 tohoto článku. O tuto dobu se pak automaticky prodlužuje termín plnění smlouvy uvedený v odst. 1 tohoto článku, tj. kupujícímu tímto nevznikne nárok na uplatnění smluvní pokuty vůči prodávajícímu za pozdní plnění dle čl. IX odst. 1 této smlouvy. Tento termín dodání věci dohodnutý po původním datu doby plnění se již považuje za konečný a po jeho uplynutí je kupující oprávněn smluvní pokuty uvedené v čl. IX této smlouvy uplatnit.

## **Článek VI**

### **Dopravní dispozice a úhrada dopravného**

1. Doklady, které se týkají přepravy a jsou nutné k převzetí věci a volnému nakládání s ní, předá prodávající kupujícímu bez zbytečného odkladu po jejich vydání, nejpozději však při převzetí věci kupujícím.
2. Dopravu věci do místa plnění si zajišťuje prodávající na vlastní náklady a na vlastní nebezpečí.

## **Článek VII**

### **Práva z vadného plnění**

1. Věc je vadná, jestliže nemá vlastnosti stanovené touto smlouvou nebo pokud je prodávajícím dodána jiná věc než ta, která má být předmětem této smlouvy. Za vadu věci se považují i vady v dokladech nutných pro užívání věci. V případě vadného plnění je kupující oprávněn odstoupit od smlouvy.
2. Vady věci je kupující povinen uplatnit u prodávajícího bez zbytečného odkladu po jejich zjištění, a to písemným sdělením v souladu s čl. XII odst. 5. Prodávající se zavazuje odstranit uplatněné vady při reklamaci věci ve lhůtě nejpozději do 30 kalendářních dnů od uplatnění vad.
3. Uplatní-li kupující právo z vadného plnění, potvrdí mu prodávající písemně, kdy toto právo uplatnil, jakož i provedení opravy a dobu jejího trvání. Nepotvrzení uplatnění práva z vadného plnění prodávajícím do 3 pracovních dnů ode dne sdělení uplatnění vad je důvodem pro odstoupení kupujícího od této smlouvy.

## **Článek VIII**

### **Záruka za jakost**

1. Zárukou za jakost se prodávající zavazuje, že poskytne kupujícímu záruku za jakost věci takto: záruku na VZV a jeho hnací ústrojí v délce 24 měsíců od převzetí věci bez vad zjevně bránících předání a převzetí věci nebo 2 000 hodin provozu na VZV podle toho, která skutečnost nastane dříve; záruku na baterii věci v délce 12 měsíců od převzetí věci bez vad zjevně bránících předání a převzetí věci nebo 1 000 hodin provozu při jednosměrném provozu věci podle toho, která skutečnost nastane dříve. Dodaná věc musí být po celou dobu záruční doby způsobilá pro použití k obvyklému účelu dle Technických podmínek věci podle čl. II této smlouvy (Přílohy č. 1).
2. Záruční opravy musí prodávající provádět bezplatně, anebo zajistit jejich bezplatné provádění po celou dobu záruční doby se všemi souvisejícími náklady, a to do 14 kalendářních dnů od jejich písemného uplatnění kupujícím podle povahy závady buď přímo na místě jejího zjištění u kupujícího, nebo ve svých, či jiných prostorách.
3. Záruční doba běží ode dne odevzdání věci bez vad kupujícímu a prodlužuje se o dobu, po kterou bude věc v záručním plnění. Bude-li záruční oprava nebo celková doba oprav věci delší než 3 měsíce, může být kupujícím požadováno dodání nové věci, její části nebo vadného dílu.
4. Použitelnost věci musí být minimálně 5 let po skončení záruční doby v délce 24 měsíců a prodávající je povinen po dobu 5 let po skončení záruční doby v délce 24 měsíců provést nebo zajistit případné opravy věci v této pozáruční době na základě dohody smluvních stran o ceně opravy, rovněž do 14 kalendářních dnů od jejich písemného uplatnění kupujícím podle povahy vady buď přímo na místě jejího zjištění u kupujícího, nebo ve svých, či jiných prostorách.

## **Článek IX**

### **Smluvní pokuta**

1. Nedodá-li prodávající věc do uplynutí doby plnění dle čl. V této smlouvy, zaplatí kupujícímu smluvní pokutu ve výši 0,2 % z kupní ceny nedodané věci za každý den prodlení.
2. V případě, že prodávající neodstraní vady bránící předání a převzetí věci v náhradním termínu dohodnutém dle čl. V odst. 2, je prodávající povinen zaplatit kupujícímu smluvní pokutu ve výši 0,2 % z celkové ceny věci bez DPH za každý započatý den prodlení s odstraněním všech vad.
3. V případě prodlení prodávajícího s odstraňováním vad v záruční době vznikne kupujícímu nárok na smluvní pokutu ve výši 0,2 % z kupní ceny věci nebo její dílčí části postižené vadou za každý den prodlení.
4. V případě porušení povinnosti prodávajícího dle čl. VIII odst. 4 je prodávající povinen zaplatit kupujícímu smluvní pokutu ve výši 0,2 % z kupní ceny věci v Kč.
5. Smluvní strany výslovně sjednávají, že kupující je oprávněn započíst smluvní pokuty dle odst. 1 a 2 tohoto článku na úhradu kupní ceny věci dle čl. IV.
6. Pro výpočet výše uvedených smluvních pokut se použije kupní cena v Kč bez DPH uvedená v čl. III této smlouvy.
7. Smluvní pokuta bude splatná do 14 dnů od doručení jejího vyúčtování prodávajícímu, na účet kupujícího uvedený v záhlaví této smlouvy.
8. Proávající prohlašuje, že všechny smluvní pokuty dle této smlouvy včetně jejich výše považuje vzhledem k významu povinností (závazků), k jejichž zajištění byly dohodnuty, za přiměřené.

9. Smluvní strany výslovně sjednávají, že úhradou smluvní pokuty nebude dotčeno právo kupujícího na náhradu škody vzniklé z porušení povinnosti, ke kterému se smluvní pokuta vztahuje, v plné výši.

## **Článek X**

### **Odstoupení od smlouvy**

1. Kromě důvodů pro odstoupení od smlouvy kupujícím uvedených v jiných ustanoveních této smlouvy nebo občanském zákoníku je kupující oprávněn od této smlouvy odstoupit, obdrží-li od prodávajícího věc jiných vlastností, nebo neobdrží-li všechny doklady uvedené v čl. II odst. 4 této smlouvy.
2. Kupující je oprávněn od této smlouvy odstoupit, neodstraní-li prodávající vadu věci včas nebo vadu věci odmítne odstranit.
3. Kupující je též oprávněn odstoupit od smlouvy z důvodu probíhajícího insolvenčního řízení vůči prodávajícímu.
4. Kupující je oprávněn odstoupit od smlouvy i v případě porušení povinnosti prodávajícího dle čl. IV odst. 6.
5. Smluvní strany se dohodly, že při prodlení kupujícího se zaplacením celkové kupní ceny za věc v délce více než 30 dní, má prodávající právo od této smlouvy odstoupit.
6. Odstoupení od smlouvy musí být učiněno písemně v souladu s čl. XII odst. 5. Účinky odstoupení od smlouvy nastávají dnem doručení oznámení o odstoupení druhé smluvní straně.
7. Odstoupení od této smlouvy se nedotýká práva na zaplacení smluvní pokuty nebo úroku z prodlení, ani práva na náhradu škody.
8. V případě odstoupení od smlouvy se odstoupení nevztahuje na smluvními stranami již poskytnuté vzájemné plnění.

## **Článek XI**

### **Nabytí vlastnického práva k věci Nebezpečí škody na věci**

1. Smluvní strany se dohodly, že vlastnické právo k věci nabývá kupující převzetím věci bez vad bránících předání a převzetí věci na základě oboustranně podepsaného protokolu.
2. Smluvní strany se dohodly, že nebezpečí škody na věci přechází na kupujícího současně s nabytím vlastnického práva k věci.

## **Článek XII**

### **Závěrečná ujednání**

1. Smluvní strany se dohodly, že další skutečnosti touto smlouvou neupravené se řídí příslušnými ustanoveními občanského zákoníku.
2. Prodávající souhlasí s tím, aby tato smlouva, včetně jejích případných dodatků, byla uveřejněna na internetových stránkách kupujícího. Údaje ve smyslu § 218 odst. 3 zákona č. 134/2016 Sb., o zadávání veřejných zakázek, ve znění pozdějších předpisů, budou znečitelněny (ochrana informací a údajů dle zvláštních právních předpisů). Smlouva se vkládá do registru smluv vedeného podle zákona č. 340/2015 Sb., o zvláštních podmínkách účinnosti některých smluv,

uveřejňování těchto smluv a o registru smluv, (zákon o registru smluv), ve znění pozdějších předpisů. Uveřejnění smlouvy zajišťuje kupující.

3. Prodávající souhlasí, aby kupující poskytl část nebo celou tuto smlouvu v případě žádosti o poskytnutí informace podle zákona č. 106/1999 Sb., o svobodném přístupu k informacím, ve znění pozdějších předpisů.
4. Veškeré změny nebo doplňky této smlouvy (včetně změn v záhlaví smlouvy: bankovního spojení, sídla, zastoupení atd.) jsou vázány na souhlas smluvních stran a mohou být provedeny, včetně změn příloh, po vzájemné dohodě obou smluvních stran pouze formou písemného dodatku k této smlouvě. Smluvní dodatky musí být řádně označeny, pořadově vzestupně očíslovány, datovány a podepsány oprávněnými zástupci obou smluvních stran. Nemůže jít k tíži smluvní strany, které nebyl v souladu s touto smlouvou zaslán dodatek ohledně změny údajů v záhlaví smlouvy, že i nadále užívá při komunikaci s druhou smluvní stranou údaje původně uvedené. Jiná ujednání jsou neplatná.
5. Smluvní strany sjednávají pravidla pro doručování vzájemných písemností tak, že písemnosti se zasílají v elektronické podobě do datových schránek. Nelze-li použít datovou schránku, zasílají se prostřednictvím provozovatele poštovních služeb na adresu uvedenou v záhlaví této smlouvy, nebo na adresu novou, změněnou písemným oboustranně potvrzeným dodatkem k této smlouvě. Pro účel uvedený v čl. IV odst. 2 a v čl. V odst. 6 sjednávají smluvní strany rovněž možnost elektronické komunikace prostřednictvím e-mailové adresy objednatele [epodatelna@sshr.cz](mailto:epodatelna@sshr.cz). Pro případy uvedené v čl. II odst. 5 písm. a), čl. IV odst. 2 a čl. V odst. 5 a odst. 6 této smlouvy sjednávají smluvní strany komunikaci prostřednictvím e-mailových adres kontaktních osob v záhlaví této smlouvy.
6. Tato smlouva se uzavírá v elektronické formě a bude podepsána oprávněnými osobami zaručeným elektronickým podpisem.
7. Tato smlouva je platná ode dne, kdy podpis připojí smluvní strana, která ji podepisuje jako poslední a účinná ode dne zveřejnění v registru smluv.

8. Smluvní strany prohlašují, že se s obsahem této smlouvy před jejím podpisem řádně seznámily a na důkaz toho připojují oprávnění zástupci smluvních stran své podpisy.
9. Nedílnou součástí smlouvy jsou přílohy:
- Příloha č. 1 – Technické podmínky věci
  - Příloha č. 2 – Technická specifikace věci
  - Příloha č. 3 – Katalog VZV

V Praze dne 5. října 2023

V ..... dne 4. října 2023

Za kupujícího:

Za prodávajícího:

**Česká republika –  
Správa státních hmotných rezerv**

**STILL ČR spol s.r.o.**

.....  
**Ing. Miroslav Basel**  
ředitel Odboru zakázek

.....  
**David Čepek**  
jednatel

**Příloha č. 1 - Technické podmínky věci  
„22-029 Vysokozdvížený vozík akumulátorový“**

<b>TECHNICKÉ PARAMETRY</b>			
<b>Pořadí</b>	<b>Rozhodující požadované parametry</b>	<b>Upřesnění požadavku</b>	<b>Splňuje (ANO/NE) / Alternativní řešení</b>
1.	Typ	4 - kolový	ANO
2.	Základní nosnost vozíku	minimálně 1600 kg	ANO
3.	Celková délka s vidlicemi	maximálně 3 200 mm	ANO
4.	Celková šířka	maximálně 1200 mm	ANO
5.	Celková výška	maximálně 2040 mm	ANO
6.	Výška zdvihu vidlic	minimálně 4000 mm	ANO
7.	Volný zdvih	minimálně 1300 mm	ANO
8.	Výsuv	maximálně 4800 mm	ANO
9.	Délka vidlic	minimálně 1000 mm	ANO
10.	Šířka vidlic	80 - 100 mm	ANO
11.	Tloušťka vidlic	minimálně 40 mm	ANO
12.	Vnější poloměr otáčení	maximálně 1700 mm	ANO
13.	Zvedací zařízení (typ)	triplex	ANO
14.	Velikost VZV s naloženou paletou 1200 x 800 mm (paleta na vidlicích na délku) včetně bezpečnostní rezervy nepřesáhne 3500 mm	maximálně 3500 mm	ANO
15.	Celková hmotnost včetně akumulátoru	maximálně 3190 kg	ANO

16.	Pojezdová rychlost s nákladem	minimálně 10 km/h	ANO
17.	Svahová dostupnost vozíku s nákladem	minimálně 18 %	ANO
18.	Baterie s kapacitou	minimálně 600 Ah	ANO
19.	Nabíječka s maximální dobou nabití baterie	8 hodin	ANO
20.	Boční posouvání vidlic	ano	ANO
21.	Kabina	plná	ANO
22.	Kola	plnopryžvová	ANO
23.	Spotřeba energie dle EN 16796	maximálně 4 kW/h	ANO
24.	Pojezdový motor, výkon „S2“ 60 minut	minimálně 10 kW	ANO
25.	Zdvihový motor, výkon při „S3“ 15 %	minimálně 10 kW	ANO

#### PŘÍSLUŠENSTVÍ

Pořadí	Rozhodující požadované parametry	Upřesnění požadavku	Splňuje (ANO/NE) / Alternativní Řešení
26.	Sedadlo s textilním/koženkovým potahem, pneumatické odpružení, výškově nastavitelné opěradlo	ano	ANO
27.	Barevný displej a intuitivní ovládání prostřednictvím menu	ano	ANO
28.	Vícepákové ovládání hydrauliky	ano	ANO
29.	Minimálně 3 programy jízdy	ano	ANO



30.	Zobrazení spotřeby energie a zbývající doby jízdy při aktuálním stavu nabití baterie	ano	ANO
31.	Pracovní světlomety a osvětlení v provedení LED	ano	ANO
32.	Ochrana proti přetížení	ano	ANO
33.	Měření zatížení	ano	ANO
34.	Stabilizační asistenční systémy	ano	ANO
35.	Obložení stropu s vnitřním osvětlením	ano	ANO

## Příloha č. 2 - Technická specifikace věci

### Stroj

1 x RX 20-16 P



STILL Elektro vysokozdvížený vozík RX 20. Nechte se elektrizovat.

- + Maximální výkon díky nejlepším hodnotám při zrychlení a reverzování umožňují nejvyšší výkon překládky a rychlost jízdy.
- + Maximální hospodárnost díky minimální spotřebě energie při současném nejvyššímu dosahu s jedním nabitím baterie.
- + Maximální preciznost díky přesné hydraulice, jakož i skvělá manévrovatelnost umožňují práci v nejužších uličkách a současně agilní, avšak stabilní chování při jízdě.
- + Maximální bezpečnost díky robustní konstrukci vozidla, nejlepší výhled do všech stran a optimální průhled díky novému zvedacímu zařízení.
- + Nejlepší ergonomie díky kvalitně koncipovanému pracovišti řidiče, např. široký prostor pro nastupování, velký prostor pro nohy a komfortní sedadlo, jakož i nejrůznější možnosti obsluhy.
- + Jedinečná inteligentní zobrazovací a ovládací jednotka umožňuje individuální konfiguraci parametrů výkonu a rychlostí jízdy a zdvihu stisknutím tlačítka.

Vyobrazení se může lišit od nabízeného vybavení

Další informace naleznete na: [www.still.cz/produkty](http://www.still.cz/produkty)

### Typ

Základní zařízení	STILL Elektrický vysokozdvížený vozík Typ RX 20-16 P
Prostor baterie	pro vanu 315
Kryt dvířek baterie	Poloha krytu dvířek baterie při nabíjení
Výměna baterie	dole otevřená základová deska pro přímé vyjmutí baterie, např. pomocí paletového vozíku
Obutí vpředu	Superelastik 180/70-8
Obutí vzadu	Superelastik, systém SIT, 150/75-8

### Zvedací zařízení

Zvedací zařízení	Zved. zařízení triplex s volným výhledem a plným volným zdvihem
Stavební výška	1 910 mm
Volný zdvih H2	1 320 mm
Jmenovitý zdvih	4 170 mm
Maximální výška H4	4 790 mm
Základní nosnost	1 600 kg
Základní nosnost do v. zdvihu	4 170 mm
Nosnost při max. zdvihu	1 600 kg

ČR - Správa státních hmotných rezerv, Šeříková 616/1, 150 85 Praha 5 – Malá Strana, tel.: +420 222 806 111,  
fax: +420 251 510 314, IS DS: 4iqaa3x, e-mail: [epodatelna@sshr.cz](mailto:epodatelna@sshr.cz), [www.sshr.cz](http://www.sshr.cz)

Těžiště břemenou	500 mm
Šířka vozíku	1 099 mm
Maximální šířka	1 099 mm
Nosič vidlic	Int.boč.posuv 980 mm, boční posuv +/- 80 mm, ISO 2A
Vidlice	Délka 1000 mm, průřez 80x40 mm, ISO 2A
Úhel naklonění	6/5 stup. náklon vpřed/vzad
Měření zatížení	Měření zatížení a rozpoznání přetížení. Jednotlivé měření a celkové zatížení. Rozpoznání přetížení: Zamezení funkce zvedání od překročení přípustného nejvyššího zatížení o 10%.
Přídavná hydraulika	jednod. pro zvedací zařízení triplex
Hydraulická spojka	Přímá přípojka vpravo
Rychlost zdvihu	3 stanovené programy zdvihu Stisknutím knoflíku omezení rychlosti zdvihu pro bezpečnou práci, např. ve velkých výškách nebo u citlivých břemen
Asistent stability	Dynamic Load Control 1 Situační regulace dynamiky zdvihu a náklonu a pojezdu v závislosti na hmotnosti břemene a výšce zdvihu.

### Místo řidiče

Ochranná stříška	Kabina řidiče, tónované přední a zadní a střešní okno, stěrače/ostřikovače vpředu a vzadu, vyhřívání zadní okno. Střešní okno dle specifikace. Pevný boční díl vpravo, s velkým posuvným oknem, ocelové dveře vlevo (uzavření 530), s široce otevíratelným dvojitým posuvným oknem, madlo pro nastupování vpředu vlevo, držadlo vzadu vpravo
Sedadlo řidiče	MSG 65 Exclusiv PLUS s potahem z umělé kůže, extra široký sedák, velká dráha pružiny, bederní opěrka, výškově stavitelné prodloužení opěradla a vyhřívání sedadla
Výška ochranné stříšky	Stavební výška nad ochrannou stříškou řidiče cca 2035 mm, výška může být variabilní podle doplňkové výbavy
Střešní okno	Bezpečnostní sklo Verba, tónované
Topení/klimatizace	Výkonné elektrické topení 2000W. včet. odmrazovací trysky pro přední okno. Efektivní vytápění kabiny a prostoru pro nohy.
Aktivace topení/klima	Aktivace přes spínač na palubní desce
Strop	Strop s interiérovým osvětlením
Zpětné zrcátko vnitřní	Panoramatické zrcátko
Odkládací přihrádka	Odkládací přihrádka pro drobné díly a držák nápojové láhve
Vybavení pracoviště řidiče 2	Madlo na sloupku ochranné stříšky vzadu vpravo
Ovládání hydrauliky	Vícepákové ovládání, spínač směru jízdy a houkačka v první ventilové páce
Ovládání hydrauliky, parametry	bez uvolnění chapadel
Displej	STILL EASY Control Plně grafický barevný displej, palubní počítač s vedením nabídkou pro intuitivní komunikaci a vozíkem. (u hydrauliky s ruční pákou: nastavitelný úhel polohy) Pro použití ve vícesměnném provozu s až 10 paměťovými místy pro individuální nastavení řidičem.
Hydraulické zařízení	vysoce jakostní vícestupňový univerzální hydraulický olej HVLV 68 pro celoroční použití
Ovládání pojezdu	Jeden pedál, přepínání směru jízdy na ovládání hydrauliky
Spínací skříňka	Zámek 530
Bezpečné opuštění	Výstražný tón při odlehčeném sedadle a nezatažené parkovací brzdě
Kontrola pásu sedadla	Uvolnění režimu pojezdu jen při připoutání pásem, s logickým řazením nebo při zavřených dveřích (Nikoli u zádržného systému Sauermann.)

### Vybavení

Osvětlení	LED provedení s výstražnými blikáči vpředu: 2 LED světlomety vzadu: LED koncová a brzdová světla
Aktivace osvětl.systému	přes spínač
Pracovní světlomet vzadu	LED, na ochranné stříšce, nahoře, vpravo

Aktivace prac.světlometu vzadu	při couvání
Pracovní světlomet vpředu	LED na ochranné stříšce, nahoře, vlevo a vpravo
Aktivace ASW vpředu	přes spínač
Snímače signálu	Zvukový signál
Aktivace snímače signálu	Při couvání
Heslo pro vedoucího vozo. par.	1 111
Počítadlo provozních hodin	jen s pojezdovým a zvedacím motorem v provozu
Ukazatel vybíjení	s vypnutím zdvihu
Konektor vozíku	320 A, DIN 43589 výrobek Schaltbau, LV
Konektor osazení interní	Bez obsazení
Konektor osazení externí	Bez obsazení
Kódovací kolík	Kódovací kolík žlutý
Spojka tažného zařízení	zastrč.čep
Barvy	Oranžová/stříbrná metalická
Nápisy	Česky
Dokumentace	1 x Návod pro provoz a údržbu a 1 x seznam náhradních dílů
Ochranné zařízení	Lapač nečistot na protizávaží
Brzdová soustava	Mechanická parkovací brzda
Program jízdy	3 pevně stanovené a 2 volně konfigurovatelné programy jízdy k dispozici ve 3 provozních režimech Blue-Q, STILL-Classic a režim Sprint
Curve Speed Control	Na základě omezení rychlosti v závislosti na úhlu zatočení se snižuje možnost přelomení zboží díky přiměřené rychlosti v zatáčkách.

## Baterie

Počet baterií na stroj	1
Dodavatel baterie	STILL
Typ údržby baterie	Nenár. na údržbu
Baterie	48V 5PzS 625 STILL, 315
Vana	315
nástrčným konektorem baterie	320A DIN Schaltbau LV
Konektor osazení interní	Bez obsazení
Konektor osazení externí	Bez obsazení
Kódovací kolík	Kódovací kolík šedý
Systém pro doplňování vody	STILL 48 V
Sada pro doplňování vody	30 l s centrálním plněním, včetně uzavíracího kohoutu, indikátoru průtoku, přípojovací spojky a 4 m hadice
Barva koryta	RAL 7021 tmavě šedá
povlak spodní strany vany	Spodní strana vany s povlakem
Přirážka na zdražení materiálu	pro baterii 48 V / 5PzS 625 Ah, vana 315
Hmotnost baterie	905 kg

## Nabíječka

Počet nabíječek na stroj	1
Nabíječka externí	D 48 / 100 eco XM
Nabíječka popis	nabíjecí spínač s mikroprocesorovým řízením optimální nabíjení při každém stavu vybití baterie díky počítání ampérhodin plně automatický průběh nabíjení technika nabíjení dle Ah pro bezpečné plné nabití zobrazení zbývajících času nabíjení 120, 60, 30 a 15 minut teplota okolí + 40 ° C ukládání údajů posledních 128 dokončených cyklů nabíjení integrovaná diagnostika chyb třída krytí IP 21
Doba nabíjení	Doba nabíjení 7 -8,5 hod.

Verze pro konkr. zemi	Verze pro Českou republiku
Nástrčný konektor nabíječky	320A DIN Schaltbau LV
LDG osazení interní	Bez obsazení
LDG osazení externí	Bez obsazení
Kódovací kolík	Kódovací kolík šedý
Síťová přípojka	Síťová přípojka D 400 V 50Hz
Síťová zástrčka	Třífázová zástrčka CEE 16 s N vodičem##
Provedení Napájecí vedení	3m
Síťové jištění	16 A
Hmotnost	80,00 kg
Instalovaný příkon [kVA]	7,40 kW
Rozměry	575x380x390 mm

### **Příloha č. 3 – Katalog VZV**

## RX 20 Technická Data

### Elektrický vysokozdvížený vozík

---



[RX 20-14C/Li-Ion](#)

[RX 20-16C/Li-Ion](#)

[RX 20-16/Li-Ion](#)

[RX 20-16L/Li-Ion](#)

[RX 20-18/Li-Ion](#)

[RX 20-18L/Li-Ion](#)

[RX 20-20L/Li-Ion](#)

[RX 20-16P/Li-Ion](#)

[RX 20-16PL/Li-Ion](#)

[RX 20-18P/Li-Ion](#)

[RX 20-18PL/Li-Ion](#)

[RX 20-20P/Li-Ion](#)

[RX 20-20PL/Li-Ion](#)





				STILL	STILL	STILL	STILL	STILL	STILL	STILL		
Označení	1.1	Výrobce			STILL	STILL	STILL	STILL	STILL	STILL		
	1.2	Typové označení výrobce			<b>RX 20-14C/Li-Ion</b>	<b>RX 20-16C/Li-Ion</b>	<b>RX 20-16/Li-Ion</b>	<b>RX 20-16L/Li-Ion</b>	<b>RX 20-18/Li-Ion</b>	<b>RX 20-18L/Li-Ion</b>	<b>RX 20-20L/Li-Ion</b>	
	1.2.1	Typové číslo výrobce			6219	6220	6221	6222	6223	6224	6225	
	1.3	Pohon			Elektro	Elektro	Elektro	Elektro	Elektro	Elektro	Elektro	
	1.4	Ovládání			Sedadlo	Sedadlo	Sedadlo	Sedadlo	Sedadlo	Sedadlo	Sedadlo	
	1.5	Jmenovitá nosnost/břemeno	Q	kg	1400	1400	1600	1600	1800	1800	2000	
	1.6	Vzdálenost těžiště břemene	c	mm	500	500	500	500	500	500	500	
	1.8	Vzdálenost břemene	x	mm	374	374	374	374	374	374	388	
	1.9	Rozvor kol	y	mm	1319	1319	1409	1517	1409	1517	1517	
Hmotnosti	2.1	Vlastní hmotnost (včetně baterie)			kg	2926	3125	3057	3127	3231	3486	
	2.2	Zatížení osy s břemenem	vpředu/vzadu		kg	3826/500	4160/565	4112/545	4133/594	4440/590	4450/769	4860/623
	2.3	Zatížení osy bez břemene	vpředu/vzadu		kg	1498/1428	1500/1625	1520/1537	1611/1516	1524/1707	1612/1806	1689/1794
Kola/podvozek	3.1	Obutí				Superelastik	Superelastik	Superelastik	Superelastik	Superelastik	Superelastik	
	3.2	Velikost pneumatik	vpředu			180/70-8	180/70-8	180/70-8	200/50-10	200/50-10	200/50-10	
	3.3	Velikost pneumatik	vzadu			125/75-8	125/75-8	125/75-8	125/75-8	140/55-9	140/55-9	
	3.5	Kola, počet vpředu (x = poháněná)	vpředu/vzadu			2x/2	2x/2	2x/2	2x/2	2x/2	2x/2	
	3.6	Rozchod kol	vpředu/vzadu	b <sub>10</sub> /b <sub>11</sub>	mm	932/168	932/168	932/168	932/168	942/172	942/172	
	4.1	Naklonění zvedacího zařízení/nosiče vidlic	vpřed/vzad	α/β	°	5/6	5/6	5/6	5/6	5/6	5/6	
Základní rozměry	4.2	Výška zvedacího zařízení	při zasunutí	h <sub>1</sub>	mm	2160	2160	2160	2160	2160	2160	
	4.3	Volný zdvih		h <sub>2</sub>	mm	150	150	150	150	150	150	
	4.4	Zdvih		h <sub>3</sub>	mm	3180	3180	3180	3180	3180	3180	
	4.5	Výška zvedacího zařízení	při vysunutí	h <sub>4</sub>	mm	3742	3742	3742	3742	3742	3742	
	4.7	Výška nad ochrannou stříškou (nízká varianta)		h <sub>6</sub>	mm	2035 (1949)	2035 (1949)	2035 (1949)	2035 (1949)	2035 (1949)	2035 (1949)	
	4.8	Výška sedadla/plošiny		h <sub>7</sub>	mm	965	965	965	965	965	965	
	4.12	Výška spojky tažného zařízení		h <sub>10</sub>	mm	473	473	473	473	473	473	
	4.19	Celková délka		l <sub>1</sub>	mm	2661	2661	2744	2852	2744	2866	
	4.20	Délka včetně zadní části vidlic		l <sub>2</sub>	mm	1861	1861	1944	2052	1944	2066	
	4.21	Celková šířka		b <sub>1</sub>	mm	1099	1099	1099	1099	1149	1149	
	4.22	Tloušťka vidlic		s	mm	40	40	40	40	40	40	
	4.22.1	Šířka vidlic		e	mm	80	80	80	80	80	80	
	4.22.2	Délka vidlic		l	mm	800	800	800	800	800	800	
	4.23	Nosič vidlic ISO 2328, třída/tvar A, B				ISO II A	ISO II A	ISO II A	ISO II A	ISO II A	ISO II A	
	4.24	Šířka nosiče vidlic		b <sub>3</sub>	mm	980	980	980	980	980	980	
	4.31	Světlost s břemenem pod zvedacím zařízením		m <sub>1</sub>	mm	≥90	≥90	≥90	≥90	≥90	≥90	
4.32	Světlost ve středě rozvoru kol		m <sub>2</sub>	mm	114	114	114	114	114	114		
4.33	Šířka pracovní uličky s paletou 1000 x 1200 příčně		A <sub>st</sub>	mm	3186	3186	3269	3377	3269	3390		
4.34	Šířka pracovní uličky s paletou 800 x 1200 podélně		A <sub>st</sub>	mm	3311	3311	3394	3502	3394	3516		
4.35	Poloměr otáčení		W <sub>a</sub>	mm	1487	1487	1570	1678	1570	1678		
4.36	Nejmenší vzdálenost od středu otáčení		b <sub>13</sub>	mm	-	-	-	-	-	-		
Výkony	5.1	Rychlost jízdy (Blue-Q/Normal/Sprint)	s břemenem		km/h	16/16/20	16/16/20	16/16/20	16/16/20	16/16/20	16/16/20	
	5.1.1	Rychlost jízdy (Blue-Q/Normal/Sprint)	bez břemene		km/h	16/16/20	16/16/20	16/16/20	16/16/20	16/16/20	16/16/20	
	5.2	Rychlost zdvihu	s břemenem		m/s	0,54	0,53	0,53	0,53	0,52	0,45	
	5.2.1	Rychlost zdvihu	bez břemene		m/s	0,75	0,75	0,75	0,75	0,75	0,63	
	5.3	Rychlost spouštění s břemenem	s břemenem/bez břemene		m/s	0,5/0,5	0,51/0,5	0,51/0,5	0,51/0,5	0,52/0,5	0,52/0,5	
	5.5	Tažná síla	s břemenem/bez břemene		N	5100/5100	5100/5200	5100/5200	5100/5200	4900/5100	4800/5100	
	5.6	Max. tažná síla	s břemenem/bez břemene		N	12300/7700	12300/7700	12300/7900	12300/8500	12000/7900	12000/8500	
	5.7	Stoupavost	s břemenem/bez břemene		%	20,4/24	18,6/24	18,6/24	18,6/24	18,6/24	15/18,1	
	5.8	Max. stoupavost	s břemenem/bez břemene		%	30,3/27,9	27,6/26	28/27,4	27,4/28,7	25,1/26	25,3/28,3	
	5.9	Doba zrychlení/15 m (Blue-Q/Normal/Sprint)	s břemenem		s	5,7/5,4/5,1	5,7/5,4/5,1	5,7/5,4/5,1	5,7/5,4/5,1	5,8/5,5/5,2	5,8/5,5/5,3	
5.9.1	Doba zrychlení/15 m (Blue-Q/Normal/Sprint)	bez břemene		s	5,4/5,1/4,8	5,4/5,1/4,8	5,4/5,1/4,8	5,4/5,1/4,8	5,4/5,1/4,8	5,4/5,1/4,8		
5.10	Provozní brzda				Elektrická/mechanická	Elektrická/mechanická	Elektrická/mechanická	Elektrická/mechanická	Elektrická/mechanická	Elektrická/mechanická		
Elektromotor	6.1	Pojezdový motor, výkon S2 60 min			kW	2x6,5	2x6,5	2x6,5	2x6,5	2x6,5	2x6,5	
	6.2	Zdvihový motor, výkon při S3 15 %			kW	11	11	11	11	11	11	
	6.3	Baterie dle DIN 43531/35/36 A, B, C, ne				DIN 43531 B	DIN 43531 B	DIN 43531 A (B)	DIN 43531 A	DIN 43531 A (B)	DIN 43531 A (B)	
	6.4	Napětí baterie	U	V		48	48	48	48	48	48	
	6.4.1	Kapacita baterie	K <sub>s</sub>	Ah		625	625	625	750	625	750	
	6.5	Hmotnost baterie		kg		856	856	855	1013	855	1013	
	6.6	Spotřeba energie dle EN 16796		kWh/h		3,3	3,8	3,7	3,7	4,1	4,6	
	6.7	Výkon překládky		t/h		116	135	131	133	141	155	
6.8	Spotřeba energie při výkonu překládky		kWh/h		5,1	5,7	5,5	5,6	5,8	6,2		
Ostatní	10.1	Pracovní tlak pro přídatná zařízení			bar	240	240	240	240	240	240	
	10.2	Množství oleje pro přídatná zařízení			l/min	26,5	26,5	26,5	26,5	26,5	26,5	
	10.7	Hladina hluku, ucho řidiče			dB(A)	<66	<66	<66	<66	<66	<66	
	10.7.1	Vibrace působící na tělo obsluhy: zrychlení dle EN 13059			m/s <sup>2</sup>	<0,6	<0,6	<0,6	<0,6	<0,6	<0,6	
10.8	Tažné zařízení, druh/typ DIN				Čep	Čep	Čep	Čep	Čep	Čep		



				STILL	STILL	STILL	STILL	STILL	STILL
Omačení	1.1	Výrobce							
	1.2	Typové označení výrobce		<b>RX 20-16P/Li-Ion</b>	<b>RX 20-16PL/Li-Ion</b>	<b>RX 20-18P/Li-Ion</b>	<b>RX 20-18PL/Li-Ion</b>	<b>RX 20-20P/Li-Ion</b>	<b>RX 20-20PL/Li-Ion</b>
	1.2.1	Typové číslo výrobce		6226	6227	6228	6229	6230	6231
	1.3	Pohon		Elektro	Elektro	Elektro	Elektro	Elektro	Elektro
	1.4	Ovládání		Sedadlo	Sedadlo	Sedadlo	Sedadlo	Sedadlo	Sedadlo
	1.5	Jmenovitá nosnost/břemeno	Q	kg	1600	1600	1800	1800	2000
	1.6	Vzdálenost těžiště břemene	c	mm	500	500	500	500	500
	1.8	Vzdálenost břemene	x	mm	374	374	374	374	388
	1.9	Rozvor kol	y	mm	1429	1537	1429	1537	1429
Hmotnosti	2.1	Vlastní hmotnost (včetně baterie)		kg	3018	3178	3254	3178	3474
	2.2	Zatížení osy s břemenem	vpředu/vzadu	kg	4098/520	4121/657	4439/616	4435/543	4858/616
	2.3	Zatížení osy bez břemene	vpředu/vzadu	kg	1520/1498	1612/1567	1538/1717	1612/1567	1616/1858
Kola/podvozek	3.1	Obutí			Superelastik	Superelastik	Superelastik	Superelastik	Superelastik
	3.2	Velikost pneumatik	vpředu		180/70-8	180/70-8	200/50-10	200/50-10	200/50-10
	3.3	Velikost pneumatik	vzadu		150/75-8	150/75-8	150/75-8	150/75-8	150/75-8
	3.5	Kola, počet vpředu (x = poháněná)	vpředu/vzadu		2 x/2	2 x/2	2 x/2	2 x/2	2 x/2
	3.6	Rozchod kol	vpředu/vzadu		932/807	932/807	942/807	942/807	942/807
	4.1	Naklonění zvedacího zařízení/nosiče vidlic	α/β	°	5/6	5/6	5/6	5/6	5/6
Základní rozměry	4.2	Výška zvedacího zařízení	při zasunutí	h <sub>1</sub>	mm	2160	2160	2160	2160
	4.3	Volný zdvih		h <sub>2</sub>	mm	150	150	150	150
	4.4	Zdvih		h <sub>3</sub>	mm	3180	3180	3180	3180
	4.5	Výška zvedacího zařízení	při vysunutí	h <sub>4</sub>	mm	3742	3742	3742	3742
	4.7	Výška nad ochrannou stříškou (nízká varianta)		h <sub>6</sub>	mm	2035 (1949)	2035 (1949)	2035 (1949)	2035 (1949)
	4.8	Výška sedadla/plošiny		h <sub>7</sub>	mm	965	965	965	965
	4.12	Výška spojky tažného zařízení		h <sub>10</sub>	mm	537	537	537	537
	4.19	Celková délka		l <sub>1</sub>	mm	2837	2945	2837	2851
	4.20	Délka včetně zadní části vidlic		l <sub>2</sub>	mm	2037	2145	2037	2051
	4.21	Celková šířka		b <sub>1</sub>	mm	1099	1099	1149	1149
	4.22	Tloušťka vidlic		s	mm	40	40	40	40
	4.22.1	Šířka vidlic		e	mm	80	80	80	80
	4.22.2	Délka vidlic		l	mm	800	800	800	800
	4.23	Nosič vidlic ISO 2328, třída/tvar A, B				ISO II A	ISO II A	ISO II A	ISO II A
	4.24	Šířka nosiče vidlic		b <sub>3</sub>	mm	980	980	980	980
	4.31	Světlost s břemenem pod zvedacím zařízením		m <sub>1</sub>	mm	≥90	≥90	≥90	≥90
	4.32	Světlost ve středu rozvoru kol		m <sub>2</sub>	mm	114	114	114	114
	4.33	Šířka pracovní uličky s paletou 1000 x 1200 příčně		A <sub>st</sub>	mm	3362	3470	3362	3375
4.34	Šířka pracovní uličky s paletou 800 x 1200 podélně		A <sub>st</sub>	mm	3487	3595	3487	3501	
4.35	Poloměr otáčení		W <sub>a</sub>	mm	1663	1771	1663	1663	
4.36	Nejmenší vzdálenost od středu otáčení		b <sub>13</sub>	mm	-	-	-	-	
Výkony	5.1	Rychlost jízdy (Blue-Q/Normal/Sprint)	s břemenem	km/h	16/16/20	16/16/20	16/16/20	16/16/20	16/16/20
	5.1.1	Rychlost jízdy (Blue-Q/Normal/Sprint)	bez břemene	km/h	16/16/20	16/16/20	16/16/20	16/16/20	16/16/20
	5.2	Rychlost zdvihu	s břemenem	m/s	0,53	0,53	0,52	0,45	0,45
	5.2.1	Rychlost zdvihu	bez břemene	m/s	0,75	0,75	0,75	0,63	0,63
	5.3	Rychlost spouštění s břemenem	s břemenem/bez břemene	m/s	0,51/0,5	0,51/0,5	0,52/0,5	0,48/0,41	0,48/0,41
	5.5	Tažná síla	s břemenem/bez břemene	N	5000/5100	5000/5100	4800/5000	4800/5100	4800/5000
	5.6	Max. tažná síla	s břemenem/bez břemene	N	12300/7900	12300/8500	11900/8000	12000/8500	11900/8200
	5.7	Stoupavost	s břemenem/bez břemene	%	18,6/24	18,6/24	18,6/24	18,6/24	15/18,1
	5.8	Max. stoupavost	s břemenem/bez břemene	%	27,8/27,8	27,6/28,9	24,8/26	25,4/28,6	22,9/25,1
	5.9	Doba zrychlení/15 m (Blue-Q/Normal/Sprint)	s břemenem	s	5,7/5,4/5,1	5,7/5,4/5,1	5,8/5,5/5,2	5,8/5,5/5,2	5,8/5,5/5,3
5.9.1	Doba zrychlení/15 m (Blue-Q/Normal/Sprint)	bez břemene	s	5,4/5,1/4,8	5,4/5,1/4,8	5,4/5,1/4,8	5,4/5,1/4,8	5,4/5,1/4,8	
5.10	Provozní brzda				Elektrická/mechanická	Elektrická/mechanická	Elektrická/mechanická	Elektrická/mechanická	
Elektromotor	6.1	Pojezdový motor, výkon S2 60 min		kW	2x6,5	2x6,5	2x6,5	2x6,5	2x6,5
	6.2	Zdvihový motor, výkon při S3 15 %		kW	11	11	11	11	11
	6.3	Baterie dle DIN 43531/35/36 A, B, C, ne			DIN 43531 A (B)	DIN 43531 A	DIN 43531 A (B)	DIN 43531 A	DIN 43531 A (B)
	6.4	Napětí baterie	U	V	48	48	48	48	48
	6.4.1	Kapacita baterie	K <sub>s</sub>	Ah	625	750	625	750	625
	6.5	Hmotnost baterie		kg	855	1013	855	1013	855
	6.6	Spotřeba energie dle EN 16796		kWh/h	3,6	3,8	4,1	4,0	4,5
	6.7	Výkon překládky		t/h	129	135	142	139	155
6.8	Spotřeba energie při výkonu překládky		kWh/h	5,5	5,7	5,8	5,8	6,2	
Ostatní	10.1	Pracovní tlak pro přídatná zařízení		bar	240	240	240	240	240
	10.2	Množství oleje pro přídatná zařízení		l/min	26,5	26,5	26,5	26,5	26,5
	10.7	Hladina hluku L <sub>paZ</sub> (místo řidiče)		dB(A)	<66	<66	<65	<66	<66
	10.7.1	Vibrace působící na tělo obsluhy: zrychlení dle EN 13059		m/s <sup>2</sup>	<0,6	<0,6	<0,6	<0,6	<0,6
10.8	Tažné zařízení, druh/typ DIN			Čep	Čep	Čep	Čep	Čep	

RX 20 Elektrický vysokozdvížený vozík  
 Rozměry

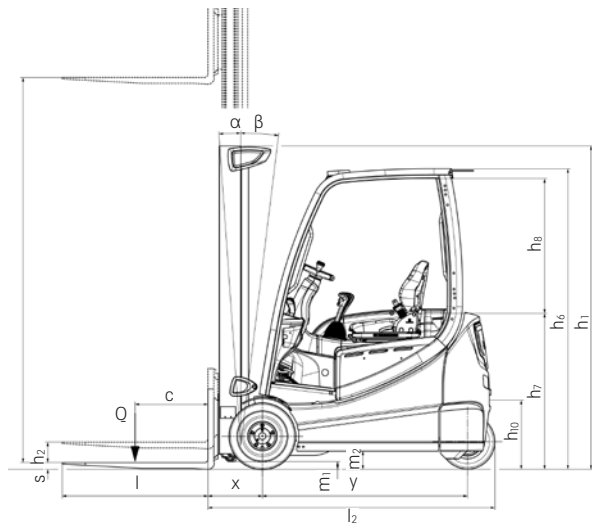

Pohled z boku, tříkolové provedení

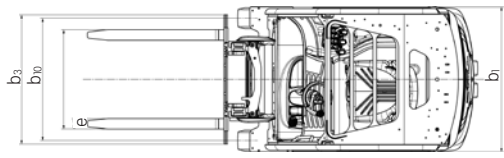

Pohled shora, tříkolové provedení

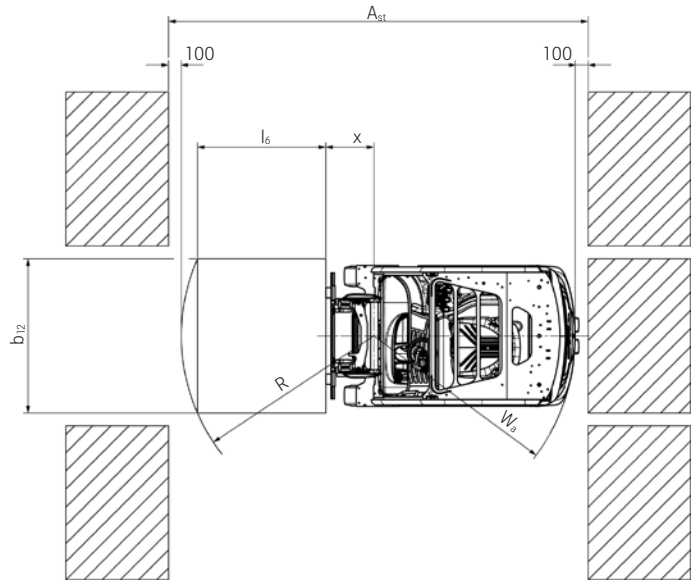

Pohled shora, tříkolové provedení

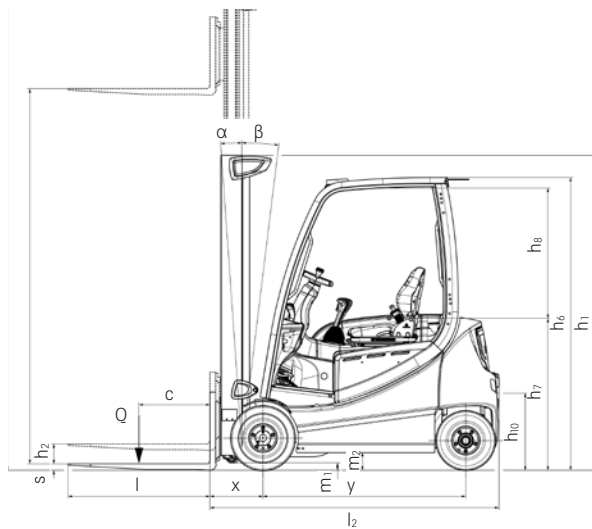

Pohled z boku, čtyřkolové provedení

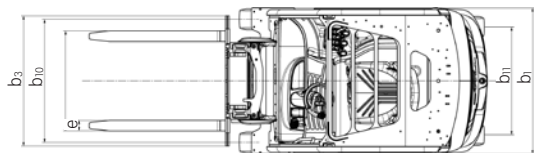

Pohled shora, čtyřkolové provedení

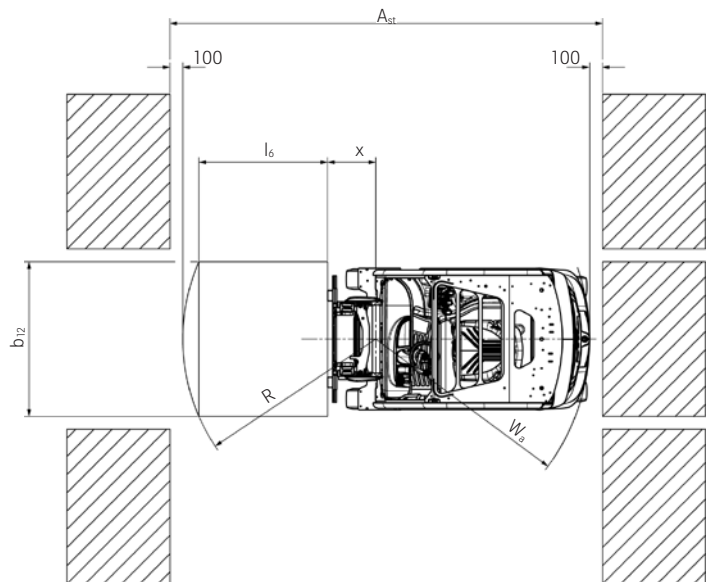

Pohled shora, čtyřkolové provedení



RX 20 Elektrický vysokozdvíhací vozík  
Nech se elektrizovat

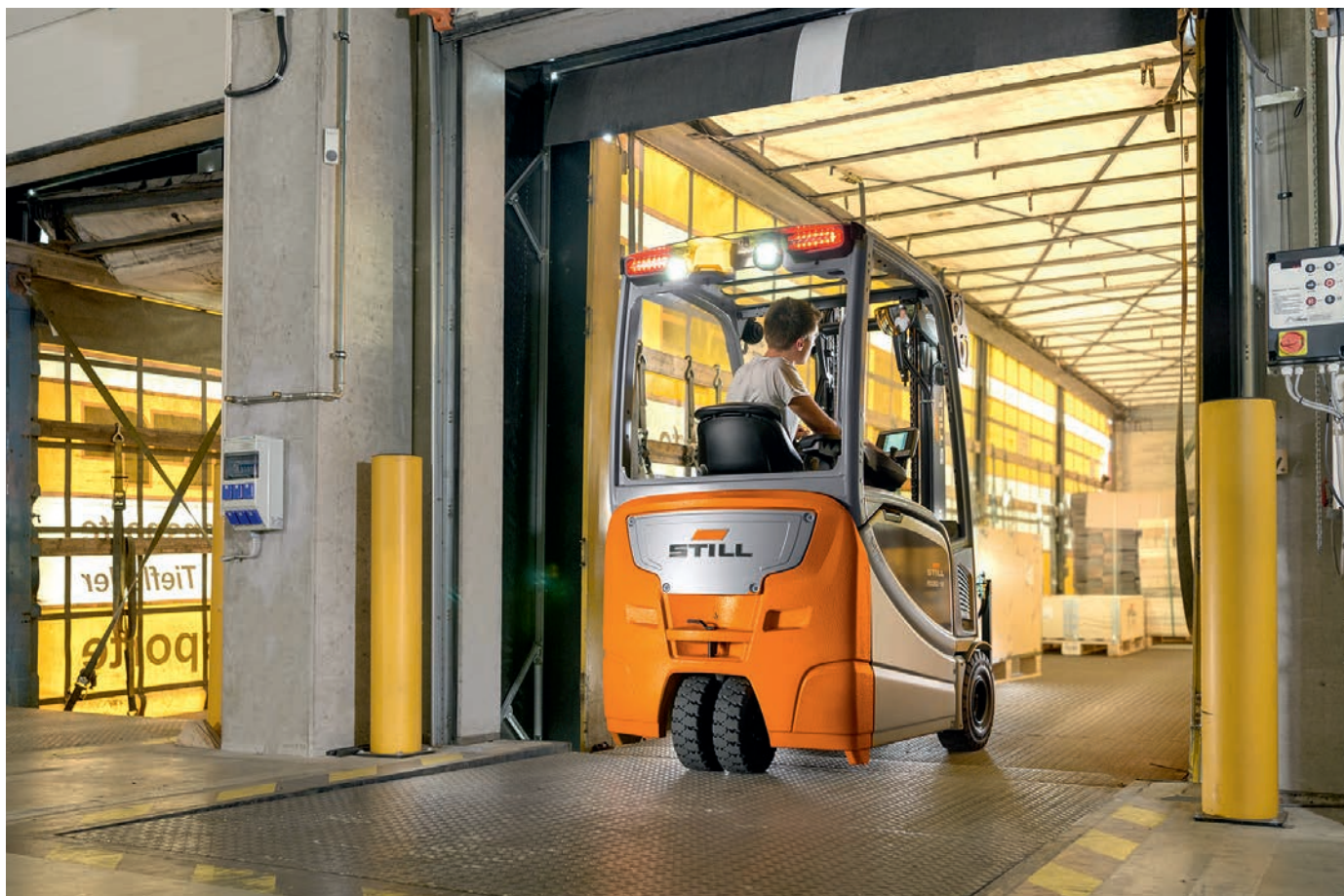

RX 20 Elektrický vysokozdvizný vozík  
Tabulky zvedacích zařízení



RX 20-14C			Teleskopické zvedací zařízení										Zvedací zařízení NiHo						Zvedací zařízení triplex								
	Jmenovitý zdvih	h <sub>3</sub>	mm	2680	2780	2980	3180	3480	3880	4180	4680	5380	2860	2960	3160	3360	3560	3960	4170	4320	4620	4920	5220	5620	6070	6820	7870
	Stavební výška	h <sub>1</sub>	mm	1910	1960	2060	2160	2310	2510	2660	2910	3260	1910	1960	2060	2160	2260	2460	1910	1960	2060	2160	2260	2460	2610	2860	3210
	Volný zdvih	h <sub>2</sub>	mm	150	150	150	150	150	150	150	150	150	1365	1415	1515	1615	1715	1915	1366	1416	1516	1616	1716	1916	2066	2316	2666
	Maximální výška	h <sub>4</sub>	mm	3242	3342	3542	3742	4042	4442	4742	5242	5942	3417	3517	3717	3917	4117	4517	4764	4914	5214	5514	5814	6214	6664	7414	8464
	Naklonění zvedacího zařízení	vpředu/vzadu	α/β	5/6																							
	Aretace vidlic střed-střed		mm	216/368/445/521/673/760																							
	Obutí	vzadu		125/75-8(15x41/2-8)										125/75-8 (15x41/2-8)						125/75-8 (15x41/2 - 8)							
	Obutí	vpředu		180/70-8 (18x7-8)										200/50-10						180/70-8 (18x7-8)							
	Rozchod	vpředu/vzadu	mm	932/168										990						932/168							
	Maximální šířka	b <sub>1</sub>	mm	1099										1188						1099							

RX 20-16 RX 20-16C, RX 20-16L RX 20-16PL			Teleskopické zvedací zařízení										Zvedací zařízení NiHo						Zvedací zařízení triplex								
	Jmenovitý zdvih	h <sub>3</sub>	mm	2680	2780	2980	3180	3480	3880	4180	4680	5380	2860	2960	3160	3360	3560	3960	4170	4320	4620	4920	5220	5620	6070	6820	7870
	Stavební výška	h <sub>1</sub>	mm	1910	1960	2060	2160	2310	2510	2660	2910	3260	1910	1960	2060	2160	2260	2460	1910	1960	2060	2160	2260	2460	2610	2860	3210
	Volný zdvih	h <sub>2</sub>	mm	150	150	150	150	150	150	150	150	150	1261	1311	1411	1511	1611	1811	1308	1358	1458	1558	1658	1858	2008	2258	2608
	Maximální výška	h <sub>4</sub>	mm	3315	3415	3615	3815	4115	4515	4815	5315	6015	3471	3571	3771	3971	4171	4571	4791	4942	5242	5542	5842	6242	6692	7442	8492
	Naklonění zvedacího zařízení	vpředu/vzadu	α/β	5/6																							
	Aretace vidlic střed-střed		mm	216/368/445/521/673/760																							
	Obutí	vzadu		125/75-8 (15x4 1/2-8)										125/75-8 (15x41/2-8)						125/75-8 (15x4 1/2-8)							
	Obutí	vpředu		180/70-8 (18x7-8)										200/50-10						180/70-8 (18x7-8)							
	Rozchod	vpředu/vzadu	mm	932/168										990						932/168							
	Maximální šířka	b <sub>1</sub>	mm	1099										1188						1099							
	Obutí	vzadu		150/75-8										150/75-8						150/75-8							
	Obutí	vpředu		180/70-8 (18x7-8)										200/50-10						180/70-8 (18x7-8)							
	Rozchod	vpředu/vzadu	mm	932/807										990						932/807							
	Maximální šířka	b <sub>1</sub>	mm	1099										1188						1099							

RX 20-18 RX 20-18L RX 20-18PL			Teleskopické zvedací zařízení										Zvedací zařízení NiHo						Zvedací zařízení triplex								
	Jmenovitý zdvih	h <sub>3</sub>	mm	2680	2780	2980	3180	3480	3880	4180	4680	5380	2780	2880	3080	3280	3480	3880	4020	4170	4470	4770	5070	5470	5920	6670	7720
	Stavební výška	h <sub>1</sub>	mm	1910	1960	2060	2160	2310	2510	2660	2910	3260	1910	1960	2060	2160	2260	2460	1910	1960	2060	2160	2260	2460	2610	2860	3210
	Volný zdvih	h <sub>2</sub>	mm	150	150	150	150	150	150	150	150	150	1261	1311	1411	1511	1611	1811	1258	1308	1408	1508	1608	1808	1958	2208	2558
	Maximální výška	h <sub>4</sub>	mm	3315	3415	3615	3815	4115	4515	4815	5315	6015	3443	3543	3743	3943	4143	4543	4692	4842	5142	5442	5742	6142	6592	7342	8392
	Naklonění zvedacího zařízení	vpředu/vzadu	α/β	5/6																							
	Aretace vidlic střed-střed		mm	216/368/445/521/673/760																							
	Obutí	vzadu		140/55-9										140/55-9						140/55-9							
	Obutí	vpředu		200/50-10										200/50-10						200/50-10							
	Rozchod	vpředu/vzadu	mm	942/172										990						942/172							
	Maximální šířka	b <sub>1</sub>	mm	1149										1188						1149							
	Obutí	vzadu		150/75-8										150/75-8						150/75-8							
	Obutí	vpředu		200/50-10										200/50-10						200/50-10							
	Rozchod	vpředu/vzadu	mm	942/807										990						942/807							
	Maximální šířka	b <sub>1</sub>	mm	1149										1188						1149							

RX 20-20 RX 20-20L RX 20-20PL			Teleskopické zvedací zařízení										Zvedací zařízení NiHo						Zvedací zařízení triplex								
	Jmenovitý zdvih	h <sub>3</sub>	mm	2650	2750	2950	3150	3450	3850	4150	4650	5350	2770	2870	3070	3270	3470	3870	4030	4180	4480	4780	5080	5680	6130	6880	7930
	Stavební výška	h <sub>1</sub>	mm	1910	1960	2060	2160	2310	2510	2660	2910	3260	1910	1960	2060	2160	2260	2460	1910	1960	2060	2160	2260	2460	2610	2860	3210
	Volný zdvih	h <sub>2</sub>	mm	150	150	150	150	150	150	150	150	150	1366	1416	1516	1616	1716	1916	1430	1480	1580	1680	1780	1980	2130	2380	2730
	Maximální výška	h <sub>4</sub>	mm	3214	3314	3514	3714	4014	4414	4714	5214	5914	3334	3434	3634	3834	4034	4434	4594	4744	5044	5344	5644	6044	6694	7444	8494
	Naklonění zvedacího zařízení	vpředu/vzadu	α/β	5/6																							
	Aretace vidlic střed-střed		mm	216/368/445/521/673/760																							
	Obutí	vzadu		140/55-9										140/55-9						140/55-9							
	Obutí	vpředu		200/50-10										200/50-10						200/50-10							
	Rozchod	vpředu/vzadu	mm	942/172										990						942/172							
	Maximální šířka	b <sub>1</sub>	mm	1149										1188						1149							
	Obutí	vzadu		150/75-8										150/75-8						150/75-8							
	Obutí	vpředu		200/50-10										200/50-10						200/50-10							
	Rozchod	vpředu/vzadu	mm	942/807										990						942/807							
	Maximální šířka	b <sub>1</sub>	mm	1149										1188						1149							



# RX 20 Elektrický vysokozdvížený vozík Základní nosnosti

**RX 20-14C, zvedací zařízení teleskopické/  
NiHo, jednoduché obutí SE**

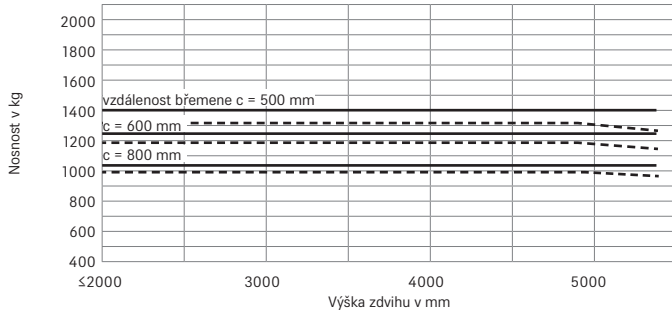

**RX 20-14C, zvedací zařízení triplex, jednoduché obutí SE**

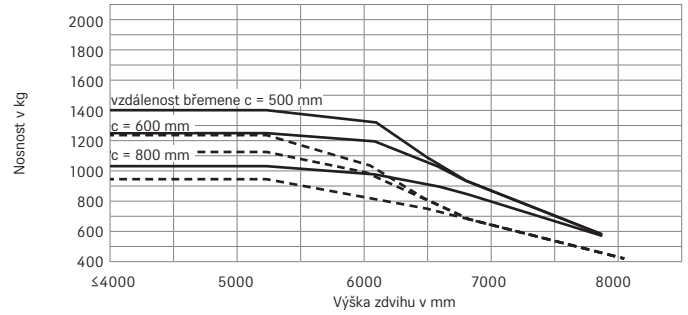

**RX 20-16C, zvedací zařízení teleskopické/  
NiHo, jednoduché obutí SE**

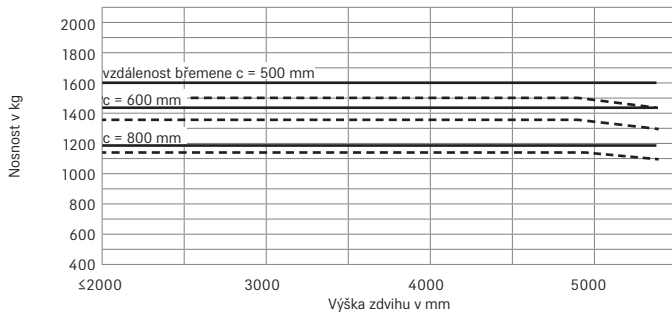

**RX 20-16C, zvedací zařízení triplex, jednoduché obutí SE**

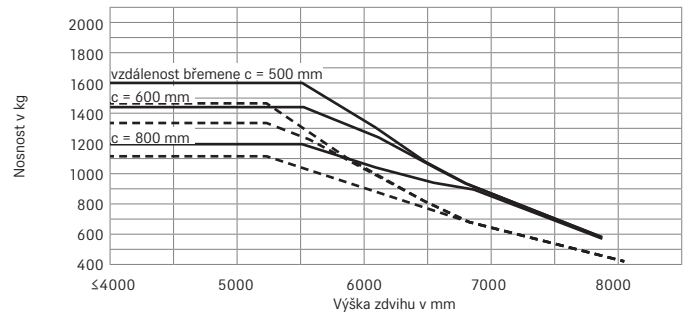

**RX 20-16/RX 20-16P, zvedací zařízení teleskopické/  
NiHo, jednoduché obutí SE**

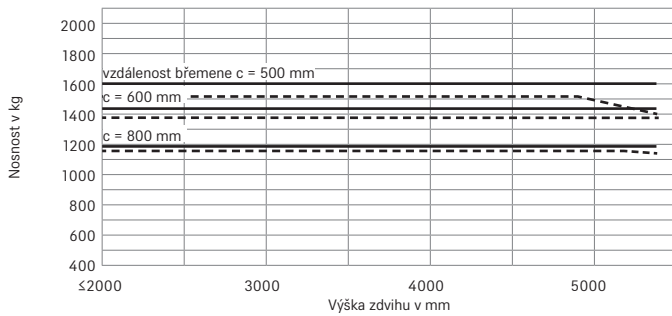

**RX 20-16/RX 20-16P, zvedací zařízení triplex, jednoduché obutí SE**

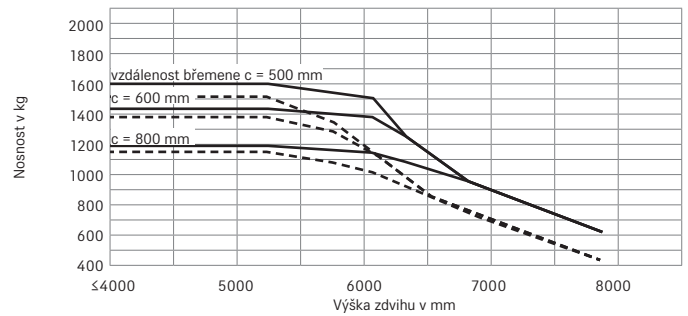

**RX 20-16L/RX 20-16PL, zvedací zařízení teleskopické/  
NiHo, jednoduché obutí SE**

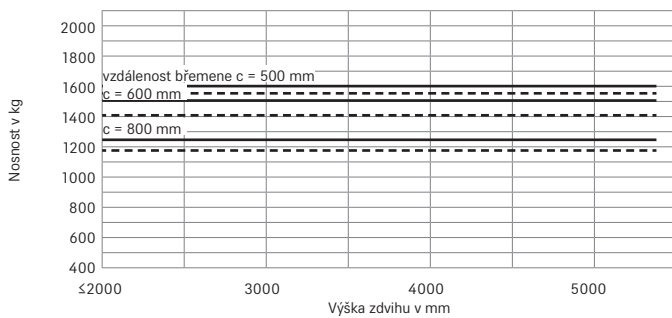

**RX 20-16L/RX 20-16PL, zvedací zařízení triplex, jednoduché obutí SE**

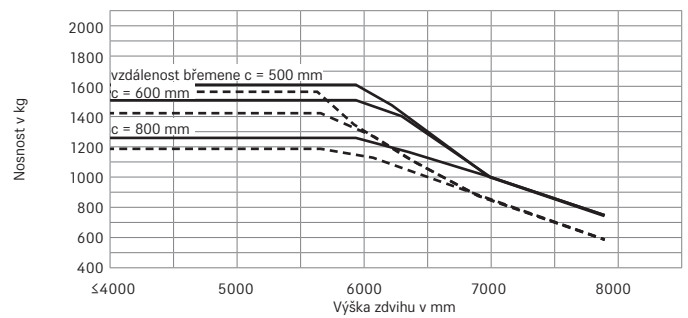

———— se standardními vidlicemi    - - - - - s integrovaným bočním posuvem a standardními vidlicemi  
Uvedené hodnoty se mohou v závislosti na vybavení vozíku lišit

# RX 20 Elektrický vysokozdvížený vozík

## Základní nosnosti

**RX 20-18/RX 20-18P, zvedací zařízení teleskopické/  
NiHo, jednoduché obutí SE**

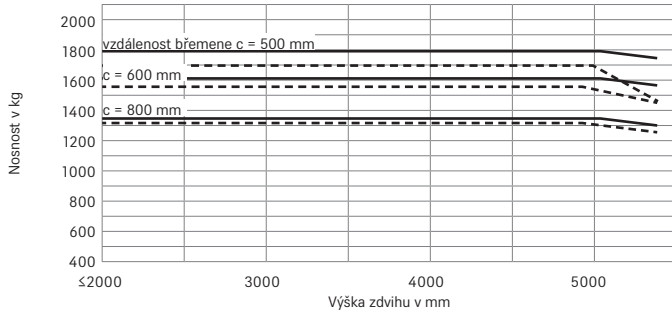

**RX 20-18/RX 20-18P, zvedací zařízení triplex, jednoduché obutí SE**

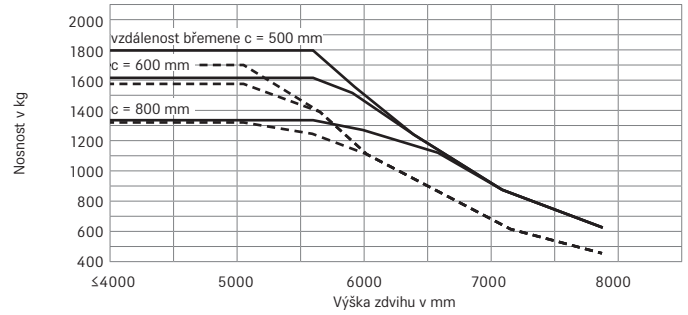

**RX 20-18L, zvedací zařízení teleskopické/  
NiHo, jednoduché obutí SE**

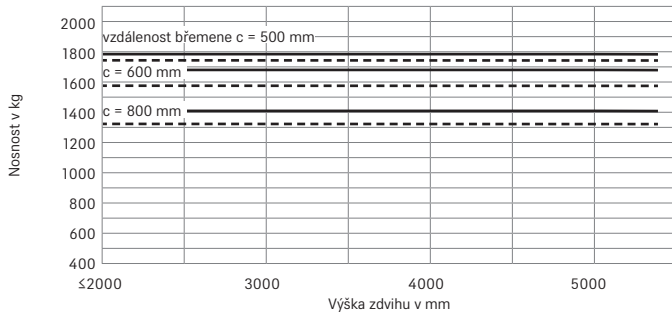

**RX 20-18L, zvedací zařízení triplex, jednoduché obutí SE**

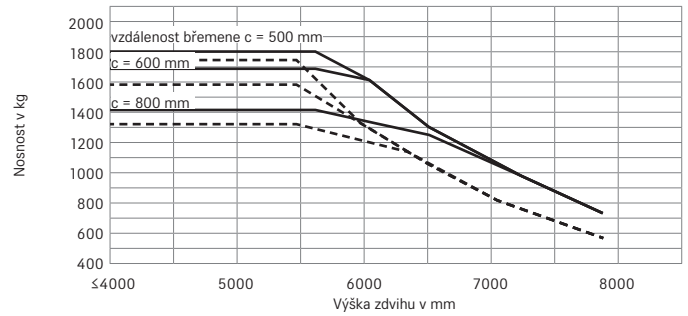

**RX 20-18PL, zvedací zařízení teleskopické/  
NiHo, jednoduché obutí SE**

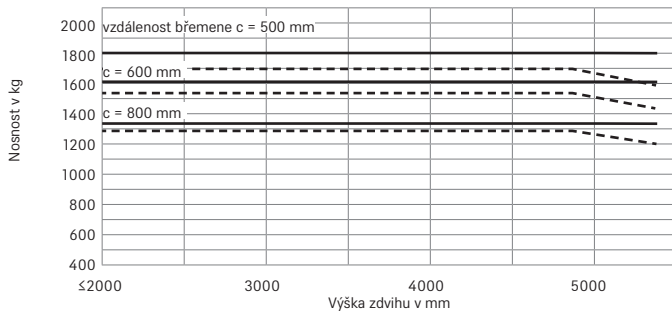

**RX 20-18PL, zvedací zařízení triplex, jednoduché obutí SE**

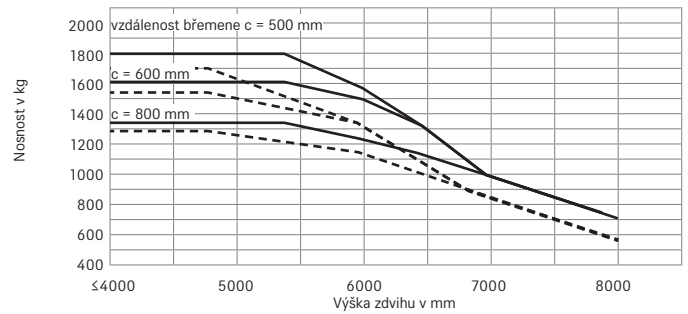

**RX 20-20P, zvedací zařízení teleskopické/  
NiHo, jednoduché obutí SE**

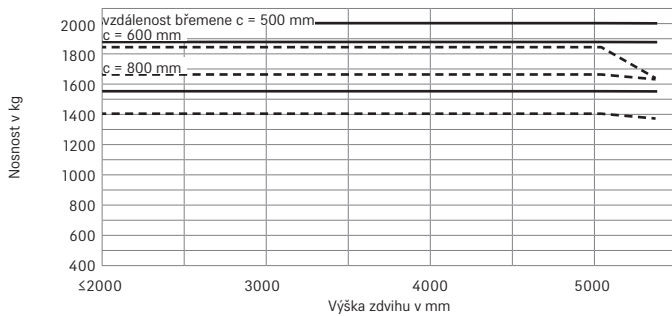

**RX 20-20P, zvedací zařízení triplex, jednoduché obutí SE**

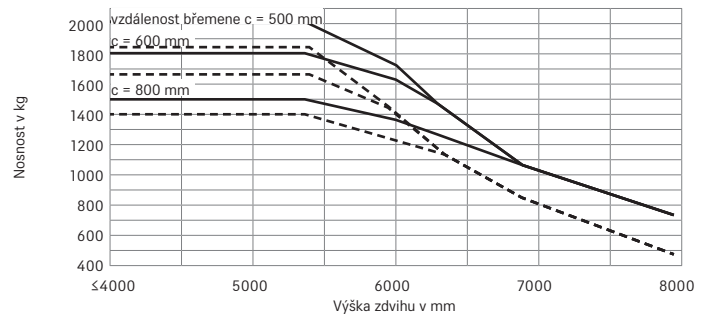

**RX 20-20L/RX 20-20PL, zvedací zařízení teleskopické/  
NiHo, jednoduché obutí SE**

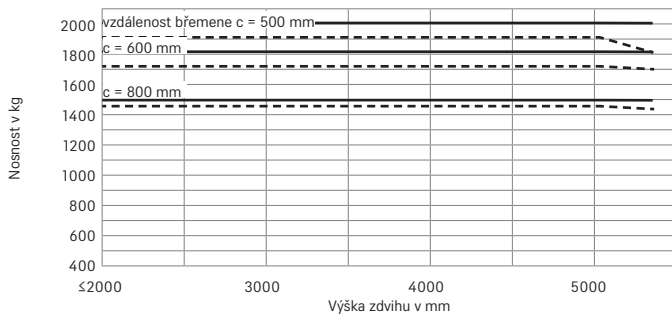

**RX 20-20L/RX 20-20PL, zvedací zařízení triplex, jednoduché obutí SE**

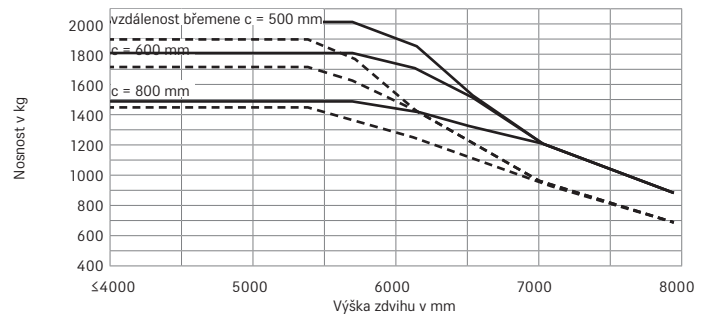

———— se standardními vidlicemi    - - - - - s integrovaným bočním posuvem a standardními vidlicemi  
Uvedené hodnoty se mohou v závislosti na vybavení vozíku lišit



RX 20 Elektrický vysokozdvížený vozík  
Detaily



Čtyřkolová verze s kabinou řidiče pro venkovní použití



Optimální výhled na hroty vidlic při nakládání na nákladní vůz



Dostatečný prostor pro nastupování a pro nohy



Na přání dodávaná integrovaná nabíječka pro decentrální nabíjení



Široké sedadlo s textilním potahem a pravou loketní opěrkou



Otočné sedadlo s na přání dodávaným ovládním houkačky umožňující bezpečnou jízdu vzad

RX 20 Elektrický vysokozdvížený vozík  
Detaily



Výhled nahoru



Ještě lepší výhled díky panoramatickému oknu s pancéřovým sklem



Pracoviště se zobrazovací a ovládací jednotkou, Joystick 4Plus a topení



Velmi dobrý výhled přes zvedací zařízení Easy View a kolem něj přináší rychlou a bezpečnou práci



Otočné sedadlo pro příjemné couvání



Výměna baterie pomocí elektrického vozíku

Stoupavost

se jmenovitým zatížením	Stoupání	Maximální vzdálenost v m													
		RX 20-14C	RX 20-16C	RX 20-16	RX 20-16L	RX 20-16P	RX 20-16PL	RX 20-18	RX 20-18L	RX 20-18P	RX 20-18PL	RX 20-20L	RX 20-20P	RX 20-20PL	
	22,9%	1860	1501	1502	1501	1517	1509	1423	1431	1431	1439	1079	1054	1079	
	18,6%	3350	3380	3458	3456	3559	3442	3284	3300	3300	3300	2611	2546	2611	
	1,2%	7770	7531	7663	7489	7741	7533	7322	7346	7269	7582	6857	6870	6883	
	6,1%	14683	13751	13761	13450	14070	13637	13320	13318	13164	13320	12186	12187	12500	
bez břemene	25,1%	3421	3221	3285	3213	3325	3213	3151	3134	3137	3215	3027	3196	3027	
	18,1%	8230	8037	8165	7884	8244	8017	7876	7762	7768	7949	5632	5610	5642	
	9,6%	15316	14432	15066	14402	14937	14402	13969	13958	13969	14183	13570	13483	13601	
	4,7%	20000	20000	20000	20000	20000	20000	20000	20000	20000	20000	20000	20000	20000	

Suchá jízdní dráha z hrubého betonu = součinitel tření 0,80  
Baterie: standardní podle typového listu; rychlost je variabilní

Maximální vzdálenost, kterou je možné ujet za 60 minut.  
Příklad: vozík RX 20-18P může s břemenem 1800 kg a při stoupání 18,6% ujet dráhu 330 m 10x za hodinu.



## RX 20 Elektrický vysokozdvížený vozík Nech se elektrizovat

Nejvyšší výkon překládky ve své třídě

Nejdelší dojezd na jedno nabití baterie

Dokonalý výhled do všech stran pro vysokou bezpečnost práce

Vysoká obratnost a precizní manévrovatelnost



Vozík STILL RX 20 nabízí víc, a to především: vyšší výkon, více dynamiky a vyšší disponibilitu. Nejnovější generace nejprodávanějšího elektrického vysokozdvíženého vozíku STILL je nejlepším vozíkem RX 20, který kdy společnost STILL vyvinula. Nová bezpečnostní a komunikační centrála zajišťuje bezpečnost a výkon překládky (STILL Easy Control): řidič může výkonové funkce aktivovat v závislosti na použití, resp. všechny důležité bezpečnostní informace získá na první pohled. Díky nejbezpečnější a nejrychlejší výměně baterie a nejvyšší kapacitě Li-Ion baterie ve své třídě lze vozík RX 20 používat nepřetržitě. Dynamické zrychlení, maximální rychlost 20 km/h, precizní obratnost – díky těmto vlastnostem dosahuje vozík RX 20 dosud nejvyššího výkonu překládky břemen s hmotností od 1,4 do 2 tun.

Své přednosti plně předvede především v úzkých pracovních uličkách v náročném dvou- a třísměnném provozu. Například v obchodech s nápoji a stavebninami, při příjmu a expedici zboží v obchodě a logistice, v potravinářském průmyslu nebo při zásobování výroby ve strojírenství a automobilovém průmyslu. Díky Li-Ion technologii je vozík RX 20 Li-Ion šampionem v disponibilitě. Pouhých 30 minut nabíjení prodlouží dobu použití o několik hodin provozu. Tento kompaktní elektrický vysokozdvížený vozík odebírá energii z Li-Ion baterie, která je vhodná i pro použití v mrazárnách. Inteligentní elektronika sleduje při použití všechny články baterie v reálném čase. Díky bezpečnosti, výkonnosti a disponibilitě pomáhá vozík RX 20 Li-Ion jedinečným způsobem zefektivnit přepravu zboží.

## Faktory „Simply Efficient“: výkonnostní atributy jako měřítko hospodárné efektivity

### Simply easy

- Intuitivní ovládání: jednotná koncepce ovládání celé konstrukční řady RX
- Zvyšující výkonnost: komfortní nastupování a velmi ergonomická kabina pro řidiče
- Palubní počítač STILL Easy Control: přehled relevantních informací, aktivace výkonnostních funkcí jedním kliknutím
- V řádu sekund: snadno proveditelná boční výměna baterie

### Simply powerful

- Intralogistická centrála: nejvyšší výkon překládky ve své třídě
- Zvýšení výkonnosti: režim Sprint pro zvládání výkonnostních špiček aktivovatelný stiskem tlačítka
- Optimální využití energie: nejdelší dojezd na jedno nabití baterie
- Inteligentní podpora: kontrola trakce a další asistenční funkce
- Nepřetržitá připravenost k provozu: na přání dodávaná lithium-iontová technologie STILL pro maximální disponibilitu

### Simply safe

- Precizní a bezpečná manipulace: dokonale přesná hydraulika a agilní jízdní vlastnosti
- Bezpečné nastupování: velké madlo, protiskluzná gumová rohož a široká stupačka

### Simply flexible

- Individuální možnosti ovládání: vícepákové ovládání, minipáky, dotykové ovládání nebo Joystick 4Plus
- Přizpůsobitelná dynamika výkonu: parametry jako rychlost pojezdu a zdvihu lze stiskem tlačítka přizpůsobit osobním preferencím
- Individuální vybavení: rozmanité možnosti vybavení pro každý profil nasazení
- Flexibilní decentrální nabíjení: integrovaná nabíječka umožňuje snadné a rychlé nabíjení nezávisle na místě

### Simply connected

- Optimální propojitelnost: na přání dodávané rozhraní pro napojení do softwaru pro řízení flotily, jako je STILL neXXt fleet
- Kontrolované používání: na přání dodávaná kontrola přístupu chráněná před nesprávnou obsluhou

# RX 20 Elektrický vysokozdvizný vozík

## Varianty výbavy



	RX 20-14C RX 20-16C	RX 20-16 RX 20-18	RX 20-16L RX 20-18L RX 20-20L	RX 20-16P RX 20-18P RX 20-20P	RX 20-16PL RX 20-18PL RX 20-20PL
Místo řidiče	Ochrana proti povětrnostním vlivům, kabina z plachtoviny nebo plná kabina	○	○	○	○
	Ochranná stříška drive-in s makrolonovým krytem	○	○	○	○
	Výška ochranné stříšky 1949 mm pro nízké průjezdy	○	○	○	○
	Zeleně tónovaná okna z vrstveného bezpečnostního skla nebo makrolonu	○	○	○	○
	Podložka na psaní se svorkou (odnímatelná)	○	○	○	○
	Sedadlo MSG 65 Grammer s koženkovým potahem	●	●	●	●
	Sedadlo s textilním/koženkovým potahem, pneumatické odpružení, výškově nastavitelné opěradlo	○	○	○	○
	Vyhřívání sedadla	○	○	○	○
	Sedadlo otočné doprava	○	○	○	○
	Madlo na ochranné stříšce vpředu a vzadu	●	●	●	●
	Horizontální odpružená deska pro sedadlo řidiče zajišťující minimalizaci vibrací	○	○	○	○
	Obložení stropu s vnitřním osvětlením	○	○	○	○
	Rádio DAB+/MP3 přehrávač s konektorem USB/Bluetooth a hands free	○	○	○	○
	Výkonné elektrické topení 2000 W, včetně odmrazovací trysky	○	○	○	○
	Držák mobilního telefonu posuvně namontovaný na sloupku ochranné stříšky	○	○	○	○
	Barevný displej a intuitivní ovládání prostřednictvím menu	●	●	●	●
	Panoramatické okno s pancéřovým sklem	○	○	○	○
	Výklopné střešní okno	○	○	○	○
	Zvýšené místo řidiče (208 mm) pro vynikající výhled přes břemena, např. při přepravě nápojů	○	○	○	○
	Odkládací box nad protizávažím	○	○	○	○
Zvedací zařízení	Centrální zvedací zařízení Easy View	○	○	○	○
	Ochranná mříž	○	○	○	○
	Svislá poloha zvedacího zařízení	○	○	○	○
	Ochrana válce naklánění před prachem a vlhkostí prostřednictvím vlnovce	○	○	○	○
	Ochrana proti opotřebení vidlic	○	○	○	○
	Různé šířky nosiče vidlic, integrované boční posuvy a polohovače vidlic	○	○	○	○
Hydraulika	Zobrazení úhlu náklonu a tlumené najetí do koncových poloh náklonu	○	○	○	○
	Proporcionální ventily pro velmi jemné pohyby	○	○	○	○
	Vícepákové ovládání	●	●	●	●
	Loketní opěrka s minipákami, dotykovým ovládáním nebo joystickem 4Plus	○	○	○	○
Pohony	Hydraulická funkce vytřásání usnadňuje vyklápění boxů	○	○	○	○
	Mrazírenské provedení se speciálním olejem pro nízké teploty	○	○	○	○
	Nízké provozní náklady díky nízké spotřebě energie	●	●	●	●
	3 pevně nastavené a 2 volně konfigurovatelné programy jízdy	●	●	●	●
	Režim úspory energie Blue-Q	●	●	●	●
	Zobrazení spotřeby energie a zbývajících doby jízdy při aktuálním stavu nabití baterie	●	●	●	●
	Bezúdržbové pohony pojezdu, řízení a zdvihu	●	●	●	●
	Komponenty zapouzdřené proti prachu a vlhkosti	●	●	●	●
	Počítadlo motohodin v provozu výhradně s pojezdovým a zdvihovým motorem	●	●	●	●
	Li-Ion baterie vyměnitelná 1:1	○	○	○	○
Brzdy	Hydraulické vysunutí baterie pro pohodlnou výměnu pomocí jeřábu	—	○	○	○
	Možnost přestavby ze zapojení baterie A na zapojení baterie B	—	○	—	—
	Režim Sprint pro maximální výkon překládky stisknutím tlačítka	●	●	●	●
	Integrovaná nabíječka	—	○	○	○
	Rychlé nabíjení	○	○	○	○
	Lamelová brzda pracující bez opotřebení v olejové lázni	●	●	●	●
Bezpečnost	Rekuperace energie při brzdění	●	●	●	●
	Mechanická parkovací brzda	●	●	●	●
	Elektromechanická parkovací brzda	○	○	○	○
	Zádržný systém EasyBelt pro rychlé a bezpečné připoutání a odpoutání	○	○	○	○
	Zádržný systém Sauermann typ Duo HRS-E/ERS nebo zádržný systém IWS s dveřmi se třmeny vlevo	○	○	○	○
	Pracovní světlomety a osvětlení v provedení LED	○	○	○	○
	LED světlomet s rozptýleným světlem na zvedacím zařízení	○	○	○	○
	Omezení rychlosti nastavitelné dle přání řidiče	○	○	○	○
	Varovné zařízení STILL Safety Light 4Plus	○	○	○	○
	Zóna Safety Light: varovný světelný pruh nalevo a napravo od vozíku	○	○	○	○
	Curve Speed Control	●	●	●	●
	Omezení rychlosti při zdviženém nosiči vidlic	○	○	○	○
	Měření zatížení	○	○	○	○
	Panoramatické zrcátko	○	○	○	○
	Stropní senzor pro regulaci rychlosti uvnitř budov a venku	○	○	○	○
	Minipanel pro přepínání směru jízdy pravou a levou rukou	○	○	○	○
FleetManager: kontrola oprávněnosti přístupu, rozpoznávání šokových událostí, hlášení	○	○	○	○	
Ochrana proti přetížení	○	○	○	○	
Snímač výšky zdvihu pro přesné měření výšky zdvihu s volitelnými asistenčními funkcemi	○	○	○	○	
Pre-Shift Check: přes displej přístupná bezpečnostní kontrola stavu vozíku před zahájením jízdy	○	○	○	○	
Inteligentní kontrola zapnutí bezpečnostního pásu	●	●	●	●	
Stabilizační asistenční systémy Dynamic Load Control	○	○	○	○	
Výhled na okolí: kamerový výhled do všech stran	○	○	○	○	
Provedení do explozivního prostředí	○	○	○	○	
Příprava pro provoz na veřejných komunikacích	○	○	○	○	

● Standard ○ Na přání — Není k dispozici

STILL ČR spol. s r.o.  
Štěrboholská 102  
102 19 Praha 10 - Hostivař  
Telefon: +420 274 001 411  
info@still.cz

**Další informace naleznete na**

**[www.still.cz](http://www.still.cz)**

**[cz.still.shop](http://cz.still.shop)**

Společnost STILL je certifikována  
v systémech řízení kvality,  
životního prostředí, bezpečnosti  
informací, sociální odpovědnosti  
a bezpečnosti a ochrany zdraví  
při práci.

