



Položkový rozpočet:

Dat.: 13. 6. 2017

SOŠ Drtinova, cvičební prvky

Poř.č. pol.	Položka	Cena jednotková	MJ	počet	celkem	DPH	včetně DPH
1	Trenažér výskoku, provedení nerez	53 280.00 Kč	ks	1	53 280.00 Kč	11 188.80 Kč	64 468.80 Kč
2	Balanční trenažér, provedení nerez	64 720.00 Kč	ks	1	64 720.00 Kč	13 591.20 Kč	78 311.20 Kč
3	Dvojhrazda výška 1,8 a 1, 35 m, provedení nerez	21 000.00 Kč	ks	1	21 000.00 Kč	4 410.00 Kč	25 410.00 Kč
4	Zdvihací zařízení, provedení ocel + komaxit	26 600.00 Kč	ks	1	26 600.00 Kč	5 586.00 Kč	32 186.00 Kč
5	Bradla, provedení ocel + komaxit	22 540.00 Kč	ks	1	22 540.00 Kč	4 733.40 Kč	27 273.40 Kč
6	Surf, provedení ocel + komaxit	19 150.00 Kč	ks	1	19 150.00 Kč	4 021.50 Kč	23 171.50 Kč
7	Orbitrek, provedení ocel + komaxit	21 600.00 Kč	ks	1	21 600.00 Kč	4 536.00 Kč	26 136.00 Kč
<b>Celkem stroje</b>					<b>228 890.00 Kč</b>	<b>48 066.90 Kč</b>	<b>276 956.90 Kč</b>
8	montážní a instalační práce	37 600.00 Kč	kpl	1	37 600.00 Kč	7 896.00 Kč	45 496.00 Kč
9	odvoz a likvidace výkopků (uložení na skládku)	1 080.00 Kč	m3	3.4	3 672.00 Kč	771.12 Kč	4 443.12 Kč
10	doprava	4 000.00 Kč	kpl	1	4 000.00 Kč	840.00 Kč	4 840.00 Kč
<b>Celkem dodávka a instalace strojů, včetně dopravy, výkopových prací, betonáže a konečné montáže strojů</b>					<b>274 162.00 Kč</b>	<b>57 574.02 Kč</b>	<b>331 736.02 Kč</b>

Cenová nabídka je platná při odběru všech cvičebních prvků v nabídce. V cenové nabídce je zahrnuta dodávka strojů včetně instalace.

Za JOSLA Fitpark s.r.o.  
[REDACTED]

#### VŠEOBECNÉ INFORMACE:

- Stroje jsou navrženy s ohledem na cílové skupiny v optimální skladbě tak, aby byla zachována co největší možná variabilita cvičení a kombinaci cviků mohlo být dosaženo procvičení všech svalových partií těla.
- Cvičení lze provádět samostatně - bez specializovaného trenéra - stroje jsou určeny pro veřejná prostranství a využívat je mohou všechny věkové kategorie, jejich používání je jednoduché a intuitivní, u strojů jsou umístěny návody a pokyny ke cvičení ve formě samolep, stezka může být doplněna infotabulemi s podrobnými návody k užívání strojů a s doporučenými sestavami cvičení pro uživatele dle věkových kategorií.

#### TECHNICKÉ INFORMACE

Outdoorové cvičební stroje jsou určeny k instalaci především na veřejná prostranství a proto jsou vyrobeny z velmi kvalitního a robustního materiálu, který výrobkům zajišťuje nejvyšší ochranu před mechanickým poškozením, korozi, klimatickými vlivy a v neposlední řadě **vynikající ochranu před vandaly**. Stroje jsou pevně kotveny do terénu pomocí betonových patek s kovovou základnou.

- Stroje jsou vyrobeny z **karbonové oceli typu Q215 a Q235 o síle 3,5 mm, ocel je galvanizována, zároveň zinkována a povrch strojů je upraven technologií práškového lakování - komaxitem s ochrannou proti UV záření. Zařízení Trenažér výskoku, Balanční trenažér a Dvojhrazda jsou vyrobeny z nerezové oceli.**
- Cvičební stroje jsou určeny pro věkovou kategorii od 14-ti let a výšky uživatele min. 140 cm, jsou vyrobeny a certifikovány v souladu s EN 16630 pro Trvale instalované fitness zařízení.

#### TERMÍN DODÁNÍ A DOBA REALIZACE

- Možný termín zahájení prací: 2-6 týdnů od objednávky
- Doba dodání a realizace: dle dohody,

#### POSKYTOVANÉ ZÁRUKY

- 24 měsíců na vady materiálu lakovaných kovových součástí
- 24 měsíců na funkční poruchy způsobené vadami materiálu nebo výrobními vadami pohyblivých plastových a kovových součástí
- 24 měsíců na dílo

#### OBSAH CENOVÉ ROZVAHY A DODÁVKY

- Smontované cvičební stroje, kotvicí materiál - ocelové kotvy do betonu + kotvicí šrouby
- Doprava strojů a kotvicího materiálu na místo stavby
- Výkopové a přípravné práce
- Betonáž a příprava betonových základových patek s ocelovou kotvou (včetně betonu)
- Konečná instalace a montáž strojů

## POPIS ZAŘÍZENÍ

### 1. Trenažér výskoku

Pro trénink obratnosti, koordinace a výbušnosti.  
 Rozměry: 350 x 200 x 3090 mm  
 Ochranná zóna: 3200 x 3350 mm

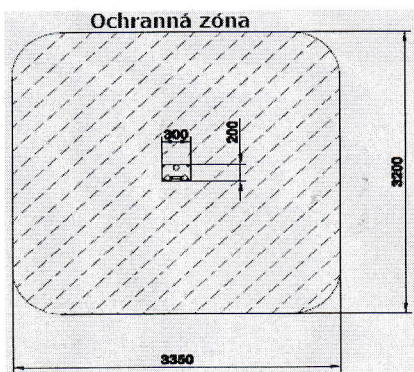
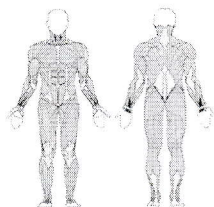

### 2. Balanční trenažér

Pro trénink vnitřní a vnější svalové rovnováhy a koordinace.  
 Rozměry: 350 x 200 x 3090 mm  
 Ochranná zóna: 3880 x 3850 mm

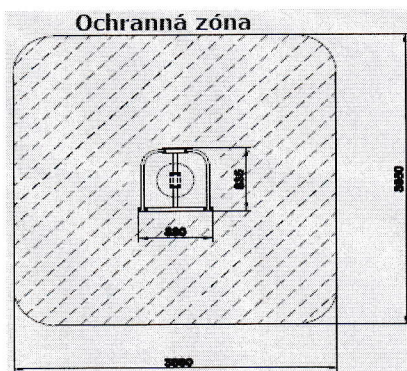
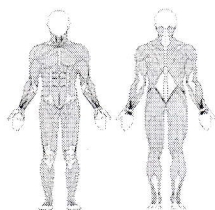

### 3. Dvojhrazda, 1,8 m a 1,35 m

Pro trénink vnitřní a vnější svalové rovnováhy a koordinace.  
 Rozměry: 350 x 200 x 3090 mm  
 Ochranná zóna: 3880 x 3850 mm

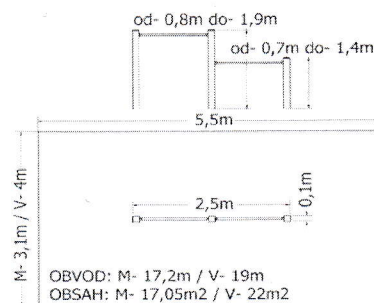
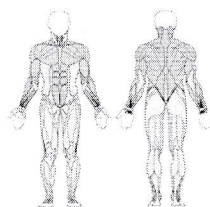
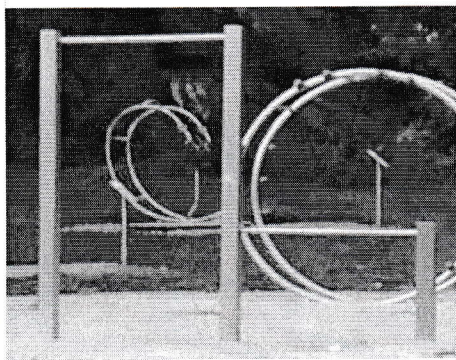

#### 4. Zdvíhací zařízení, pro 2 osoby

Pro trénink horní poloviny těla  
Rozměry: 1930 x 800 x 2040 mm  
Ochranná zóna: 4930 x 3850 mm

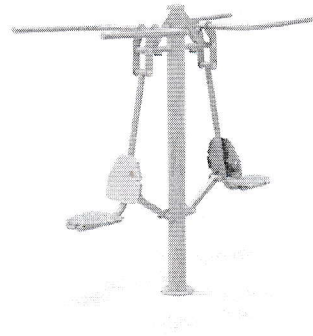
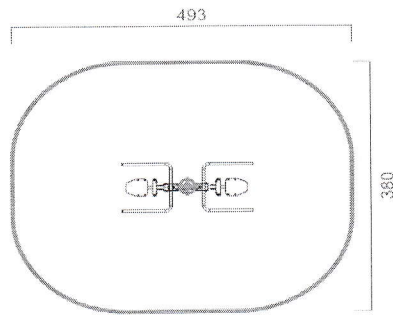
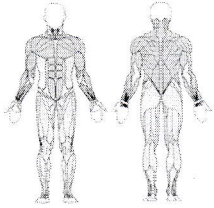

#### 5. Bradla, pro 1 osobu

Pro trénink horní poloviny těla  
Rozměry: 2310 x 600 x 1300 mm  
Ochranná zóna: 5150 x 3620 mm

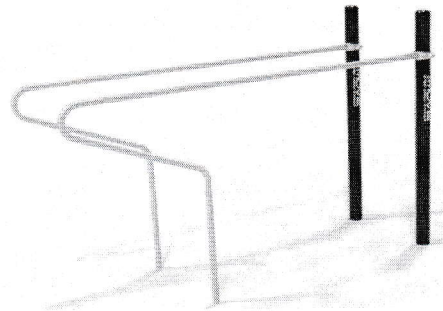
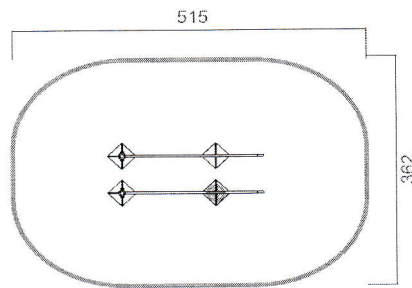
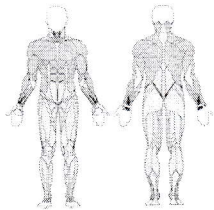

#### 6. Surf, pro 2 osoby

Pro trénink spodní poloviny těla  
Rozměry: 1150 x 900 x 1600 mm  
Ochranná zóna: 4150 x 3900 mm

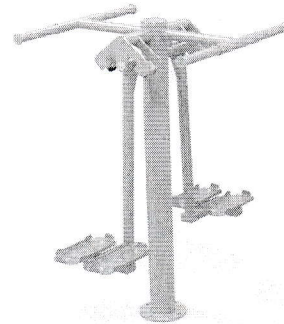
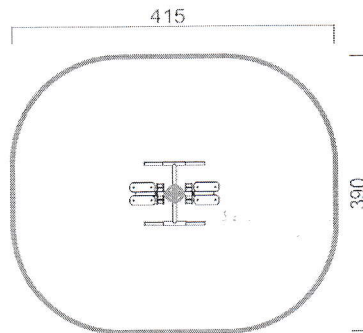
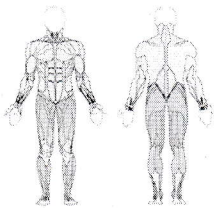

#### 7. Orbitrek pro 1 osobu

Pro trénink celého těla  
Rozměry: 1320 x 600 x 1880 mm  
Ochranná zóna: 4320 x 3600 mm

