



**molo Labe, pravý břeh, ř. km 906,00**  
**Střelnice**

plovoucí zařízení:

- rozměrech 6,0 m x 2,0 m, s přístupovou lávkou o rozměrech 3,0 m x 1,0 m
- ocelové konstrukce spochozí dřevěnou plochou nesené na plastových plovácích

Plovoucí zařízení bude sloužit ke stání dvou malých plavidel podléhajících evidenci.

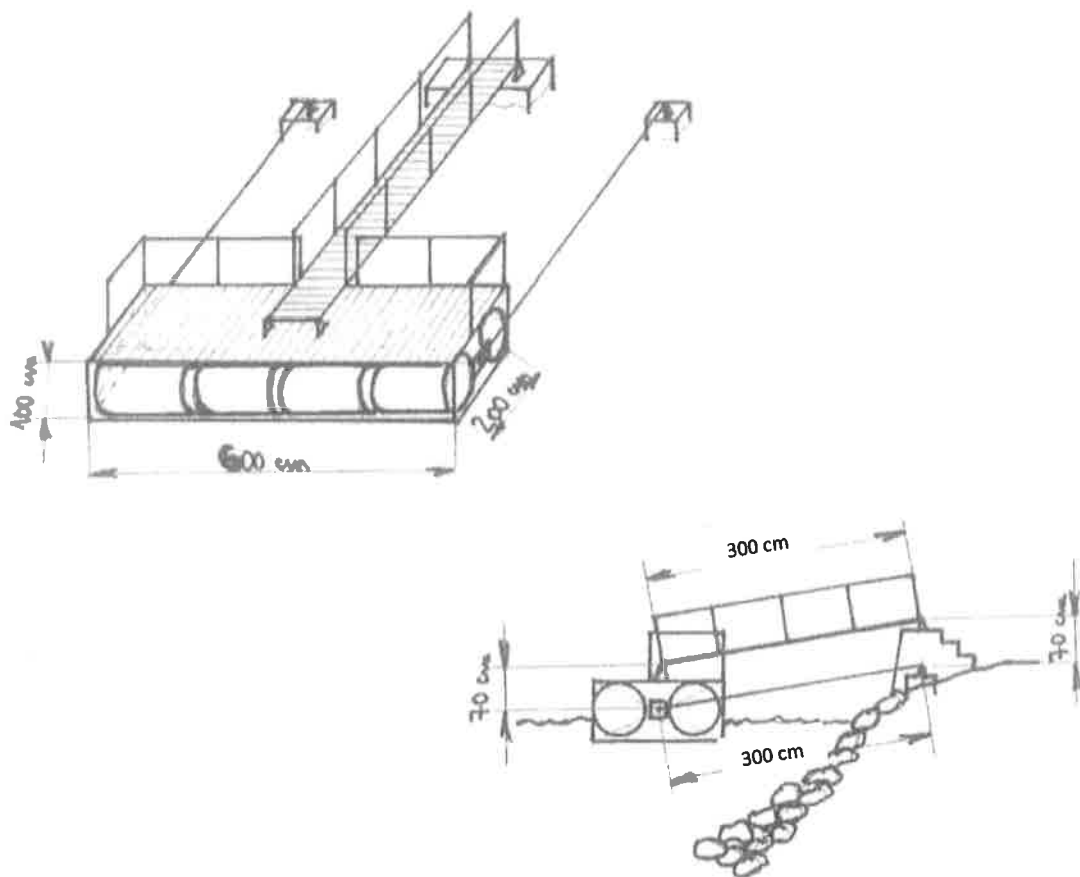

TELEFON 495 088 111  
E-MAIL podatelna@pla.cz  
IČO 70890005  
DIČ CZ70890005  
IDDS dbyt8g2  
Obchodní rejstřík vedený u KS v Hradci Králové,  
oddíl A, vložka 9473

**MOTOR BOAT CLUB LABE**  
Jiří Kubík  
Kanín 18  
289 07 OPOLANY

VÁŠ DOPIS Č. J. / ZE DNE  
4. 10. 2022

ČÍSLO JEDNACÍ  
PLa/Bo/2022/047496

VYŘIZUJE/LINKA  
[REDAKCE]

HRADEC KRÁLOVÉ  
21.2.2023

## Vývaziště v k. ú. Poděbrady, Labe v ř. km 906,00, pravý břeh – aktualizace

Na Povodí Labe, státní podnik byla dne 4. 10. 2022 (doplnění žádosti dne 23. 1. 2023) doručena Vaše žádost o vydání **aktualizace** souhlasného stanoviska správce vodní cesty ze dne 27. 7. 2018 pod č. j. TPČ/JŠ/18/25362 s provozováním **vývaziště** na pravém břehu řeky Labe v k. ú. Poděbrady, ř. km **906,00**, cca na souřadnicích (S-JTSK) X: -691327, Y: -1044838, č. h. p. 1-04-04-0160-0-00, ve vzdušné výšce VD Poděbrady a aktivní zóně záplavového území, která je zaplavována již při Qs. Naše stanovisko č. j. TPČ/JŠ/18/25362 ze dne 27. 7. 2018 tímto pozbývá platnosti.

O aktualizaci bylo požádáno z důvodu vypršení časové platnosti předchozího stanoviska. V místě je umístěno jedno plovoucí molo o rozměrech 6 x 2 m (12 m<sup>2</sup>) s přístupovou lávkou o rozměrech 3 x 1 m. Molo je ocelové konstrukce a nadnášeno plastovými plováky. Plovoucí zařízení slouží k **nepodnikatelskému účelu - individuální rekreaci členů klubu** a k **vyvázání 2 evidovaných plavidel**.

**Z hlediska správce povodí** konstatujeme, že vzhledem k charakteru a rozsahu je záměr možný.

**Z hlediska zájmů daných § 23a vodního zákona, platným Národním plánem povodí Labe a Plánem dílčího povodí Horního a středního Labe (§ 24 až § 26 vodního zákona)** je uvedený záměr možný, protože lze předpokládat, že záměrem nedojde ke zhoršení chemického stavu a ekologického stavu/potenciálu dotčených útvarů povrchových vod a chemického stavu a kvantitativního stavu útvarů podzemních vod, a že nebude znemožněno dosažení jejich dobrého stavu/ potenciálu.

**Z hlediska dalších zájmů sledovaných vodním zákonem** souhlasíme za podmínky, že záměr bude předložen k vyjádření příslušnému vodoprávnímu úřadu (§ 17 či § 18 zákona č. 254/2001 Sb., vodní zákon), které nám bude předloženo před aktualizací nájemní smlouvy. K zařízení musí být zpracován povodňový plán.

**Povodí Labe, státní podnik jako příslušný správce vodní cesty Labe souhlasí s provozem vývaziště** za splnění podmínek:

- 1) Provozovatel viditelně označí konstrukci mola evidenčním číslem PO-42005, které přidělil správce vodní cesty při uzavření nájemní smlouvy pro jeho umístění. Výška písma bude minimálně 10 cm.
- 2) Nejsou povoleny žádné další stavební úpravy břehu, betonové konstrukce ani oplocení. Stávající opevnění břehovou dlažbou nesmí být nahrazeno betonovou nebo kamennou zdí. Nesouhlasíme s prováděním dalších úprav břehu, jako jsou rozebírání dlažby, záhozu, stavby opěrných zídek apod. Provádění břehových úprav je možné pouze se souhlasem Povodí Labe, státní podnik.
- 3) Opevnění břehu Labe, tj. záhozová lavice z lomového kamene a zadláždění břehu z lomového kamene, břehové plavební znaky, vázací prvky aj. zařízení ve správě Povodí Labe, státní podnik nesmí být provozem vývaziště narušeny.
- 4) Provozem vývaziště nesmí dojít ke znečištění podzemních a povrchových vod (ve smyslu § 38 a § 39 vodního zákona) a omezení provozu na přilehlé komunikaci.
- 5) Je zakázáno parkování na pozemcích v majetku ČR s právem hospodařit pro Povodí Labe, státní podnik. Provozovatel bude respektovat platné dopravní značení.
- 6) Zařízení musí snést účinky kolísání hladiny v jezové zdrži VD Poděbrady.

- 7) Provozovatel mola bude zajišťovat potřebné plavební hloubky podél zařízení až po plavební dráhu na vlastní náklady, stejně jako řádný stav přilehlých břehových pozemků (údržba břehových porostů, uklízení odpadků apod.).
- 8) Konstrukce mola a vyvážaná plavidla nesmí zasahovat do plavební dráhy.
- 9) Provozovatel bude na svůj náklad odklízet splaví zachycené na konstrukci mola.
- 10) Pro provoz mola bude zpracován povodňový plán, který bude v souladu s příslušným povodňovým plánem obce a vyhláškou č. 67/2015 Sb., o pravidlech plavebního provozu. Provozovatel mola na vlastní náklady vymístí a uloží konstrukci mola i vyvážaná plavidla mimo aktivní zónu záplavového území před zákazem plavby při vodním stavu, za kterého je na příslušném úseku vodní cesty ohrožena bezpečnost plavby, stoupající tendenci a v zimním období při výskytu ledových jevů.
- 11) V případě provozní potřeby údržby vodního toku provede provozovatel mola na výzvu správce vodního toku jeho vymístění na vlastní náklady.
- 12) Povodí Labe, státní podnik nenese odpovědnost za škody způsobené zvýšenými průtoky v korytě řeky Labe.
- 13) O případných změnách ve využití, vybavení či zařízení vývaziště je provozovatel povinen neprodleně informovat správce vodní cesty.
- 14) K umístění a provozování vývaziště je (dle § 5a a § 8a zákona č. 114/1995 Sb., o vnitrozemské plavbě) nezbytné povolení plavebního úřadu.
- 15) Upozorňujeme, že se lokalita nachází na území EVL Libické luhy.

**Z hlediska majetkoprávních vztahů** konstatujeme, že vývaziště se nachází na pozemku p. č. 5046/1 v k. ú. Poděbrady, ke kterému vykonává právo vlastníka Povodí Labe, státní podnik. Z tohoto důvodu je třeba aktualizovat majetkoprávní vztahy k dotčenému majetku ve správě státního podniku Povodí Labe a uzavřít s provozovatelem novou nájemní smlouvu.

Ve věci uzavření příslušných smluvních vztahů se formou žádosti (s uvedením čísla jednacího tohoto stanoviska) obraťte na [redacted] přičemž Vaše žádost musí být doplněna o následující doklady:

- kopie aktuálního snímku katastrální mapy s ortofotopodkladem/ situace s vyznačením rozsahu užívaného majetku, včetně vyčíslení výměry,
- souhlas Státní plavební správy s umístěním stavby,
- vyjádření, souhlas či povolení vodoprávního úřadu,
- písemné čestné prohlášení nájemce o tom, že má zajištěno právo průchodu k předmětu nájmu přes pozemky třetích osob.

Toto stanovisko, které je podkladem pro vydání platného rozhodnutí nebo opatření vodoprávního, nebo jiného správního úřadu, nebo samosprávného orgánu, platí **2 roky** od data jeho vydání. V případě, že stanovisko bylo použito pro vydání platného rozhodnutí nebo opatření vodoprávního, nebo jiného správního úřadu, nebo samosprávného orgánu, pozbývá toto stanovisko platností.

V této věci je za Povodí Labe, státní podnik oprávněna jednat jeho organizační jednotka, Povodí Labe, státní podnik, závod Roudnice nad Labem.

Místem pro doručování důležitých písemností, zejména rozhodnutí, zůstává Povodí Labe, státní podnik, Víta Nejedlého 951, 500 03 Hradec Králové.

[redacted]  
[redacted]  
[redacted]  
technickoprovozní činnosti

#### Na vědomí

- 1) Státní plavební správa, pobočka Praha
- 2) PL – závod Roudnice nad Labem