

6 x 2 = 12 m²



p.č. 1445/1-Pla

LÁNYA 6 m²
MŮLO 68 m²
POZEMEK 150 m²

OST

p.č. 1465/3

p.č. 1467
Obec Velká Jesenice
p.č. 999/20
Řimskokatolická farnost
p.č. 996/4

PŮDOPIS VÝVAZISTĚ

PRÍLOHA č. 2

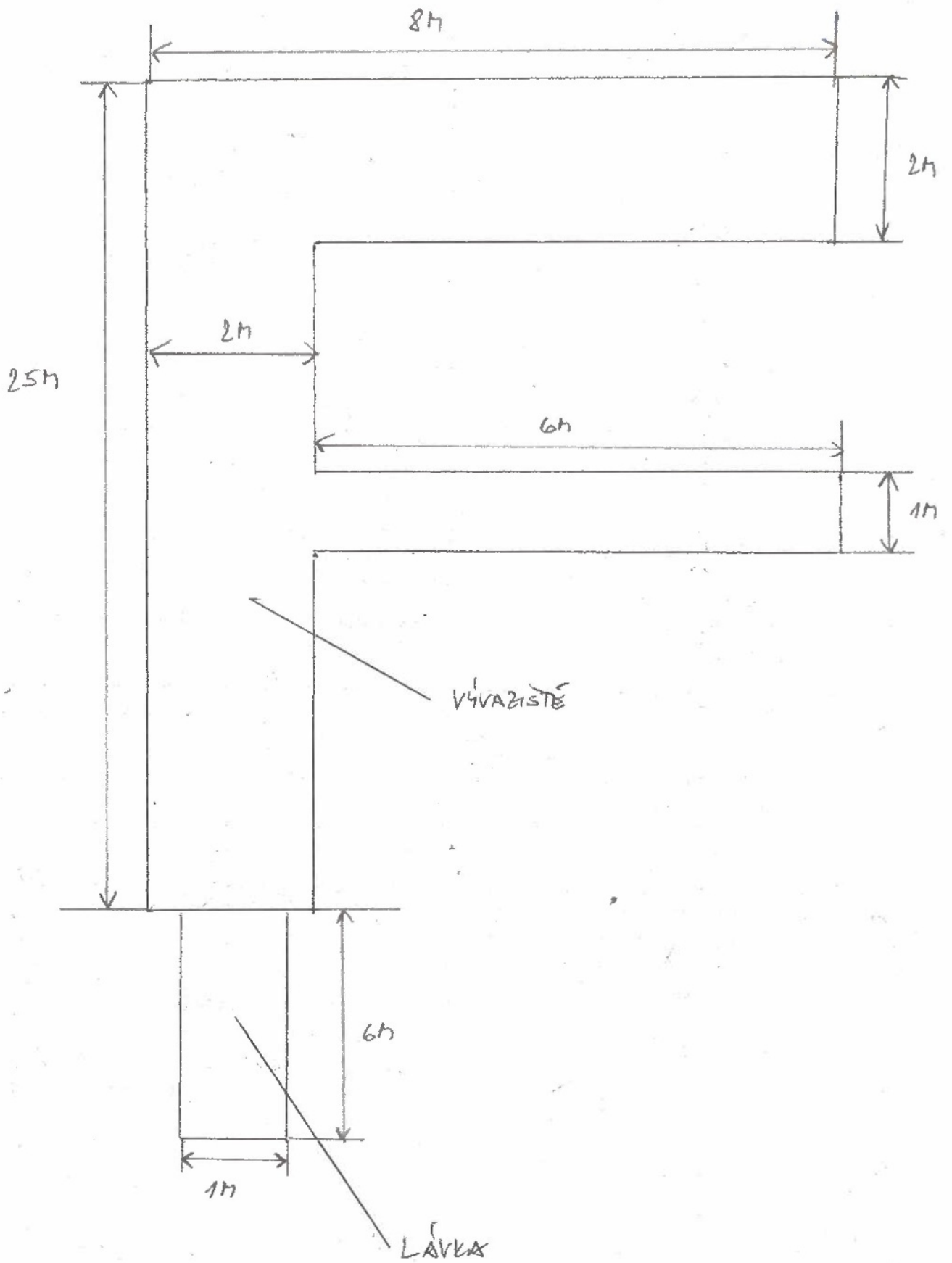



Povodí Labe, státní podnik

Víta Nejedlého 951/8, Slezské Předměstí, 500 03 Hradec Králové

13.06.2023 10:33:40

TELEFON [REDACTED]
 E-MAIL [REDACTED]
 IČO 70890005
 DIČ CZ70890005
 IDDS dbyt8g2
 Obchodní rejstřík vedený u KS v Hradci Králové,
 oddíl A, vložka 9473

SK VODNÍ SPOR TY ROZKOŠ, z.s.

[REDACTED]
 Konecchlumského 1113
 506 01 JIČÍN

VÁŠ DOPIS Č. J. / ZE DNE
 4. 5. 2023

ČÍSLO JEDNACÍ
 PLa/Bo/2023/021399

VYŘIZUJE/LINKA
 [REDACTED]

HRADEC KRÁLOVÉ
 12.6.2023

Vývaziště v k. ú. Velká Jesenice na VD Rozkoš - aktualizace

Na Povodí Labe, státní podnik byla dne 4. 5. 2023 doručena Vaše žádost o vydání **aktualizace** souhlasného stanoviska správce účelové vodní cesty ze dne 16. 6. 2020 pod č. j. PLa/JŠ/2020/026424 s provozováním **vývaziště** na vodní ploše VD Rozkoš na pozemku p. č. 1445/1 v k. ú. Velká Jesenice, cca na souřadnicích (S-JTSK) X: -623399, Y: -1026696, č. h. p. 1-01-03-0560-1-00. Naše stanovisko ze dne 16. 6. 2020 pod PLa/JŠ/2020/026424 tímto pozbývá platnosti.

Žádost o aktualizaci je doložena situačním schématem a osvědčením plovoucího zařízení. Jedná se o změnu počtu vyvazovaných plavidel (původně 7 evidovaných plavidel a 3 neevidovaná plavidla), změnu umístění mola na levou stranu od panelového sjezdu do vody z pohledu na vodní plochu (původně na pravé straně od sjezdu) a změnu rozměrů (původně 16 x 6 m). Plovoucí molo (ev. č. 202 675) o rozměrech 25 x 8 m (68 m²) ve tvaru písmene „F“ bude ke břehu kotveno pomocí přístupové lávky o rozměrech 6 x 1 m a ocelovými lany, které budou vyvázány na ražených pilotách. Vývaziště slouží k **podnikatelskému účelu** a k vyvazování **8 evidovaných plavidel**.

Z hlediska správce povodí konstatujeme, že vzhledem k charakteru a rozsahu je záměr možný.

Z hlediska zájmů daných § 23a vodního zákona, platným Národním plánem povodí Labe a Plánem dílčího povodí Horního a středního Labe (§ 24 až § 26 vodního zákona) je uvedený záměr možný, protože lze předpokládat, že záměrem nedojde ke zhoršení chemického stavu a ekologického stavu/potenciálu dotčených útvarů povrchových vod a chemického stavu a kvantitativního stavu útvarů podzemních vod, a že nebude znemožněno dosažení jejich dobrého stavu/potenciálu.

Z hlediska dalších zájmů sledovaných vodním zákonem souhlasíme za podmínky, že záměr bude předložen k vyjádření příslušnému vodoprávnímu úřadu (§ 17 či 18 zákona č. 254/2001 Sb., vodní zákon), které nám bude předloženo před uzavřením nájemní smlouvy. K zařízení musí být zpracován povodňový plán.

Povodí Labe, státní podnik jako příslušný správce účelové vodní cesty souhlasí s umístěním a provozem vývaziště za splnění podmínek:

- 1) Provozovatel viditelně označí konstrukci mola evidenčním číslem ROZ-42003, které přidělil správce vodní cesty při uzavření nájemní smlouvy pro jeho umístění. Výška písma bude minimálně 10 cm.
- 2) V dotčeném místě se nenachází úvazné prvky pro upevnění mola. Konstrukce, umístění a vzhled nově osazovaných vázacích prvků budou v předstihu s námi konzultovány. Kontaktní osoba je [REDACTED]

- 3) Nejsou povoleny žádné další stavební úpravy břehu, betonové konstrukce ani oplocení. Provádění břehových úprav a zásahy do břehového porostu je možné pouze se souhlasem Povodí Labe, státní podnik.
- 4) Opevnění břehu ani břehový porost nesmí být provozem vývaziště poškozeno.
- 5) Provozem vývaziště nesmí dojít ke znečištění podzemních a povrchových vod (ve smyslu § 38 a § 39 vodního zákona).
- 6) Zařízení musí snést účinky kolísání hladiny VD Rozkoš.
- 7) Povodí Labe, státní podnik nenese odpovědnost za škody způsobené kolísáním hladiny VD Rozkoš.
- 8) Provozovatel vývaziště bude na vlastní náklady zajišťovat řádný stav přilehlých břehových pozemků (sekání travního porostu, uklízení odpadků apod.)
- 9) Vhodným technickým opatřením bude zamezeno samovolnému odplavení plavidel, zejména pak v případě kolísání hladiny.
- 10) V období od 1. 11. do 31. 3. bude plovoucí molo vymístěno a uloženo na vlastní náklady mimo maximální zátoku VD Rozkoš.
- 11) V případě provozní potřeby údržby vodní nádrže provede provozovatel vývaziště na výzvu správce účelové vodní cesty vymístění mola včetně plavidel na vlastní náklady.
- 12) O případných změnách ve využití, vybavení či zařízení je provozovatel povinen neprodleně informovat správce účelové vodní cesty. Kontaktní osoba je [REDAKCE]
- 13) Povodí Labe, státní podnik nenese žádnou odpovědnost za případnou újmu na majetku a zdraví osob, které budou plovoucí molo užívat.
- 14) K umístění a provozování vývaziště je (dle § 5a § 8a zákona č. 114/1995 Sb., o vnitrozemské plavbě) nezbytné povolení plavebního úřadu.

Z hlediska majetkoprávních vztahů konstatujeme, že vývaziště se nachází na pozemku p. č. 1445/1 v k. ú. Velká Jesenice, ke kterému vykonává právo vlastníka Povodí Labe, státní podnik. Z tohoto důvodu je třeba aktualizovat majetkoprávní vztahy k dotčenému majetku ve správě státního podniku Povodí Labe.

Ve věci uzavření příslušných smluvních vztahů se formou žádosti (s uvedením čísla jednacího tohoto stanoviska) obraťte na [REDAKCE] přičemž Vaše žádost musí být doplněna o následující doklady:

- kopie aktuálního snímku katastrální mapy s ortofotopodkladem/ situace s vyznačením rozsahu užívaného majetku, včetně vyčíslení výměry,
- souhlas Státní plavební správy s umístěním stavby,
- vyjádření, souhlas či povolení vodoprávního úřadu,
- písemné čestné prohlášení nájemce o tom, že má zajištěno právo průchodu k předmětu nájmu přes pozemky třetích osob.

Toto stanovisko, které je podkladem pro vydání platného rozhodnutí nebo opatření vodoprávního, nebo jiného správního úřadu, nebo samosprávného orgánu, platí **2 roky** od data jeho vydání. V případě, že stanovisko bylo použito pro vydání platného rozhodnutí nebo opatření vodoprávního, nebo jiného správního úřadu, nebo samosprávného orgánu, pozbývá toto stanovisko platnosti. V této věci je za Povodí Labe, státní podnik oprávněna jednat jeho organizační jednotka, Povodí Labe, státní podnik, závod Jablonec nad Nisou.

Místem pro doručování důležitých písemností, zejména rozhodnutí, zůstává Povodí Labe, státní podnik, Víta Nejedlého 951, 500 03 Hradec Králové.

████████████████████

vedoucí odboru
technickoprovozní činnosti

Na vědomí

- 1) Státní plavební správa, pobočka Děčín
- 2) PL – závod Jablonec nad Nisou

Protokol o předání a převzetí pronajímaného pozemku (dále jen „Protokol“)

Povodí Labe, státní podnik

se sídlem: Víta Nejedlého 951/8, Slezské Předměstí, 500 03 Hradec Králové
zastoupený: [redacted] vedoucím hrázným
IČO: 70890005

dále jen „předávající“

a

SK VODNÍ SPORTY ROZKOŠ, z. s.

se sídlem: Konecchlumského 1113, Valdické Předměstí, 506 01 Jičín
zastoupená: [redacted] předsedou spolku
IČO: 22870521

dále jen „přejímající“

Část pozemku, který je předmětem předání a převzetí je pozemek evidovaný jako **pozemková parcela č. 1445/1 v katastrálním území a obci Velká Jesenice**, v druhu vodní plocha, vedený na listu vlastnictví č. 672 u Katastrálního úřadu pro Královéhradecký kraj se sídlem v Hradci Králové, Katastrálního pracoviště Náchod. Tento pozemek je ve vlastnictví státu a právo hospodařit s ním má, ve smyslu zákona č. 305/2000 Sb., o povodích, pronajímatel (dále jen „**předmětný pozemek**“). Předmětný pozemek tvoří součást vodního díla Rozkoš (IDVT 10100691).

Celková plocha části předmětného pozemku, kterou přejímá přejímající do dočasného užívání je 324 m². Stav části předmětného pozemku je patrný z přiložené fotodokumentace.

Přejímající prohlašuje, že si část předmětného pozemku před podpisem řádně prohlédl, jeho stav je mu znám a v tomto stavu je také od předávajícího přejímá do dočasného užívání. Předávající a přejímající svým podpisem potvrzují, že část předmětného pozemku byla bez výhrad řádně převzata přejímajícím. Tento protokol je nedílnou součástí Smlouvy o nájmu pozemku č. 6DHM230235. Tento protokol je vyhotoven ve čtyřech exemplářích, kdy každá ze stran obdrží po dvou vyhotoveních.

Ve Velké Jesenici dne



SK VODNÍ SPORTY ROZKOŠ, z.s.

.....
za pronajímatele

[redacted] vedoucí hrázný

.....
za nájemce

[redacted] předseda spolku

