

# Kupní smlouva

uzavřená podle § 2079 a násl. zákona č. 89/2012 Sb., občanského zákoníku, ve znění pozdějších předpisů (dále jen „občanský zákoník“)

## **Střední škola řemesel a služeb Moravské Budějovice**

se sídlem: Tovačovského sady 79  
676 02 Moravské Budějovice  
IČO: 00055069  
za kterou jedná: Ing. Tomáš Dolejský, ředitel  
(dále jen „**Kupující**“ či „**smluvní strana**“)

a

## **Daimler Truck Česká republika s.r.o.**

se sídlem: Bavorská 2666/16, Stodůlky, 155 00 Praha 5  
IČO: 06418147  
DIČ: CZ06418147  
zapsaná v obchodním rejstříku pod sp. zn. C 281781 vedenou u Městského soudu v Praze  
bankovní spojení: UniCredit Bank Czech Republic, a.s.  
číslo účtu: 2114844761/2700  
za kterou jednají: Ing. Josef Mařík, jednatel  
Dipl.-Kfm. Univ. Filip Hanzálek, jednatel  
(dále jen „**Prodávající**“ či „**smluvní strana**“)

(dále společně jen „**smluvní strany**“)

uzavřeli níže uvedeného dne, měsíce a roku

tuto smlouvu:

## **Čl. I**

### **Předmět a účel smlouvy**

1. Kupující a Prodávající uzavírají tuto kupní smlouvu v zadávacím řízení podlimitní veřejné zakázky s názvem **Dodávka nákladního vozu pro výcvik autoškoly**, systémové číslo P23V00000339 (dále jen „zadávací řízení“ a „veřejná zakázka“) dle zákona č. 134/2016 Sb., o zadávání veřejných zakázek, ve znění pozdějších předpisů, v rámci kterého byla vybrána jako nejvýhodnější nabídka Prodávajícího (dále jen „nabídka“), a za podmínek uvedených v zadávací dokumentaci veřejné zakázky (dále jen „zadávací dokumentace“).
2. Prodávající se touto smlouvou zavazuje Kupujícímu ve sjednané době a za sjednaných podmínek dodat nákladní automobil pro výcvik autoškoly (dále jen „zboží“) a poskytnout veškeré související dodávky a služby dle zadávací dokumentace a příloh této smlouvy.
3. Prodávající se zavazuje, že dodá nové a plně funkční zboží se všemi součástmi a s veškerým povinným a dohodnutým příslušenstvím a vybavením, a to dle specifikace uvedené v příloze č. 1 této smlouvy a umožní Kupujícímu nabýt vlastnické právo ke zboží. Kupující se zavazuje

řádně dodané a předané zboží převzít a zaplatit za něj Prodávajícímu kupní cenu dle této smlouvy.

## Čl. II

### Povinnosti smluvních stran

1. Prodávající se zavazuje řádně dodat zboží uvedené v čl. I smlouvy ve lhůtě uvedené v čl. III této smlouvy. Prodávající zabezpečí na svůj náklad a své nebezpečí všechny úkony související s dodáním zboží dle této smlouvy.
2. Zboží je dodáno řádným a úplným předáním a převzetím dle této smlouvy Kupujícím ve lhůtě stanovené v čl. III této smlouvy.
3. Vlastnické právo ke zboží a nebezpečí škody přechází na Kupujícího okamžikem převzetí zboží od Prodávajícího.
4. Smluvní strany se zavazují informovat se navzájem o všech skutečnostech, které mají, nebo by mohly mít vliv na plnění této smlouvy.
5. Smluvní strany jsou povinny poskytovat si nezbytnou součinnost k plnění této smlouvy.
6. Prodávající se zavazuje splnit předmět smlouvy prostřednictvím osob s potřebnou kvalifikací a odborností vztaženou k předmětu plnění. V případě, že Prodávající použije poddodavatele byť i jen k plnění určité části této smlouvy, odpovídá za plnění poskytnuté poddodavatelem tak, jako by toto plnění poskytoval Prodávající sám.
7. Prodávající není oprávněn postoupit práva, povinnosti, závazky a pohledávky z této smlouvy třetím osobám bez předchozího písemného souhlasu Kupujícího.

## Čl. III

### Doba a místo plnění

1. Zboží dle této smlouvy bude Prodávajícím řádně dodáno nejpozději **do 31. 3. 2024.** V uvedené lhůtě Prodávající provede i zaškolení obsluhy Kupujícího.
2. Místem plnění je sídlo Kupujícího na adrese Tovačovského sady 79 676 02 Moravské Budějovice.
3. Prodávající je povinen Kupujícímu oznámit, kdy bude zboží připraveno k předání a převzetí a dohodnout s Kupujícím termín předání a převzetí zboží v místě plnění. O předání a převzetí zboží bude mezi smluvními stranami sepsán protokol, popř. na dodací list Prodávajícího bude Kupujícím vyznačeno převzetí předmětu plnění bez závad. Kontaktní osobou Prodávajícího ve věcech plnění smlouvy je Ing. Josef Ulrych, e-mail: josef.ulrych@daimlertruck.com, tel.: +420 604 297 525. Osobou Kupujícího oprávněnou k převzetí zboží je Ing. Tomáš Dolejský, e-mail: dolejsky@ssrs.cz, tel.: 734 687 065. Pokud bude při předání a převzetí zboží zjištěno, že zboží není dodáno řádně, tedy v souladu s touto smlouvou, je Prodávající povinen v přiměřené době zjištěné vady zboží odstranit podle pokynů Kupujícího.
4. Protokol o předání a převzetí zboží (popř. dodací list) bude minimálně obsahovat následující náležitosti:
  - označení (v případě dodacího listu i jeho číslo),
  - název a sídlo Prodávajícího a Kupujícího,
  - označení dodaného zboží,
  - stav předaného zboží (bez závad),

- datum předání a převzetí.
5. Kupující není povinen převzít zboží, pokud není předáno včas v souladu s touto smlouvou nebo v případě, že zásilka nebo její obal je zjevně poškozen. V takovém případě není Kupující povinen zaplatit kupní cenu sjednanou v čl. IV této smlouvy.
  6. Pokud Kupující bezdůvodně odepře řádně a včas předávané zboží převzít nebo požádá o posunutí termínu převzetí, není Prodávající v prodlení.

#### Čl. IV

##### Kupní cena, platební podmínky

1. Celkovou a pro účely fakturace rozhodnou kupní cenou za předmět plnění v rozsahu, kvalitě a specifikace dle této smlouvy se rozumí **cena vč. DPH**, která byla stanovena jako nejvýše přípustná dohodou smluvních stran dle zákona č. 526/1990 Sb., o cenách, v platném znění, takto:
  - Cena celkem bez DPH           2 314 000,- Kč
  - DPH 21 %                       485 940,- Kč
  - **Cena celkem vč. DPH       2 799 940,- Kč**
2. V kupní ceně je zahrnuta cena za veškeré dodávky, práce, služby, činnosti a výkony, kterých je třeba pro včasné a kompletní dodání zboží a veškeré další náklady Prodávajícího nutné pro poskytnutí předmětu plnění dle této smlouvy, zejména balné, dopravné, pojištění, cla a jiné poplatky. Kupní cena obsahuje i předpokládaný vývoj kurzů české koruny k zahraničním měnám až do zániku závazků ze smlouvy.
3. Smluvní cenu je možné upravit pouze v případě, že dojde v průběhu plnění ke změnám daňových předpisů upravující výši DPH.
4. V případě, že Prodávající je plátcem DPH, je dnem uskutečnění zdanitelného plnění, ve smyslu zákona č. 235/2004 Sb., o dani z přidané hodnoty, ve znění pozdějších předpisů (dále jen „zákon o DPH“), den předání a převzetí zboží.
5. Kupní cenu uhradí Kupující na základě daňového dokladu (faktury) vystaveného Prodávajícím po řádném a včasném předání a převzetí zboží v době plnění uvedené v čl. III této smlouvy, a to bezhotovostním převodem na účet Prodávajícího, který je správcem daně (finančním úřadem) zveřejněn způsobem umožňujícím dálkový přístup ve smyslu ustanovení § 98 zákona o DPH.
6. Pokud se po dobu účinnosti této smlouvy Prodávající stane nespolehlivým plátcem ve smyslu ustanovení § 106a zákona o DPH, smluvní strany se dohodly, že Kupující uhradí DPH za zdanitelné plnění přímo příslušnému správci daně. Kupujícím takto provedená úhrada je považována za uhrazení příslušné části kupní ceny rovnající se výši DPH fakturované Prodávajícím.
7. Splatnost faktury je dohodou smluvních stran stanovena na 30 dnů ode dne jejího prokazatelného doručení Kupujícím. Pro splnění legislativního požadavku **Kupující doporučuje na faktuře vyznačit termín splatnosti slovně „30 dnů od doručení faktury“**. Faktura musí obsahovat veškeré náležitosti daňového dokladu podle zákona č. 563/1991 Sb., o účetnictví, ve znění pozdějších předpisů, a zákona o DPH. Kupující si vyhrazuje právo před uplynutím lhůty splatnosti vrátit fakturu, pokud neobsahuje požadované náležitosti nebo obsahuje nesprávné cenové údaje. Oprávněným vrácením

faktury přestává běžet původní lhůta splatnosti. Opravená nebo přepracovaná faktura bude opatřena novou lhůtou splatnosti.

8. Povinnou přílohou faktury je předávací protokol (popř. dodací list) dle čl. III odst. 4. této smlouvy.

## **Čl. V**

### **Záruka, garanční prohlídka**

1. Prodávající prohlašuje, že dodané zboží je nové, nepoužívané a odpovídá požadavkům Kupujícího, právním předpisům, příslušným českým technickým normám (ČSN), dokumentaci výrobce ke zboží a má platné prohlášení o shodě. Prodávající prohlašuje, že zboží není zatíženo žádnými právy třetích osob.
2. Prodávající zaručuje dohodnuté vlastnosti zboží minimálně po dobu 12 měsíců ode dne jeho převzetí kupujícím, pokud není v příloze č. 1 této smlouvy uvedena doba delší.
3. Oznámení o vadách, na něž se vztahuje záruka, musí být učiněna písemně.
4. Prodávající je povinen odstranit vady, na něž se vztahuje záruka, nejpozději do 30 dnů ode dne doručení oznámení o vadách. Za odstranění vady, na kterou se vztahuje záruka, se považuje stav, kdy je předmětné vozidlo bez těchto vad předáno kupujícímu.
5. Prodávající neodpovídá za vady způsobené neodborným zacházením, nesprávnou nebo nevhodnou údržbou, nebo nedodržováním předpisů výrobců pro provoz a údržbu předmětu koupě, které Kupující od Prodávajícího převzal při předání (např. záruční listy) nebo o kterých Prodávající Kupujícího písemně poučil. Záruka se rovněž nevztahuje na vady způsobené hrubou nedbalostí, úmyslným jednáním nebo vyšší mocí (živelní pohromou).
6. Prodávající se dále zavazuje zajistit u dodaného vozidla provedení výrobcem předepsaných garančních prohlídek v autorizovaném servisu po dobu 3 let od převzetí vozidla kupujícím nebo do ujetí 100 000 km (pokud k této skutečnosti dojde dříve), přičemž je povinen dodržet zejména tyto podmínky:
  - toto ustanovení bude uplatněno, pokud kupující vystaví objednávku prodávajícímu na provedení garanční prohlídky; v ostatních případech si kupující zajistí garanční prohlídky sám;
  - ceny garančních prohlídek (tj. práce i materiálu) budou sjednány mezi prodávajícím a kupujícím vždy aktuálně v době, kdy má dojít k realizaci garanční prohlídky;
  - při provádění servisních úkonů v rámci prohlídky budou použity pouze originální náhradní díly a příslušenství;
  - absolvování prohlídky bude vždy vyznačeno v servisní knížce;
  - provedení garanční prohlídky od okamžiku předání vozidla do servisu po jeho zpětné navrácení kupujícímu musí být provedeno společně vždy v rámci jediného pracovního dne;
  - předání vozidla do autorizovaného servisu do max. vzdálenosti 90 km od svého sídla kupující provede sám na své náklady; při vzdálenosti větší než 90 km provede přistavení a navrácení vozidla prodávající – v takovém případě kupující nese náklady pouze za spotřebované PHM na 180 km cesty (tj. 90 km tam a 90 km zpět) a veškeré ostatní náklady nese prodávající.

7. V případě uplatnění ustanovení čl. V odst. 6 této smlouvy je podmínkou záruky absolvování předepsaných servisních (garančních) prohlídek v autorizovaném servisu značky Mercedes Benz umístěném na adrese ICOM transport a.s., Jihlava, Jiráskova 1424/78, PSČ 58732.
8. Kupující se zavazuje zaplatit cenu za skutečně provedenou garanční prohlídku vždy po jejím uskutečnění na základě daňového dokladu – faktury vystavené prodávajícím.
9. Splatnost faktury je 30 dnů od jejího doručení kupujícímu do jeho sídla uvedeného v záhlaví této smlouvy. Náležitosti faktury a platební podmínky se řídí čl. IV. této kupní smlouvy.

## **Čl. VI Sankce**

1. V případě prodlení Prodávajícího s dodáním zboží a odstranění vad oproti době plnění sjednané v čl. III odst. 1. této smlouvy je Kupující oprávněn požadovat na Prodávajícím smluvní pokutu ve výši 0,05% z ceny, a to za každý i započatý den prodlení.
2. V případě prodlení Kupujícího se zaplacením faktury vystavené Prodávajícím v souladu s čl. IV této smlouvy je Prodávající oprávněn požadovat na Kupujícím úrok z prodlení ve výši 0,05% z nezaplacené ceny, a to za každý i započatý den prodlení.
3. Výše smluvních pokut nepřevyší částku bez DPH dle čl. IV odst. 1. této smlouvy.
4. Smluvní pokuty dle tohoto článku jsou splatné do 15 kalendářních dnů od doručení písemné výzvy oprávněné smluvní strany povinné smluvní straně. Zaplacením smluvní pokuty nezaniká příslušný nárok oprávněné smluvní strany na splnění povinnosti povinné smluvní strany smluvní pokutou zajištěné. Smluvní pokuty se nezapočítávají na nárok na náhradu škody. Kupující je oprávněn jednostranně započíst pohledávku na zaplacení jakékoli smluvní pokuty dle této smlouvy na jakoukoli pohledávku Prodávajícího vůči Kupujícímu dle této smlouvy.
5. Zaplacení smluvní pokuty nemá vliv na právo smluvních stran domáhat se náhrady škody vzniklé porušením smluvní povinnosti nebo povinnosti vyplývající z obecně závazného právního předpisu. Škoda způsobená Kupujícímu poddodavatelem Prodávajícího se považuje za škodu způsobenou přímo Prodávajícím.
6. Smluvní strany se zavazují k vyvinutí maximálního úsilí k předcházení škodám a k minimalizaci vzniklých škod.
7. Prodávající se nedostává do prodlení v případě prodlení Kupujícího s poskytnutím nutné součinnosti Prodávajícímu.

## **Čl. VII Podmínky změny poddodavatele**

1. V případě, že Prodávající hodlá pro plnění předmětu této smlouvy změnit poddodavatele, jehož prostřednictvím Prodávající prokazoval část kvalifikace v zadávacím řízení, je Prodávající povinen Kupujícímu před takovou změnou předložit doklady prokazující kvalifikaci nového poddodavatele ve stejném rozsahu, v jakém se na prokázání kvalifikace podílel původní poddodavatel.
2. Kupující doklady předložené dle předchozího odstavce bez zbytečného odkladu přezkoumá a poskytne k nim Prodávajícímu své stanovisko. V případě, že je toto

stanovisko kladné, Prodávající je oprávněn nového poddodavatele pro plnění předmětu smlouvy použít.

3. Prodávající není oprávněn plnit tu část předmětu plnění, ke které se vztahuje kvalifikace původního poddodavatele, sám bez odpovídající kvalifikace požadované v zadávacím řízení ani za použití nového poddodavatele bez takové odpovídající kvalifikace.

## **Čl. VIII** **Vyšší moc**

1. Smluvní strany nejsou odpovědné za částečné nebo úplné nesplnění smluvních závazků způsobené vyšší mocí. Za vyšší moc se považují překážky vzniklé po uzavření této smlouvy, které jsou mimořádné, nepředvídatelné a nepřekonatelné, vzniklé nezávisle na vůli smluvních stran, a které mají přímý vliv na plnění předmětu smlouvy, jako např. válka, epidemie, živelní katastrofa, generální stávka, všeobecný výpadek výroby kvůli nedostatku vstupních surovin či komponentů, důvody vyplývající z právních předpisů (např. nečinnost orgánů veřejné moci, rozhodnutí nadřízených orgánů) atd. Za vyšší moc se naproti tomu nepovažuje zpoždění plnění poddodavatelů, výpadky médií apod., pokud ty samy nebyly způsobeny vyšší mocí.
2. Působení vyšší moci na straně Prodávajícího zakládá právo Prodávajícího požadovat přiměřené prodloužení sjednané doby či lhůty plnění o dobu trvání překážky plnění a povinnost Kupujícího takovou změnu doby či lhůty plnění akceptovat. V takovém případě je však Prodávající o této skutečnosti a okolnostech bránících mu v plnění smlouvy Kupujícího informovat nejpozději do 7 kalendářních dnů od jejich vzniku (pokud Prodávající prokáže, že právě pro působení vyšší moci nebyl schopen uvedenou lhůtu dodržet, je povinen Kupujícího informovat o působení vyšší moci a okolnostech bránících mu v plnění smlouvy bez zbytečného odkladu). Pokud by tak Prodávající neučinil, nemůže se na působení vyšší moci odvolávat. V případě, že takové prodloužení nelze po Kupujícím spravedlivě požadovat, má Kupující právo od smlouvy odstoupit, nepřísluší mu však nárok na sankční plnění, které by mu jinak náleželo, či náležet mohlo.

## **Čl. IX** **Trvání smlouvy**

1. Tuto smlouvu lze ukončit písemnou dohodou smluvních stran.
2. Kupující může od této smlouvy odstoupit, pokud Prodávající nedodá zboží ve lhůtě sjednané v čl. III této smlouvy nebo v kvalitě či dle specifikace dle této smlouvy. Odstoupení nabývá účinnosti dnem následujícím po dni prokazatelného doručení jeho písemného vyhotovení druhé smluvní straně.
3. Kupující má právo vypovědět tuto smlouvu v případě, že v souvislosti s plněním účelu této smlouvy dojde ke spáchání trestného činu. Výpovědní doba činí 3 dny a začíná běžet dnem následujícím po dni, kdy bylo písemné vyhotovení výpovědi doručeno Prodávajícímu.
4. Kupující má právo vypovědět smlouvu rovněž v případě, že po uzavření smlouvy zjistí, že smlouva neměla být uzavřena, neboť Prodávající před zadáním veřejné zakázky předložil údaje a/nebo dokumenty, které neodpovídaly skutečnosti a měly nebo mohly mít vliv na výběr dodavatele.
5. Nároky na úhradu smluvní pokuty a náhradu škody nejsou odstoupením od smlouvy dotčeny.

## Čl. X

### Závěrečná ustanovení

1. Tuto smlouvu lze měnit nebo doplňovat pouze písemnými vzestupně číslovanými dodatky podepsanými oprávněnými zástupci obou smluvních stran.
2. Nastanou-li u některé ze smluvních stran skutečnosti bránící řádnému plnění této smlouvy, je povinna to ihned bez zbytečného odkladu oznámit druhé straně a vyvolat jednání zástupců oprávněných k podpisu smlouvy.
3. Výběr Prodávajícího byl proveden v souladu se zákonem a Pravidly Rady Kraje Vysočina pro zadávání veřejných zakázek č. 05/21 ze dne 29. 6. 2021.
4. Prodávající prohlašuje, že se před uzavřením smlouvy nedopustil v souvislosti se zadávacím řízením veřejné zakázky sám nebo prostřednictvím jiné osoby žádného jednání, jež by odporovalo zákonu nebo dobrým mravům nebo by zákon obcházelo, zejména nenabízel žádné výhody osobám podílejícím se na zadání veřejné zakázky, na kterou s ním Kupující uzavřel tuto smlouvu, a že se zejména ve vztahu k ostatním účastníkům zadávacího řízení nedopustil žádného jednání narušujícího hospodářskou soutěž.
5. Prodávající uděluje Kupujícímu svůj výslovný souhlas se zveřejněním celého textu této smlouvy včetně podpisů v databázích, a to i veřejně přístupných, kde je to po Kupujícím vyžadováno příslušnými právními předpisy.
6. Vzhledem k veřejnoprávnímu charakteru Kupujícího Prodávající výslovně prohlašuje, že je s touto skutečností obeznámen a souhlasí se zveřejněním smluvních podmínek obsažených v této smlouvě v rozsahu a za podmínek vyplývajících z příslušných právních předpisů, zejména zákona č. 106/1999 Sb., o svobodném přístupu k informacím, ve znění pozdějších předpisů.
7. Prodávající výslovně souhlasí se zveřejněním celého textu této smlouvy včetně podpisů v informačním systému veřejné správy – Registru smluv.
8. Smluvní strany se dohodly, že zákonnou povinnost dle § 5 odst. 2 zákona č. 340/2015 Sb., o zvláštních podmínkách účinnosti některých smluv, uveřejňování těchto smluv a o registru smluv (zákon o registru smluv) splní Kupující a splnění této povinnosti bez prodlení doloží Prodávajícímu. Smluvní strany současně berou na vědomí, že v případě nesplnění zákonné povinnosti je smlouva do tří měsíců od jejího podpisu bez dalšího zrušena od samého počátku.
9. Smluvní strany se dohodly, že právní vztahy založené touto smlouvou se řídí občanským zákoníkem.
10. Tato smlouva se vyhotovuje elektronicky, přičemž každá ze smluvních stran obdrží originální vyhotovení smlouvy podepsané kvalifikovanými či zaručenými elektronickými podpisy osob oprávněných za ně jednat, založenými na kvalifikovaném certifikátu pro elektronický podpis dle zák. č. 297/2016 Sb., o službách vytvářejících důvěru pro elektronické transakce, ve znění pozdějších předpisů.
11. Tato smlouva nabývá platnosti dnem jejího podpisu oběma smluvními stranami a účinnosti okamžikem uveřejnění v Registru smluv. Datum podpisu této smlouvy se určuje z data připojených elektronických podpisů.

12. Smluvní strany této smlouvy prohlašují a stvrzují svými podpisy, že jsou plně svéprávné, a že tuto smlouvu uzavírají svobodně a vážně, že ji neuzavírají v tísní, za nápadně nevýhodných podmínek, že si ji řádně přečetly a jsou srozuměny s jejím obsahem.

13. Nedílnou součástí této smlouvy jsou tyto přílohy:

- příloha č. 1 – Specifikace předmětu plnění Kupujícího a podrobný popis předmětu plnění Prodávajícího.

Za Prodávajícího:

Za Kupujícího:

V Praze

V Moravských Budějovicích

.....  
Ing. Josef Mařík  
jednatel  
*podepsáno elektronicky*

.....  
Ing. Tomáš Dolejský  
ředitel  
*podepsáno elektronicky*

.....  
Dipl.-Kfm. Unív. FILIP HANZÁLEK  
jednatel  
*podepsáno elektronicky*



## Příloha 1a

### 1.1 Specifikace předmětu plnění:

Předmětem plnění je dodávka nákladního automobilu pro výcvik autoškoly (nový), předmětem plnění není automobil již používaný ani předváděcí automobil.

Nabízené vozidlo:

ZÁKLADNÍ ÚDAJE	
<b>Pokyny pro dodavatele:</b> Dodavatel vyplní údaje v každém poli v této sekci.	
<b>Tovární značka, výrobce</b>	Mercedes – Benz Atego, DAIMLER AG
<b>Typ, označení</b> (model a vysvětlení zkratk v označení modelu)	<b>Atego - distribuční řada - 1224 L 4x2</b> <b>(12 tun celková hm., cca 240 HP, vzduchem odpr. ZN)</b>
<b>Motorizace</b>	175 kW / 238 k
<b>Typ karoserie</b>	podvozek

Nabízené vozidlo musí splňovat minimálně tyto požadavky:

Pol. č.	Požadavek	Splnění požadavku
<b>Pokyny pro dodavatele:</b> Dodavatel u každého požadavku zadavatele v této sekci uvede, jakou hodnotou nabízený automobil požadavek splňuje, popř. zda ho splňuje ANO/NE (není-li možné konkrétní hodnotu vyjádřit) s případným doplněním názvu položky výbavy či balíčku výbavy, ve kterém je položka obsažena.		
<b><i>Pohonná jednotka, převodovka a hmotnosti</i></b>		
1.	Vznětový přeplňovaný motor – 6 válců v řadě (diesel)	ANO
2.	Emisní norma <b>EURO 6</b>	ANO
3.	Výkon motoru <b>170 až 200 kW</b>	<b>175 kW</b>
4.	Motorová brzda	ANO
5.	Objem motoru max. <b>8000 cm<sup>3</sup></b>	<b>7 700 cm<sup>3</sup></b>
6.	Automatická/automatizovaná převodovka umožňující zvolení manuálního režimu pro ruční řazení převodových stupňů (páčkou)	ANO
7.	Přesný typ (označení) převodovky výrobcem	PowerShift Advanced
8.	Největší tech. přípustná/povolená hmotnost minimálně <b>12 000 kg</b>	<b>12 000 kg</b>
9.	Největší tech. přípustná povolená hmotnost přípojného vozidla (brzděného) minimálně <b>12 000 kg</b>	ANO (15 990 kg)
10.	Kotoučové brzdy přední i zadní nápravy	ANO
11.	Zadní poháněná náprava odpružená vzduchovými měchy	ANO
12.	Přední náprava odpružená vzduchovými měchy	ANO
13.	Parkovací brzda pneumaticky ovládaná	ANO
14.	Uzávěrka diferenciálu	ANO
15.	Stabilizátor přední a zadní nápravy	ANO
16.	Samostatné blatníky na zadní nápravě	ANO
17.	Zástěrky v blatnících	ANO
<b><i>Karoserie, výbava, bezpečnost</i></b>		
18.	Barva kabiny šedá metalíza <b>RAL 7016</b> včetně spojleru	ANO
19.	Prodloužená délka kabiny minimálně o 150 mm	ANO (180 mm)
20.	Označení typu kabiny, které uvádí výrobce	S, prodloužená
21.	Délka prodloužení kabiny v [mm] oproti základní krátké variantě daného výrobce a celková délka kabiny v [mm]	<b>180 mm</b> <b>1830 mm</b>

22.	Sedadlo řidiče a spolujezdce vzduchem odpružené, prostřední sedadlo pevné, každé sedadlo s opěrkou hlavy	ANO
23.	3 místné provedení (3 osoby včetně řidiče)	ANO
24.	3 doplňující odnímatelné potahy sedadel pro všechna 3 sedadla	ANO
25.	Tříbodové bezpečnostní pásy na všech sedadlech	ANO
26.	Signalizace nezapnutého pásu, min. u řidiče	ANO (i u spolujezdce)
27.	Minimálně tři věšáky na zadní straně kabiny	ANO
28.	Hydraulické sklápění kabiny	ANO
29.	Celková délka vozu min. <b>8 000</b> mm, max. <b>8 300</b> mm	8 100 mm
30.	Šířka vozidla nejméně <b>2 400</b> mm	ANO (2 550 mm)
31.	Celková výška vozidla se skříňovou nástavbou v režimu jízdy <b>3 220</b> mm	ANO
32.	Tažné zařízení pro přívěs TRÍDA S-OKO <b>40</b> mm	ANO
33.	Přední nouzový závěs/hák	ANO
34.	Přední ocelový nárazník	ANO
35.	Elektroinstalace pro přívěs, vzduchové brzdy, ABS	ANO
36.	Kompatibilní (provozně funkční) s nákladním přívěsem PARAGAN PTS-11, VIN: TK971127472PP7586, TP je <b>přílohou č. 3</b>	ANO
37.	Kabinový horní spojler ve výšce skříňové nástavby + venkovní clona	ANO
38.	Odkládací prostor nad čelním sklem	ANO
39.	Zapsané v TP schválené druhé ovládání - výcvikové vozidlo pro potřeby výcviku v autoškolě	ANO
40.	Pneumatiky M+S, rozměr kol <b>R 19,5</b>	ANO (viz. příloha pneu)
41.	Plnohodnotné rezervní kolo v držáku se zvedákem pod vozidlem M+S	ANO
42.	Centrální zamykání (4 klíče a 4 dálkové ovladače)	ANO
43.	Přední mlhové světlomety	ANO
44.	Klimatizace	ANO
45.	Konstrukční rychlost vozidla nejméně <b>80</b> km/hod. a omezovač <b>90</b> km/hod.	ANO
46.	Kupujícímu bude po podpisu kupní smlouvy dodáno grafické schéma vozu (minimálně bokorys v měřítku) pro přesný návrh potisku (poté zašle do 14 dnů kupující přesný návrh grafiky potisku dodavateli). Předběžná grafika bez přesných rozměrů je <b>přílohou č. 2</b>	ANO
47.	Pevně umístěné reflexivní značení vozidla pro výuku autoškoly (rozměry dle legislativy), umístění na vozidle bude po odsouhlasení s odběratelem vozidla (možnost magnetického zakrytí označení)	ANO
48.	4 ks magnetických přelepů označení autoškoly (barva šedá RAL 7016 apod.)	ANO
49.	Airbag řidiče	ANO
50.	Asistent: ABS, ASR, ESP, LDWS	ANO
51.	Světelný senzor	ANO
52.	Dešťový senzor	ANO
53.	Měření zatížení na nápravách	ANO
54.	Doplňkové gumové koberce v kabině	ANO
55.	Autorádio s USB portem, Bluetooth a připojením k anténě, Handsfree	ANO
56.	Tempomat	ANO
57.	Tachometr v km/h	ANO
58.	Záznamové zařízení podle nařízení EU, digitální tachograf 2. GENERACE	ANO
59.	Denní svícení	ANO
60.	Polohově nastavitelný volant	ANO
61.	Multifunkční volant	ANO
62.	Imobilizér	ANO
63.	Komunikace přístrojové desky a autorádia v Českém jazyce	ANO
64.	Tónovaná skla kabiny	ANO
65.	Zásuvka v kabině <b>24 V</b>	ANO
66.	Akustická výstraha při couvání	ANO
67.	Uzamykatelné hrdlo palivové nádrže	ANO
68.	Objem palivové nádrže minimálně <b>120</b> litrů	ANO (120l)
69.	Objem nádrže na AdBlue minimálně <b>30</b> litrů	ANO (35l)

70.	Zábrana proti podjetí, přední, 2x boční a zadní	ANO
71.	Boční zpětná zrcátka, počet 4 ks	ANO
72.	Vyhřívaná vnější zpětná zrcátka, el. ovládaná	ANO
73.	Nájezdové zrcátko čelní sklo	ANO
74.	Nájezdové zrcátko pravé boční okno	ANO
75.	Elektrické ovládání předních oken	ANO
76.	Zadní parkovací kamera umístěná v displeji přístrojové desky nebo autorádia	ANO
77.	Povinná výbava pro nákladní vozidlo	ANO
78.	Nářadí pro nákladní vozidlo	ANO
79.	Návod k obsluze (v češtině)	ANO
80.	Dva zakládací klíny	ANO
81.	Hadice pro huštění pneumatik	ANO
82.	Tlakoměr	ANO
83.	Hydraulický zvedák	ANO
84.	Náhradní žárovky	ANO
85.	Seznámení a zaučení v ovládaní a údržbě vozidla servisním technikem	ANO
	<b>Skříňová nástavba</b>	
86.	Skříňová nástavba valníková, která je nejméně tak široká a vysoká jako kabina vozu.	ANO
87.	Skříňová nástavba a zadní dveře k nakládání a vykládání nákladu	ANO
88.	Zadní dvoukřídlé dveře na zajištění v otevřené poloze a nerezové zapuštěné uzávěry dveří	ANO
89.	Podlaha - vodovzdorná protiskluzová překližka o síle min. 24 mm	ANO
90.	Barva skříňové nástavby bílá (RAL 9010)	ANO
91.	Vnitřní délka ložné plochy min. 6050 mm	ANO (6 100 mm)
92.	Vnitřní šířka ložné plochy min. 2460 mm	ANO
93.	Vnitřní výška minimálně 2000 mm	<b>2 025 mm</b>
94.	Montáž na podvozek dle předpisů výrobce	ANO
95.	Vnitřní osvětlení nástavby LED páskem vlevo a vpravo	ANO
96.	Předepsané obrysové LED osvětlení	ANO
97.	Předepsané obrysové označení	ANO
98.	Prachotěsná skříňová nástavba	ANO
99.	Žárově zinkovaný ocelový základní rám	ANO
100.	Laminátová střecha s průsvitným pruhem	ANO
101.	Vnitřní ochranný sokl, chránič podlahu (okopové lišty)	ANO
102.	Zadní portál ocel/hliník v barvě nástavby a gumové dorazy	ANO
103.	Kotvící kombinovaná lišta s rozpěrnou tyčí 2 ks	ANO
104.	Kotvící oka v podlaze – minimálně 6 párů (12 ks) 1,5 t	ANO
105.	Úložná schránka min. 110 litrů	ANO (127 l)
	<b>Záruka vozu</b>	
106.	Garantovaná záruční doba výrobce min. 12 měsíců	<b>12 měsíců</b>
107.	Garanční prohlídky budou zajištěny po dobu 3 let od převzetí vozidla kupujícím nebo do ujetí 100 000 km. Garanční prohlídky u prodávajícího jsou dány rozhodnutím kupujícího.	1 x ročně – časová údržba, výměna oleje dle instrumentu vozidla, cca 60 000 km nebo co 2 roky
108.	Dodání vozidla do 31. 3. 2024	ANO
109.	Specifikace prodloužené záruční doby na některé komponenty	36 měsíců na hnací řetězec (alternátor, startér, motor, převodovka, kardan, uzávěrka dif., náboje kol zadní nápravy)

## **1.2 Podrobná cenová nabídka**

Jako součást této vyplněné přílohy č. 1 dodavatel předkládá podrobnou cenovou nabídku nabízeného vozidla obsahující podrobný rozpis sériové a příplatkové výbavy s uvedením jejich cen:

*v příloze dále je celková specifikace podvozku a nástavby, která je nedílnou součástí této nabídky, rozpoložování výbavy je dle požadavků odběratele na seriovou a příplatkovou výbavu.*

*Společnost Mercedes-Benz Trucks Česká republika s.r.o.si vyhrazuje právo nesdělovat ceny jednotlivé výbavy z důvodu obchodního tajemství dodavatele.*

*Tyto informace by byly zavádějící i s ohledem k požadavku zadavatele na konečnou cenu v CZK, která je odlišná od ceníku dodavatele.*

Příloha č. 1b Grafika nákladního automobilu

Podrobnosti:

- obrázek nákladního automobilu je ilustrativní,
- přesný rozměr a barvy grafiky budou dodány dodavateli na přesný rozměr vozidla,
- grafika bude řezaná a na kabinu a skříňovou nástavbu nalepená.



# Nabídka

určena pro:

Atego - distribuční řada - 1224 L 4x2

**SSRS** Střední škola řemesel a služeb Moravské Budějovice  
Tovačovského sady 79  
676 02 Moravské Budějovice



Tento obrázek se může lišit od vozidla v nabídce a je nezávazný. Změny vyhrazeny.

Výrobní vzor:	96702512	Typ vozidla:	1224 L
Druh vozidla:	Podvozek	Kabina řidiče:	Kabina S, prodloužená, 2,30 m, standardní, tunel
Výkon motoru:	175 kW	Rozvor:	4160 mm
Celk. hmotnost:	11990 kg		
Model:	Mercedes-Benz Atego - distribuční řada		





Mercedes-Benz

# Konfigurace vozidla

## Lakování

LZ	Kabina řidiče:	MB 7731	šedá anthrazitgrau
LZ44	Střešní spoiler:	MB 7731	šedá anthrazitgrau

## Pneumatiky

1. náprava:	2x 265/70 R 19,5 Michelin	K39M16 80 Silnice
2. náprava:	4x 265/70 R 19,5 Michelin	K39M76 80 Regionální hnaná
Rezervní kolo:	1x 265/70 R 19,5 Michelin	K39M16 80 Silnice

## Sériová výbava

A1K	Přední náprava 5,3 t
A2L	Zadní náprava 11, t, talířové kolo 390, hypoidní
A2Z	Uzávěrka diferenciálu zadní nápravy
B2A	Brzdy kotoučové na přední i zadní nápravě
B4A	Kondenzační senzor pro stlačený vzduch
C5I	Upevňovací díly pro valníkovou nástavbu
C6B	Servořízení ZF 8095
C6Y	Stabilizátor zadní nápravy pod rámem
C7A	Zábrana proti podjetí, zadní
C7E	Zábrana proti podjetí přední (ECE), ocelová
C7H	Zábrana proti podjetí boční mezi nápravami
C8J	Lapače nečistot v blatníku
D2Y	Kontrola zapnutí bezpečnostních pásů
D4W	Okna elektricky ovládaná, na obou stranách
D5Y	Koberečky gumové
D6Y	Filtr ventilace pylový
D7L	Odkládací prostor nad čelním sklem, 1 přihrádka
D8A	Střešní poklop/střešní větrací klapka
DUP0	Konfigurační kód
E0Y	Akumulátory zakrytované
E1E	Akumulátory 2 × 12 V / 100 Ah, bezúdržbové
E1N	Alternátor 28 V / 100 A
E4B	Rozhraní pro přenos dat FMS 2.0 (fleet management)
E5A	1 spínač pro elektroinstalaci nástavby
E7F	Kabelové dálkové ovládání vzduchového odpružení
F1P	Kabina S krátká
F2U	ClassicSpace



F6I	Čelní zrcátko, vyhřívané
F6J	Zpětná zrcátka, elektricky ovládaná
F7V	Vstup do kabiny řidiče, dvoustupňový
F8B	2 klíče s dálkovým ovladačem
F8E	Centrální zamykání
F8V	Světelný senzor
F8W	Dešťový senzor
G0K	Jízdní program Economy/Power
G5G	Řazení automatizované Mercedes PowerShift 3
J1M	Dig. tachograph, 2nd gen., version 2, ADR
J1S	Tachograf VDO
J2K	Reproduktory, 2pásmové
J3N	FleetBoard Eco Support
J3V	Truck Data Center 7
J3Z	Měření zatížení na nápravách se zobrazením na FSS
J4X	Signalizace nezapnutého bezp. pásu pro sed. spol.
J5S	Rádio s USB portem a Bluetooth
J8Y	Příprava pro Truck Data Center 7
K0E	Plastová nádrž 120 l, vlevo
K5M	Uzávěr nádrže uzamykatelný
K7I	Výfukový systém, na rámu vpravo, koncovka dovnitř
L1C	LED světlomety pro denní svícení
L1H	Světlomety mlhové vpředu
L1Y	LED světelný paket, ukazatele směru čiré
L1Z	Směrové ukazatele čiré
L2P	Obrysové světlo LED
M0Q	Protihlukové zakrytování dle předpisu ECE NGL, úro
M2A	Motor OM936, R6, 7,7 l, 175 kW (238 k), 1000 Nm
M4X	Motor v provedení Euro VI, E
M5V	Motorová brzda, zvýšený výkon
R0Z	Kryty matic kol
R1F	Ráfky 6,75 × 19,50
S1D	Asistent regulace stability (ESP)
S1H	Asistent jízdy v pruzích (LDWS)
S1P	Aktivní brzdový asistent (AEBS)
S5A	Omezovač rychlosti 90 km/h (ECE)
S5Z	Tempomat a temposet
T1V	Hmotnostní varianta 11,99 t (4,9/8,1)
U3M	Elektronická architektura 2. generace
V1D	Atego nové - distribuční řada
V1W	Standard
V2T	Atego - modelová generace 1
V8A	Číslo podvozku VIN
V9G	Technical changes model year October
X1S	Štítky a dokumentace česky
X2E	Typový štítek, EU
X3Z	Záruka na hnací řetězec, 3 roky / 250 000 km
X3CA0N	TRUCKTraining - školení pro 2 řidiče
Z5C	OM 936





Z5X	Levostranné řízení
Z5Y	Vozidlo pro pravostranný provoz

## Zvláštní výbava

A1A	Vzduchové odpružení přední nápravy
A5N	Stálý převod $i = 3,583$
B1B	Elektronický brzdový systém s ABS a ASR
B1D	El. jednotka zprac. vzduchu (EAPU), ve středu rámu
B5B	Brzda přívěsu, 2 vedení
C2F	Rozvor 4160 mm
C6T	Stabilizátor před. nápr. pro extrémě vys. těžiště
C9N	Zadní převis prodloužený o 300 mm
D1C	Sedadlo řidiče odpružené, komfortní
D1P	Sedadlo spolujezdce odpružené, komfortní
D1Z	Sedadlo střední s bezp. pásem a opěrkou hlavy
D2V	Loketní opěrky oboustranně na sedadle řidiče
D3Q	Potah sedadla řidiče, velurový
D3T	Potah sedadla spolujezdce, velurový
D4A	Kokpit standardní
D4Z	Sluneční roleta, boční, strana řidiče, spolujezdce
D6F	Klimatizace
E3I	Zásuvka v kabině 24 V/15 A, příd., na palub. desce
E6A	Zásuvka pro přívěs 15pólová, 24 V
E6E	Adaptér 15pólový pro dvě 7polové zásuvky
E6Z	Akustická výstraha při couvání
F1Y	Kabina S, prodloužená, 2,30 m, standardní, tunel
F5A	Spoiler střešní, nastavitelný
F5L	Sluneční clona vnější
F6C	Čelní sklo determální
F8F	Centrální zamykání komfortní
F8H	2 klíče s dálkovým ovladačem, přídavné
G1E	Převodovka G 140-8/9,30-0,79
G5L	PowerShift Advanced
J1C	Sdružený přístroj 12,7 cm, s funkcí video
J9J	Příprava pro zpětnou kameru
J9K	Příprava univerzální, pro multimediální využití
K3S	Nádrž na AdBlue, 35 l
K5Q	Palivová nádrž se sítkem v hrdle
M8Y	Palivový předfiltr na rámu, přídavný
M8Z	Předehřívání paliva
Q7A	Tažné zařízení, výrobce fa. Rockinger
Q7T	Tažné zařízení, typ G 145
Q8Z	Příčník zadní pro taž. z. G145, přívěs s cen. osou
R8B	Držák rezervního kola pod koncem rámu, se zvedákem
R8P	Rezervní kolo / rezervní ráfek
S3A	Airbag řidiče s předpínači bezpečnostních pásů
Y4G	Zvedák na podvozku



Mercedes-Benz

Y4J	Klín podkládací, 2 ks
Y4P	Tlakoměr, digitální
Y4S	Náhradní žárovky, v krabičce
Y4W	Nářadí, rozšířené
Y4Y	Hadice pro huštění pneumatik

CTT - pedály autoškola

## Technická data

Hmotnosti a rozměry

Typ	
Podvozek	L
Pohon	4x2
Rozvor	4160 mm

Hmotnost	
1. náprava (nenaloženo)	3312 kg
2. náprava (nenaloženo)	- kg
3. náprava (nenaloženo)	1880 kg
4. náprava (nenaloženo)	- kg
Pohotovostní hmotnost (vč. výbavy)	5192 kg
Zatížení	6798 kg
Přípustná celková hmotnost	11990 kg
Příp. celk. hmotnost jízdní soupravy	28000 kg

Motor	M2A
Objem cm <sup>3</sup>	7698
Výkon v kW / PS	175 / 238
Max. kr. m. v NM při 2750/min 1600 /min	1000

Pneumatiky	
1. náprava:	2x 265/70 R 19,5
2. náprava:	4x 265/70 R 19,5
Rezervní kolo:	1x 265/70 R 19,5

Délka nástavby	
Maximální převis	0 mm
Min. vzdálenost od zadní nápravy	0 mm
Max. vzdálenost od zadní nápravy	0 mm

Převodovka	
Kód	G1E
Zkrácený text	Převodovka G 140- 8/9,30-0,79

Rozměry	
Výška rámu - PN - naloženo	876 mm
Výška rámu - PN - nenaloženo	887 mm
Výška rámu - ZN - naloženo	893 mm
Výška rámu - ZN - nenaloženo	932 mm

Hmotnost vozidla je udávána včetně řidiče, nářadí, rezervního kola, 90 % objemu nádrže a případné zábrany proti podjetí.



Mercedes-Benz

# Rozměry vozidla

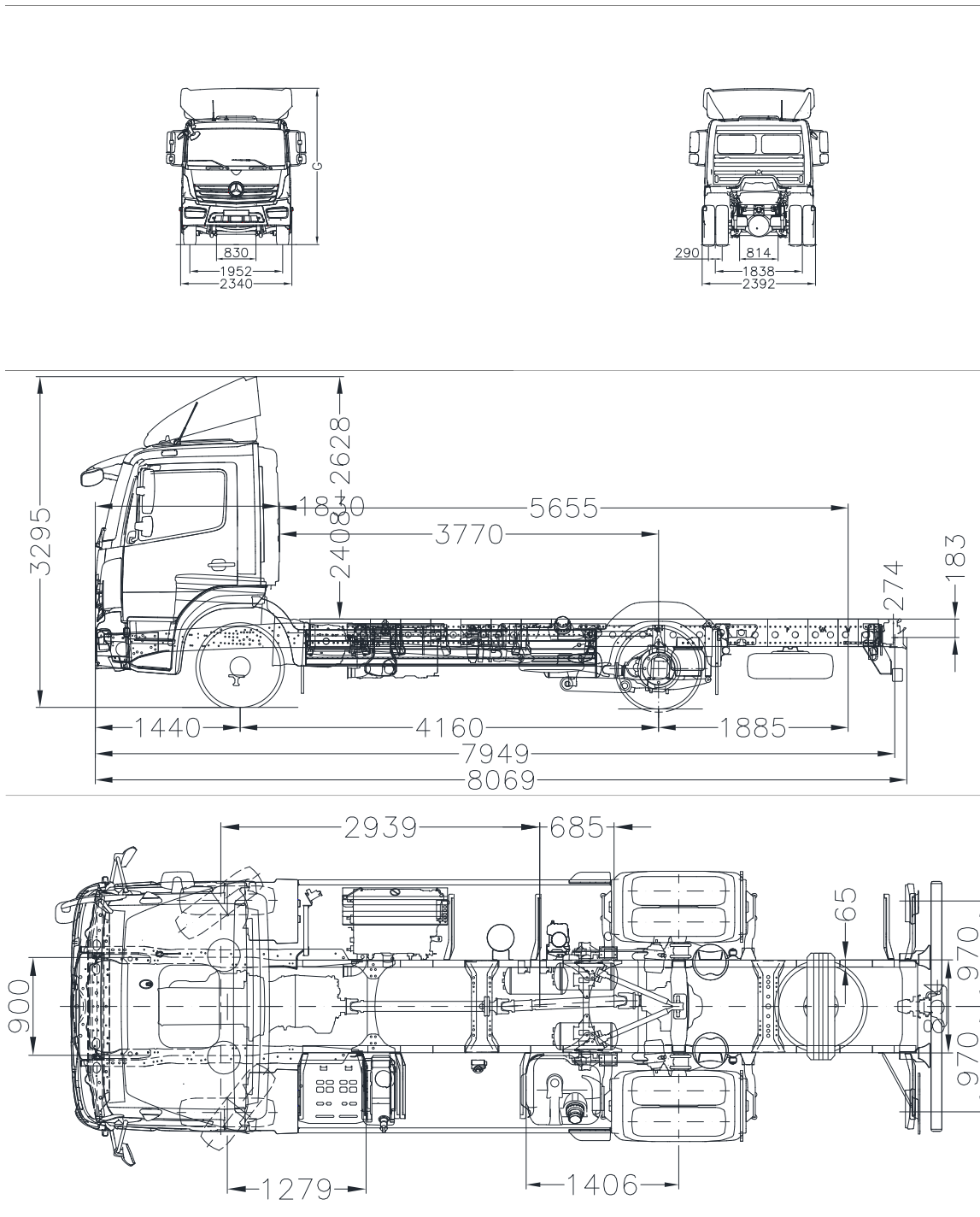

Uvedené výkresy se mohou lišit od vozidla v nabídce a jsou nezávazné. Změny vyhrazeny.



Mercedes-Benz

### Pilový diagram (otáčky motoru)

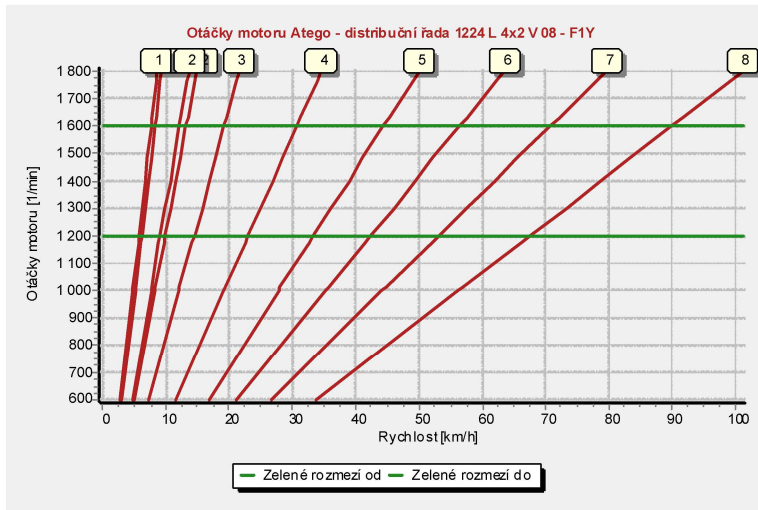



## Emise CO<sub>2</sub> a spotřeba paliva

Uvedená spotřeba paliva a hodnoty emisí CO<sub>2</sub> jsou předběžně vypočteny podle zásad uvedených v nařízení komise (EU) 2017/2400 na základě předběžných údajů o vozidle. Tyto hodnoty tedy nejsou oficiálními informacemi vyžadovanými zákonem, ale jedná se o nezávazné odhady. Zejména z výrobních důvodů se uvedené hodnoty mohou odchylovat od konečných zákonných hodnot.

Specifické emise CO<sub>2</sub> [gCO<sub>2</sub>/tkm] 260.7  
při užitečné hmotnosti [t] 2.355

### Nízké zatížení

Cyklus	Zatížení [kg]	Průměrná rychlost vozidla [km/h]	Emise CO <sub>2</sub> [g/km]	Emise CO <sub>2</sub> [g/t-km]	Emise CO <sub>2</sub> [g/m <sup>3</sup> -km]	Spotřeba paliva [l/100km]	Spotřeba paliva [l/t-km]	Spotřeba paliva [l/m <sup>3</sup> -km]
Dálková doprava	1304.0	79.2	632.05	484.73	7.44	24.2	0.185	0.00284
Regionální doprava	604.0	60.7	500.04	828.0	11.06	19.1	0.316	0.00423
Městská doprava	604.0	26.1	630.64	1044.24	13.95	24.1	0.399	0.00533

### Reprezentativní zatížení

Cyklus	Zatížení [kg]	Průměrná rychlost vozidla [km/h]	Emise CO <sub>2</sub> [g/km]	Emise CO <sub>2</sub> [g/t-km]	Emise CO <sub>2</sub> [g/m <sup>3</sup> -km]	Spotřeba paliva [l/100km]	Spotřeba paliva [l/t-km]	Spotřeba paliva [l/m <sup>3</sup> -km]
Dálková doprava	9841.0	77.9	722.19	73.38	8.5	27.6	0.028	0.00325
Regionální doprava	3020.0	60.5	537.57	178.03	11.89	20.5	0.068	0.00455
Městská doprava	3020.0	26.0	729.41	241.56	16.14	27.9	0.0923	0.00617



## Skříňová nástavba BOX na MB ATEGO 1224, kabina S prodloužená, r. 4 160 mm

### Typ podvozku

- Celková hmotnost podvozku 12,0 t

### Technické údaje nástavby

- délka ložné plochy 6 100 mm (vnější délka 6 200 mm)
- šířka ložné plochy 2 460 mm (vnější šířka 2 550 mm)
- vnitřní výška 2 025 mm
- celková výška 3 245 mm
- předpokládaná hmotnost nástavby (bez doplňků a příslušenství) 1 500 kg ± 8%

### Standardní provedení nástavby

- základní rám - ocelový vyztužený pro hydraulické čelo, žárově zinkovaný
- nástavba - prachotěsná nástavba z FERROFOAM panelů, zadní rám nástavby hliníkový / ocelový
- zadní dveře - dvoukřídlé, jištění v otevřené poloze, 2x zapuštěný uzávěr NEREZ
- zadní portál - spodní a horní část ocelová, boční sloupy hliníkové, portál lakován v barvě nástavby, s gumovými dorazy
- vnitřní provedení - u podlahy originální ocel/zn 270 mm sokl proti poškození
- podlaha - vodovzdorná protiskluzová překližka a síle 24 mm
- v podlaze 6 párů kotvících ok 1,5t
- střecha - laminátová s průsvitným podélným střešním pruhem, vodotěsná
- barva nástavby - bílá barva, obvodové lišty v barvě nástavby
- kotvící lišta - kotvící lišta kombinovaná FeZn pro rozpěrné tyče umístěná na L+P boku zapuštěná, 1 řada + 2x rozpěrná tyč
- předepsané obrysové osvětlení - boční obrysová světla oranžová LED, horní obrysová světla LED
- obrysové značení - reflexní desky na zadním čele nástavby, částečné obrysové značení boků, úplné obrysové značení zadního čela nástavby
- vnitřní osvětlení nástavby - 2x LED podélný pásek v horním rohu nástavby s pohybovým senzorem
- 1x schránka 127l
- blatníky a boční zábrany dodány na vozidle
- montáž na podvozek - dle předpisů výrobce včetně připojení nástavby k elektroinstalaci vozidla

