

SMLOUVA O DÍLO

**uzavřená ve smyslu §2586 a násl. zákona č. 89/2012 Sb.,
občanského zákoníku, na zhotovení díla „Dětské hřiště u sportovní
haly“**

uzavřená mezi:

1. objednatel: **Městská část Praha – Dolní Měcholupy**
Se sídlem: Dolnoměcholupská 168/37, 109 00 Praha – Dolní Měcholupy
Zastoupená MgA. Jiřím Jindřichem, starostou městské části
IČ: 00231347 DIČ: CZ00231347
Bankovní spojení: UniCredit Bank
Číslo účtu: 2111281318/2700
tel.: +420 272 706 441, e-mail: urad@dolnimecholupy.cz

dále jako „**Objednatel**“

2. zhotovitel: COLMEX s.r.o.
Se sídlem: Kubelíkova 1224/42, 130 00 Praha 3 – Žižkov
Zastoupen: Vladimír Havlík, jednatel
IČ: 29037221 DIČ: CZ 29037221
Bankovní spojení: Komerční banka, a.s.
Číslo účtu: [REDACTED]
tel.: [REDACTED] e-mail: info@colmex.cz
Subjekt zapsaný v OR, vedený u Městského soudu v Praze, oddíl C, vložka 161816.

dále jako „**Zhotovitel**“

I. Předmět smlouvy

Účastníci se dohodli na zhotovení díla, tak jak je přesně popsáno a uvedeno v technické specifikaci projektu "Dětské hřiště u sportovní haly" (příloha této smlouvy), tj. dílo zahrnuje demontáž stávajících herních prvků, dodání a odbornou montáž herních prvků, mobiliáře na pozemku parc. č. 260/20 v k. ú. Dolní Měcholupy, dle rozpočtu herních prvků a prací v souladu s cenovou nabídkou zhotovitele (příloha této smlouvy) a v souladu s harmonogramem příprav (rovněž přílohou této smlouvy). Předmětem této smlouvy je také zřízení povrchů tlumících náraz a ohraničení dopadové plochy. V případě nutnosti zajištění opatření stavebního úřadu bude ze strany zhotovitele zpracována také potřebná dokumentace a zajištěna inženýrská činnost vedoucí k zajištění opatření stavebního úřadu.

Objednatel se zavazuje k zaplacení sjednané ceny za takto vymezený předmět smlouvy.

II. Doba plnění

Zhotovitel se zavazuje provést dílo v termínu co nejdříve od podpisu smlouvy a nejpozději do **8 týdnů** od účinnosti smlouvy. Objednatel se zavazuje řádně provedené dílo v tomto termínu

převzít. V případě nepříznivých klimatických podmínek v době realizace lze termín dokončení posunout, maximálně však o 5 pracovních dní. Termín dokončení lze posunout také v případě, že objednatel nepřipravil podmínky pro řádné provedení díla zhotovitelem.

III.

Vlastnické právo k zhotovené věci a nebezpečí škody na ní

1. Zhotovitel odpovídá za nebezpečí vzniku škody na díle do doby předání řádně provedeného díla objednateli, o čemž bude vyhotoven předávací protokol.
2. Vlastnické právo k dílu nabývá objednatel dnem převzetí řádně provedeného díla.
3. Zanikne-li povinnost zhotovitele provést dílo z důvodu, za který odpovídá objednatel, je objednatel povinen uhradit zhotoviteli materiál a veškeré náklady, které vznikly při zhotovení díla.

IV.

Cena za dílo

1. Cena za dílo se sjednává ve výši **1 895 561,- Kč bez DPH** tj. ve výši **2 293 629,- Kč včetně DPH** dle zákona o DPH č. 235/2004 Sb., ve znění pozdějších předpisů. Objednatel prohlašuje, že předmět díla nebude sloužit k další ekonomické činnosti, a není tímto osobou povinnou k dani dle zákona o DPH.
2. Cenu za dílo uhradí objednatel na základě faktury vystavené zhotovitelem. Podkladem pro fakturaci je předávací protokol potvrzený zástupci obou smluvních stran o ukončení veškerých prací bez vad a nedodělků.
3. Splatnost ceny za dílo, jakož i ceny za montáž a zabudování se sjednává **do 30 dnů** ode dne vystavení faktury, kterou se zavazuje zaslat zhotovitel objednateli nejpozději do 14 dnů od předání díla na e-mailovou adresu urad@dolnimecholupy.cz a podatelna@dolnimecholupy.cz
4. V případě, že bude objednatel v prodlení se zaplacením ceny díla, sjednává se úrok z prodlení ve výši **0,05 %** z dlužné částky za každý den prodlení.
5. Cenu díla v průběhu realizace díla je možné měnit pouze v případě, že:
 - a) dojde v průběhu realizace díla ke změnám daňových předpisů upravujících výši DPH.
 - b) bude-li objednatel požadovat provedení prací, které nebyly součástí sjednaného předmětu plnění. O tomto bude uzavřen dodatek ke smlouvě.

V.

Práva a povinnosti smluvních stran

1. Objednatel se zavazuje:
 - a) umožnit zhotoviteli přístup na staveniště pro účely provádění díla,
 - b) poskytnout zhotoviteli součinnost potřebnou pro řádné provádění díla,
 - c) umožnit zhotoviteli přístup do prostor, kde prováděl dílo za účelem případných oprav, odstranění vad či nedodělků.
2. Zhotovitel je zejména povinen:
 - a) Zajistit zpracování díla osobou oprávněnou ke zpracování projektové dokumentace podle § 4 odst. 2 zákona č. 360/1992 Sb., o výkonu povolání autorizovaných architektů

- a o výkonu povolání autorizovaných inženýrů a techniků činných ve výstavbě, ve znění pozdějších předpisů, pokud bude třeba projektovou dokumentaci zpracovat.
- b) Přizvat ke zpracování dílčích částí díla další odpovědné osoby s příslušnou specializací, není-li způsobilý některou část dokumentace zpracovat sám.
 - c) Provést dílo řádně a včas za použití materiálů a postupů odpovídajících právním předpisům. Dílo musí ke dni předání odpovídat příslušným právním předpisům, zadání projektové dokumentace, nebo jiné dokumentaci vztahující se k provedení díla a umožňovat užívání, k němuž bylo určeno a zhotoveno.
 - d) Řídit se při provádění díla pokyny objednatele. Na případnou nevhodnost pokynů objednatele je povinen jej výslovně upozornit.
 - e) Postupovat při provádění díla s odbornou péčí.
 - f) Udržovat pořádek a čistotu na místě zabudování díla, odstraňovat na své náklady škodu, která vznikla v souvislosti s jeho zaviněním.
 - g) Zabezpečit staveniště podle vyhlášky č. 268/2009 Sb., o technických požadavcích na stavby, ve znění pozdějších předpisů,
 - h) Umožnit vstup na místo, kde bude probíhat zabudování díla pouze pověřeným pracovníkům objednatele.

VI. **Vady díla**

1. Zhotovitel odpovídá za vady díla, jež má dílo v době jeho předání objednateli.
2. Záruky se stanovují 36 měsíců na ocelové konstrukce, 36 měsíců na ostatní konstrukce, 24 měsíců na barevné nátěry a na ohraničení dopadových ploch. Záruční doba začíná dnem následujícím po předání díla objednateli. Záruka se nevztahuje na vady způsobené úmyslným zničením třetí osobou, opotřebením nebo vyšší mocí. Reklamáce vad musí být provedena písemně. Zhotovitel se zavazuje odstranit reklamované vady ve lhůtě **30 dnů** od doručení reklamace objednatelem, pokud tyto uzná za oprávněné. V opačném případě poskytne ve stejné lhůtě písemné vyjádření o charakteru závady a navrhne objednateli opatření k nápravě. V případě, že zhotovitel bude v prodlení s odstraněním vady nebo s vyjádřením o vadě, zavazuje se zaplatit objednateli pokutu ve výši **500 Kč** za každý den prodlení.
3. Záruka za kvalitu projektové dokumentace je ode dne podpisu protokolu o předání a převzetí díla bez vad oběma smluvními stranami po celou dobu výstavby až do kolaudačního řízení a to v plném rozsahu tak, že projektant nese odpovědnost za případné chyby v projektové dokumentaci a tyto je povinen na své náklady investorovi odstranit, nese odpovědnost za škody při realizaci díla vzniklých na straně chyb nebo nekompletnosti projektové dokumentace a tyto škody je povinen na své náklady investorovi odstranit.

VII. **Autorská práva**

1. Doložka o zpřístupnění autorských práv k dílu:

V případě, že dílo nebo jakákoli část jeho část bude považováno za duševní vlastnictví ve smyslu autorského zákona, je zhotovitel povinen zajistit, aby objednateli byla udělena veškerá práva nezbytná k řádnému užívání díla nebo jeho příslušné části. Zhotovitel je zejména povinen zajistit pro objednatele uživatelské právo k veškeré dokumentaci vypracované zhotovitelem nebo kterýmkoli z jeho subdodavatelů. Součástí práva užívat tyto dokumenty musí být právo objednatele dílo nebo jeho

příslušnou část podle této dokumentace vybudovat nebo dokončit, změnit dokumentaci a pořídit si její kopie pro účely provádění prací a dodávek na díle nebo jeho příslušné části nebo provádět jakékoli její změny v budoucnu.

Veškeré platby za užívací právo k dílu ve smyslu výše uvedeného jsou součástí ceny díla dle této smlouvy.

Zhotovitel bere na vědomí, že práva nezbytná k řádnému užívání včetně práv s užíváním díla spojených (právo investora dílo nebo jeho příslušnou část podle této dokumentace vybudovat nebo dokončit, změnit dokumentaci a pořídit si její kopie pro účely provádění prací a dodávek na díle nebo jeho příslušné části nebo provádět jakékoli její změny v budoucnu) je objednatel povinen převést na objednatele a uživatele stavby.

2. Licenční ujednání k předmětu ochráněnému autorským zákonem (dle § 2358 a násl. občanského zákoníku).

V souladu s ustanovením § 61 a násl. zákona č. 121/2000 Sb., o právu autorském, o právech souvisejících s právem autorským a o změně některých zákonů (autorský zákon), ve znění pozdějších předpisů a dále v souladu s ustanoveními § 2358 a násl. zákona č. 89/2012 Sb., občanský zákoník, poskytuje zhotovitel objednateli (který je vlastníkem díla) výhradní licenci k užití díla všemi způsoby. V souladu s ustanovením § 12 odst. 1 autorského zákona tímto autor (zhotovitel) prohlašuje, že opravňuje objednatele k výkonu práva užití autorského díla formou licenčního ujednání, s právem podlicence. Autor (zhotovitel) tímto poskytuje nabyvateli (objednateli) oprávnění dílo užit ve smyslu § 18 odst. 1, 2 licenčního zákona tak, že objednatel konkrétně dílo využije za účelem vytvoření příslušné projektové dokumentace a dále za účelem přípravy a realizace projektu „Dětské hřiště u sportovní haly“. Objednatel se v okamžiku podpisu smlouvy oběma smluvními stranami stává výhradním vlastníkem díla ve všech jeho podobách, stupních a fázích rozpracovanosti. O poskytnutí jakékoliv části díla v jakékoliv formě třetím stranám rozhoduje výhradně vlastník díla, prostřednictvím pověřené osoby objednatele (ust. § 2360 odst. 1 občanského zákoníku). Objednatel se zavazuje nakládat s dílem v souladu s ustanovením zákona č. 121/2000 Sb., a zákona č. 89/2012 Sb.

Smluvní strany tímto ujednávají, že se licence poskytuje bezúplatně, a to na dobu neurčitou. Tato licence se poskytuje pouze pro projekt „Dětské hřiště u sportovní haly“.

Zhotovitel díla poskytuje objednateli svůj neodvolatelný a bezpodmínečný souhlas a výhradní licenci k užití autorského díla zhotoveného dle této smlouvy o dílo a poskytuje objednateli oprávnění k výkonu práva jakkoliv, v maximální míře dovolené zvláštními předpisy užívat projektovou dokumentaci, zejména, nikoliv však výhradně, bez množstevního, technologického a územního omezení, pořizovat kopie díla nebo jakékoli její části, provádět změny, doplňky nebo úpravy díla (či jakékoliv jeho části), včetně jejich rozmnožení, pro jakékoliv účely, včetně provádění změn a úprav pro účely jakýchkoliv řízení vedených ohledně územního plánování. Objednatel je jakožto nabyvatel licence oprávněn upravovat či měnit v rozsahu licence dílo bez předchozího svolení poskytovatele jakožto poskytovatele licence, resp. autora díla. Objednatel je oprávněn poskytnout v rozsahu poskytnuté licence podlicenci třetí osobě či převést práva z poskytnuté licence na třetí osobu, s čímž zhotovitel jakožto poskytovatel licence vyslovuje svůj souhlas. Poskytovatel zároveň prohlašuje a zavazuje se, že nedá svolení nikomu dalšímu k pořízení rozmnoženiny díla dle předané dokumentace.

VIII.
Ostatní ujednání

1. V případě, že zhotovitel bude v prodlení s předáním díla, zavazuje se zaplatit objednateli úrok z prodlení ve výši **0,05 %** z celkové ceny díla za každý den prodlení.
2. Případné změny této smlouvy jsou povinni účastníci provést pouze písemnou formou s tím, že další ujednání k této smlouvě musí být podepsaná oprávněnými zástupci obou smluvních stran.
3. Smlouva se vyhotovuje ve dvou výtiscích, z nichž strana objednatele obdrží jedno vyhotovení a zhotovitel jedno vyhotovení. Každý z výtisků má platnost originálu.
4. Zhotovitel bere na vědomí v případě naplnění podmínek dle zákona č. 340/2015 Sb., o zvláštních podmínkách účinnosti některých smluv, uveřejňování těchto smluv a o registru smluv (zákon o registru smluv), ve znění pozdějších předpisů, že dle citovaného zákona bude tato smlouva povinně zveřejněna objednatelem v Registru smluv.
5. Smlouva nabývá platnosti dnem podpisu poslední ze smluvních stran a účinnosti dnem zveřejnění v registru smluv.

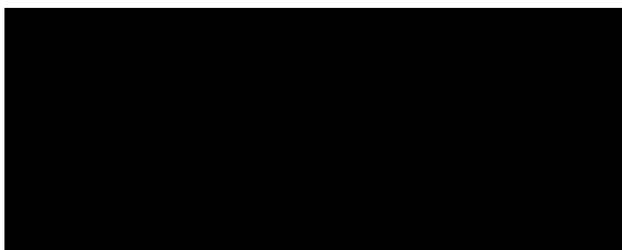

Jiří Jindřich
starosta obce

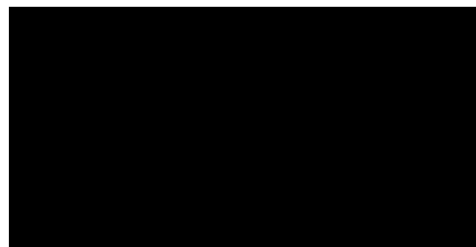

.....
Vladimír Havlík
jednatel COLMEX s.r.o.

Přílohy:

Technická specifikace
Cenová nabídka zhotovitele
Harmonogram příprav

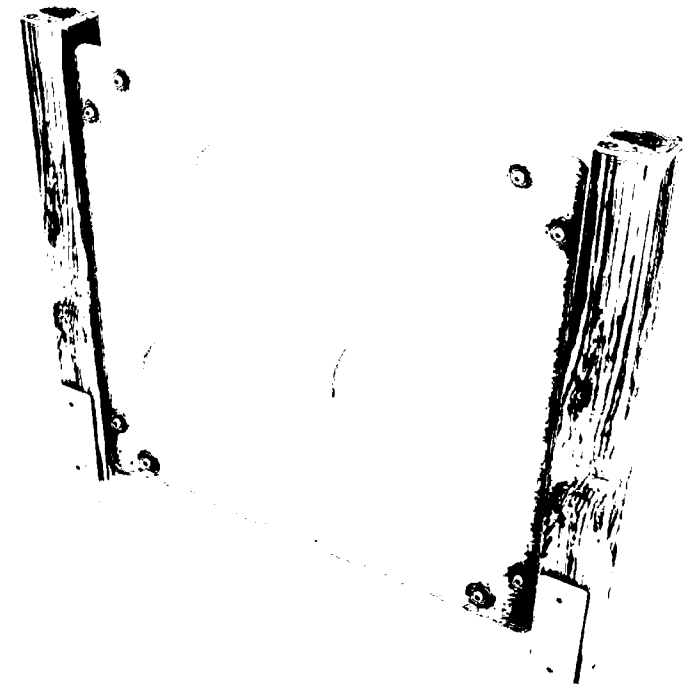
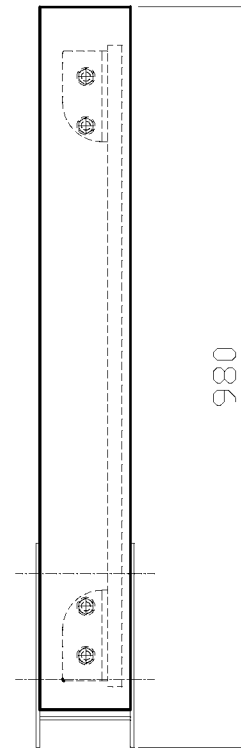
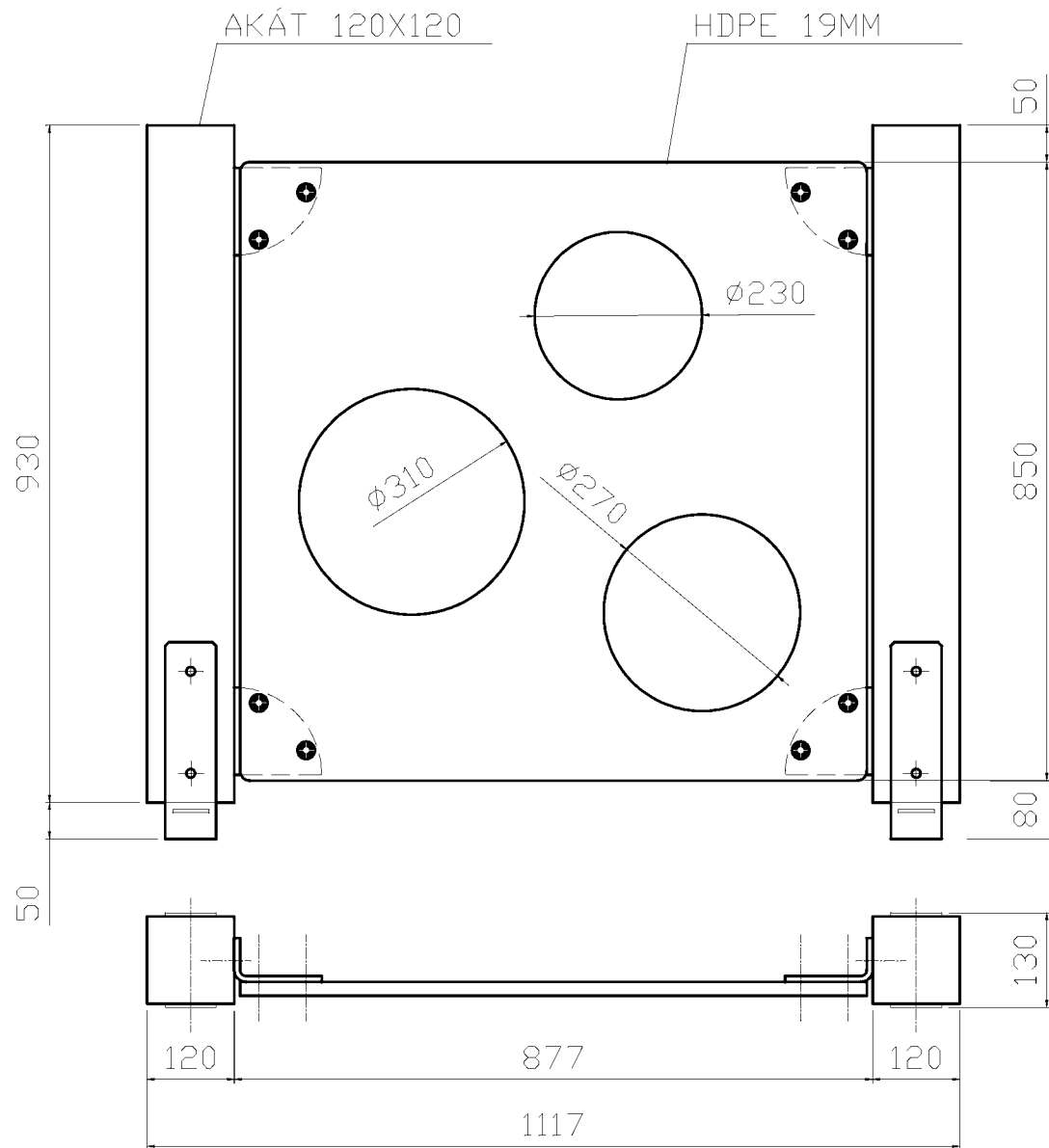

Název: WOODEN WORKOUT		Ročník: 1117 x 130 x 980 mm		Položkový:		Povrchová úprava:		Číslo listu: 1 / 2	
Vzhľad:		Materiál: AKÁT, POZINK, OCEĽ, NEREZ, HDPE		Lakovaná plocha:		Geometrické tolerancie: ČSN ISO 2768-mK ČSN EN ISO 13920-BF ČSN EN ISO 5817-B		Projekce:	
Měřítko: 1 : 10	Formát listu: A4	Datum: 13.6.2023	Kreslí: Ing. T. Dobřík	Filmovost:					
Číslo zakázky: WOODEN WO DH08_AM01			Kód: DH08_AM01			Kontroloval:		COLMEXX	
				Schválil:					

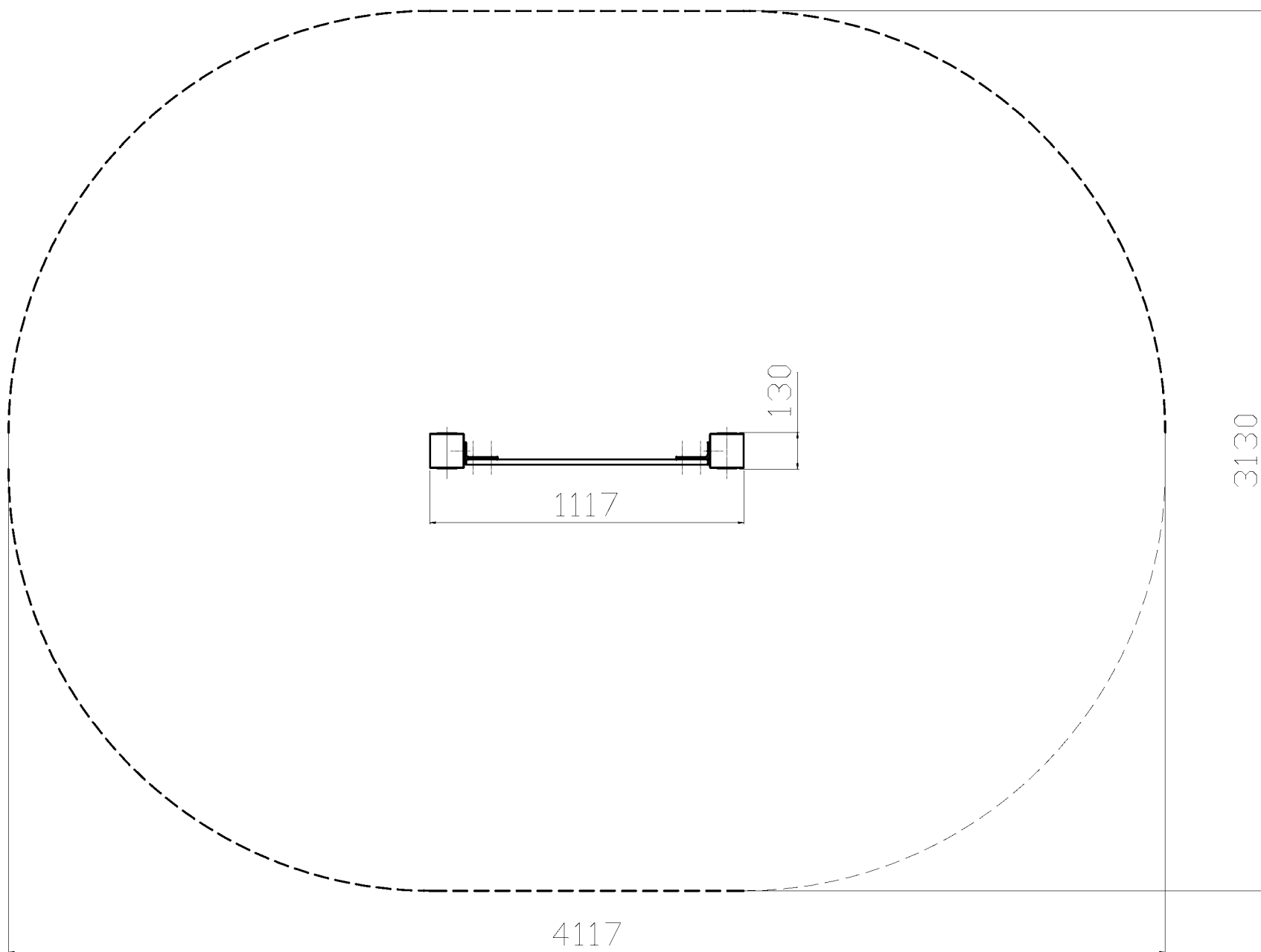

Název: WOODEN WORKOUT		Ročnér: 4117x3130 mm		Polotovár:		Povrchová úprava:		Číslo listu: 2 / 2	
Vzhľad:		Materiál:		Lakovaná plocha:		Geometrické Tolerance: ČSN ISO 2768-mK ČSN EN ISO 13920-BF ČSN EN ISO 5817-B		Projekce:	
Měřítko: 1 : 20	Formát listu: A4	Datum: 18.6.2023	Kreslí: Ing. T. Dobřík	Tlumočnost:					
Číslo zakázky: DOPADOVÁ PLOCHA WOODEN WO DH08_AM01			Kód: DH08_AM01			Kontroloval:		COLMEXX	
						Schválil:			

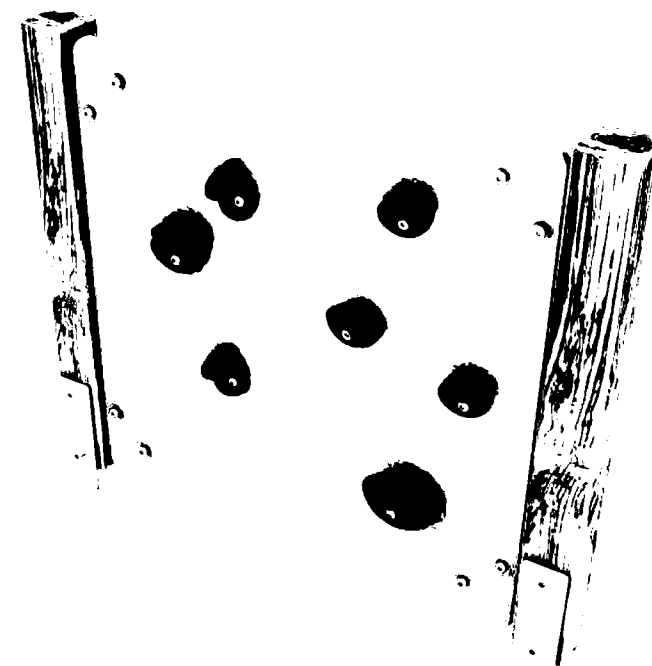
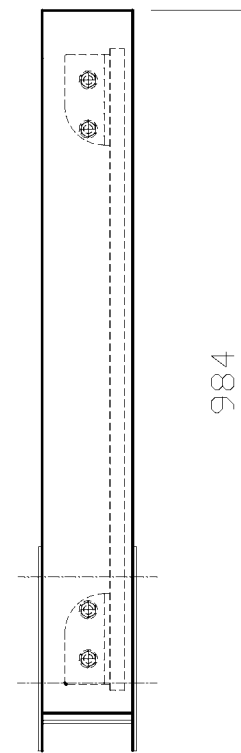
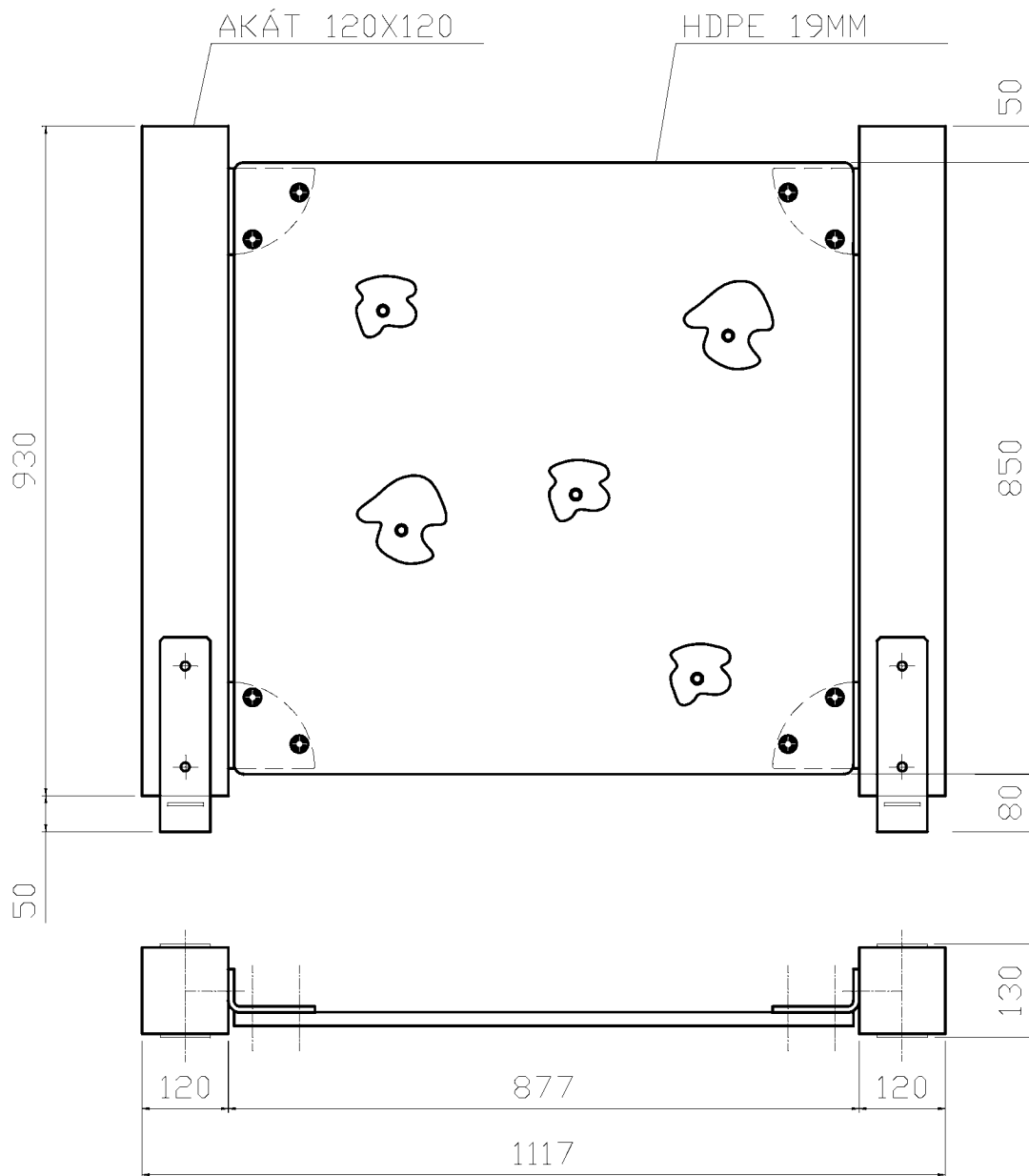

Název: WOODEN WORKOUT		Ročník: 1117 x 130 x 980 mm		Položka:		Povrchová úprava:		Číslo listu: 1 / 2	
Vzhľad:		Materiál: AKÁT, POZINK.OCEL/NEREZ, HDPE		Lakovaná plocha:		Geometrické tolerance: ČSN ISO 2768-mK ČSN EN ISO 13920-BF ČSN EN ISO 5817-B		Projekce:	
Měřítko: 1 : 10	Formát listu: A4	Datum: 13.6.2023	Kreslí: Ing. T. Dobřík	Filmovost:		Kontroloval:		COLMEXX	
Číslo zakázky: WOODEN WO DH08_AM02			Kód: DH08_AM02			Schválil:			

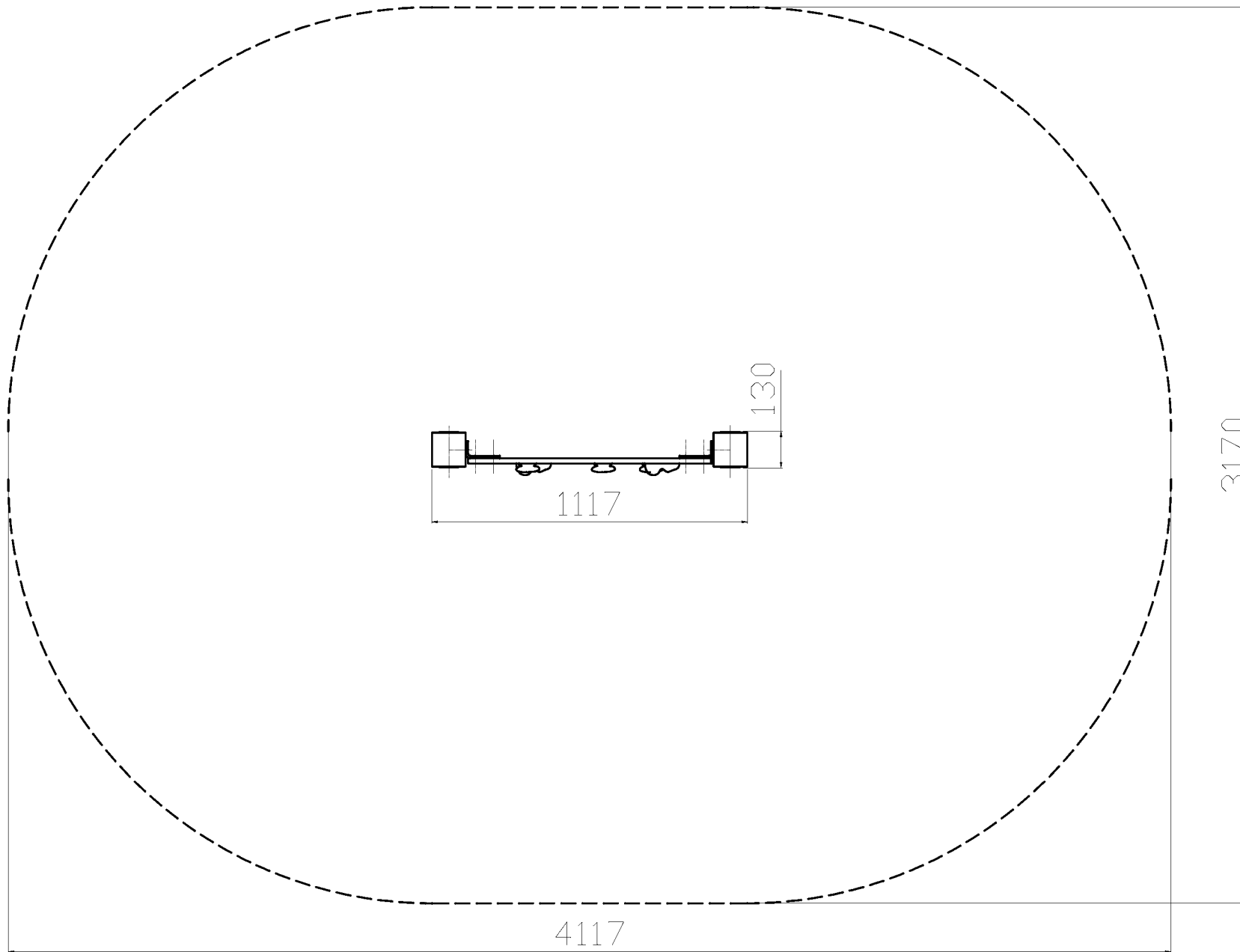

Název: WOODEN WORKOUT		Ročník: 4117 x 3170 mm		Podtovar:		Povrchová úprava:		Číslo listu: 2 / 2	
Vzhľad:		Materiál:		Lakovaná plocha:		Geometrické Tolerance: ČSN ISO 2768-mK ČSN EN ISO 13920-BF ČSN EN ISO 5817-B		Projekce:	
Měřítko: 1 : 20	Formát listu: A4	Datum: 18.6.2023	Kreslí: Ing. T. Dobřík	Tisknoutost:					
Číslo zakázky: DOPADOVÁ PLOCHA WOODEN WO DH08_AM02			Kód: DH08_AM02			Kontroloval:		COLMEXX	
						Schválil:			

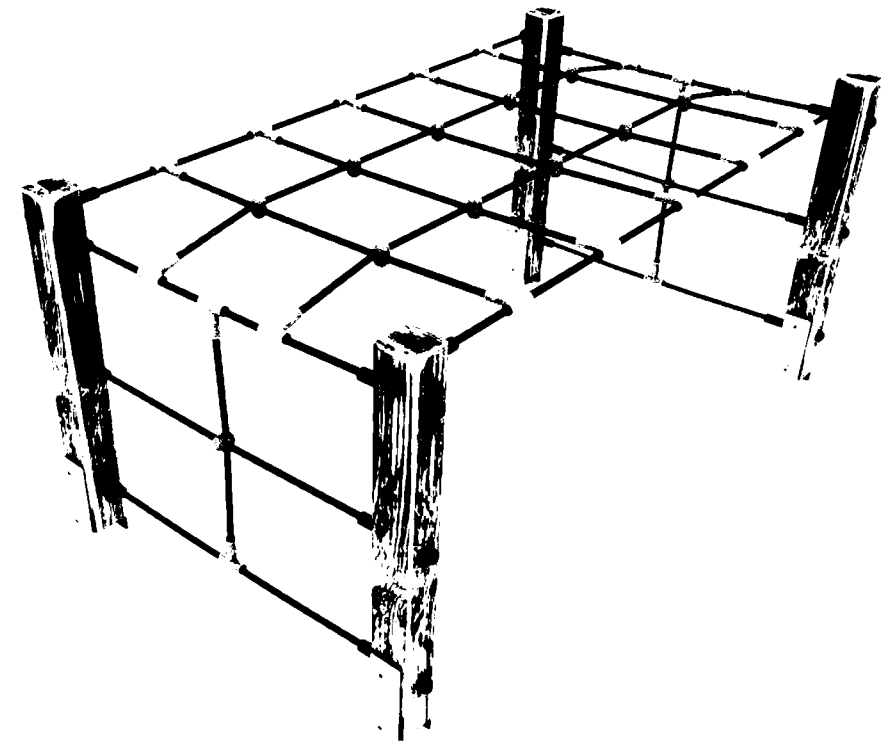
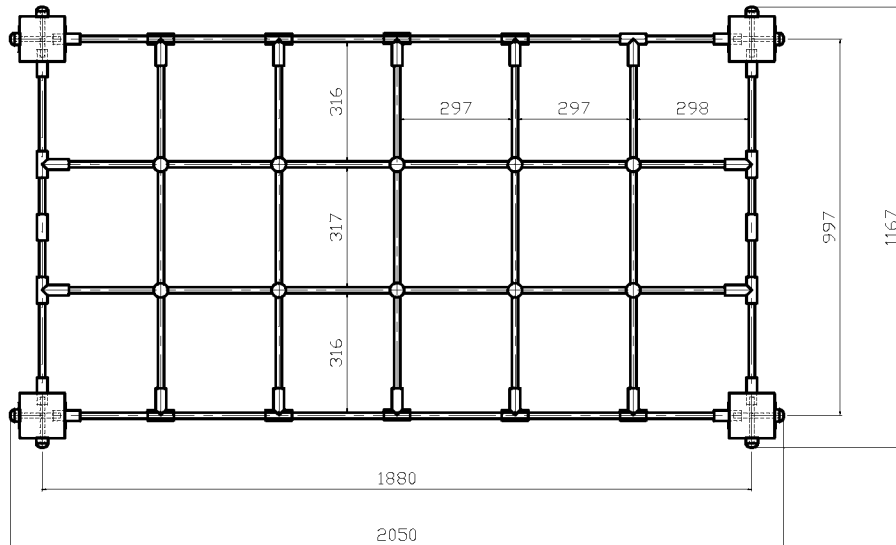
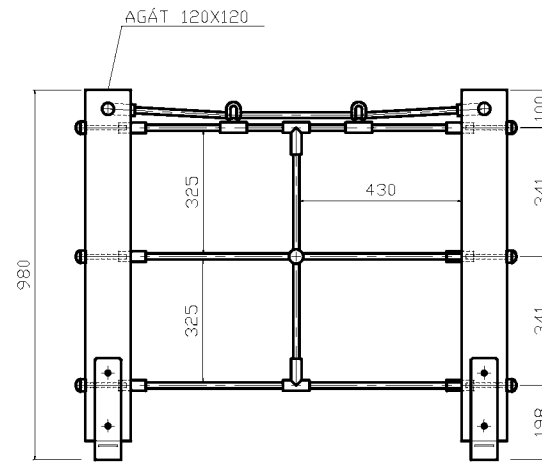
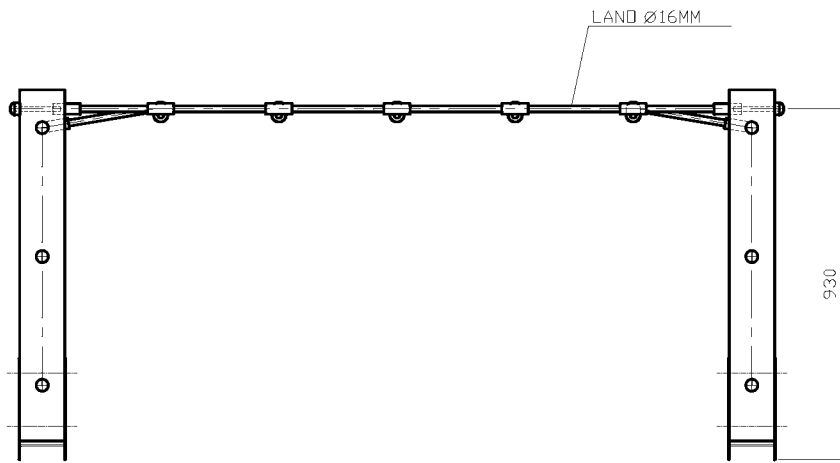

Název: WOODEN WORKOUT		Ročník: 2050x 1167 x 980 mm		Polotovár:	Povrchová úprava:	Číslo listu: 1 / 2	
Vzhľad:		Materiál: AGÁT, HODINKA, OCEL, NERZ. PLAGI, PP LAND S OCELLOVÝM VÝPLETOM		Lakovaná plocha:	Geometrické tolerance: ČSN ISO 2768-mK ČSN EN ISO 13920-BF ČSN EN ISO 5817-B		Projekce:
Měřítko: 1 : 20	Formát listu: A4	Datum: 13.6.2023	Kreslí: Ing. T. Dobřík	Tisknoutost:			
Číslo zakázky: WOODEN WO DH08_AM03			Kód: DH08_AM03		Kontroloval:		COLMEXX
					Schválil:		

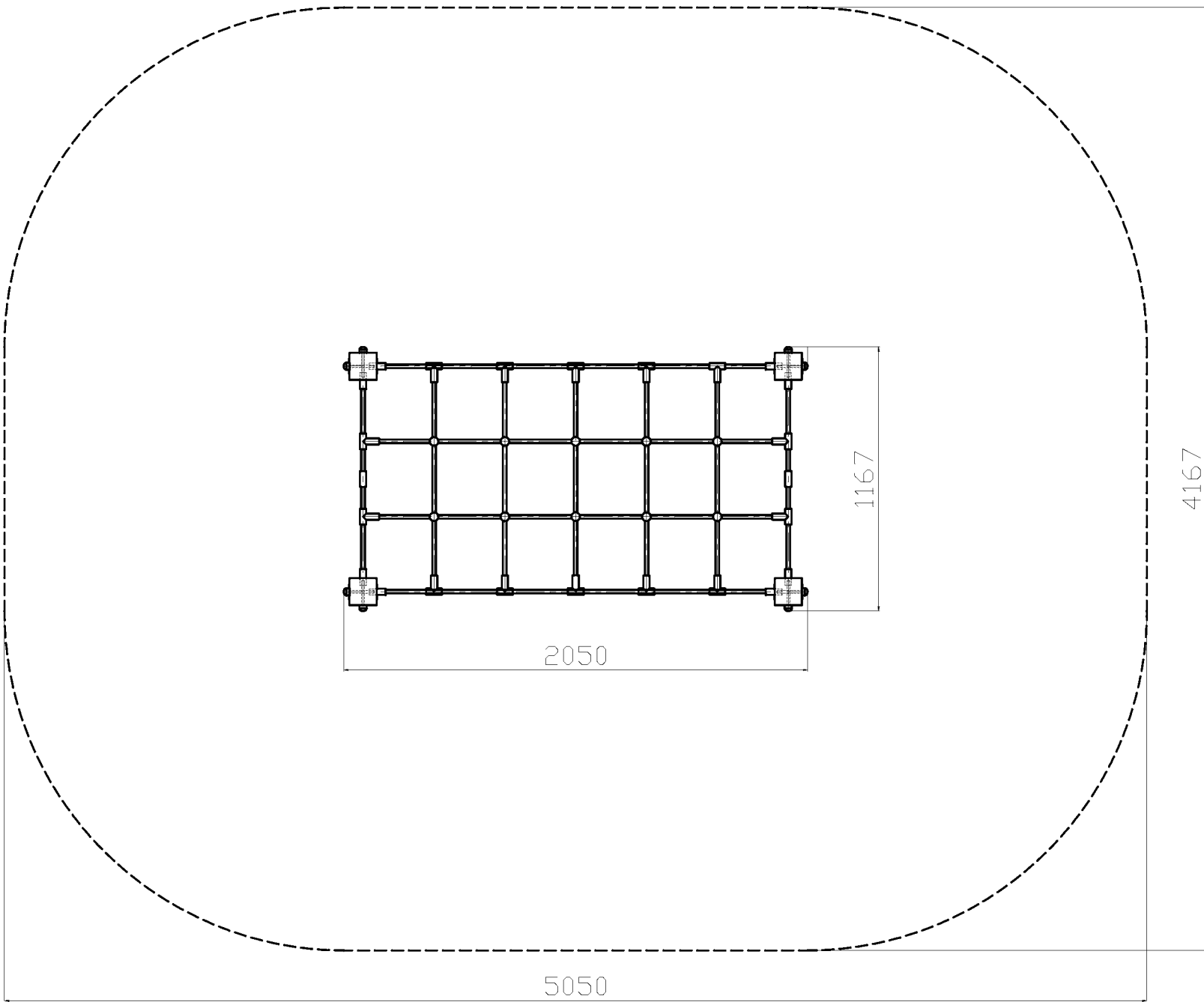

Název: WOODEN WORKOUT		Ročník: 5050x 4167 mm		Polotovár:		Povrchová úprava:		Číslo listu: 1 / 2	
Vzhľad:		Materiál:		Lakovaná plocha:		Geometrické Tolerance: ČSN ISO 2768-mK ČSN EN ISO 13920-BF ČSN EN ISO 5817-B		Projekce:	
Měřítko: 1 : 25	Formát listu: A4	Datum: 18.6.2023	Kreslí: Ing. T. Dobřík	Tisknoutost:		Kontroloval:		Schválil:	
Číslo zakázky: DOPADOVÁ PLOCHA WOODEN WO DH08_AM03			Kód: DH08_AM03			Kontroloval:		Schválil:	
								COLMEXX	

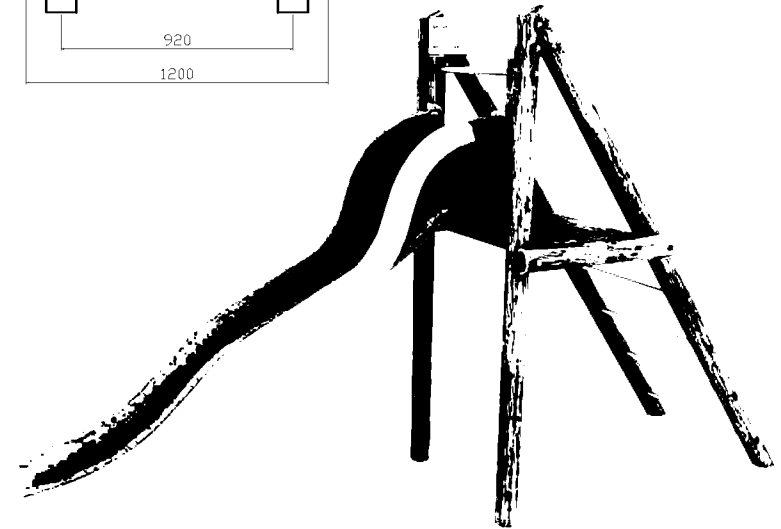
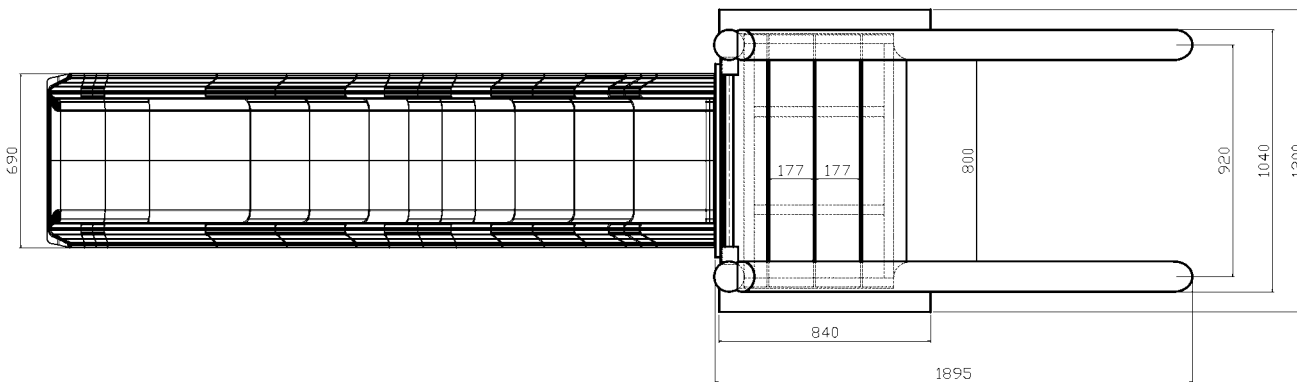
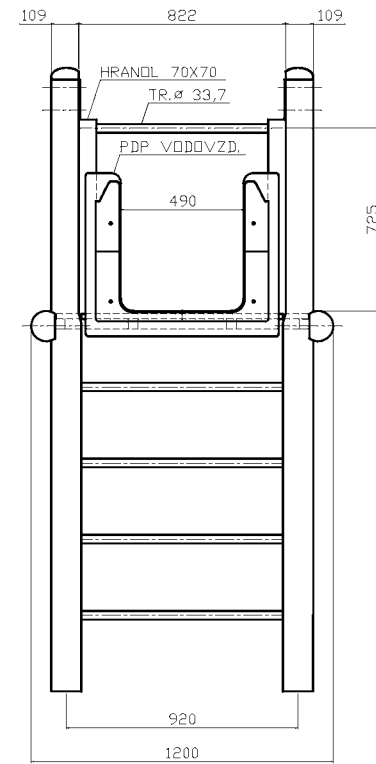
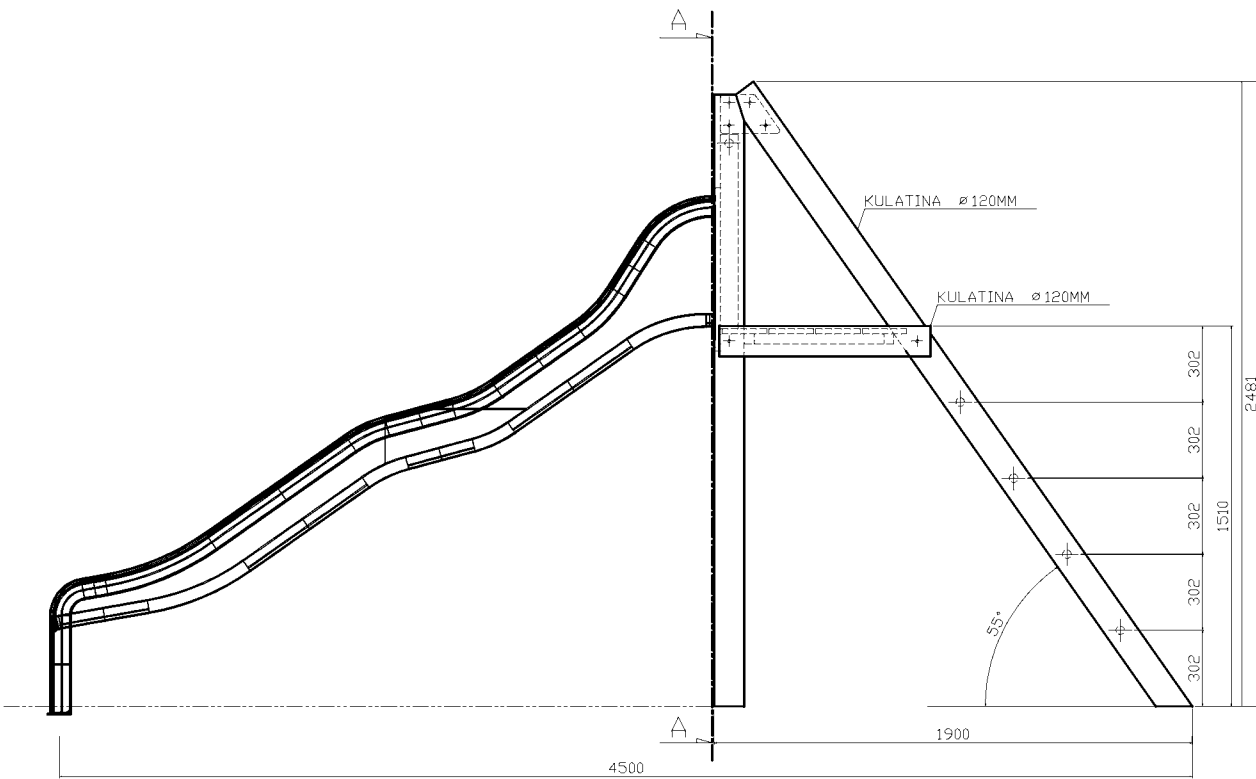

Název: PLAYGROUND		Ročnér: 4500x 1200 x 2481 mm		Polotovár:		Povrchová úprava:		Číslo listu: 1 / 2	
Vzhľad:		Materiál: AKÁT, POZINK OCEĽ/NEREZ, PLAST		Lakovaná plocha:		Geometrické tolerance: ČSN ISO 2768-mK		Projekce:	
Môstko:	1 : 30	Formát listu:	A4	Datum:	13.6.2023	Kreslí:	Ing. T. Dobřík	ČSN EN ISO 13920-BF ČSN EN ISO 5817-B	
Číslo zakázky:				Kód:		Kontroloval:		Schválil:	
WOODEN WO DH08_AM04				DH08_AM04				COLMEXX	

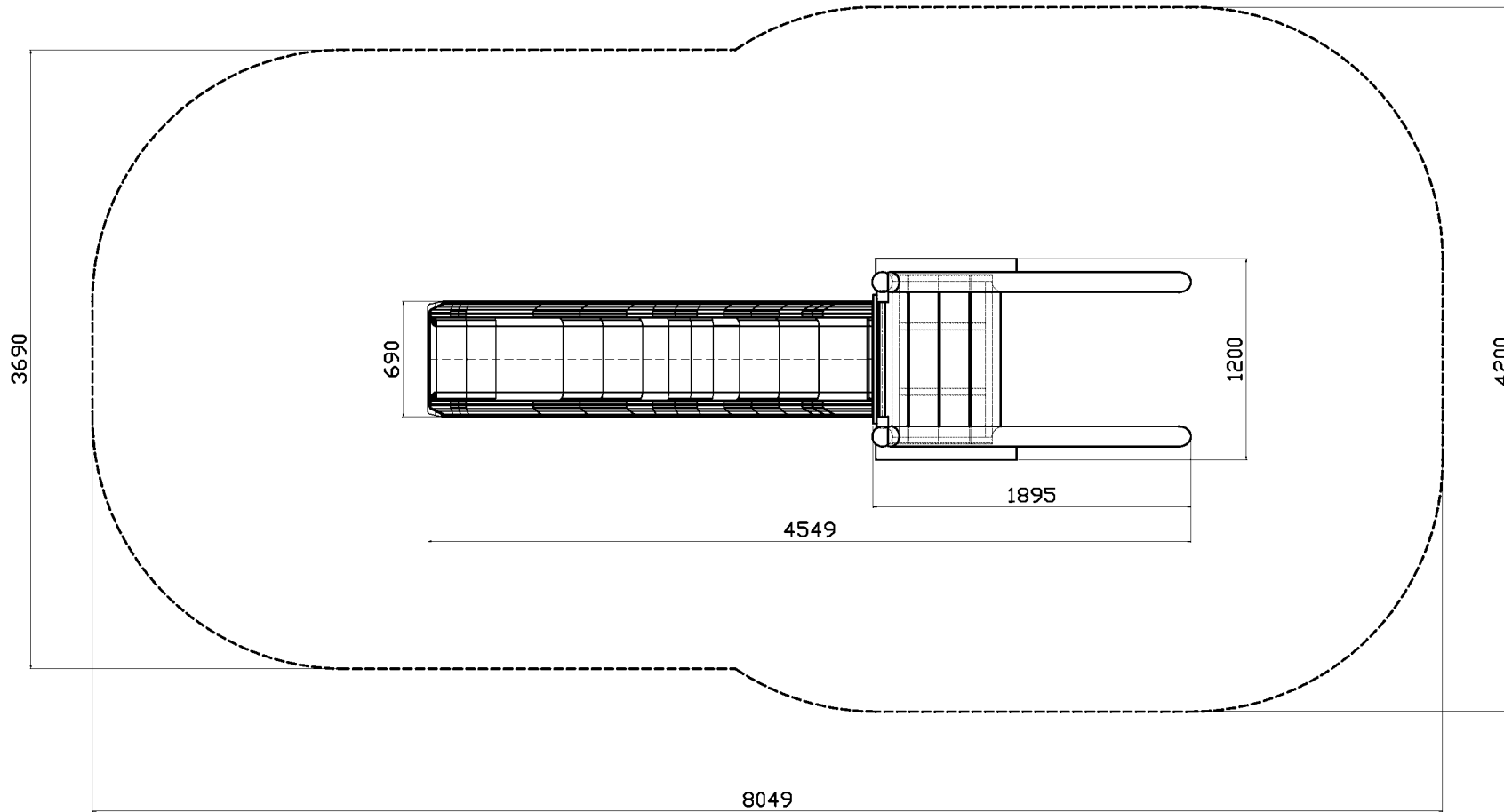

Název: PLAYGROUND		Ročnér: 8049x 4200 mm		Polotovár:		Povrchová úprava:		Číslo lítu: 2 / 2	
Vzhľad:		Materiál:		Lakovaná plocha:		Geometrické tolerancie:		Projekce:	
Môstko: 1 : 40	Formát listu: A4	Datum: 18.6.2023	Kreslí: Ing. T. Dobřík	Tlmostnosť:					
Číslo zakázky: DOPADOVÁ PLOCHA WOODEN WO DH08_AM04			Kód: DH08_AM04			Kontroloval:			
						Schválil:			

250

KULATINA Ø140MM

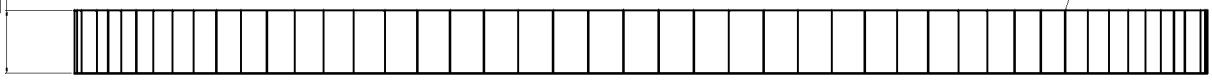

Ø4500

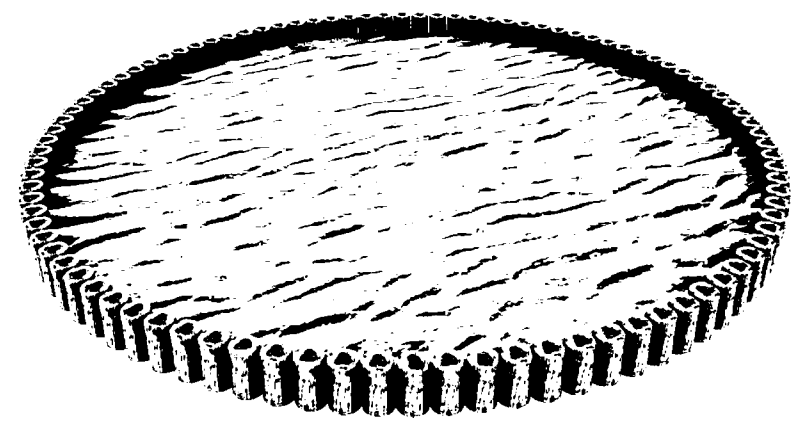
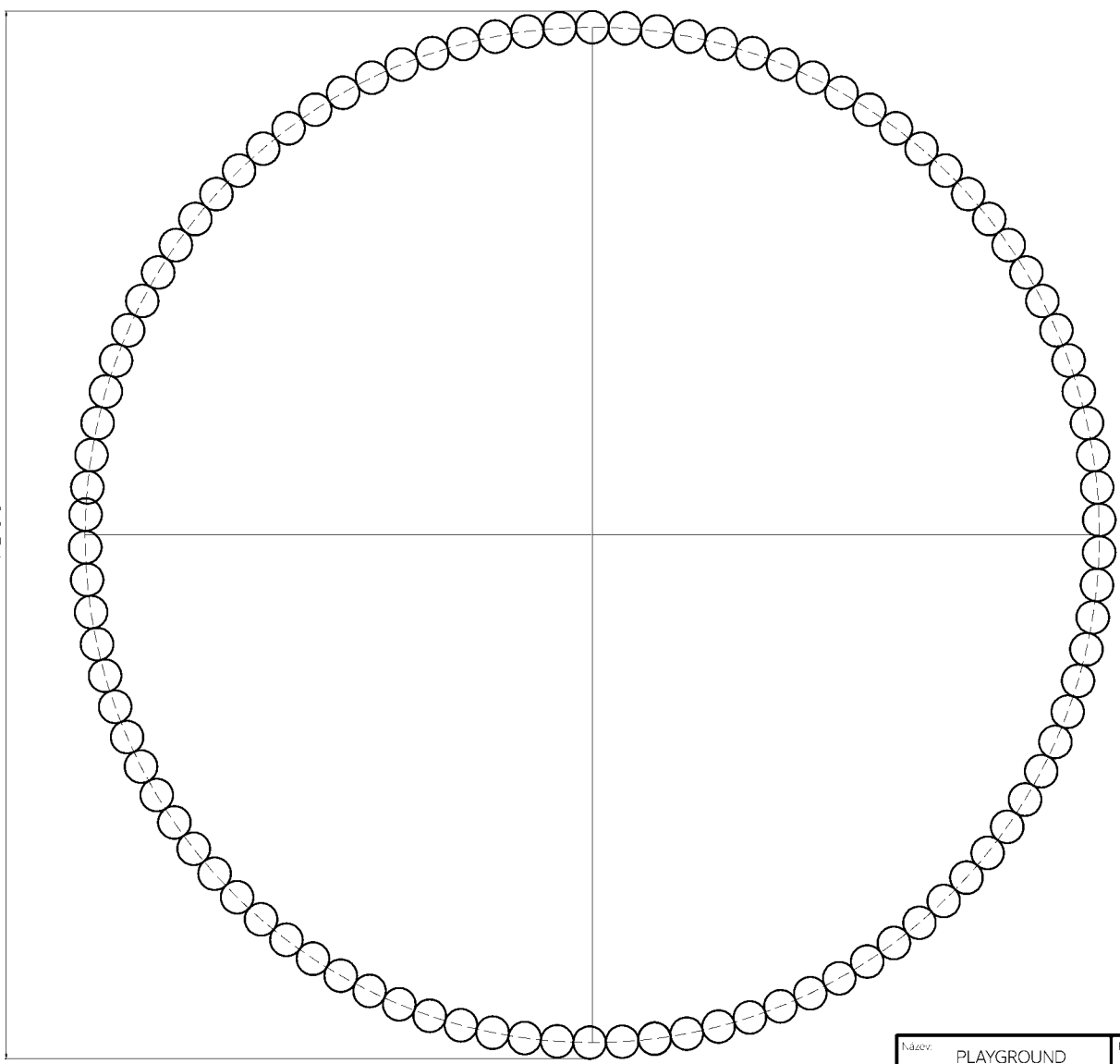

Název: PLAYGROUND		Ročník: 4500x 1200 x 2475 mm		Polotovár:		Povrchová úprava:		Číslo listu: 1 / 2	
Vzhľad:		Materiál: AKÁT, POZINK. OČEL/NEREZ		Lakovaná plocha:		Geometrické Tolerance: ČSN ISO 2768-mK ČSN EN ISO 13920-BF ČSN EN ISO 5817-B		Projekce:	
Môstko: 1 : 30	Formát listu: A4	Datum: 15.6.2023	Kreslí: Ing. T. Dobřík	Tlmostnosť:					
Číslo zakázky: WOODEN WO DH08_AM05			Kód: DH08_AM05			Kontrolovať:		COLMEXX	
						Schválit:			

∅7500

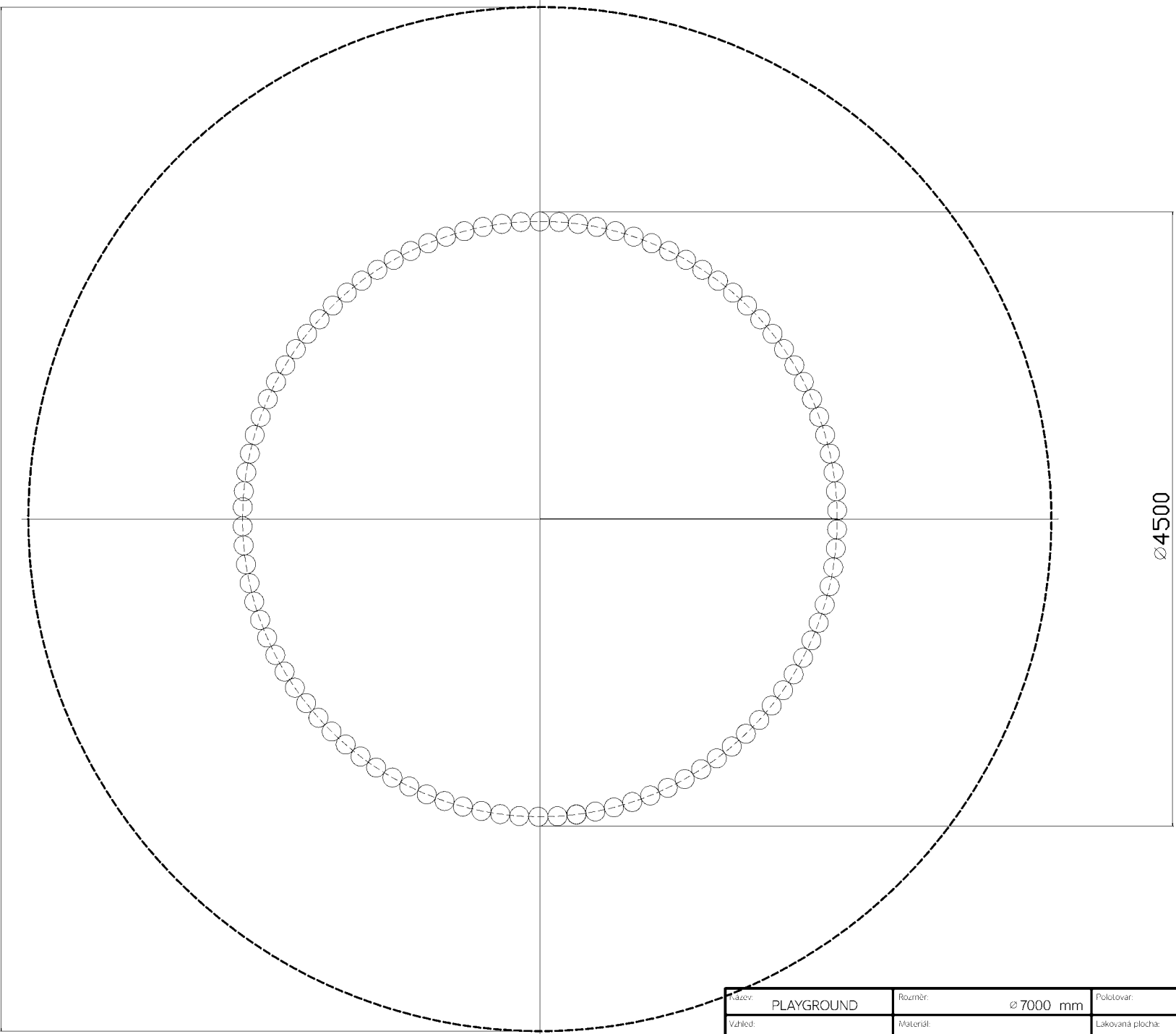

∅4500

Název: PLAYGROUND		Ročnôr: ∅ 7000 mm		Polotovár:		Povrchová úprava:		Číslo listu: 2 / 2	
Vzhľad:		Materiál:		Lakovaná plocha:		Geometrické tolerance:		Projekce: 	
Môniko: 1 : 40	Formát listu: A4	Datum: 18.6.2023	Kresli: Ing. T. Dobrik	Filmovosť:					
Číslo zakázky: DOPADOVÁ PLOCHA WOODEN WO DH08_AM05			Kód: DH08_AM05			Kontroloval:		COLMEXX	
				Schválil:					

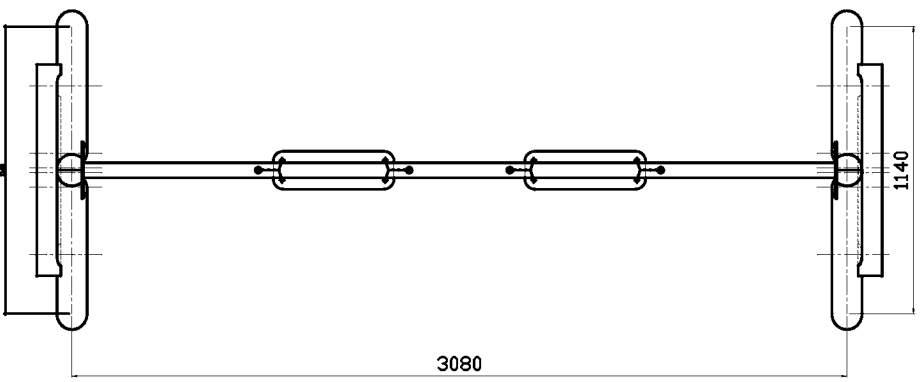
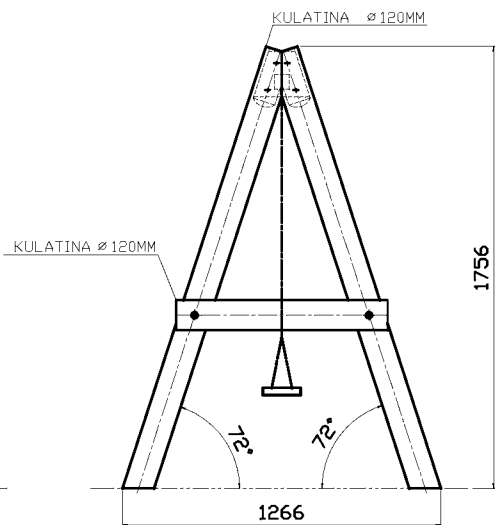
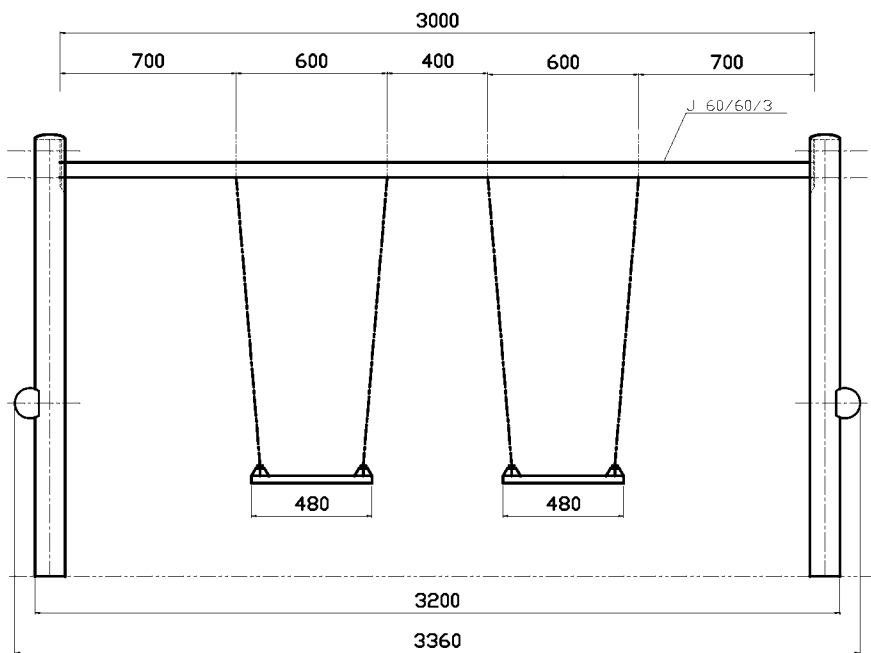

Název: PLAYGROUND		Ročnér: 3360x 1266 x 1756 mm		Polotovár:		Povrchová úprava:		Číslo listu: 1 / 2	
Vzhľad:		Materiál: AKÁT, POZINK OCEĽ/NEREZ, PLAST		Lakovaná plocha:		Geometrické Tolerance: ČSN ISO 2768-mK		Projekce:	
Môstko: 1 : 30	Formát listu: A4	Datum: 15.6.2023	Kreslí: Ing. T. Dobřík	Filmovosť:		ČSN EN ISO 13920-BF		ČSN EN ISO 5817-B	
Číslo zakázky: WOODEN WO DH08_AM07			Kód: DH08_AM07			Kontroloval:		COLMEXX	
						Schválil:			

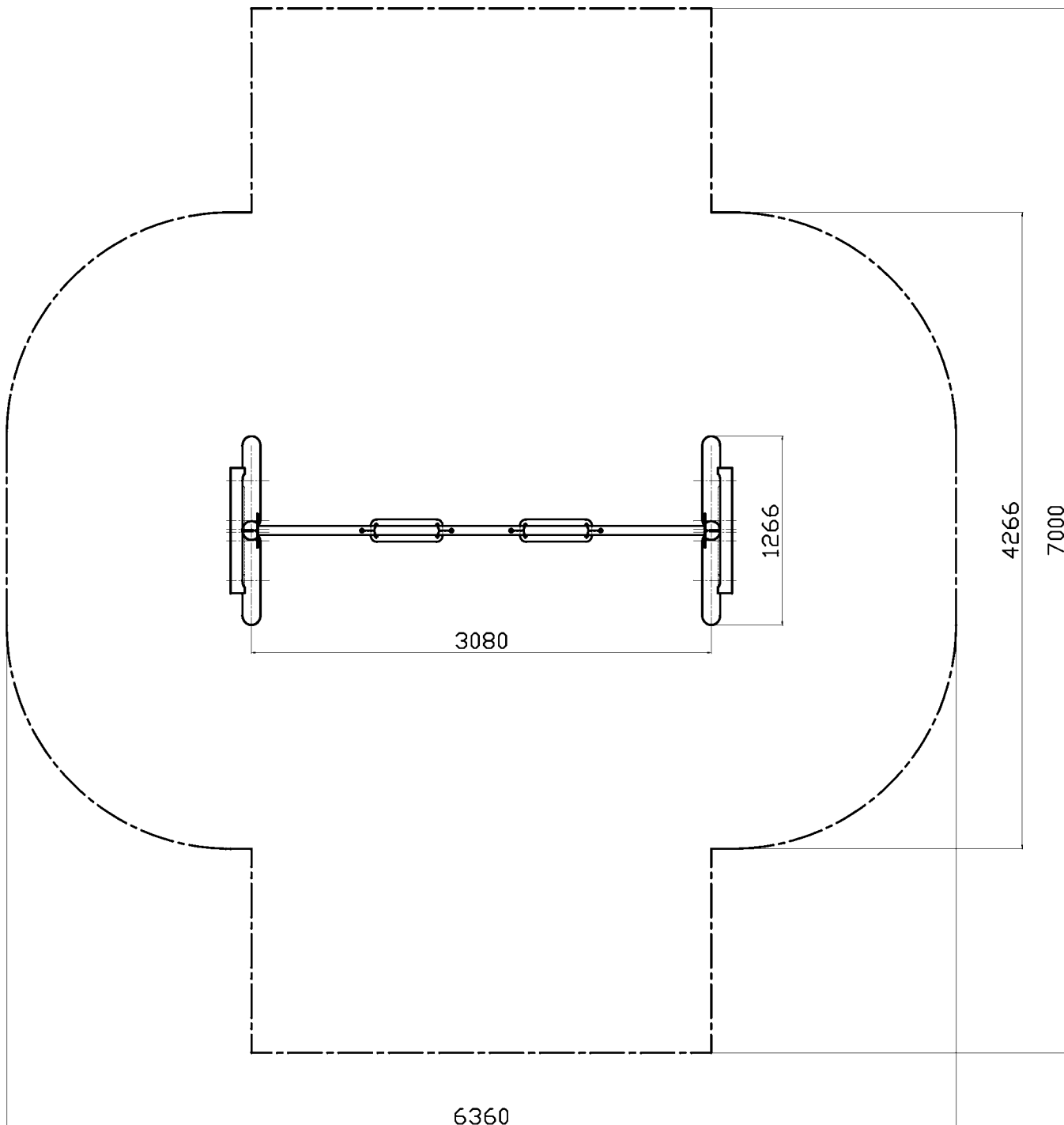

Název: PLAYGROUND		Rozměr: 6360x 7000 mm		Položtovár:		Povrchová úprava:		Číslo listu: 2 / 2	
Vzhled:		Materiál:		Lakovaná plocha:		Geometrické tolerance: ČSN ISO 2768-mK ČSN EN ISO 13920-BF ČSN EN ISO 5817-B		Projekce: 	
Měřítko: 1 : 40	Formát listu: A4	Datum: 21.6.2023	Kreslí: Ing. T. Dobřík	Třídílnost:					
Číslo zakázky: DOPADOVÁ PLOCHA WOODEN WO DH08_AM07				Kód: DH08_AM07		Kontroloval:		COLMEXX	
						Schválil:			

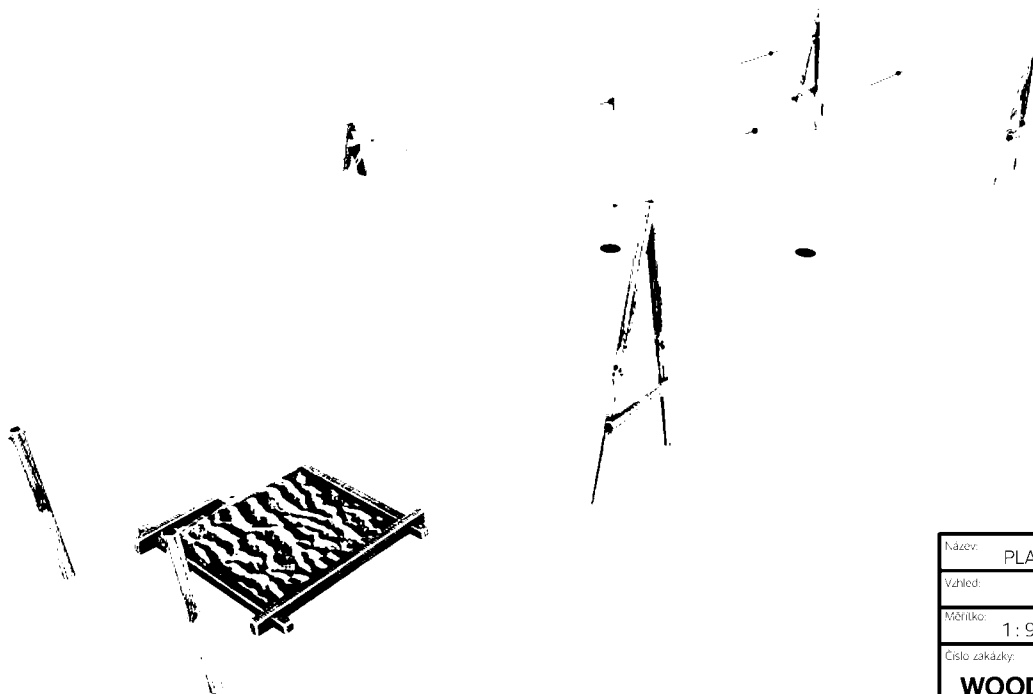
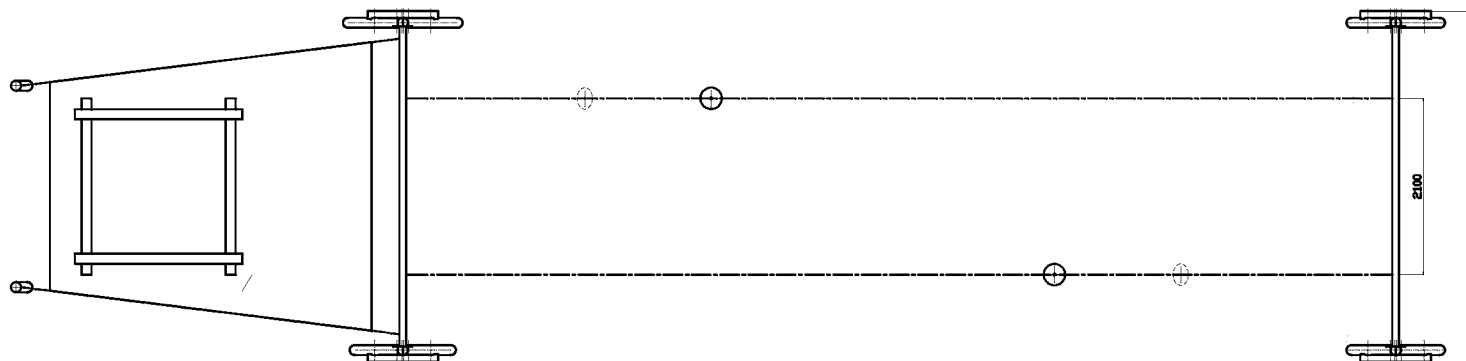
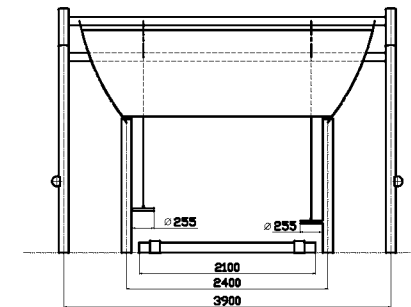
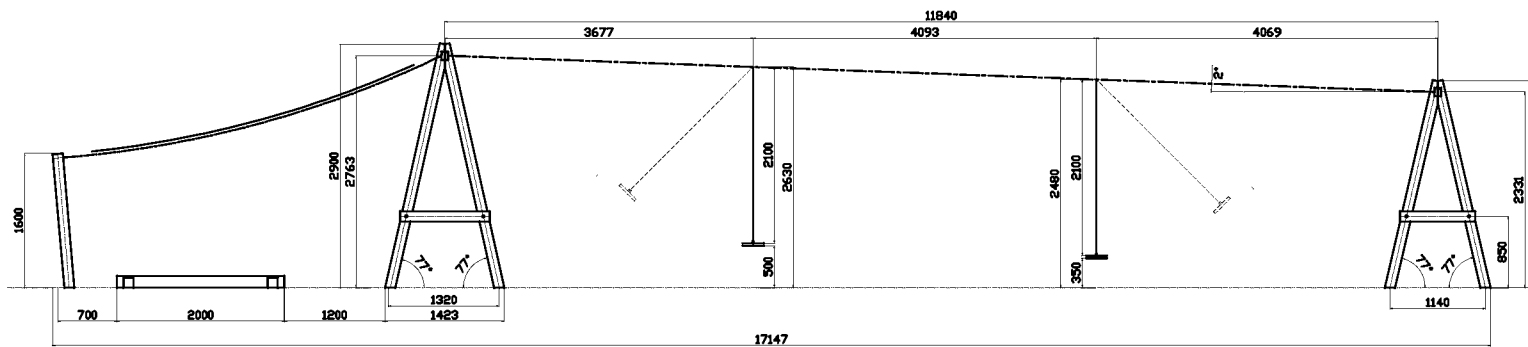

Název: PLAYGROUND		Ročník: 17143x 4180 x 2900 mm		Polotovár:		Povrchová úprava:		Číslo listu: 1 / 2	
Vzhľad:		Materiál: AKÁT, POZINK. OCEĽ, NEREZ, TĚKANINA PURISHADE		Lakovaná plocha:		Geometrické tolerance:		Projekce:	
Môstko: 1 : 90	Formát listu: A4	Datum: 23.6.2023	Kreslí: Ing. T. Dobřík	Filmovnosť:					
Číslo zakázky: WOODEN WO DH08_AM10			Kód: DH08_AM10			Kontroloval:		COLMEXX	
				Schválil:					

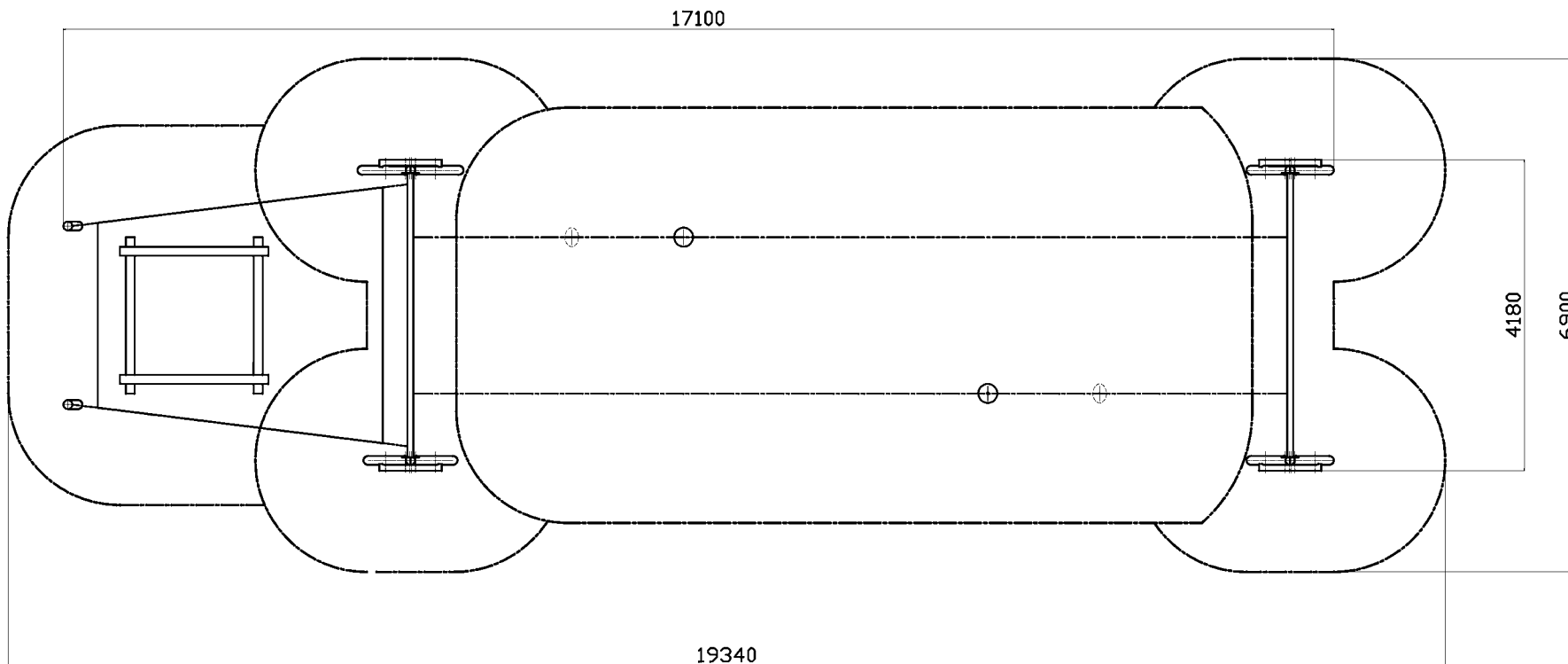

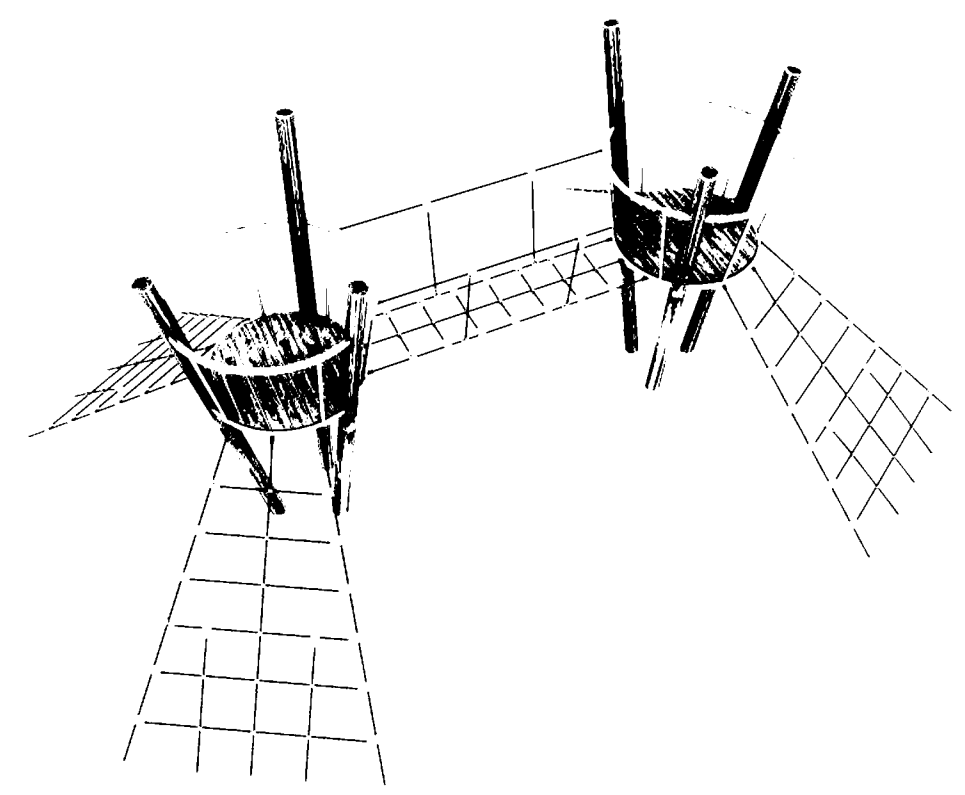
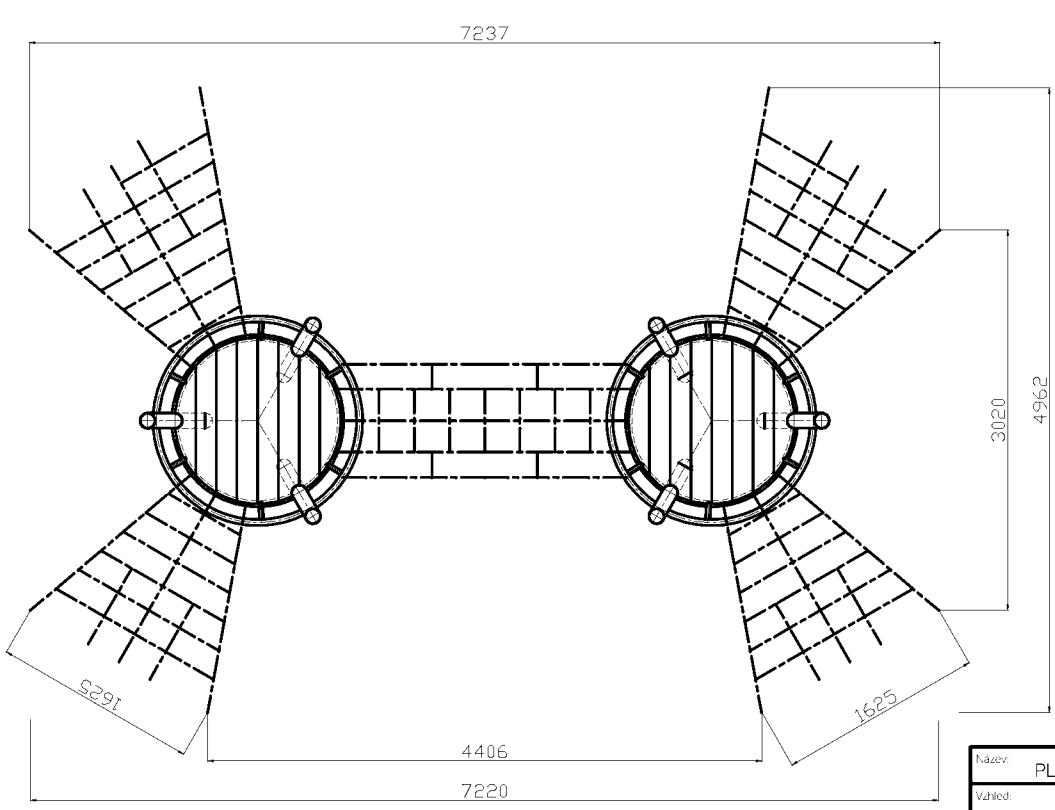
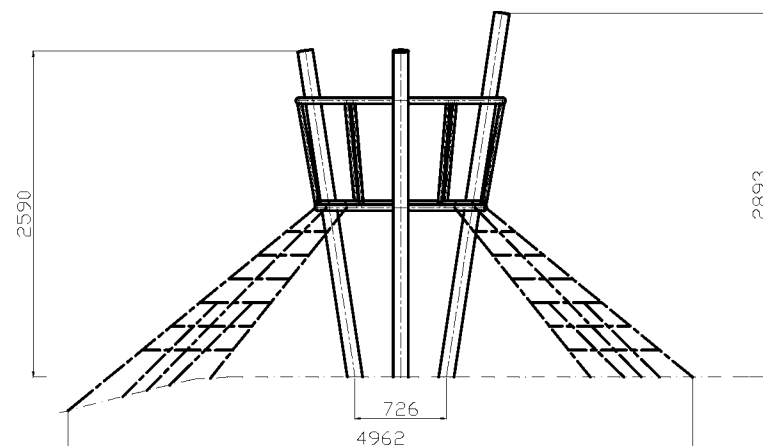
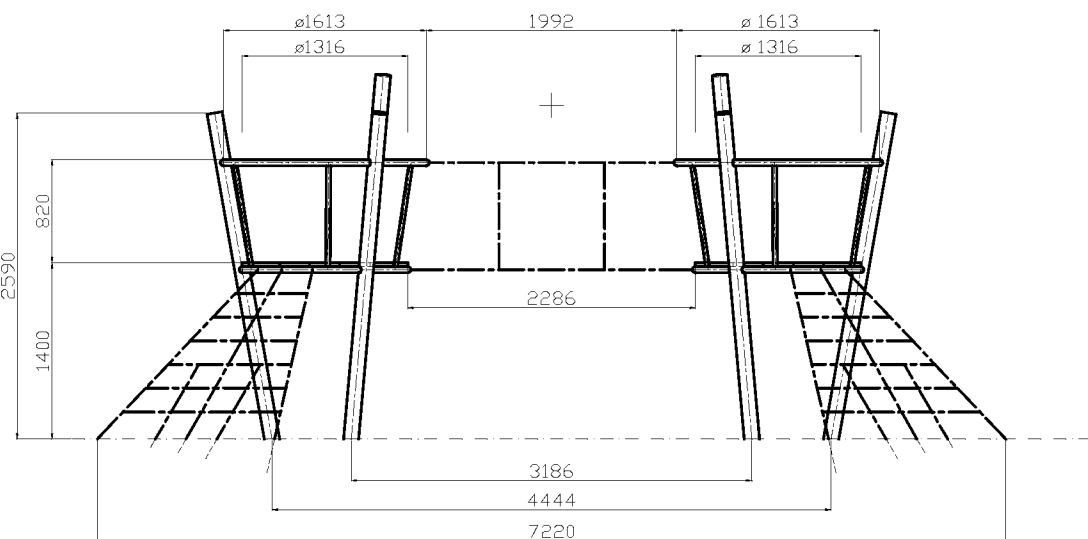

Název: PLAYGROUND		Ročník: 19340 x 6900 mm		Polotovár:		Povrchová úprava:		Číslo listu: 2 / 2	
Vzhľad:		Materiál:		Lakovaná plocha:		Geometrické tolerance:		Projekce:	
Môstko: 1 : 90	Formát listu: A4	Datum: 23.6.2023	Kreslí: Ing. T. Dobřík	Tlmoucnosť:					
Číslo zakázky: DOPADOVÁ PLOCHA WOODEN WO DH08_AM10			Kód: DH08_AM10			Kontrolovať:		COLMEXX	
						Schválil:			

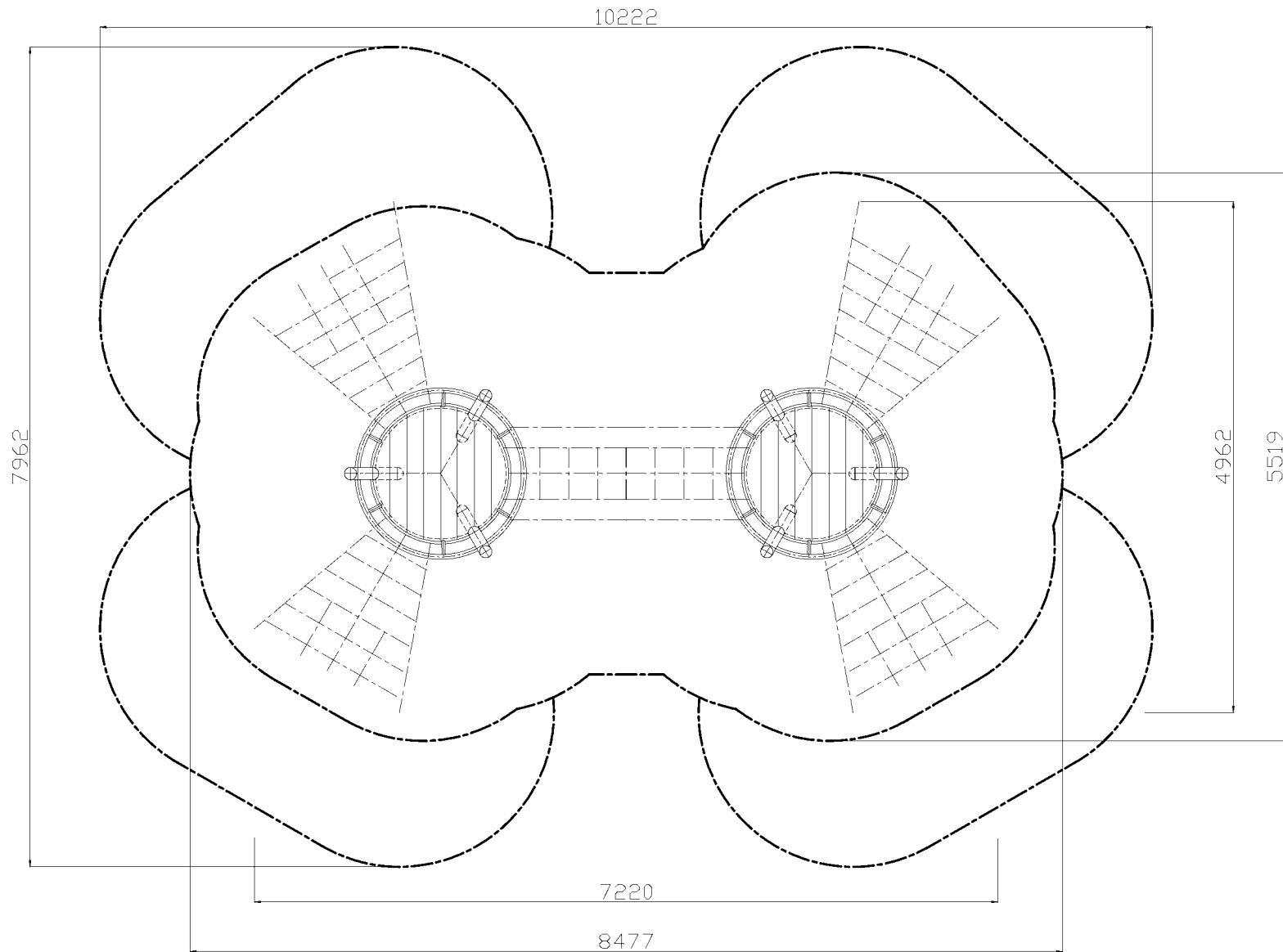

Název: PLAYGROUND		Ročník: 7237x 4962 x 2900 mm		Polotovár:	Povrchová úprava:	Číslo listu: 1 / 2	
Vzhľad:		Materiál: skat. podk. ocl. nerez. plast. 4x lam. s ocl. ovým výpletom		Lakovaná plocha:	Geometrické tolerance:		Projekce
Měřítko: 1 : 60	Formát listu: A4	Datum: 26.6.2023	Kreslí: Ing. T. Dobřík	Tisknoutost:			
Číslo zakázky: WOODEN WO DH08_AM12			Kód: DH08_AM12		Kontroloval:	COLMEXX	
					Schválil:		



Název: PLAYGROUND		Ročník: 10222 x 7962 mm		Polotovár:		Početná úprava:		Číslo listu: 2 / 2	
Vzhľad:		Materiál:		Lakovaná plocha:		Geometrické tolerance:		Projekce	
Môstko: 1 : 60	Formát listu: A4	Datum: 26.6.2023	Kreslí: Ing. T. Dobrik	Tlačnosť:					
Číslo zákazky: DOPADOVÁ PLOCHA WOODEN WO DH08_AM12			Kód: DH08_AM12			Kontroloval:			
						Schválil:			

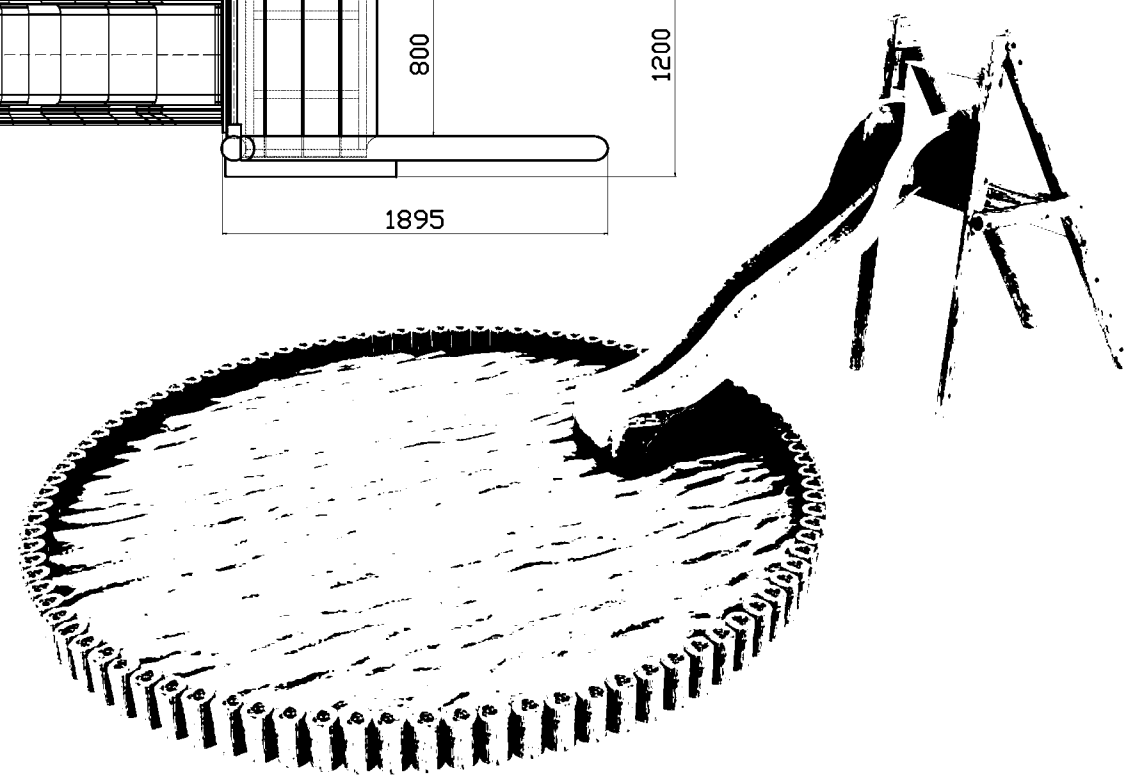
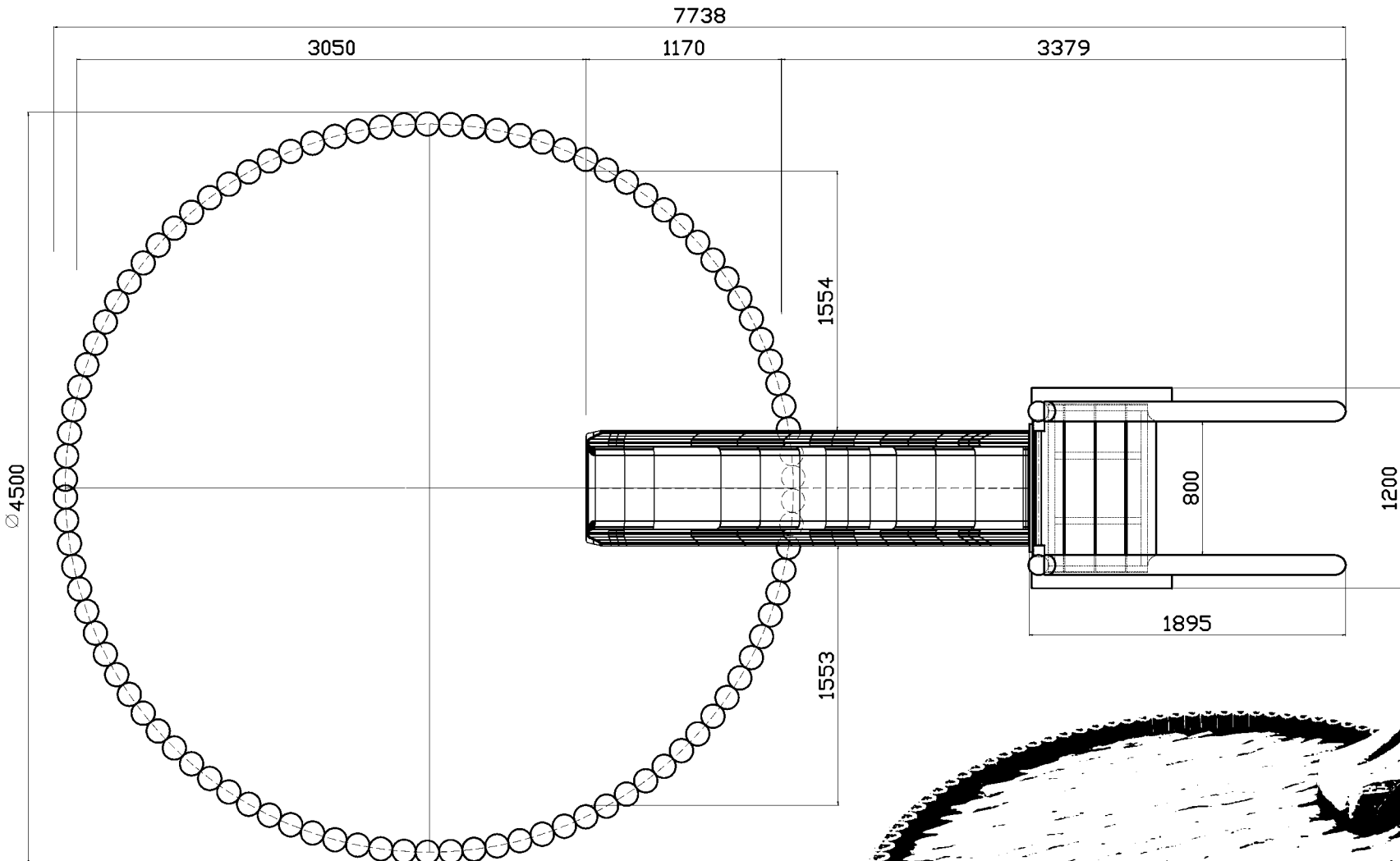

Název: PLAYGROUND		Ročník: 7738x 4500 x 2481 mm		Polotovár:		Povrchová úprava:		Číslo listu: 1 / 2	
Vzhľad:		Materiál: AKÁT, POZINK OCEĽ/NEREZ, PLAST		Lakovaná plocha:		Geometrické tolerance: ČSN ISO 2768-mK ČSN EN ISO 13920-BF ČSN EN ISO 5817-B		Projekce:	
Měřítko: 1 : 40	Formát listu: A4	Datum: 15.6.2023	Kreslí: Ing. T. Dobřík	Filmovost:					
Číslo zakázky: WOODEN WO DH08_AS01			Kód: DH08_AS01			Kontroloval:		COLMEXX	
				Schválil:					

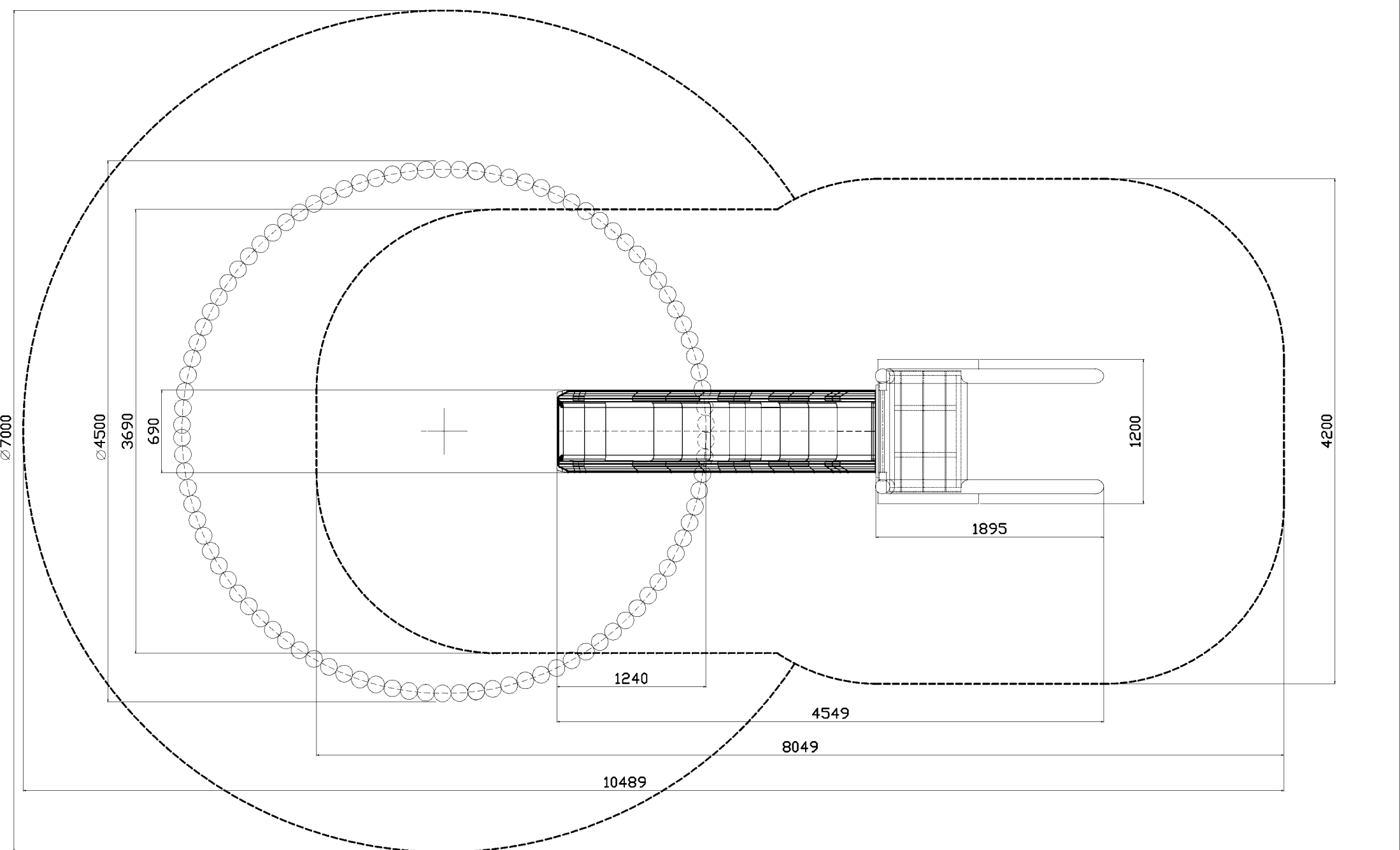

Název: PLAYGROUND		Ročnôrn: 10489 x 7000 mm		Polôtovar:		Pôurchová úprava:		Číslo listu: 2 / 2	
Vzhled:		Materiál:		Lakovaná plocha:		Geometrické tolerance:		Projekce:	
Môrník:	Formát listu:	Datum:	Kreslí:	Titulnôst:					
1 : 40	A4	18.6.2023	Ing. T. Dobrík						
Číslo zakázky: DOPADOVÁ PLOCHA WOODEN WO DH08_AS01			Kôd: DH08_AS01			Kontrolôvat:			
						Schválit:			

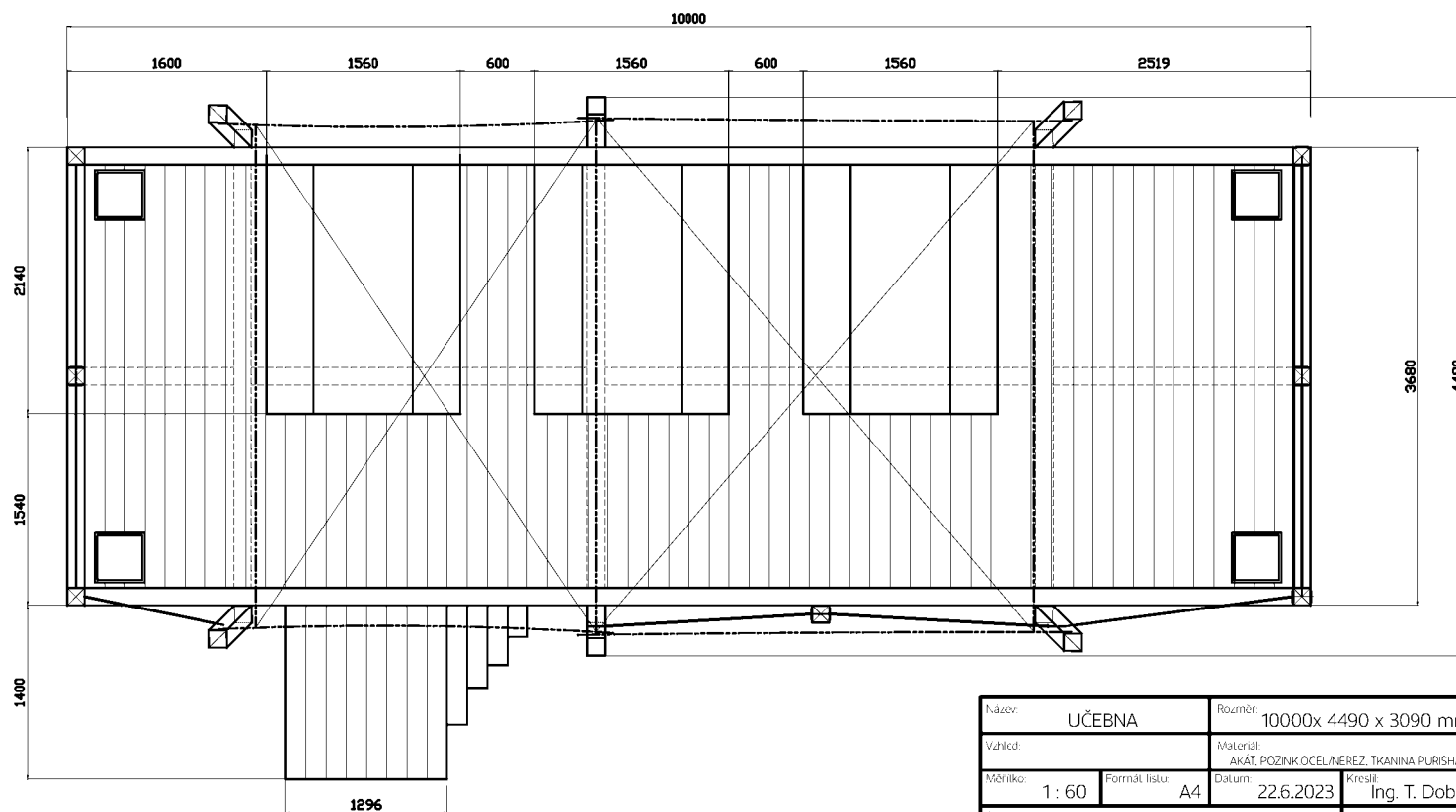
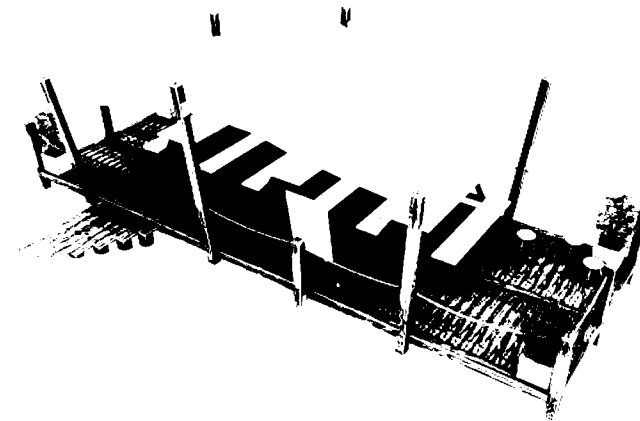
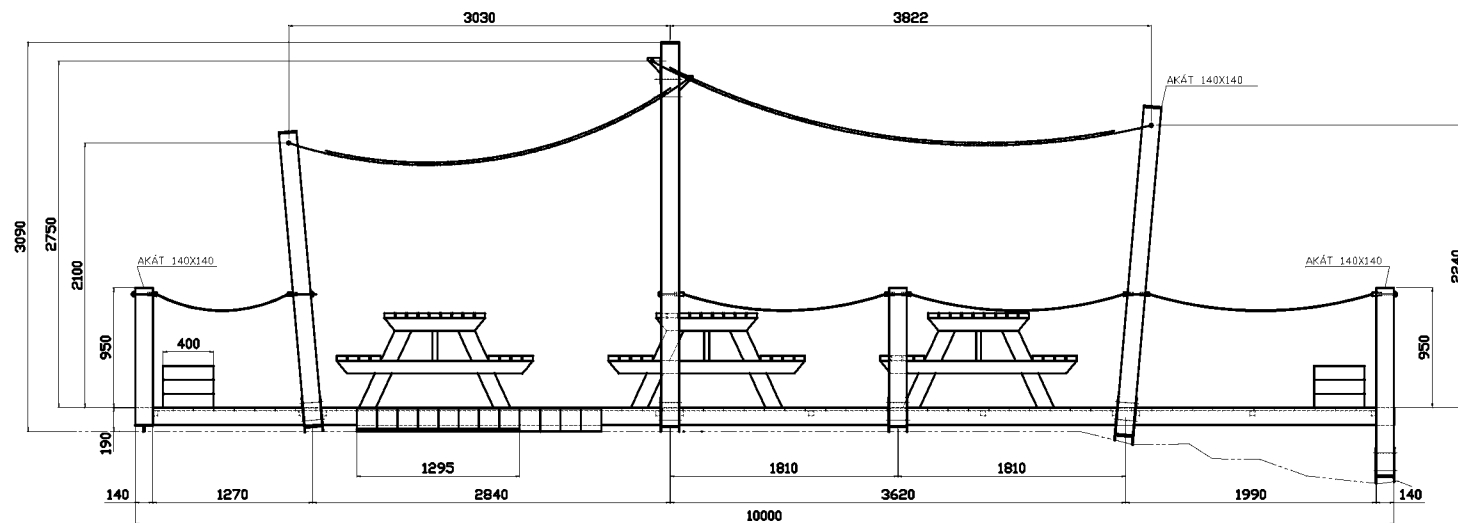

Název: UČEBNA		Ročník: 10000x 4490 x 3090 mm		Polotovár:		Povrchová úprava:		Číslo listu: 1 / 1	
Vzhľad:		Materiál: AKÁT, POZINK OCEĽ/NEREZ, TKANINA PURISHADE		Lakovaná plocha:		Geometrické tolerance:		Projekce	
Môstliko:	Formát listu:	Datum:	Kreslí:	Filmovosť:					
1 : 60	A4	22.6.2023	Ing. T. Dobřík			Kontroloval:			
Číslo zákazky: UČEBNA SH_W_01			Kód: SH_W_01			Schválil:			
								COLMEXX	

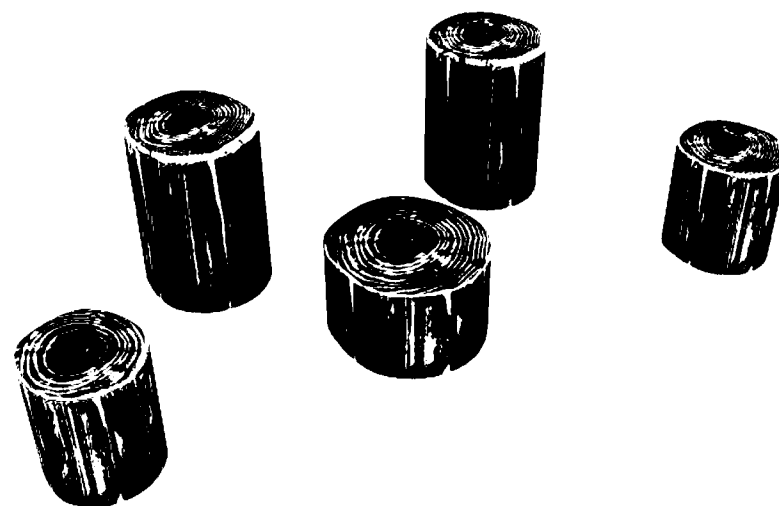
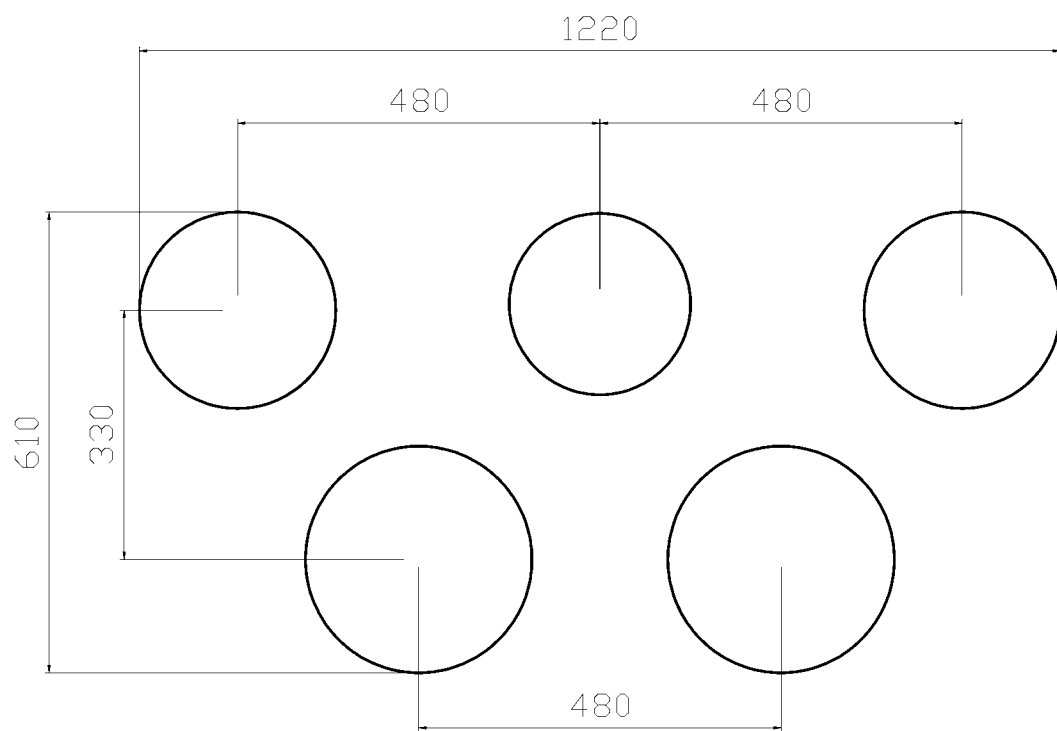
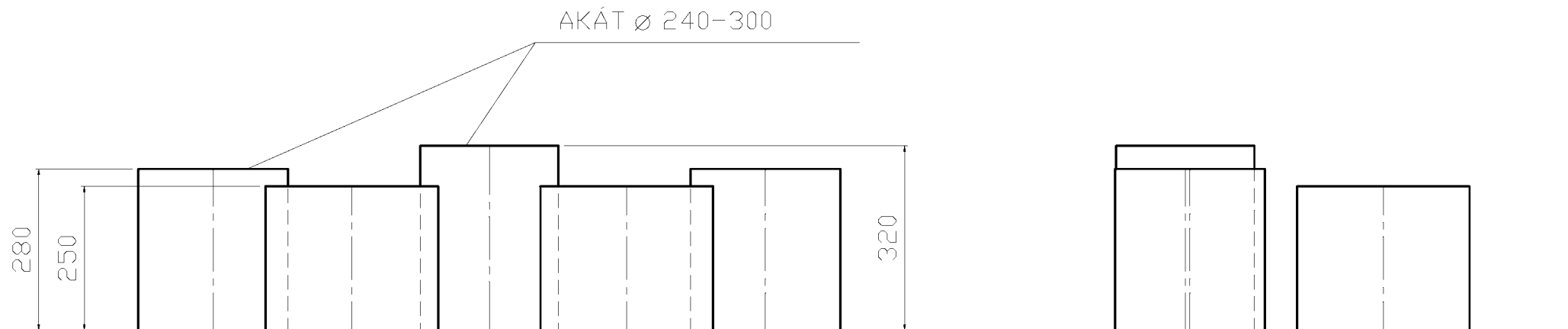

Název: PLAYGROUND		Ročník: 1220x 610 x 320 mm		Polotovár:		Povrchová úprava:		Číslo listu: 1 / 2	
Vzhľad:		Materiál: AKÁT, POZINK.OCEL/NEREZ.		Lakovaná plocha:		Geometrické tolerancie:		Projekce:	
Môstko: 1 : 10	Formát listu: A4	Datum: 26.6.2023	Kreslí: Ing. T. Dobřík	Tlmičnosť:					
Číslo zákazky: WOODEN WO 2120			Kód: WO_w_2120			Kontroloval:		COLMEXX	
						Schválil:			

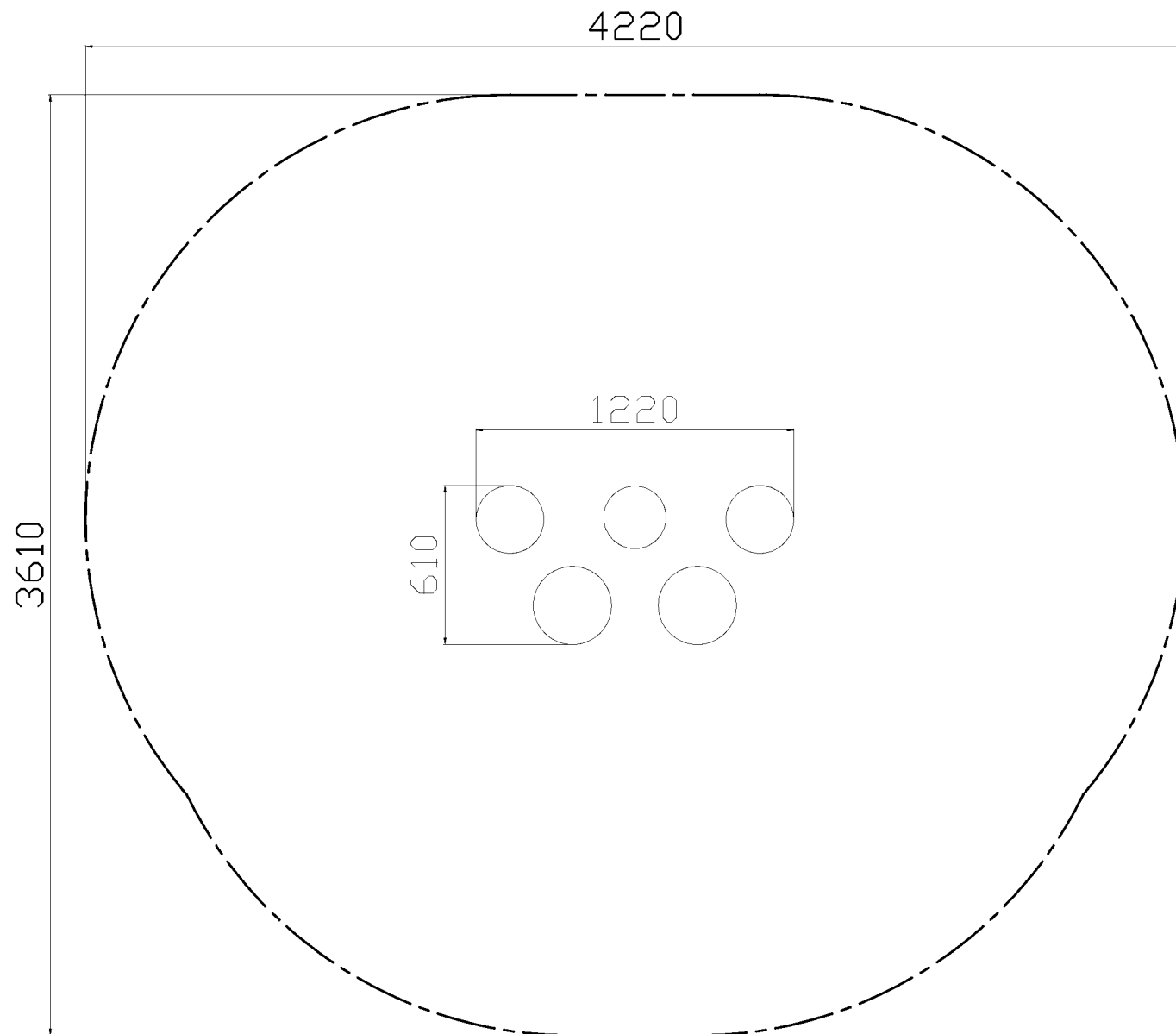

Název: PLAYGROUND		Ročnôr: 4220 x 3610 mm		Polôtovar:		Pôvrchová úprava:		Číslo listu: 2 / 2	
Vzhľad:		Materiál:		Lakovaná plocha:		Geometrické tolerance:		Projekce:	
Môstko: 1 : 25	Formát listu: A4	Datum: 26.6.2023	Kreslí: Ing. T. Dobřík	Tlmoucnosť:					
Číslo zakázky: DOPADOVÁ PLOCHA WOODEN Wow_2120				Kód: Wow_2120		Kontroloval:		COLMEXX	
						Schválil:			

Nabídkový rozpočet na "DĚTSKÉ HŘIŠTĚ U SPORTOVNÍ HALY"

Poř. Číslo	Název položky - popis	MJ	Množství	J. cena CZK	Cena celkem bez DPH	DPH 21 %	Cena celkem včetně DPH
1	Zemní práce a odstranění křovin	kpl	1	168 623 Kč	168 623 Kč	35 411 Kč	204 034 Kč
2	Odvoz a uložení zeminy	kpl	1	24 100 Kč	24 100 Kč	5 061 Kč	29 161 Kč
3	Demontáž a likvidace stávajících herních prvků	kpl	1	12 500 Kč	12 500 Kč	2 625 Kč	15 125 Kč
4	Instalace nových herních prvků a relaxační zóny	kpl	1	128 605 Kč	128 605 Kč	27 007 Kč	155 612 Kč
5	Betonáž nových herních prvků a relaxační zóny	kpl	1	76 482 Kč	76 482 Kč	16 061 Kč	92 543 Kč
7	Písek do pískoviště	kpl	1	12 500 Kč	12 500 Kč	2 625 Kč	15 125 Kč
8	Kačírek pro obnovení stávající dopadové plochy a cestiček	kpl	1	12 500 Kč	12 500 Kč	2 625 Kč	15 125 Kč
9	Mlhoviště	ks	1	35 682 Kč	35 682 Kč	7 493 Kč	43 175 Kč
10	Dětský prvek 02 Hrací sestava	ks	1	248 962 Kč	248 962 Kč	52 282 Kč	301 244 Kč
11	Dětský prvek 03 Lanová dráha	ks	1	196 472 Kč	196 472 Kč	41 259 Kč	237 731 Kč
12	Dětský prvek 04 pískoviště se stíněním	ks	1	46 551 Kč	46 551 Kč	9 776 Kč	56 327 Kč
13	Dětský prvek 05 Skluzavka s pískovištěm	ks	1	99 608 Kč	99 608 Kč	20 918 Kč	120 526 Kč
14	Dětský prvek 06 Houpačka	ks	1	93 502 Kč	93 502 Kč	19 635 Kč	113 137 Kč
15	Dětský prvek 07 dětský workout	ks	1	82 441 Kč	82 441 Kč	17 313 Kč	99 754 Kč
16	Relaxační zóna 01 (visutá terasa se stíněním a mobiliářem) + veškeré palisády	ks	1	345 205 Kč	345 205 Kč	72 493 Kč	417 698 Kč
17	Provozní řád s tyčí včetně instalace	kpl	1	2 500 Kč	2 500 Kč	525 Kč	3 025 Kč
18	Doprava	kpl	1	12 068 Kč	12 068 Kč	2 534 Kč	14 602 Kč
	CELKEM				1 598 301 Kč	335 643 Kč	1 933 944 Kč

Úpravy navíc dle požadavků objednatele - "DĚTSKÉ HŘIŠTĚ U SPORTOVNÍ HALY"

Poř. Číslo	Název položky - popis	MJ	Množství	J. cena CZK	Cena celkem bez DPH	DPH 21 %	Cena celkem včetně DPH
1	Demontáž a likvidace stávající kačírkové plochy	kpl	1	27 882 Kč	27 882 Kč	5 855 Kč	33 737 Kč
2	Betonové obrubníky	bm	26	798 Kč	20 748 Kč	4 357 Kč	25 105 Kč
3	Spodní stavba	kpl	1	37 455 Kč	37 455 Kč	7 866 Kč	45 321 Kč
4	Dopadová pklocha z lité pryže 50 mm (40 mm SBR + 10 mm EPDM) včetně realizace	m ²	52	2 950 Kč	153 400 Kč	32 214 Kč	185 614 Kč
5	Bezpečnostní gumová dopadová plocha prorůstající travou pod "schůdky" a skluzavkou	kpl	1	32 500 Kč	32 500 Kč	6 825 Kč	39 325 Kč
7	Zavětrování venkovní učebny (proti zahazování odpadků pod učebnu)	kpl	1	15 900 Kč	15 900 Kč	3 339 Kč	19 239 Kč
8	Mobiliář venkovní učebny (tabule, vaky, květináče)	kpl	1	14 500 Kč	14 500 Kč	3 045 Kč	17 545 Kč
9	Kačírek pro obnovení stávající dopadové plochy	kpl	1	-5 125 Kč	-5 125 Kč	-1 076 Kč	-6 201 Kč
	CELKEM				297 260 Kč	62 425 Kč	359 685 Kč

Časový harmonogram proveditelnosti stavby

Stavba: "DĚTSKÉ HŘIŠTĚ U SPORTOVNÍ HALY"

Zhotovitel: COLMEX s.r.o., Kubelíkova 1224/42, 130 00 Praha 3, IČ: 29037221

Datum zahájení: dle SOD

Datum ukončení: dle SOD

Popis prací	2023						
	1. týden	2. týden	3. týden	4. týden	5. týden	6. týden	
Demontáž stávajících prvků							
Zemní práce a úpravy terénu							
Instalace nových dětských prvků							
Realizace dopadových ploch							
Dokončovací práce							