

Tento projekt je spolufinancován Evropskou unií z fondu Next Generation EU.

DODATEK Č. 1

ke Smlouvě o dílo

uzavřený podle ust. § 2586 a násl. zákona č. 89/2012 Sb., občanský zákoník, ve znění
pozdějších předpisů

„Snížení energetické náročnosti DPS Tylova“

číslo smlouvy objednatele: 2022001933

číslo smlouvy zhotovitele: 2/2022

číslo veřejné zakázky: 22073

veřejná zakázka malého rozsahu:

spolufinancováno z ESI fondu:

Projekt bude podpořen z Národního programu Životní prostředí (NPŽP), financování programu zajišťuje Státní fond životního prostředí ČR (SFŽP).

I. Smluvní strany

1. Objednatel:

název: statutární město České Budějovice
sídlo: nám. Přemysla Otakara II. 1/1, 370 01 České Budějovice
zastoupený: doc. Dr. Ing. Dagmar Škodovou Parmovou, primátorkou města
ve věcech technických: Kamilou Stehlikovou, technikem investičního odboru
IČO: 002 44 732
DIČ: CZ 002 44 732
bankovní spojení: Česká spořitelna, a.s.
číslo účtu: 4209522/0800
kontaktní údaje: tel.: 386 802 215
e-mail: stehlikovak@c-budejovice.cz
ID: kjgb4yx

2. Zhotovitel:

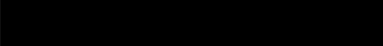
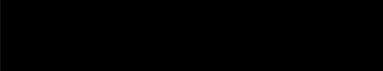
název: PRADAST spol. s r. o.
sídlo: nám. Přemysla Otakara II. 10/6, 370 01 České Budějovice
zapsaný v obchodním rejstříku vedeném u Krajského soudu v Českých Budějovicích,
oddíl C, vložka 3777
zastoupený: Ing. Petrem Steinbauerem, jednatelem
ve věcech technických: Ing. Petrem Steinbauerem, jednatelem
IČO: 
DIČ: 
bankovní spojení: 
číslo účtu:

Tento projekt je spolufinancován Evropskou unií z fondu Next Generation EU.

kontaktní údaje: tel.: 387 984 922
e-mail: info@pradast.cz
ID: twgucfr

II. Předmět dodatku

1. Smlouva o dílo uzavřena mezi smluvními stranami dne 27.9.2022. Smlouva o dílo nadále v tomto dodatku označována jako „smlouva“.
2. Dodatek má povahu závěrečného vyúčtování: ano ne
3. Předmět dodatku spočívá ve změně:
 - předmětu díla
 - ceny díla
 - doby plnění
4. Důvody změny závazku:

Na základě zjištění dochází k vynuceným změnám oproti výkazu výměr a projektové dokumentaci stavby, které nebyly součástí zadání a které byly vyvolány skutečnou situací na staveništi, postupně zjišťovanou až v průběhu realizace stavby, ale jsou nezbytné pro realizaci, kvalitu a účinnost celého díla.

Z důvodu nevhodných klimatických podmínek, kdy v období od 5. do 10. února, od 25. do 28. února a od 1. do 8. března 2023 byly nízké teploty, nebylo možné z technologických důvodů provádět montáže kontaktního zateplovacího systému na vnějším plášti budovy. Shora uvedené práce byly taktéž ztíženy v důsledku nadměrných srážek v měsíci dubnu a květnu 2023, které neumožňovaly provádět dokončovací práce na vnějším plášti budovy, tj. střešní krytinu a finální omítku. Změna doby plnění dle tohoto dodatku je v souladu s čl. VII. podčl. C odst. 10 písm. c) všeobecných obchodních podmínek, ve kterých si zadavatel vyhradil změnu závazku ze smlouvy spočívající v úpravě doby plnění z důvodu nevhodných klimatických podmínek, přičemž nevhodnými klimatickými podmínkami se pro účely shora uvedeného článku rozumí takové podmínky, při kterých objektivně nelze dodržet technologické postupy provádění díla.
5. Změna závazku splňuje podmínky uvedené v:
 - § 222 odst. 2 ZZVZ
 - § 222 odst. 3 ZZVZ
 - § 222 odst. 4 ZZVZ
 - § 222 odst. 5 ZZVZ
 - § 222 odst. 6 ZZVZ
 - § 222 odst. 7 ZZVZ
 - § 222 odst. 10 ZZVZ
6. Vzhledem ke skutečnostem specifikovaným v odst. 4 shora a vzhledem k naplnění zákonných i smluvních předpokladů uzavírají smluvní strany tento dodatek, jímž se mění znění čl. III. odst. 3 a znění čl. IV. smlouvy.

Tento projekt je spolufinancován Evropskou unií z fondu Next Generation EU.

Nově výše uvedené články smlouvy zní:

III. Doba plnění

3. Zhotovitel je povinen ukončit stavební práce: do 7 měsíců a 26 kalendářních dnů ode dne převzetí staveniště

IV. Nabídková cena díla

1. Nabídková cena díla činí: 22.426.343,68 Kč bez DPH.
2. **Cena díla po provedení změn dle dodatku č. 1 (tzn. dle změnových listů č. 1a, 1b, 2, 3, 4, 5, 6, 7) činí 23.689.954,36 Kč bez DPH.**

K ceně díla bude připočtena DPH ve výši stanovené platnými a účinnými právními předpisy ke dni uskutečnění zdanitelného plnění.

7. Pro účely zákona č. 134/2016 Sb., o zadávání veřejných zakázek, ve znění pozdějších předpisů (v tomto dodatku označován též jako „ZZVZ“), uvádějí smluvní strany shrnutí změn zejména ve vazbě na ustanovení § 222 ZZVZ. Smluvní strany shodně konstatují, že toto shrnutí má pouze informační charakter.

Název	Cena bez DPH
Smlouva o dílo	22.426.343,68 Kč
Dodatek č. 1 ke smlouvě o dílo	1.263.610,68 Kč
změna dle ust. § 222 odst. 6 ZZVZ (rozšíření původní ceny)	1.288.610,68 Kč
změna dle ust. § 222 odst. 6 ZZVZ (zúžení původní ceny)	25.000,00 Kč
Celková cena, včetně změn dle dodatku	23.689.954,36 Kč

V. Závěrečná ustanovení

1. Tímto dodatkem nejsou dotčena ostatní ustanovení smlouvy.
2. Tento dodatek nabývá platnosti dnem podpisu oběma smluvními stranami. Účinnosti tato smlouva nabývá dnem uveřejnění v registru smluv postupem dle zákona č. 340/2015 Sb., o zvláštních podmínkách účinnosti některých smluv, uveřejňování těchto smluv a o registru smluv (zákon o registru smluv), ve znění pozdějších předpisů, ledaže smlouva nepodléhá zveřejnění v registru smluv, v takovém případě smlouva nabývá účinnosti dnem podpisu oběma smluvními stranami.
3. Tento dodatek je smluvními stranami uzavírán v podobě vyžadované příslušnými právními předpisy.
4. Smluvní strany prohlašují, že tento dodatek uzavřely dle své pravé a svobodné vůle, vážně a srozumitelně, nikoliv v tísní a za nápadně nevýhodných podmínek.
5. Nedílnou součástí tohoto dodatku je:



Tento projekt je spolufinancován Evropskou unií z fondu Next Generation EU.

příloha č. 1 - Změnové listy č. 1a, 1b, 2, 3, 4, 5, 6 a 7;

příloha č. 2 – Žádost zhotovitele

6. Uzavření tohoto dodatku bylo v souladu se zákonem č. 128/2000 Sb., o obcích (obecní zřízení), ve znění pozdějších předpisů, schváleno usnesením rady města ze dne 26.6.2023 č. 889/2023.

V Českých Budějovicích

V Sosní

doc. Dr. Ing. Dagmar Škodová Parmová,
primátorka města
statutární město České Budějovice

Ing. Petr Steinbauer, jednatel
PRADAST, spol. s r. o.

Ing. Petr
Steinbauer
er

Digitálně podepsal
Ing. Petr
Steinbauer
Datum: 2023.07.10
14:06:30 +02'00'

Stavba:	Stavební úpravy – zateplení domů s pečovatelskou službou, Tylova č. p. 14/11 a č. p. 18/11a, České Budějovice
----------------	--

Datum vydání ZL	13.12.2022
------------------------	-------------------

Zhotovitel:	PRADAST spol. s r.o., Nám. Pt.Otakara II, 370 01 Č.Budějovice
Objednatel:	Statutární město České Budějovice, nám. Přemysla Otakara II. 1/1, 370 01 České Budějovice
Projektant:	Projektový atelier Hronek a Fischer, U Malše 1805/20, 370 01 České Budějovice
TDS:	Atelier B2 s.r.o., Lipová 1095, 373 41 Hluboká nad Vltavou

	vícepráce	méněpráce	rozdíl
Cena bez DPH:	1 288 610,68 Kč	-25 000,00 Kč	1 263 610,68 Kč

<u>Soupis změnových listů:</u>		vícepráce	méněpráce	rozdíl
1a	VZT - vícepráce	373 041,73 Kč	0,00 Kč	373 041,73 Kč
1b	VZT - méněpráce	0,00 Kč	-25 000,00 Kč	-25 000,00 Kč
2	Elektro 1 PP	98 302,11 Kč	0,00 Kč	98 302,11 Kč
3	Kotvení KZS lodžie a strop 1 PP	104 400,13 Kč	0,00 Kč	104 400,13 Kč
4	Úprava sklepních kójí, heraklit lodžie	85 326,94 Kč	0,00 Kč	85 326,94 Kč
5	Statické podchycení stropu	112 118,98 Kč	0,00 Kč	112 118,98 Kč
6	Zateplení XPS soklové části objektu	224 016,71 Kč	0,00 Kč	224 016,71 Kč
7	Povrchová úprava zábradlí lodžii z vnitřní stran	291 404,08 Kč	0,00 Kč	291 404,08 Kč

Zhotovitel: Pradast, spol.s r.o. Nám.Pt.Otakara II., 10/6 370 01 České Budějovice	Datum: 9.5.2023	
	Podpis: [redacted]	
Objednatel: Statutární město Č. Budějovice nám. Přemysla Otakara II. 10/6 370 01 České Budějovice	Datum: 9.5.2023	
	Podpis: [redacted]	
Projektant: Projektový atelier Hronek a Fischer U Malše 1805/20 370 01 České Budějovice	Datum: 9.5.2023	
	Podpis: [redacted]	
TDS: Ing. Bláha Jan Atelier B2 s.r.o. Lipová 1095 373 41 Hluboká nad Vltavou	Datum: 9.5.23	
	Podpis: [redacted]	

REKAPITULACE STAVBY

Kód: SOD1950ZL
Stavba: DPS Tylova - změnové listy

KSO:
Místo:

CC-CZ:
Datum: 5. 12. 2022

Zadavatel:

IČ:
DIČ:

Zhotovitel:

IČ:
DIČ:

Projektant:

IČ:
DIČ:

Zpracovatel:

IČ:
DIČ:

Poznámka:

Cena bez DPH				1 263 610,68
--------------	--	--	--	--------------

DPH základní	Sazba daně	Základ daně		Výše daně
snížená	21,00%	0,00		0,00
	15,00%	1 263 610,68		189 541,60

Cena s DPH	v	CZK		1 453 152,28
-------------------	----------	------------	--	---------------------

Projektant

Zpracovatel

Datum a podpis:

Razítko

Datum a podpis:

Razítko

Objednavatel

Zhotovitel

Datum a podpis:

Razítko

Datum a podpis:

Razítko

REKAPITULACE OBJEKTŮ STAVBY A SOUPISŮ PRACÍ

Kód: SOD1950ZL

Stavba: DPS Tylova - změnové listy

Místo:

Datum:

5. 12. 2022

Zadavatel:

Projektant:

Zhotovitel:

Zpracovatel:

Kód	Popis	Cena bez DPH [CZK]	Cena s DPH [CZK]
Náklady z rozpočtů		1 263 610,68	1 453 152,28
01	ZL č.1 VZT	348 041,73	400 247,99
01A	ZL č.1 VZT - přípočty	373 041,73	428 997,99
01B	ZL č.1 VZT - odpočty	-25 000,00	-28 750,00
02	ZL č.2 Elektro 1PP	98 302,11	113 047,43
03	ZL č.3 kotvení KZS lodžie a strop 1PP	104 400,13	120 060,15
04	ZL č.4 úprava sklepních kójí, heraklit lodžie	85 326,94	98 125,98
05	ZL č.5 Statické podchycení stropu	112 118,98	128 936,83
06	ZL č.6 XPS sokl + marmolit	224 016,71	257 619,22
07	ZL č.7 Úprava vnitřní stěny zábradlí lodžie	291 404,08	335 114,69

KRYCÍ LIST SOUPISU PRACÍ

Stavba

DPS Tylova - změnové listy

Objekt:

01 - ZL č.1 VZT

Soupis:

01A - ZL č.1 VZT - přípočty

KSD:

Místo:

Zadavatel:

Zhotovitel:

Projektant:

Zpracovatel:

Poznámka:

CC-CZ

Datum

5. 12. 2022

IC

DIČ

IC

0

DIČ

0

IC

DIČ:

IC

DIČ

Cena bez DPH

373 041,73

	Základ daně	Sazba daně	Výše daně
DPH základní	0 00	21,00%	0 00
DPH snížená	373 041,73	15,00%	55 956 26

Cena s DPH

v CZK

428 997,99

Projektant

Zpracovatel

Datum a podpis

Razítko

Datum a podpis

Razítko

Objednavatel

Zhotovitel

Datum a podpis

Razítko

Datum a podpis

Razítko

} } }

REKAPITULACE ČLENĚNÍ SOUPISU PRACÍ

Stavba: DPS Tylova - změnové listy

Objekt: 01 ZL č.1 VZT

Soupis: **01A - ZL č.1 VZT - přípočty**

Místo: Datum: 5. 12. 2022

Zadavatel: Projektant:
Zhotovitel: Zpracovatel:

Kód dílu - Popis	Cena celkem [CZK]
------------------	-------------------

Náklady ze soupisu prací	373 041,73
HSV - Práce a dodávky HSV	18 892,48
9 - Ostatní konstrukce a práce, bourání	12 820,50
997 - Přesun sutě	6 071,98
PSV - Práce a dodávky PSV	354 149,25
712 - Povlakové krytiny	95 815,58
713 - Izolace tepelné	35 712,98
751 - Vzduchotechnika	153 688,00
762 - Konstrukce tesařské	68 932,69

SOUPIS PRACÍ

Stavba: DPS Tyřova - změnové listy

Objekt: 01 ZL č.1 VZT

Soupis: 01A - ZL č.1 VZT - přípočty

Místo: Datum: 5. 12. 2022

Zadavatel: Projektant:
Zhotovitel: Zpracovatel:

PČ	Typ	Kód	Popis	MJ	Množství	J.cena [CZK]	Cena celkem [CZK]	Cenová soustava
----	-----	-----	-------	----	----------	--------------	-------------------	-----------------

Náklady soupisu celkem

373 041,73

D HSV Práce a dodávky HSV 18 892,48

D 9 Ostatní konstrukce a práce, bourání 12 820,50

1	K	962042320	Bourání zdva nadzákladového z betonu prostého do 1 m3	m3	2,310	5 550,00	12 820,50	CS ÚRS 2022 01
	VV		odbourání fundamentu pod VZT motorty 7ks 1100/1100 mm					
	VV		0,5*0,15*(1,1*4)*7		2,310			

D 997 Přesun sutě 8 071,98

2	K	997013212	Vnitrostaveništní doprava sutí a vybouraných hmot pro budovy v do 9 m ručně	t	2,310	1 629,77	3 764,77	
3	K	997013501	Odvoz sutí a vybouraných hmot na skládku nebo mezi skládku do 1 km se složením	t	2,310	286,02	660,71	
4	K	997013509	Příplatek k odvozu sutí a vybouraných hmot na skládku ZKD 1 km přes 1 km	t	20,790	12,53	260,50	
	VV		2,31*9		20,790			
	VV		Součet		20,790			

5	K	997-RL01	Poplatek za uložení na skládce (skládkovné, likvidace zákonným způsobem) stavebního odpadu	t	2,310	600,00	1 386,00	
---	---	----------	--	---	-------	--------	----------	--

D PSV Práce a dodávky PSV 354 149,25

D 712 Povlakové krytiny 95 815,58

6	K	712363115	Provedení povlakové krytiny střech do 10° zalozování prostupů kruhového průřezu D do 300 mm	kus	40,000	454,00	18 160,00	CS ÚRS 2023 01
	VV		6 budníky á 4 prostupy DN280 a 2 malé DN110 (4*2)*6		36,000			
	VV		2 budníky 2 prostupy DN110 2*2		4,000			
	VV		Součet		40,000			

7	M	28342026	manžeta těsnící pro prostupy hydroizolací z PVC otevřená kruhová vnitřní průměr 90-114	kus	16,000	222,00	3 552,00	CS ÚRS 2023 01
---	---	----------	--	-----	--------	--------	----------	----------------

8	M	28342028	manžeta těsnící pro prostupy hydroizolací z PVC otevřená kruhová vnitřní průměr 280	kus	24,000	316,00	7 632,00	CS ÚRS 2023 01
---	---	----------	---	-----	--------	--------	----------	----------------

9	K	712363506-R	Provedení povlak krytiny mechanicky kotvenou do betonu TI tl přes 140 do 200 mm včetně veškerých systémových lišt a provedení detailů a prostupů	m2	64,240	550,00	35 332,00	
---	---	-------------	--	----	--------	--------	-----------	--

	VV		svařovaná hydroizolační fólie z mPVC tl. 1,5 mm, mechanicky kotveno cerbifikovanými kotvami					
	VV		doplnění plochy po zdemontovaných motorech					
	VV		6ks 1800/1300/1000					
	VV		svislá					
	VV		1*1,8*2+1,3*2)*6		37,200			
	VV		vodorovná					
	VV		1,8*1,3*6		14,040			
	VV		Mezisoučet		51,240			
	VV		2ks 1500/1000/1000					
	VV		1*1,5*2+1*2)*2		10,000			
	VV		vodorovná					
	VV		1,5*1*2		3,000			
	VV		Mezisoučet		13,000			
	VV		Součet		64,240			

10	M	28322013	fólie hydroizolační střešní mPVC mechanicky kotvená tl 1,5mm barevná	m2	74,872	289,00	21 638,01	
	VV		64,24*1,1655 *Přepočtené koeficientem množství		74,872			
	VV		Součet		74,872			

11	K	712391172	Provedení povlakové krytiny střech do 10° ochranné textilní vrstvy	m2	64,240	58,78	3 774,74	
----	---	-----------	--	----	--------	-------	----------	--

12	M	2615301110-R	skloláknitá separační textilie	m2	74,197	32,00	2 374,30	
	VV		64,24*1,155 *Přepočtené koeficientem množství		74,197			
	VV		Součet		74,197			

13	K	712-Rx001	D+M Lokální vysparvení asfaltové hydroizolace	m2	8,470	350,00	2 964,50	
----	---	-----------	---	----	-------	--------	----------	--

14	K	998712203	Přesun hmot procentní pro krytiny povlakové v objektech v přes 12 do 24 m	%	112,800	3,44	388,03	
----	---	-----------	---	---	---------	------	--------	--

D 713 Izolace tepelné 35 712,98

15	K	713141152	Montáž izolace tepelné střech plochých kladené volně 2 vrstvy rohoží, pásů, dílců, desek	m2	64,240	71,41	4 587,36	
----	---	-----------	--	----	--------	-------	----------	--

	VV		tepelná izolace EPS 150S tl. 100+100 mm, kladena na vazbu					
	VV		S5- zateplení ploché dvouplášťové střechy - Izolant - 200mm					
	VV		EPS 150S - odolnost při vnějším působení požáru B ROOF (I3)					
	VV		6ks 1800/1300/1000					

PČ	Typ	Kód	Popis	MJ	Množství	J.cena [CZK]	Cena celkem [CZK]	Cenová soustava
	VV		svislá					
	VV		1*(1,8*2+1,3*2)*6		37,200			
	VV		vodorovná					
	VV		1,8*1,3*6		14,040			
	VV		Mezisoučet		51,240			
	VV		2ks 1500/1000/1000					
	VV		1*(1,5*2+1*2)*2		10,000			
	VV		vodorovná					
	VV		1,5*1*2		3,000			
	VV		Mezisoučet		13,000			
	VV		Součet		64,240			
16	M	28375914	deska EPS 150 pro konstrukce s vysokým zatížením λ=0,035 tl 100mm	m2	67,452	450,00	30 353,40	
	VV		64,24*1,05 *Přepočtené koeficientem množství		67,452			
	VV		Součet		67,452			
17	K	998713203	Přesun hmot procentní pro izolace tepelné v objektech v přes 12 do 24 m	%	351,000	2,20	772,20	
	D	751	Vzduchotechnika				153 688,00	
18	K	751101	1 instalační šachta - 4 stoupačky	kus	8,000	19 211,00	153 688,00	
	VV		Oblouk SP-BS 280/30					
	VV		ks 8 x 450 = 3595,-					
	VV		Trouba SP-R 280 šm 4 x 795 = 3180,-					
	VV		Výfukový oblouk se sítím SP-AB 280/135 ks 4 x 1511 = 6044,-					
	VV		Montážní, těsnící a spojovací materiál kpl 1 x 667 = 667,-					
	VV		montážní stoupačka 4 x 1000Kč					
	VV		VRN 1725,-					
	VV		celkem 19 211,-					
	VV		oprava 8Ks instalačních šachet					
	VV		8		8,000			
	D	762	Konstrukce tesařské				68 932,69	
19	K	762123110	Montáž tesařských stěn vázaných z hraněného řeziva průřezové pl do 100 cm2	m	140,000	144,00	20 160,00	CS ÚRS 2023 01
	VV		konstrukce z lať 60/40					
	VV		20*6		120,000			
	VV		10*2		20,000			
	VV		Součet		140,000			
20	M	60512125	hranat stavební řeziva průřezu do 120cm2 do dl 6m	m3	0,370	9 840,00	3 640,80	CS ÚRS 2023 01
	VV		140*0,06*0,04		0,336			
	VV		0,336*1,1 *Přepočtené koeficientem množství		0,370			
21	K	762430014.CDC	Obložení stěn z cementotříškových desek CETRIS II 16 mm na sraz šroubovaných	m2	64,240	696,90	44 768,86	
	VV		Bks 1800/1300/1000					
	VV		svislá					
	VV		1*(1,8*2+1,3*2)*6		37,200			
	VV		vodorovná					
	VV		1,8*1,3*6		14,040			
	VV		Mezisoučet		51,240			
	VV		2ks 1500/1000/1000					
	VV		1*(1,5*2+1*2)*2		10,000			
	VV		vodorovná					
	VV		1,5*1*2		3,000			
	VV		Mezisoučet		13,000			
	VV		Součet		64,240			
22	K	998762203	Přesun hmot procentní pro kce tesařské v objektech v přes 12 do 24 m	%	62,700	5,79	363,03	

Stavba:	Stavební úpravy – zateplení domů s pečovatelskou službou, Tylova č. p. 14/11 a č. p. 18/11a, České Budějovice - ZL č. 1b
---------	--

Datum vydání ZL:		13.12.2022
Zhotovitel:	PRADAST spol. s r.o., Nám. Př. Otakara II., 370 01 Č. Budějovice	
Objednatel:	Statutární město České Budějovice, nám. Přemysla Otakara II. 1/1, 370 01 České Budějovice	
Projektant:	Projektový atelier Hronek a Fischer, U Malše 1805/20, 370 01 České Budějovice	
TDI:	Atelier 2B s.r.o., Lipová 1095, 373 41 Hluboká nad Vltavou	

Cena bez DPH:	-25 000,00 Kč		
	vícepráce	méněpráce	rozdíl
	0,00 Kč	-25 000,00 Kč	-25 000,00 Kč

Popis změny technického řešení:

1) VZT - méněpráce
 Odpočet opravy vzduchotechniky (VZT), která nebude prováděna -25 000,00 Kč -25 000,00 Kč

Vydání TDI: Systém VZT se nedá dále používat a proto se nebudou tyto práce provádět. Systém VZT je zcela nefunkční a nelze jej repasovat, je nutné jej zdemontovat a nahradit.

Příloha: rozpočet

Zhotovitel: Pradast, spol. s r.o. Nám. Př. Otakara II., 10/6 370 01 České Budějovice	Datum:	9.5.2023
	Podpis:	[Redacted]
Objednatel: Statutární město Č. Budějovice nám. Přemysla Otakara II. 10/6 370 01 České Budějovice	Datum:	9.5.2023
	Podpis:	[Redacted]
Projektant: Projektový atelier Hronek a Fischer U Malše 1805/20 370 01 České Budějovice	Datum:	9.5.2023
	Podpis:	[Redacted]
TDS: Ing. Bláha Jan Atelier B2 s.r.o. Lipová 1095 373 41 Hluboká nad Vltavou	Datum:	9.5.23
	Podpis:	[Redacted]

KRYCÍ LIST SOUPISU PRACÍ

Stavba:

DPS Tylova - změnové listy

Objekt

01 - ZL č.1 VZT

Soupis

01B - ZL č.1 VZT - odpočty

KSO

Místo

Zadavatel

Zhotovitel

Projektant

Zpracovatel

Poznámka

CC-CZ

Datum

5. 12. 2022

IC

DIČ

IC

0

DIČ

0

IC

DIČ

IC

DIČ

Cena bez DPH

-25 000,00

	Základ daně	Sazba daně	Výše daně
DPH základní	0 00	21,00%	0 00
DPH snížená	-25 000 00	15,00%	-3 750 00

Cena s DPH

v CZK

-28 750,00

Projektant

Zpracovatel

Datum a podpis

Razítko

Datum a podpis:

Razítko

Objednavatel

Zhotovitel

Datum a podpis

Razítko

Datum a podpis

Razítko

REKAPITULACE ČLENĚNÍ SOUPISU PRACÍ

Stavba: DPS Tylova - změnové listy

Objekt: 01 - ZL č 1 VZT

Soupis: **01B - ZL č.1 VZT - odpočty**

Místo: Datum: 5. 12. 2022

Zadavatel: Projektant:

Zhotovitel: Zpracovatel:

Kód dílu - Popis	Cena celkem [CZK]
Náklady ze soupisu prací	-25 000,00
HSV - Práce a dodávky HSV	-25 000,00
9 - Ostatní konstrukce a práce, bourání	-25 000,00

SOUPIS PRACÍ

Stavba DPS Tylova - změnové listy

Objekt 01 - ZL č.1 VZT

Soupis 01B - ZL č.1 VZT - odpočty

Místo Datum 5. 12. 2022

Zadavatel Projektant
Zhotovitel Zpracovatel

PC	Typ	Kód	Popis	MJ	Množství	J.cena [CZK]	Cena celkem [CZK]	Cenová soustava
----	-----	-----	-------	----	----------	--------------	-------------------	-----------------

Náklady soupisu celkem -25 000,00

0 HSV Práce a dodávky HSV -25 000,00

0 9 Ostatní konstrukce a práce, bourání -25 000,00

1	K	9-Rx013	Kompletní provedení úprav VZT viz popis	kpl	1,000	-25 000,00	-25 000,00	
---	---	---------	---	-----	-------	------------	------------	--

Stávající vzduchotechnické potrubí, vzt komory, vzt hlavice a ventilátory na objektu č.p. 14/11 DEMONTÁŽ, následně bude provedeno nadezdění vzt komo
v v komor ventilátorů párobetonovými tvárniciemi o 200 mm, zpětná montáž vzt komor a komor ventilátorů (obrousit + nový nátěr)
nové spojovací vzt potrubí mezi ventilátory a komorami na objektu č.p. 18/11a nahradit stávající vzt hlavice (kominky) za nové
1 1,000
Součet 1,000



DAVID SERVIS spol. s r. o.

Čechova 1622, 370 01 České Budějovice

Tel. 38 731 22 69, Fax 38 731 32 69.

IČO 62525000
DIČ CZ62525000
bankovní spojení : UniCredit Bank
číslo účtu 31859002/2700

PRADAST spol. s r.o.
Nám. Přem. Otakara II. 10/6
České Budějovice
370 00

Vyřizuje
Minář Martin

České Budějovice dne
25.11.2022

VĚC : **Posouzení VZT sociální zařízení, kuchyně**

AKCE : **DPS Tylova České Budějovice**

TEXT :

Na základě požadavku na posouzení funkčnosti vzduchotechniky a po provedené prohlídce stavu a funkčnosti níže naše vyjádření :

- ***Sřešní ventilátory jsou nefunkční nebo není zprovozněno jejich spínání z jednotlivých prostor.***
- ***V jednotlivých sociálních zařízeních při jejich rekonstrukci jsou instalovány místní ventilátory pro odvod vzduchu***

Z výše uvedených důvodů doporučujeme demontovat potrubí a ventilátory na střeše budovy, nahradit výfukovými hlavicemi nebo oblouky. V jednotlivých prostorech postupně při rekonstrukcích instalovat ventilátory.

Větrání bude zajištěno místními ventilátory nebo do případné rekonstrukce přirozeně.

S pozdravem MINÁŘ Martin

DAVID SERVIS spol. s r.o.
Čechova 1622, 370 01 České Budějovice

IČO 625



Stavba:	Stavební úpravy – zateplení domů s pečovatelskou službou, Tylova č. p. 14/11 a č. p. 18/11a, České Budějovice - ZL č. 2
---------	--

	Datum vydání ZL	13.12.2022
Zhotovitel:	PRADAST spol. s r.o., Nám. Př. Otakara II, 370 01 Č. Budějovice	
Objednatel:	Statutární město České Budějovice, nám. Přemysla Otakara II. 1/1, 370 01 České Budějovice	
Projektant:	Projektový atelier Hronek a Fischer, U Malše 1805/20, 370 01 České Budějovice	
TDI:	Atelier B2 s.r.o., Lipová 1095, 373 41 Hluboká nad Vltavou	

Cena bez DPH:	98 302,11 Kč		
	vícepráce	méněpráce	rozdíl
	98 302,11 Kč	0,00 Kč	98 302,11 Kč

Popis změny technického řešení:

1) elektro v 1 PP

Z důvodu zateplení stropu bylo potřeba upravit stávající elektroinstalaci tj. prodloužení elektroprívodu ke svídkům a dále budou osazena nová svídkla v počtu 140 ks. Stávající svídkla jsou zastaralá a mají neekonomický provoz.

98 302,11 Kč

0,00 Kč

98 302,11 Kč

Vyřádnění TDI: Stávající svídkla se nedají osadit na kontaktní zateplovací systém. Proto musí být provozovatelem nahrazena lehčími. Pro ně je nutné upravit elektroinstalaci

Příloha: rozpočet

Zhotovitel:	Datum:	9.5.2023	
Pradast, spol. s r.o.	Podpis:		
Nám. Př. Otakara II., 10/6			
370 01 České Budějovice			
Objednatel:	Datum:	9.5.2023	
Statutární město Č. Budějovice	Podpis:		
nám. Přemysla Otakara II. 10/6			
370 01 České Budějovice			
Projektant:	Datum:	9.5.2023	
Projektový atelier Hronek a Fischer	Podpis:		
U Malše 1805/20			
370 01 České Budějovice			
TDI:	Datum:	7.5.23	
Ing. Bláha Jan	Podpis:		
Atelier B2 s.r.o.			
Lipová 1095			
373 41 Hluboká nad Vltavou			

KRYCÍ LIST SOUPISU PRACÍ

Stavba:

DPS Tylova - změnové listy

Objekt:

02 - ZL č.2 Elektro 1PP

KSO	CC-CZ	
Místo	Datum	5. 12. 2022
Zadavatel	IČ	
	DIČ	
Zhotovitel	IČ	0
	DIČ	0
Projektant	IČ	
	DIČ	
Zpracovatel	IČ	
	DIČ	
Poznámka		

Cena bez DPH			98 302,11
---------------------	--	--	------------------

	Základ daně	Sazba daně	Výše daně
DPH základní	0,00	21,00%	0,00
DPH snížená	98 302,11	15,00%	14 745,32

Cena s DPH	v CZK	113 047,43
-------------------	--------------	-------------------

Projektant	Zpracovatel
-------------------	--------------------

Datum a podpis	Razítko	Datum a podpis	Razítko
----------------	---------	----------------	---------

Objednavatel	Zhotovitel
---------------------	-------------------

Datum a podpis	Razítko	Datum a podpis	Razítko
----------------	---------	----------------	---------

)
)

)
)

)
)

REKAPITULACE ČLENĚNÍ SOUPISU PRACÍ

Stavba DPS Tylova - změnové listy

Objekt **02 - ZL č.2 Elektro 1PP**

Místo Datum **5. 12. 2022**

Zadavatel Projektant.
Zhotovitel Zpracovatel

Kód dílu - Popis	Cena celkem [CZK]
------------------	-------------------

Náklady ze soupisu prací	98 302,11
---------------------------------	------------------

SOUPIS PRACÍ

Stavba:

DPS Tylova - změnové listy

Objekt:

02 - ZL č.2 Elektro 1PP

Místo:

Datum 5. 12. 2022

Zadavatel:

Projektant:

Zhotovitel:

Zpracovatel:

PČ	Typ	Kód	Popis	MJ	Množství	J.cena [CZK]	Cena celkem [CZK]	Cenová soustava
Náklady soupisu celkem							98 302,11	
5	K	001	Přesuny materiálu a kapacit	kpl.	1,000	1 840,58	1 840,58	
7	K	0025	Kompletační a koordinační činnost	kpl.	1,000	1 492,00	1 492,00	
4	K	006	Pomocné, nosné konstrukce a spojovací materiál	kpl.	1,000	1 715,34	1 715,34	
3	K	210010001RU2	Trubka ohebná pod omítku, vnější průměr 18 mm, včetně dodávky Monoflex 1418E	m	137,000	54,97	7 530,89	
2	K	210010347RT2	Montážní deska do zateplení, bez zapojení, včetně dodávky MDZ	kus	71,000	805,00	57 155,00	
1	K	211010002RT2	Osazení hmoždinky do cihlového zdiva, HM 8, včetně dodávky hmoždinky	kus	655,000	39,56	25 911,80	
6	K	sd	Revize	kpl.	1,000	2 658,50	2 658,50	

Stavba:	Stavební úpravy – zateplení domu s pečovatelskou službou, Tylova č. p. 14/11 a č. p. 18/11a, České Budějovice - ZL č. 3
----------------	--

Datum vydání ZL:		13.12.2022
Zhotovitel:	PRADAST spol. s r.o., Nám. Př. Otakara II, 370 01 Č. Budějovice	
Objednatel:	Statutární město České Budějovice, nám. Přemysla Otakara II. 1/1, 370 01 České Budějovice	
Projektant:	Projektový atelier Hronek a Fischer, U Malše 1805/20, 370 01 České Budějovice	
TDI:	Atelier 2B s.r.o., Lipová 1095, 373 41 Hluboká nad Vltavou	

Cena bez DPH:	104 400,13 Kč		
	vícepráce	méněpráce	0 Kč
	104 400,13 Kč	0,00 Kč	0

Popis změny technického řešení:

1) kotvení KZS strop 1 PP a lodžii
Na základě požadavku ČSN bylo doplněno kotvení kontaktního zateplovacího systému na lodžích a v 1 PP. Výkaz výměr ani projekt s kotvení kontaktního zateplovacího systému původně neuvážoval.

104 400,13 Kč 0,00 Kč 104 400,13 Kč

Vyjádření TDI: Pro zajištění správné funkce kontaktního zateplovacího systému je nutné provést kotvení k podkladu. Protože není toto kotvení ve výkazu výměr je nutné jej doplnit.

Příloha: rozpočet

Zhotovitel: Pradast, spol. s r.o. Nám. Př. Otakara II., 10/6 370 01 České Budějovice	Datum:	9.12.2023	
	Podpis:		
Objednatel: Statutární město Č. Budějovice nám. Přemysla Otakara II. 10/6 370 01 České Budějovice	Datum:	9.5.2023	
	Podpis:		
Projektant: Projektový atelier Hronek a Fischer U Malše 1805/20 370 01 České Budějovice	Datum:	9.5.2023	
	Podpis:		
TDI: Ing. Bláha Jan Atelier B2 s.r.o. Lipová 1095 373 41 Hluboká nad Vltavou	Datum:	9.5.23	
	Podpis:		

KRYCÍ LIST SOUPISU PRACÍ

Stavba:

DPS Tylova - změnové listy

Objekt:

03 - ZL č.3 kotvení KZS lodžie a strop 1PP

KSO

Místo

Zadavatel:

Zhotovitel:

Projektant:

Zpracovatel:

Poznámka:

CC-CZ

Datum

5. 12. 2022

IC

DIČ

IC

0

DIČ

0

IC

DIČ

IC

DIČ

Cena bez DPH

104 400,13

DPH základní snižená	Základ daně	Sazba daně	Výše daně
	0 00	21,00%	0,00
	104 400,13	15,00%	15 680 02

Cena s DPH

v CZK

120 060,15

Projektant

Zpracovatel

Datum a podpis:

Razítko

Datum a podpis

Razítko

Objednavatel

Zhotovitel

Datum a podpis:

Razítko

Datum a podpis

Razítko

)
)

)
)

REKAPITULACE ČLENĚNÍ SOUPISU PRACÍ

Stavba DPS Tylova - změnové listy

Objekt **03 - ZL č.3 kotvení KZS lodžie a strop 1PP**

Místo: Datum **5. 12. 2022**

Zadavatel: Projektant
Zhotovitel: Zpracovatel

Kód dílu - Popis	Cena celkem [CZK]
Náklady ze soupisu prací	104 400,13
HSV - Práce a dodávky HSV	104 400,13
6 - Úpravy povrchů, podlahy a osazování výplní	104 363,41
998 - Přesun hmot	36,72

SOUPIS PRACÍ

Stavba: DPS Tylova - změnové listy

Objekt: 03 - ZL č.3 kotvení KZS lodžie a strop 1PP

Místo: Datum: 5. 12. 2022

Zadavatel: Projektant:
Zhotovitel: Zpracovatel:

PČ	Typ	Kód	Popis	MJ	Množství	J.cena [CZK]	Cena celkem [CZK]	Cenová soustava
----	-----	-----	-------	----	----------	--------------	-------------------	-----------------

Náklady soupisu celkem 104 400,13

o HSV Práce a dodávky HSV 104 400,13

D 6 Upravy povrchů, podlahy a osazování výplní 104 363,41

1	K	621251221	Montáž každé další kotvy přes 10 ks/m2 povrchové kotvení kontaktního zateplení vnějších podhledů	kus	6 720,000	8,11	54 499,20	CS ÚRS 2023 01
	VV		1 lodžie 64ks 64*105		6 720,000			
2	M	59051364	hmoždinka ETA zatlučovací fasádní s plastovým trnem pro montáž Tl 8x60x95mm	kus	6 720,000	4,37	29 366,40	CS ÚRS 2023 01
3	K	622251221	Montáž každé další kotvy přes 8 ks/m2 povrchové kotvení kontaktního zateplení vnějších stěn	kus	1 813,940	6,43	11 663,63	CS ÚRS 2023 01
	VV		podhled strop 1PP 2 kotvy do m2 906,97*2		1 813,940			
4	M	59051368	hmoždinka ETA zatlučovací fasádní s plastovým trnem pro montáž Tl 8x60x135mm	kus	1 814,000	4,87	8 834,18	CS ÚRS 2023 01
	D	998	Přesun hmot				36,72	
5	K	998011003	Přesun hmot pro budovy zděné v přes 12 do 24 m	t	0,103	356,51	36,72	

Stavba:	Stavební úpravy – zateplení domu s pečovatelskou službou, Tylova č. p. 14/11 a č. p. 18/11a, České Budějovice - ZL č. 4
---------	---

Datum vydání ZL 13.12.2022

Zhotovitel:	PRADAST spol. s r.o., Nám. Př. Otakara II, 370 01 Č. Budějovice
Objednatel:	Statutární město České Budějovice, nám. Přemysla Otakara II. 1/1, 370 01 České Budějovice
Projektant:	Projektový atelier Hronek a Fischer, U Malše 1805/20, 370 01 České Budějovice
TDI:	Atelier B2 s.r.o., Lipová 1095, 373 41 Hluboká nad Vltavou

Cena bez DPH: 85 326,94 Kč

	vícepráce	méněpráce	rozdíli
	85 326,94 Kč	0,00 Kč	85 326,94 Kč

Popis změny technického řešení:

1) Úprava sklepních kójí - heraklit lodžie

Na základě požadavku projektu na zateplení stropu 1 PP bylo potřeba upravit výšku stávajících sklepních kójí. Dále na 1 lodžii byl nesoudržný heraklitový podklad doplněn o OSB deskami pro zpevnění podkladu pod KZS.

85 326,94 Kč 0,00 Kč 85 326,94 Kč

Vydání TDI: Po zjištění skutečného stavu sklepních kójí, které kolidují s realizovaným zateplením stropu suterénu, je nutné provést úpravu jejich výšky. Po demontáži vrchní vrstvy fasády na jedné lodžii byl zjištěn skutečný – nevyhovující stav podkladních vrstev. Je nutné jej zpevnit.

Příloha: rozpočet

Zhotovitel: Pradast, spol.s r.o. Nám.Př.Otakara II., 10/6 370 01 České Budějovice	Datum: 9.5.2023 Podpis:	
Objednatel: Statutární město Č. Budějovice nám. Přemysla Otakara II. 10/6 370 01 České Budějovice	Datum: 9.5.2023 Podpis:	
Projektant: Projektový atelier Hronek a Fischer U Malše 1805/20 370 01 České Budějovice	Datum: 9.5.2023 Podpis:	
TDI: Ing. Bláha Jan Atelier B2 s.r.o. Lipová 1095 373 41 Hluboká nad Vltavou	Datum: 9.5.23 Podpis:	

KRYCÍ LIST SOUPISU PRACÍ

Stavba

DPS Tylova - změnové listy

Objekt

04 - ZL č.4 úprava sklepních kójí, heraklit lodžie

KSO

Místo

CC-CZ

Datum

5. 12. 2022

Zadavatel

IC

DIČ

Zhotovitel

IC

0

DIČ

0

Projektant

IC

DIČ

Zpracovatel

IC

DIČ

Poznámka

Cena bez DPH

85 326,94

	Základ daně	Sazba daně	Výše daně
DPH základní	0,00	21,00%	0,00
DPH snížená	85 326,94	15,00%	12 799,04

Cena s DPH

v CZK

98 125,98

Projektant

Zpracovatel

Datum a podpis

Razítko

Datum a podpis

Razítko

Objednavatel

Zhotovitel

Datum a podpis

Razítko

Datum a podpis

Razítko

REKAPITULACE ČLENĚNÍ SOUPISU PRACÍ

Stavba

DPS Tylova - změnové listy

Objekt:

04 - ZL č.4 úprava sklepních kójí, heraklit lodžie

Místo:

Datum:

5. 12. 2022

Zadavatel

Projektant

Zhotovitel

Zpracovatel

Kód d/fu - Popis	Cena celkem [CZK]
Náklady ze soupisu prací	85 326,94
HSV - Práce a dodávky HSV	3 660,77
6 - Úpravy povrchů, podlahy a osazování výplní	1 483,50
9 - Ostatní konstrukce a práce, bourání	555,00
997 - Přesun sutě	1 622,27
PSV - Práce a dodávky PSV	81 666,17
762 - Konstrukce lesařské	81 666,17

SOUPIS PRACÍ

Stavba:

DPS Tylova - změnové listy

Objekt:

04 - ZL č.4 úprava sklápnic kóji, heraklit lodžie

Místo:

Datum 5. 12. 2022

Zadavatel:

Projektant:

Zhotovitel:

Zpracovatel:

PC	Typ	Kód	Popis	MJ	Množství	J.cena [CZK]	Cena celkem [CZK]	Canová soustava
----	-----	-----	-------	----	----------	--------------	-------------------	-----------------

Náklady soupisu celkem

85 326,94

o		HSV	Práce a dodávky HSV					3 660,77
o		6	Úpravy povrchů, podlahy a osazování výplní					1 483,50
1	K	612315112	Vépenná hladká omítka rýh ve stěnách š přes 150 do 300 mm	m2	1,500	989,00	1 483,50	CS ÚRS 2023 01
o		9	Ostatní konstrukce a práce, bourání					555,00
2	K	971081621	Vybourání otvorů v deskových příčkách pl do 4 m2 tl do 100 mm	m2	3,750	148,00	555,00	CS ÚRS 2023 01
	VV		heraklit lodžie ZNP					
	VV		1,5*2,5		3,750			
o		997	Přesun sušě					1 622,27
3	K	997013212	Vnitrostaveništní doprava suti a vybouraných hmot pro budovy v do 9 m ročně	t	0,647	1 629,77	1 054,46	
4	K	997013501	Odvoz suti a vybouraných hmot na skládku nebo meziskládku do 1 km se složením	t	0,647	286,02	185,05	
5	K	997013509	Příplatek k odvozu suti a vybouraných hmot na skládku ZKD 1 km přes 1 km	t	4,833	12,53	60,56	
	VV		0,537*9		4,833			
	VV		Součet			4,833		
6	K	997-RL01	Poplatek za uložení na skládce (skládkovné, likvidace zákonným způsobem) stavebního odpadu	t	0,537	600,00	322,20	
o		PSV	Práce a dodávky PSV					81 666,17
o		762	Konstrukce lesařské					81 666,17
7	K	762101931	Výřezání otvoru ve stěně s bedněním z prken nebo fošen tl přes 32 mm pl jednotlivě do 1 m2	m	231,500	124,00	28 706,00	CS ÚRS 2023 01
8	K	762192901	Montáž doplnění částí kce stěny z hranolů průřezové pl do 120 cm2	m	231,500	170,00	39 355,00	CS ÚRS 2023 01
	VV		doplnění prkna na zakrácený vrch kóje					
	VV		(7*4,25*1,1*9)*4		84,600			
	VV		(7,5*4,5*1,1*9)		21,900			
	VV		(7*2*1,1*10)*5		125,000			
	VV		Součet		231,500			
9	M	60512125	hranol stavební žezvo průřezu do 120cm2 do dl 6m	m3	0,955	9 640,00	9 397,20	CS ÚRS 2023 01
	VV		231,5*0,025*0,15		0,868			
	VV		0,868*1 t Pře počtené koeficientem množství		0,955			
10	K	762195000	Spojovací prostředky pro montáž stěn, příček, bednění stěn	m3	0,955	561,00	535,76	CS ÚRS 2023 01
11	K	762431036	Obložení stěn z desek OSB tl 22 mm broušených na pero a drážku přibíjených	m2	3,750	694,00	2 602,50	CS ÚRS 2023 01
	VV		lodžie ZNP - oprava stěny z heraklitu					
	VV		3,75		3,750			
12	K	998762101	Přesun hmot tonážní pro kce lesařské v objektech v do 6 m	t	0,591	1 810,00	1 069,71	CS ÚRS 2023 01

Stavba:	Stavební úpravy – zateplení domů s pečovatelskou službou, Tylova č. p. 14/11 a č. p. 18/11a, České Budějovice - ZL č.5
---------	--

Datum vydání ZL 16.3 2023

Zhotovitel:	PRADAST spol. s r.o., Nám. Př. Otakara II., 370 01 Č. Budějovice
Objednatel:	Statutární město České Budějovice, nám. Přemysla Otakara II. 1/1, 370 01 České Budějovice
Projektant:	Projektový atelier Hronek a Fischer, U Malše 1805/20, 370 01 České Budějovice
TDI:	Atelier 2B s.r.o., Lipová 1095, 373 41 Hluboká nad Vltavou

Cena bez DPH:	112 118,98 Kč		
	vícepráce	méněpráce	
	112 118,98 Kč	0,00 Kč	

Popis změny technického řešení:

1) statické podchyčení stropu v průchodu

Po odstranění dřevěného obkladu podhledu v průchodu bylo zjištěno, že stávající strop vykazuje poruchy, které bylo nutno staticky zajistit. Na základě statického posudku byla doplněna ocelová konstrukce k podchyčení stropu, viz příloha.

	112 118,98 Kč	0,00 Kč	112 118,98 Kč
--	---------------	---------	---------------

Vyřádek TDI: Po odstranění podhledu průjezdu je nutné provést statické zajištění stropu sanací trámečků a následným podchyčením OK.

Příloha: rozpočet

Zhotovitel:	Datum:	9.5.2023
Pradast, spol.s r.o.	Podpis:	
Nám. Př. Otakara II., 10/6		
370 01 České Budějovice		
Objednatel:	Datum:	9.5.2023
Statutární město Č. Budějovice	Podpis:	
nám. Přemysla Otakara II. 10/6		
370 01 České Budějovice		
Projektant:	Datum:	9.5.2023
Projektový atelier Hronek a Fischer	Podpis:	
U Malše 1805/20		
370 01 České Budějovice		
TDI:	Datum:	9.5.23
Ing. Bláha Jan	Podpis:	
Atelier B2 s.r.o.		
Lipová 1095		
373 41 Hluboká nad Vltavou		

KRYCÍ LIST SOUPISU PRACÍ

Stavba:

DPS Tyřova - změnové listy

Objekt

05 - ZL č.5 Statické podchycení stropu

KSO

Místo

CC-CZ.

Datum

5. 12. 2022

Zadavatel

IČ

DIČ

Zhotovitel

IČ

0

DIČ

0

Projektant

IČ

DIČ

Zpracovatel

IČ

DIČ

Poznámka

Cena bez DPH

112 118,98

	Základ daně	Sazba daně	Výše daně
DPH základní	0,00	21,00%	0,00
DPH snížená	112 118,98	15,00%	16 817,85

Cena s DPH

v CZK

128 936,83

Projektant

Zpracovatel

Datum a podpis:

Razítko

Datum a podpis:

Razítko

Objednavatel

Zhotovitel

Datum a podpis

Razítko

Datum a podpis

Razítko

)
|

)
|

REKAPITULACE ČLENĚNÍ SOUPISU PRACÍ

Stavba DPS Tylova - změnové listy

Objekt **05 - ZL č.5 Statické podchycení stropu**

Místo Datum **5. 12. 2022**

Zadavatel Projektant
Zhotovitel Zpracovatel

Kód dílu - Popis	Cena celkem [CZK]
------------------	-------------------

Náklady ze soupisu prací	112 118,98
---------------------------------	-------------------

HSV - Práce a dodávky HSV	15 002,95
----------------------------------	------------------

4 - Vodorovné konstrukce	1 004,00
--------------------------	----------

6 - Úpravy povrchů, podlahy a osazování výplní	10 932,00
--	-----------

9 - Ostatní konstrukce a práce, bourání	1 820,00
---	----------

997 - Přesun sutě	980,99
-------------------	--------

998 - Přesun hmot	265,96
-------------------	--------

PSV - Práce a dodávky PSV	97 116,03
----------------------------------	------------------

767 - Konstrukce zámečnické	91 295,61
-----------------------------	-----------

783 - Dokončovací práce - nátěry	5 820,42
----------------------------------	----------

Ing. FRANTIŠEK SEKYRA STATIKA STAVEBNÍCH KONSTRUKCÍ				U Sítělnice 126 Šindřov Dvory 370 01 České Budějovice				mobil 608 742 937 e-mail. f.sekya@seznam.cz	
Číslo zakázky	Vedoucí zakázky	Zodp. projektant	Vypracoval	Kreslil	Datum	Stupeň	Formát		
F-16/23		ING.SEKYRA	ING.SEKYRA	-	03/2023		A4		
Investor						Vypracení			
Název díla Stavební úpravy - zateplení domů s pečovatelskou službou Tylova č.p. 14/11 a č.p. 18/11a, České Budějovice									
Výkres:						Číslo			
STATICKE POSOUZENÍ									

Technická zpráva

Předmětem zadání je návrh zajištění porušeného stropního panelu na objektu domu s pečovatelskou službou v Tylově ulici č.p. 14/11 a č.p. 18/11a v Českých Budějovicích.

Dne 16.2.2023 byla provedena prohlídka konstrukce na místě. Bylo zjištěno, že se po odstranění původního podhledu v místě průchozu v 1 NP objevily poruchy keramického stropního panelu v podobě vypadlých částí keramických vložek a odhalené výztuže v nosných žebrech panelu.

Je navrženo následující řešení :

- vypadlé části keramických vložek budou nahrazeny prohozením kvalitní cementovou maltou
- v místech odhalené výztuže bude provedena reprofilace systémovým řešením (nátěr výztuže, adhezní mýstek, reprofilační malta ...)
- dále je navrženo trvalé doplňkové podepření porušeného panelu. V rozsahu poruchy se mezi příčné nosné stěny uloží dva ocelové nosníky IPE 180. Nosníky budou uloženy do kapes v nosném zdivu na betonové podkladní bloky výšky cca 150 mm. Délka uložení nosníků bude min. 200 mm. Pod stropním panelem (kolmo na jeho podélnou osu) budou uloženy roznášecí nosníky IPE 120 v osové vzdálenosti cca 1,00 m (mezi panelem a horní pásnicí IPE 120 se provede podhození jemnou cementovou maltou). Roznášecí nosníky IPE 120 se podepřou nad nosníky IPE 180 svislými stojkami ze čtvercových trubek 60/60/4. Ocelové profily se po osazení a dotažení vzájemně svaří. Schématický náčrt provedení je součástí statického výpočtu.

Dále byla posouzena možnost záměny původní polykarbonátové krytiny stříšek nad lodžemi za bezpečnostní sklo. Na místě byla provedena vizuální kontrola ocelové konstrukce a jejího kotvení, včetně zatěžovací zkoušky břemenem o hmotnosti 100 kg. Ocelové konstrukce stříšek i jejich kotvení jsou dostatečně únosné a lze provést záměnu původní krytiny za bezpečnostní sklo.

V Č. Budějovicích

1.3. 2023

Vypracoval : Ing. F. Sekyra

ing. FRANTIŠEK SEKYRA KONGRIZOVANÝ INŽENÝR V OBORU STATIKA A DYNAMIKA STAVEB U STŘELNICE 126, ŠINDLŮV DVŮRY, 370 01 ČESKÉ BUDĚJOVICE TEL. 506742937, e-mail: f.sekya@seznam.cz	ZAKÁZKA F-18/23	STRANA CL
	NÁZEV D175 Tým	DATUM 03/2013

podpřev

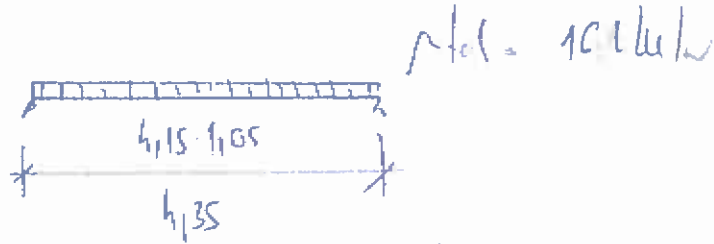

$$M_D = \frac{1}{8} \cdot 16,2 \cdot 4,35^2 = 39,72 \text{ kNm}$$

reálná: IPE 180

procent: $s = 0,9 < 1$ vhodně

silný sloup J211 60/60/4

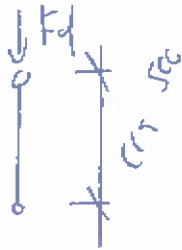

$$F_d = 16,24$$

$s = 0,8 < 1$ vhodně

Ing. FRANTIŠEK SEKYRA AUTORIZOVANÝ INŽENÝR V OBLASTI STATIKY A DYNAMIKY STAVĚB U STŘELNICE 126, ŠINDLOVÝ DVŮR, 370 01 ČESKÉ BUDĚJOVICE TEL. 606742937, e-mail: f.sekya@seznam.cz	ZAKÁZKA: F-18/13	STRANA: 01
	NÁZEV: DPS Týlca	DATA: 03/2013

PŘEHLED ZAMĚŘENÍ

strop	noc	průchodem	q_{li} [kWh/m ²]
- strop / panel	$0,25 \cdot 15,0$		3,75
- kol. izolace	$0,08 \cdot 25$		2,00
- izolace			0,20
- překlad			0,10
- řídky (přesah)			1,50
			7,65 kWh/m ²
- únik			2,00 kWh/m ²

CELKOVĚ: $q_{ol} = 1,25 \cdot 7,65 + 1,5 \cdot 2,00 = \underline{\underline{13,50 \text{ kWh/m}^2}}$

normální hod. stropu $\approx 1,0 \text{ kWh}$

$n \cdot q_{ol} = 13,5 \text{ kWh/m}^2$



$$M_g = \frac{1}{8} \cdot 13,5 \cdot 2,4^2 = 9,72 \text{ kWh}$$

$$A = B = 13,5 \cdot 1,2 = 16,2 \text{ kWh}$$

podlahy: IPE 120

$s = 0,0821 \text{ VRPCH}$

ing. FRANTIŠEK SEKYRA

AUTORIZOVANÝ INŽENÝR V OBLASTI STATIKY A DYNAMIKA STAVĚB
U STŘELNICE 126, SINDLOVY DVŮRY, 370 01 ČESKÉ BUDĚJOVICE
TEL. 506742937, e-mail: f.sekya@seznam.cz

ZAKÁZKA : F-18/13

STRANA : C3

NÁZEV : DÍŠ tyčev

DATUM : 03/12/13

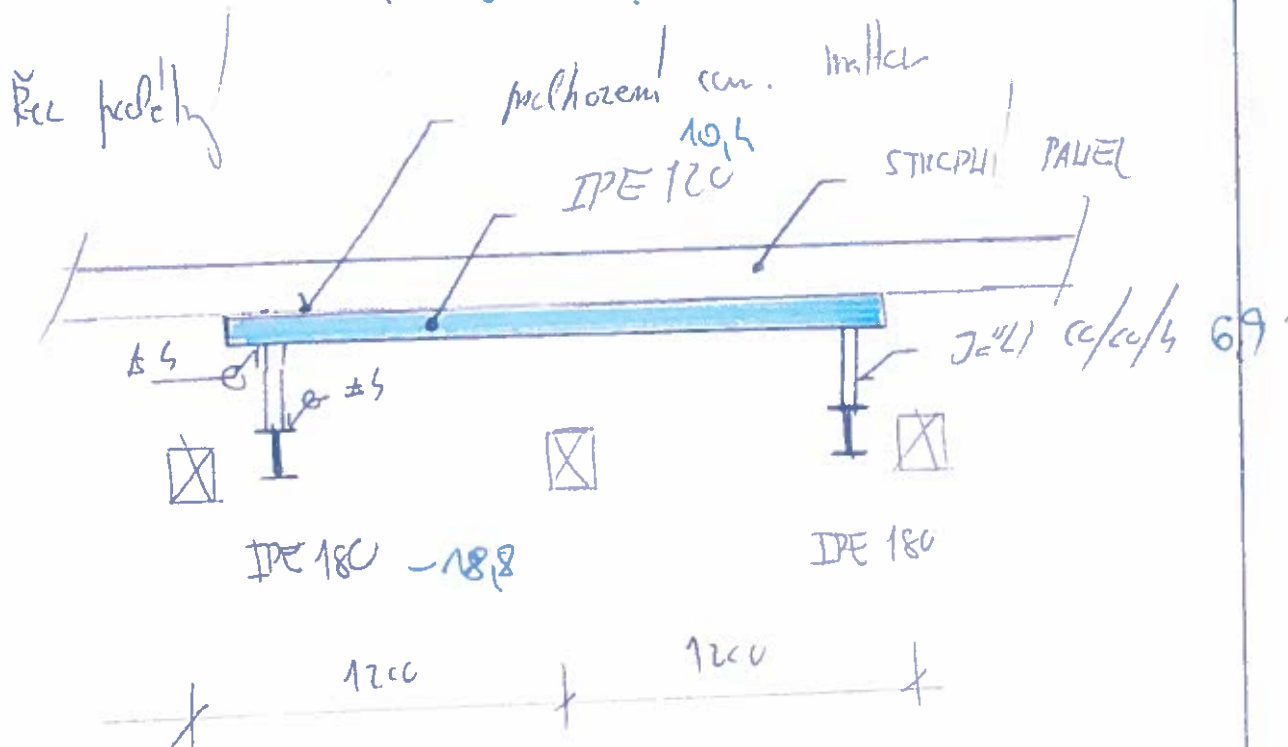
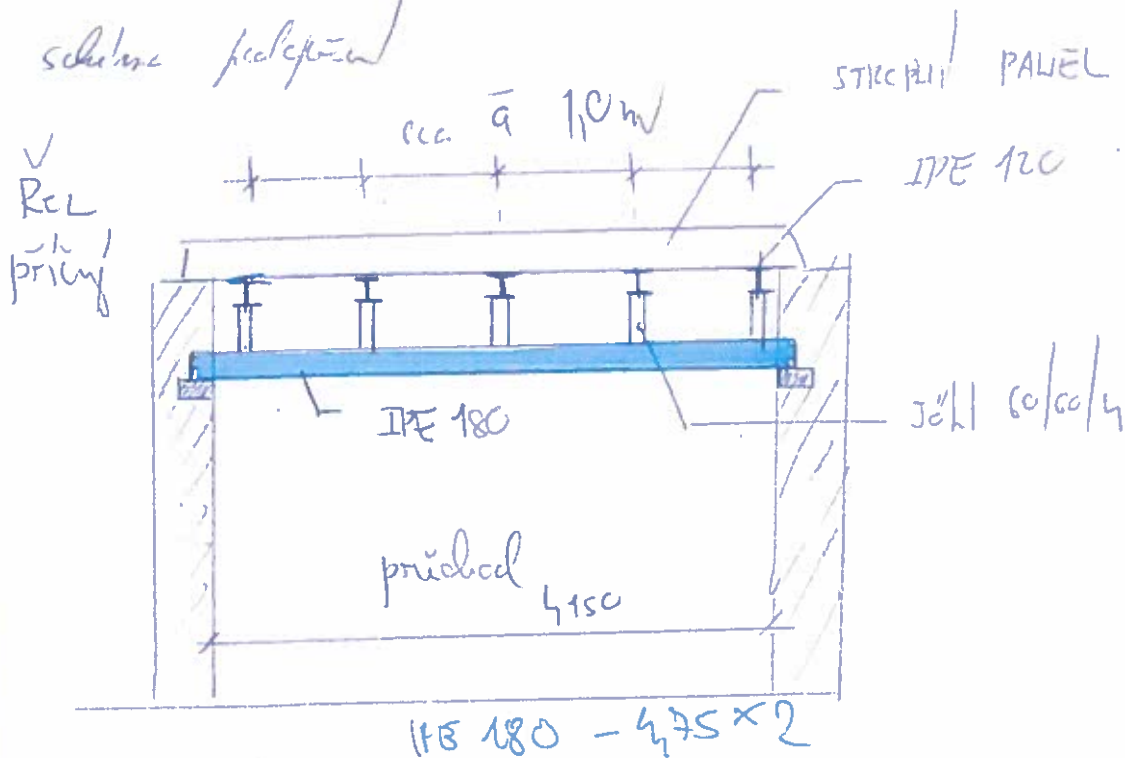

Stavba:	Stavební úpravy – zateplení domu s počovatelenskou službou, Tylova č. p. 14/11 a č. p. 18/11a, České Budějovice - ZL č.6
---------	--

Datum vydání ZL		16.3.2023
Zhotovitel:	PRADAST spol. s r.o., Nám. Př. Otakara II, 370 01 Č. Budějovice	
Objednatel:	Statutární město České Budějovice, nám. Přemysla Otakara II. 1/1, 370 01 České Budějovice	
Projektant:	Projektový atelier Hronek a Fischer, U Malše 1805/20, 370 01 České Budějovice	
TDI:	Atelier 2B s.r.o., Lipová 1095, 373 41 Hluboká nad Vltavou	





Cena bez DPH:	224 016,71 Kč		
	vícepráce	méněpráce	rozdíl
	224 016,71 Kč	0,00 Kč	224 016,71 Kč

Popis změny technického řešení:

<p>1) XPS sokl PD obsahuje zateplení soklové části objektu a výkaz výměr tyto práce neobsahuje. Jedná se o 201,3 m2 zateplení tl. 50 mm tepelnou izolací XPS (materiál vč. práce).</p>	224 016,71 Kč	0,00 Kč	224 016,71 Kč
--	---------------	---------	---------------

Vyřádkování TDI: Ve výkazu výměr chybí položky pro zateplení soklové části objektu XPS. V projektové dokumentaci se tyto práce vyskytují. Jedná se o rozpor v mezi grafickou částí a výkazem výměr projektové dokumentace.

Příloha: rozpočet

Zhotovitel: Pradast, spol.s r.o. Nám.Př.Otakara II., 10/6 370 01 České Budějovice	Datum: 9.5.2023 Podpis: 	
Objednatel: Statutární město Č. Budějovice nám. Přemysla Otakara II. 10/6 370 01 České Budějovice	Datum: 7.5.2023 Podpis: 	
Projektant: Projektový atelier Hronek a Fischer U Malše 1805/20 370 01 České Budějovice	Datum: 9.5.2023 Podpis: 	
TDS: Ing. Bláha Jan Atelier B2 s.r.o. Lipová 1095 373 41 Hluboká nad Vltavou	Datum: 9.5.23 Podpis: 	

KRYCÍ LIST SOUPISU PRACÍ

Stavba:

DPS Tylova - změnové listy

Objekt:

06 - ZL č.6 XPS sokl + marmolit

KSO:

Místo:

ČČ-CZ

Datum

5. 12. 2022

Zadavatel:

IC

DIČ

Zhotovitel:

IC

0

DIČ

0

Projektant:

IC

DIČ

Zpracovatel:

IC

DIČ

Poznámka:

Cena bez DPH

224 016,71

	Základ daně	Sazba daně	Vyše daně
DPH základní	0 00	21,00%	0 00
DPH snížená	224 016 71	15,00%	33 602 51

Cena s DPH

v CZK

257 619,22

Projektant

Zpracovatel

Datum a podpis

Razítko

Datum a podpis

Razítko

Objednavatel

Zhotovitel

Datum a podpis

Razítko

Datum a podpis

Razítko

}
}

}
}

}
}

REKAPITULACE ČLENĚNÍ SOUPISU PRACÍ

Stavba

DPS Tylova - zrněnové listy

Objekt:

06 - ZL č.6 XPS sokl + marmolit

Místo:

Datum

5. 12. 2022

Zadavatel

Projektant

Zhodovitel

Zpracovatel

Kód dílu - Popis	Cena celkem [CZK]
Náklady ze soupisu prací	224 016,71
HSV - Práce a dodávky HSV	224 016,71
6 - Úpravy povrchů, podlahy a osazování výplní	223 283,72
998 - Přesun hmot	732,99

SOUPIS PRACÍ

Stavba: DPS Tylova - změnové listy

Objekt: 06 - ZL č.6 XPS sokl + marmolit

Místo: Datum: 5. 12. 2022

Zadavatel: Projektant
Zhotovitel: Zpracovatel

PC	Typ	Kód	Popis	MJ	Množství	J.cena [CZK]	Cena celkem [CZK]	Cenová soustava
----	-----	-----	-------	----	----------	--------------	-------------------	-----------------

Náklady soupisu celkem **224 016,71**

0 HSV Práce a dodávky HSV 224 016,71

0 6 Úpravy povrchů, podlahy a osazování výplní 223 283,72

2	K	622211011	Montáž kontaktního zateplení vnějších stěn lepením a mechanickým kotvením polystyrénových desek do betonu a zdíva tl přes 40 do 80 mm	m2	201,300	743,51	149 668,56	CS ÚRS 2023 01
3	M	28376379	deska XPS hrana polodrážková a hladký povrch 500kPa tl 50mm	m2	211,365	317,00	67 002,71	CS ÚRS 2023 01
			201,3*1,05 Přepočtené koeficientem množství		211,365			
1	K	622511102	Tenkovrstvá akrylátová mozaiková jemnozrná omítka vnějších stěn	m2	15,000	440,83	6 612,45	
0	998		Přesun hmot				732,99	
4	K	998011003	Přesun hmot pro budovy zděná v přes 12 do 24 m	t	2,056	356,51	732,99	

Stavba:	Stavební úpravy – zateplení domu s pečovatelskou službou, Tylova č. p. 14/11 a č. p. 18/11a, České Budějovice - ZL č.7
---------	--

	Datum vydání ZL	20.4.2023
Zhotovitel:	PRADAST spol. s r.o., Nám. Př. Otakara II, 370 01 Č. Budějovice	
Objednatel:	Statutární město České Budějovice, nám. Přemysla Otakara II. 1/1, 370 01 České Budějovice	
Projektant:	Projektový atelier Hronek a Fischer, U Malše 1805/20, 370 01 České Budějovice	
TDI:	Atelier B2 s.r.o., Lipová 1095, 373 41 Hluboká nad Vltavou	

Cena bez DPH:	291 404,08 Kč		
	vícepráce	méněpráce	rozdíly
	291 404,08 Kč	0,00 Kč	291 404,08 Kč
Popis změny technického řešení:			
<p>1) povrchová úprava zábradlí lodžii z vnitřní strany</p> <p>V rozpočtu chybí úprava povrchu vnitřní strany zábradlí lodžie. Ve změnovém listu je dopočtena stěrka a finální probarvená omítka na tuto plochu 259,59 m².</p> <p>Vyjádření TDI: Ve výkazu výměr chybí položky pro povrchovou úpravu vnitřní části lodžii. V PD se tyto práce vyskytují. Jedná se o rozpor v mezi PD a výkazem výměr.</p> <p>Příloha: rozpočet</p>			
	291 404,08 Kč	0,00 Kč	291 404,08 Kč

Zhotovitel:	Datum:	9.5.2023
Pradast, spol.s r.o.	Podpis:	[Redacted]
Nám.Př.Otakara II., 10/6		
370 01 České Budějovice		
Objednatel:	Datum:	9.5.2023
Statutární město Č. Budějovice	Podpis:	[Redacted]
nám. Přemysla Otakara II. 10/6		
370 01 České Budějovice		
Projektant:	Datum:	9.5.2023
Projektový atelier Hronek a Fischer	Podpis:	[Redacted]
U Malše 1805/20		
370 01 České Budějovice		
TDS:	Datum:	9.5.23
Ing. Bláha Jan	Podpis:	[Redacted]
Atelier B2 s.r.o.		
Lipová 1095		
373 41 Hluboká nad Vltavou		

KRYCÍ LIST SOUPISU PRACÍ

Stavba

DPS Tylava - změnové listy

Objekt

07 - ZL č.7 Úprava vnitřní stěny zábradlí lodžie

KSO

Místo

CG-CZ

Datum

5. 12. 2022

Zadavatel

IČ

DIČ

Zhotovitel

IČ

0

DIČ

0

Projektant

IČ

DIČ

Zpracovatel

IČ

DIČ

Poznámka

Cena bez DPH

291 404,08

	Základ daně	Sazba daně	Výše daně
DPH základní	0,00	21,00%	0,00
DPH snížená	291 404,08	15,00%	43 710,61

Cena s DPH

v CZK

335 114,69

Projektant

Zpracovatel

Datum a podpis

Razítko

Datum a podpis

Razítko

Objednavatel

Zhotovitel

Datum a podpis

Razítko

Datum a podpis

Razítko

)
)

)
)

)
)

REKAPITULACE ČLENĚNÍ SOUPISU PRACÍ

Stavba:

DPS Tylova - změnové listy

Objekt:

07 - ZL č.7 Úprava vnitřní stěny zábradlí lodžie

Místo:

Datum

5. 12. 2022

Zadavatel

Projektant

Zhotovitel.

Zpracovatel

Kód dílu - Popis

Cena celkem [CZK]

Náklady ze soupisu prací

291 404,08

HSV - Práce a dodávky HSV

291 404,08

6 - Úpravy povrchů, podlahy a osazování výplní

288 180,91

998 - Přesun hmot

3 243,17

SOUPIS PRACÍ

Stavba

DPS Tylova - změnové listy

Objekt

07 - ZL č.7 Úprava vnitřní stěny zábradlí lodžie

Místo

Datum 5. 12. 2022

Zadavatel

Projektant

Zhotovitel

Zpracovatel

PC	Typ	Kód	Popis	MJ	Množství	J.cena [CZK]	Cena celkem [CZK]	Cenová soustava
----	-----	-----	-------	----	----------	--------------	-------------------	-----------------

Náklady soupisu celkem

291 404,08

D HSV

Práce a dodávky HSV

291 404,08

D 6

Úpravy povrchů, podlahy a osazování výplní

288 160,91

2	K	622131121	Penetrační nátěr vnějších stěn nanášený ručně	m2	259,560	56,51	14 667,74	
	VV		V					
	VV		0,7*3,3*10		23,100			
	VV		0,7*4,15*2		5,810			
	VV		0,7*4,5*8		25,200			
	VV		0,7*3,3*24		55,440			
	VV		Z					
	VV		0,7*3,3*24		55,440			
	VV		0,7*4,5*8		25,200			
	VV		0,7*4,15*4		11,620			
	VV		0,7*3,3*10		23,100			
	VV		J					
	VV		0,7*3,3*15		34,650			
	VV		Součet		259,560			
1	K	622135002	Vyrovnání podkladu vnějších stěn maltou cementovou tl do 10 mm	m2	259,560	344,89	89 545,60	
	VV		vyspravit cementovou stěrkou					
	VV		259,56		259,560			
3	K	622142001	Potažení vnějších stěn sklovláknitým pleťvem vtačeným do tenkovrstvé hmoty	m2	259,560	236,83	61 471,59	
	VV		259,56		259,560			
4	K	622151011	Penetrační silikátový nátěr vnějších pastovitých tenkovrstvých omítek stěn	m2	259,560	66,31	17 211,42	
5	K	622531012	Tenkovrstvá silikonová zrnitá omítka zrnitost 1,5 mm vnějších stěn	m2	259,560	405,55	105 264,56	
	D	998	Přesun hmot				3 243,17	
6	K	998011003	Přesun hmot pro budovy zděné v přes 12 do 24 m	t	9,097	356,31	3 243,17	

**PRADAST, spol. s r.o., nám. Přemysla Otakara II. 10/6,
370 01 České Budějovice**

Provozovna a korespondence: Sosní 824, 373 73 Štěpánovice

zapsaný v OR vedeném u Krajského soudu v Českých Budějovicích pod spis. zn. oddíl C, vložka 3777

MAGISTRÁT MĚSTA České Budějovice		L.: 4
Č.d.:		Pt.:
Došlo: 01-06-2023		
JID: 219437, 2023, MNCB		Sv.:
C.j.: 10/106/2023		-10-

Statutární město České Budějovice
Magistrát města České Budějovice
Nám. Přemysla Otakara II. 10/6
370 01 České Budějovice

Dot. evid: 01.06.2023



219731/2023/MNCB

V Sosní 18.4.2023

Věc: Žádost o prodloužení termínu dokončení díla na akci „Snížení energetické náročnosti DPS Tylova“

Dobrý den,

jako zhotovitel výše uvedené stavby ve smyslu uzavřené smlouvy o dílo č. 2022001933 u objednatele a všeobecných obchodních podmínek města České Budějovice čl. VII podčl. C všeobecných obchodních podmínek objednatele se na Vás obracíme s žádostí o prodloužení termínu dokončení stavby „Snížení energetické náročnosti DPS Tylova“.

Důvodem této žádosti jsou nevyhovující klimatické podmínky v místě stavby zejména v období v období 5. - 10. a 25. - 28. února a 1. - 8. března 2023, kdy nízká teplota nedovolala z technologických důvodů provádění montáže kontaktního zateplovacího systému na vnějším plášti budovy (dokládáme měření Českého hydrometeorologického ústavu) a dále v důsledku nadměrných srážek v měsíci dubnu a květnu 2023 nebylo možno provádět dokončovací práce na vnějším plášti budovy tj. střešní krytinu a finální omítku. Pro provedení finální vrstvy omítky je nutné mít provedeny všechny práce na fasádě vč. atiky a zároveň mít alespoň 3-4 dny vcelku příznivé klimatické podmínky. Z výše uvedených důvodů žádáme objednatele o prodloužení termínu ukončení stavebních prací, a to do 30.6.2023. Původní termín dle základní SoD byl 4.6.2023.

Dle naší 30leté zkušenosti na trhu doporučujeme nepodceňovat tyto povětrnostní vlivy, aby nevznikly do budoucna problémy s kvalitou provedené práce. Upřímně se snažíme s touto situací vyrovnat a zajistit dodržení technologických předpisů dodavatelů materiálů.

Předem děkuji za pochopení a vyhovění naší žádosti.

PRADAST, spol. s r.o.

Nám. Př. Otakara II. 10/6 Provozovna:
370 01 373 73 949/27
DIČ: CZ 387 984 004 nov100
Tel: 387 984 004 (4)

Ing. Petr Steinbauer
jednatel

telefon: 387 984 922
fax: 387 984 004

IČO: 60826053
DIČ: CZ60826053

bank. spojení: ČSOB Č. Budějovice, č.ú. 253697600/0300

↓ ŽADOSTI A ODŮVODNĚNÍ
↓ PRODLOUŽENÍM TERMÍNU
DODÁNÍ DÍLA V PŮVĚ
ROZSAHU

POUKASÍM
BLAHA JAN



Atelier 2B s.r.o.
Lipová 1095 (1)
Hluboká nad Vltavou
IČ 280 89 617