



S009P00S9HLH

2016/000880/KOM/OS

Kupní smlouva

uzavřená v souladu s § 3063 zákona č. 89/2012 Sb., občanský zákoník a v souladu se zákonem č. 72/1994 Sb., kterým se upravují některé spoluvlastnické vztahy k budovám a některé vlastnické vztahy k bytům a nebytovým prostorům a doplňují některé zákony (zákon o vlastnictví bytů), ve znění pozdějších předpisů

Smluvní strany:**1. Město Blansko, zastoupené starostou Mgr. Ivo Polákem**

se sídlem v Blansku, nám. Svobody 32//3, 678 01 Blansko

IČ: 00 27 99 43; DIČ: CZ00279943

Bankovní spojení: Komerční banka, a.s., pobočka Blansko, č.ú. 19-329631/0100, var. symbol: 4451; specifický symbol: 2378618

jako **prodávající**

a

2. pan [redacted] Jalový, RČ: [redacted]

bytem [redacted], 678 01 Blansko

jako **kupující****uzavřely níže uvedené dne, měsíce a roku tuto kupní smlouvu****I.****Úvodní ustanovení**

Prodávající prohlašuje, že v souladu se zákonem č. 172/1991 Sb., o přechodu některých věcí z majetku České republiky do vlastnictví obcí, ve znění pozdějších předpisů a Prohlášení vlastníka ze dne 18.03.2010 je vlastníkem bytové jednotky č. 1178/18 v bytovém domě čp. 1178 postaveném na pozemku parc. č. st. 1285, zastavěná plocha a nádvoří na ul. Chelčického 32, Blansko, a spoluvlastníkem pozemku parc. č. st.1285, zastavěná plocha a nádvoří, vše zapsané v katastru nemovitostí vedeném Katastrálním úřadem pro Jihomoravský kraj, Katastrální pracoviště Blansko, na listu vlastnictví č. 8603 a 8604 pro obec Blansko a k.ú. Blansko.

Prodávající prohlašuje, že vlastnictví k uvedeným nemovitým věcem dosud nepozbyl.

Prodávaná jednotka uvedená v čl. II. této smlouvy je v současné době prázdná, bez nájemce.

II.**Prodej jednotky a spoluvlastnických podílů ke společným částem budovy a pozemku zastavěnému budovou**

1.1. Prodávající touto smlouvou prodává kupujícímu bytovou jednotku č. 1178/18 ve 2. nadzemním podlaží vlevo výše uvedeného bytového domu čp. 1178 postaveném na pozemku parc. č. st. 1285, zastavěná plocha a nádvoří, vše v obci a k.ú. Blansko na ul. Chelčického 32, Blansko a kupující bytovou jednotku č. 1178/18 ve 2. nadzemním podlaží vlevo bytového domu čp. 1178 postaveného na pozemku parc. č. st.1285, zastavěná plocha a nádvoří, vše v obci a k.ú. Blansko na ul. Chelčického 32, Blansko, kupuje. Bytová jednotka je podrobně vymezena dále.

1.2. Jednotkou č. 1178/18 je byt 1+1 o celkové ploše 28,55 m² ve 2. nadzemním podlaží vlevo, který se skládá:

- pokoj	14,65 m ²
- kuchyň	8,30 m ²
- předsíň	2,95 m ²
- koupelna s WC	2,65 m ²
- sklep č. 18	1,50 m ²

Plocha laťového sklepa se nezapočítává do celkové podlahové plochy bytové jednotky.

Vybavení jednotky:

- vana	1 ks
- baterie	3 ks
- umyvadlo	1 ks
- WC mísa s nádrží	1 ks
- radiátor	2 ks
- rozvod STA vč. zásuvky	1 ks
- zvonek	1 ks
- schránka	1 ks

1.3. Součástí bytu je veškerá jeho vnitřní instalace včetně uzavíracích ventilů (rozvody vody, plynu, tepla a elektroinstalace, kromě stoupacích vedení) a dále podlahy, vnitřní příčky, okna a dveře.

1.4. Bytová jednotka je vymezena

- a) vstupními dveřmi do bytu a do příslušenství umístěného mimo byt, včetně zárubně
- b) elektrickými pojistkami pro byt a hlavními uzavíracími ventily přívodu vody a plynu pro byt

2. Prodávající dále prodává kupujícímu a kupující od prodávajícího kupuje spoluvlastnický podíl na společných částech budovy čp. 1178 postavené na pozemku parc. č. st. 1285, zastavěná plocha a nádvoří, vše v obci a k.ú. Blansko ve výši 2855/101870.

Společnými částmi budovy jsou:

- základy včetně izolací, obvodové a nosné zdivo včetně fasády
- hlavní svislé a vodorovné konstrukce
- střecha včetně hromosvodu a komínů
- 1 vchod
- lodžie, okna a dveře přímo přístupné ze společných částí
- předávací stanice tepla, rozvody tepla, teplé a studené vody, plynu, elektřiny, domovní elektroinstalace, kanalizace, kromě částí uvedených jako součást bytu
- stožár STA, včetně antény a rozvodů
- chodby a schodiště, přístupové chodby ke sklepům
- 1x sušárna
- 1x prádelna
- 1x kočárkárna

Prodávající na kupujícího převádí spoluvlastnický podíl ve výši 2855/101870 ke společným částem budovy čp. 1178 postavené na pozemku parc. č. st. 1285, zastavěná plocha a nádvoří, vše v obci a k.ú. Blansko včetně všech součástí a příslušenství, jako jsou přípojky vody, kanalizace, apod.

Tento spoluvlastnický podíl ke společným částem bytového domu čp. 1178 postavené na pozemku parc. č. st. 1285, zastavěná plocha a nádvoří, vše v obci a k.ú. Blansko je odvozený od vlastnictví bytu a nemůže být samostatným předmětem převodu. Všechny společné části budovy mají právo užívat a povinnost podílet na jejich opravách a údržbě všichni spoluvlastníci.

3. Současně prodávající prodává kupujícímu a kupující kupuje od prodávajícího spoluvlastnický podíl k pozemku parc. č. st. 1285 o výměře 468 m² v k.ú. Blansko v rozsahu 2855/101870.

III.

Kupní cena

1. Kupní cena bytu včetně spoluvlastnického podílu na společných částech budovy a zastavěném pozemku je stanovena v částce: 842.000,- Kč, (slovy: osmsetčtyřicetdvatisíce korunčeských).

2. Kupní cena bude uhrazena následovně: částka 157.000,- bude uhrazena z úvěru ze stavebního spoření u Českomoravské stavební spořitelny a částku 685.000,- uhradí kupující převodem na

účet Města Blansko, vedený u Komerční banky, a.s., č.ú. 19-329631/0100, var. symbol: 4451; specifický symbol: 2378618, a to do 60-ti dnů ode dne podpisu této smlouvy.
Za den úhrady se považuje den připsání částky na účet prodávajícího.

3. Pokud kupující neuhradí kupní cenu řádně a včas dle výše uvedeného, je prodávající oprávněn písemným oznámením jednostranně od smlouvy odstoupit. Právní účinky odstoupení nastávají dnem doručení tohoto odstoupení kupujícímu. Odstoupením od smlouvy zaniká smlouva od počátku.

IV.

Prohlášení smluvních stran

1. Prodávající prohlašuje, že mu není známo, že by na předmětu koupě vážly dluhy, věcná břemena, zástavní práva nebo jiné právní povinnosti a že mu nejsou známy skryté vady na předmětu koupě.

2. Prodávající tímto informuje kupujícího, že v roce 2015 byla prováděna celková revitalizace bytového domu čp. 1178 postaveného na pozemku parc. č. st. 1285, zastavěná plocha a nádvoří, vše v obci a k.ú. Blansko. Podíl nákladů připadající na bytovou jednotu č. 1178/18 byl prodávajícím uhrazen, kupující nebude splácet úvěr na revitalizaci .

3. Kupující prohlašuje, že je mu znám stav předmětu koupě a v tomto stavu jej také bez výhrad přijímá.

V.

Vklad do katastru nemovitostí

1. K převodu vlastnictví je nutný vklad vlastnického práva k předmětu koupě do katastru nemovitostí u Katastrálního úřadu pro Jihomoravský kraj, Katastrálního pracoviště Blansko. Právní účinky vkladu vlastnického práva k předmětu koupě vznikají na základě pravomocného rozhodnutí o jeho povolení ke dni, kdy byl návrh na vklad doručen katastrálnímu úřadu. Návrh na vklad kupní smlouvy do katastru nemovitostí podá prodávající, a to do 15ti dnů po uhrazení celé kupní ceny kupujícími a kupující jej k podání tohoto návrhu zmocňuje. Poplatek za vklad do katastru nemovitostí hradí kupující. Do provedení vkladu jsou účastníci svými projevy vůle vázáni.

2. Kupující dnem vkladu této smlouvy do katastru nemovitostí Katastrálního úřadu pro Jihomoravský kraj, Katastrální pracoviště Blansko vstupuje namísto prodávajícího do všech hmotně právních i procesně právních vztahů prodávajícího, týkajících se předmětu této smlouvy, popřípadě jeho části.

3. V případě, že katastrální úřad vyzve navrhovatele k odstranění nedostatků návrhu na vklad vlastnického práva dle této smlouvy, zavazují se obě smluvní strany ve stanovené lhůtě katastrálním úřadem tyto nedostatky odstranit.

4. V případě, že příslušný katastrální úřad návrh vkladu vlastnického práva zamítne nebo zastaví řízení, zavazují se obě smluvní strany neodkladně odstranit nedostatky, pro které byl návrh zamítnut nebo zastaveno řízení o povolení vkladu vlastnického práva pro kupujícího a podat nový návrh na povolení vkladu dle této smlouvy. Kupující se zavazuje poskytnout prodávajícímu v takovém případě potřebnou součinnost.

5. V případě, že nedojde ani v náhradním termínu k převodu vlastnického práva, vymezují si obě smluvní strany možnost odstoupit od této smlouvy. V takovém případě je strana prodávající povinna vydat straně kupující vše, co jí bylo v souvislosti s touto kupní smlouvou poskytnuto.

VI.

Doložka podle § 41 zákona č. 128/2000 Sb., o obcích (obecní zřízení), ve znění pozdějších předpisů

1. Záměr města převést předmět koupě dle této smlouvy byl řádně zveřejněn na úřední desce města od 12.04.2016 do 10.05.2016.

2. Převod bytové jednotky včetně podílu na společných částech domu a pozemku uvedených v čl. II. této smlouvy včetně výše kupní ceny byl schválen na 9. zasedání Zastupitelstva města Blansko konaném dne 14.06.2016 usnesením č. 19.

2. Vzorová kupní smlouva byla schválena usnesením č. 9 na 16. zasedání Zastupitelstva města Blansko dne 11.03.2014.

VIII.

Závěrečná ustanovení

1. Účastníci smlouvy prohlašují, že jsou plně způsobilí k uzavření a podpisu této smlouvy. Dále prohlašují, že si smlouvu přečetli, zvážili ji a rozumí jí a že plně odpovídá jejich skutečné a svobodné vůli. Na důkaz souhlasu s touto smlouvou připojují své podpisy.

2. Součástí smlouvy je příloha č. 1 - Půdorysné schéma určující polohu bytové jednotky a společných částí domu, s údaji o podlahových plochách.

3. Průkaz energetické náročnosti budovy byl kupujícímu předán při podpisu smlouvy.

4. Tato smlouva je vyhotovena ve 3 vyhotoveních, z nichž každé vyhotovení má právní sílu originálu. Případné změny a doplňky této smlouvy musí mít písemnou formu.

5. Kupující souhlasí se zveřejněním této smlouvy v souladu se zvláštními právními předpisy (zejména se zákonem č. 340/2015 Sb., o zvláštních podmínkách účinnosti některých smluv, uveřejňování těchto smluv a registru smluv a zákonem č. 106/1999 Sb., o svobodném přístupu k informacím, ve znění pozdějších předpisů). V případě, že tato smlouva bude podléhat povinnému zveřejnění podle zákona č. 340/2015 Sb., zajistí toto zveřejnění prodávající.

V Blansku dne: 11-07-2016

V Blansku dne: 25.7.16



.....
prodávající
Město Blansko
Mgr. Ivo Polák
starosta



.....
kupující
.....

3.NP

1178 /21 28,25 m ²	1178 /22 26,85 m ²	1178 /23 28,55 m ²	1178 /24 27,80 m ²	1178 /25 28,45 m ²
				
1178 /30 28,35 m ²	1178 /29 28,25 m ²	1178 /28 28,95 m ²	1178 /27 27,55 m ²	1178 /26 28,65 m ²

2.NP

1178 /11 28,20 m ²	1178 /12 26,55 m ²	1178 /13 28,55 m ²	1178 /14 28,00 m ²	1178 /15 28,45 m ²
				
1178 /20 28,45 m ²	1178 /19 27,75 m ²	1178 /18 28,55 m ²	1178 /17 27,85 m ²	1178 /16 28,55 m ²

1.NP

1178 / 1 28,10 m ²	1178 / 2 26,80 m ²	1178 / 3 28,15 m ²	1178 / 4 27,70 m ²	1178 / 5 28,50 m ²
				
1178 / 10 28,15 m ²	1178 / 9 27,55 m ²	1178 / 8 28,45 m ²	1178 / 7 27,80 m ²	1178 / 6 28,40 m ²

1.PP

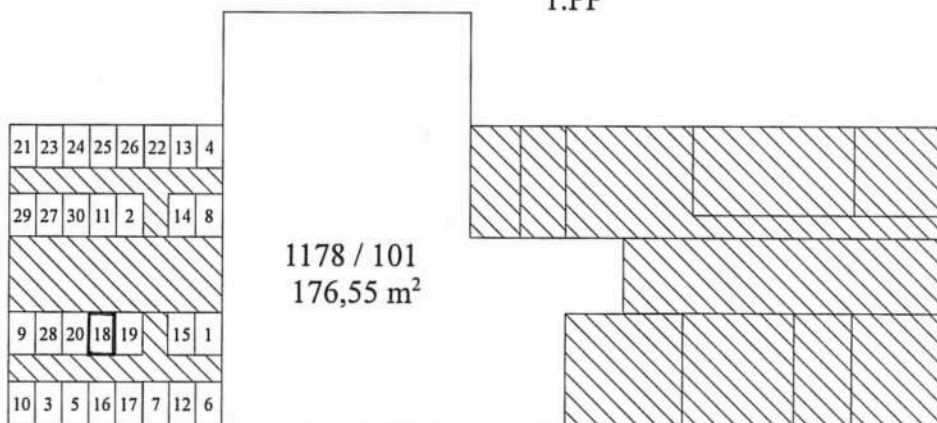

Půdorysná schémata v domě Chelčického 32 , Blansko

Legenda :

bytová jednotka , nebytová jednotka a sklep 

společné části domu 

✍