

Krycí list ZBV

Název a evidenční číslo Stavby:

II/102 hr. hl. města Prahy-Štěchovice, rekonstrukce. ETAPA II

Název stavebního objektu/provozního souboru (SO/PS):

Rekonstrukce vozovky - Davle-Štěchovice

Číslo SO/PS /

/ číslo Změny SO/PS:

102/4

Číslo ZBV:

13Objednatel: **Krajská správa a údržba Středočeského kraje, příspěvková organizace**

Zborovská 81/11, 150 21 Praha 5, Smíchov

IČ: 00066001 DIČ: CZ00066001

Zhotovitel: **STRABAG a. s.**

Kačírkova 982/4, 158 00 Praha 5

IČ: 60838744 DIČ: CZ60838744

Rekapitulace ZBV č. 13 dle Skupin 1, 2, 3, 4, 5

část ZBV č.	Cena navrhovaných Změn záporných	Cena navrhovaných Změn kladných	Cena navrhovaných Změn záporných a Změn kladných celkem
13.1	0,00	0,00	0,00

část ZBV č.	Cena navrhovaných Změn záporných	Cena navrhovaných Změn kladných	Cena navrhovaných Změn záporných a Změn kladných celkem
13.2	0,00	0,00	0,00

část ZBV č.	Cena navrhovaných Změn záporných	Cena navrhovaných Změn kladných	Cena navrhovaných Změn záporných a Změn kladných celkem
13.3	0,00	5 693 724,53	5 693 724,53

část ZBV č.	Cena navrhovaných Změn záporných	Cena navrhovaných Změn kladných	Cena navrhovaných Změn záporných a Změn kladných celkem
13.4	0,00	0,00	0,00

část ZBV č.	Cena navrhovaných Změn záporných	Cena navrhovaných Změn kladných	Cena navrhovaných Změn záporných a Změn kladných celkem
13.5	0,00	0,00	0,00

Suma ZBV č.	Cena navrhovaných Změn záporných	Cena navrhovaných Změn kladných	Cena navrhovaných Změn záporných a Změn kladných celkem
13	0,00	5 693 724,53	5 693 724,53

Části ZBV se číslují číslem ZBV, za kterým je tečka a index udávající číslo Skupiny.
Stejný systém číslování se používá pro jednotlivé Evidenční nebo Změnové listy
a pro Rozpis ocenění změn položek.

Změnový list

Název a evidenční číslo Stavby: II/102 hr. hl. města Prahy-Štěchovice, rekonstrukce. ETAPA II Název stavebního objektu/provozního souboru (SO/PS): Rekonstrukce vozovky - Davle-Štěchovice	Číslo SO/PS / / číslo Změny SO/PS: 102/4	Číslo ZBV: 13.3
---	---	---------------------------

Strany smlouvy o dílo č. S-468/00066001/2020 na realizaci výše uvedené Stavby uzavřené dne 3.3.2020 (dále jen Smlouva):

Objednatel: Krajská správa a údržba Středočeského kraje, příspěvková organizace, Zborovská 81/11, 150 21 Praha 5, Smíchov

Zhotovitel: STRABAG a. s., Kačírkova 982/4, 158 00 Praha 5

Přílohy Změnového listu:	Paré č.	Příjemce
1. Krycí list	1	Objednatel
2. Změnový list	2	Zhotovitel
3. Zápis o projednání ocenění soupisu prací	3	Projektant (AD)
4. Rozpis ocenění Změn položek	4	Stavební dozor
5. Přehled zařazení změn do skupin	5	Supervize (Regionální dotační kancelář)
6. Přehled dalších dokladů		
Další doklady dle přehledu dokladů	67	počet listů

Iniciátor změny: Zhotovitel

Popis a zdůvodnění Změny:

V PDPS bylo uvažováno s úpravou levého násypového svahu SO 102 rekonstrukce vozovky Davle-Štěchovice v dále popisovaném staničení:

- km 10,360-10,381 prostý svah se zatravněním do sklonu 1:1,75 typ A,
- km 10,381-10,420 svah s obalovanými čely vyztuženými geokompozity typ B2
- km 10,420-10,659 prostý svah se zatravněním do sklonu 1:1,75 typ A
- km 10,659-10,683 jiná inženýrská konstrukce typ C3 (opevnění kamenem svahových kuželů u mostu SO 205)
- km 10,683-10,930 odlážděný svah do sklonu 1:1,25 typ B1.

Toto vychází z celkových koordinačních situací zadání stavby a TZ.

Při úpravě svahů se zjistilo, že pod nánosem vegetace se nachází původní břehové opevnění lomovým kamenem. Na základě požadavku správce toku Povodí Vltavy s.p. (viz doklad č. 10) bylo rozhodnuto o zpracování změny úpravy svahů (viz návrh RDS č. 4) v tomto rozsahu:

- km 10,360 – 10,659 a km 10,730 – 10,830 opevnění svahu z lomového kamene do betonu se spárováním cementovou maltou typ B1 a v místech se sklonem větším než 1:1,25 bude k zajištění stability svahu použita geomříž HDPE (viz doklad č. 09 - stanovisko AD č. 23, doklad č.10 - stanovisko AD č. 28 a doklad č. 17 email z 5. 9. 2022).

K popisu zdůvodňované změny přikládáme přehled změn úprav svahu.

Strmý svah úprava B2 km 10,000-10,111; 10,200-10,250; 10,381-10,420, svah úprava A položky odpočty budou provedeny v rámci skutečně doměřeného množství. Změna se týká pol. č. 11, 16, 18, 19, 23, 31, 49, 124, 125, 127, 128, 129 a nových položek č. 130, 132, 133, 134, 135, 136, 137 a 138.

Jedná se o Změnu nepodstatnou, nepředvídanou, která je tak podle § 5, odst. 1, písm.c), resp. podle § 10 Směrnice R-SM-36 Krajské správy a údržby silnic Středočeského kraje (účinnost od 29.5.2017) upřesňující provádění změn závazků dle zákona č. 134/2016 Sb., o zadávání veřejných zakázek zařazena do **Skupiny 3** (změny z nepředvídaných důvodů). Zároveň se jedná o práce, které nemění celkovou povahu veřejné zakázky.

Z hlediska Zákona o zadávání veřejných zakázek č. 134/2016 Sb. Změna nepředstavuje vznik podstatné změny závazku a dle § 222, odst. 6 se jedná o změnu, jejíž potřeba vznikla v důsledku okolností, které zadavatel jednající s náležitou péčí nemohl předvídat a to z důvodu nepředvídaných fyzických podmínek vzniklých na stavbě v průběhu realizace a hodnota těchto dodatečných stavebních prací nepřekračuje 50 % původní hodnoty závazku.

Údaje v Kč bez DPH:

Cena navrhovaných Změn záporných	Cena navrhovaných Změn kladných	Cena navrhovaných Změn záporných a Změn kladných celkem	Součet absolutních hodnot Změn kladných a Změn záporných
0,00	5 693 724,53	5 693 724,53	5 693 724,53

Podpis vyjadřuje souhlas se Změnou:

Zhotovitel (stavbyvedoucí): STRABAG a.s.	jméno	Ing. Karel Šimek	datum	8. 12. 2022	podpis
Projektant (autorský dozor): Pontex, spol. s.r.o.	jméno	Ing. David Dvořáček	datum	8. 12. 2022	podpis
Stavební dozor: Pragoprojekt, a. s.	jméno	Miroslav Valenta	datum	9. 12. 2022	podpis
Supervize (Regionální dotační kancelář)	jméno		datum		podpis
Zástupce Objednatele: KSÚS SK	jméno	Ing. Milan Peška	datum		podpis

Objednatel a Zhotovitel se dohodli, že u tohoto SO/PS, který je součástí uvedené Stavby, budou provedeny Změny, jež jsou podrobně popsány, zdůvodněny, dokladovány a oceněny v dokumentaci této Změny. Tento Změnový list představuje dodatek Smlouvy. Smlouva se mění v rozsahu upraveném v tomto Změnovém listu. V ostatním zůstávají práva a povinnosti Objednatele a Zhotovitele sjednané ve Smlouvě nedotčeny. Na důkaz toho připojují příslušné osoby oprávněné jednat jménem nebo v zastoupení Objednatele a Zhotovitele své podpisy.

Objednatel (Oprávněná osoba Objednatele)	jméno	Ing. Jan Fidler, DiS.	datum		podpis
Zhotovitel	jméno	Ing. Tomáš Hajič Ing. Karel Klofáč Ing. Renata Hamrská	datum		podpis

Rozpis ocenění Změn položek - pro ZBV číslo 13.3

Evidenční číslo a název stavby: II/102 hr. hl. města Prahy-Štěchovice, rekonstrukce. ETAPA II								ZMĚNA SOUPISU PRACÍ (SO/PS)					
Číslo a název SO/PS: SO 102 - Rekonstrukce vozovky - Davle-Štěchovice								č. 4					
Číslo a název rozpočtu: SO 102 - Rekonstrukce vozovky - Davle-Štěchovice								Skupina změn 3					
Poř. č. pol.	Kód položky	Název položky	m.j.	Množství ve Smlouvě	Množství ve Změně	Množství rozdílu	Cena za m.j. v Kč	Cena celkem ve Smlouvě v Kč	Změny záporné v Kč	Změny kladné v Kč	Cena celkem ve Změně v Kč	Rozdíl cen celkem v Kč	Podíl cen celkem v %
1	2	3	4	5	6	7	8	9	10	11	12	13	14
11	122101103.	Odkopávky a prokopávky nezapažené v hornině tř. 1 a 2 objem do 5000 m3	M3	4 322,500	4 959,500	637,000	122,97	531 537,83	0,00	78 331,89	609 869,72	78 331,89	14,74%
16	162701105.	Vodorovné přemístění do 10000 m výkopku/sypaniny z horniny tř. 1 až 4	M3	15 023,840	15 660,840	637,000	504,88	7 585 236,34	0,00	321 608,56	7 906 844,90	321 608,56	4,24%
18	171201201.	Uložení sypaniny na skládky	M3	10 725,990	11 362,990	637,000	16,70	179 124,03	0,00	10 637,90	189 761,93	10 637,90	5,94%
19	171201211.	Poplatek za uložení odpadu ze sypaniny na skládce (skládkovné)	T	22 695,246	23 905,546	1 210,300	138,17	3 135 802,14	0,00	167 227,15	3 303 029,29	167 227,15	5,33%
23	182201101.	Svahování násypů	M2	2 350,000	3 201,200	851,200	43,01	101 073,50	0,00	36 610,11	137 683,61	36 610,11	36,22%
31	451317777.	Podklad nebo lože pod dlažbu vodorovný nebo do sklonu 1:5 z betonu prostého tl do 100 mm	M2	5 223,400	6 074,600	851,200	581,54	3 037 616,04	0,00	495 006,85	3 532 622,89	495 006,85	16,30%
49	594511111.	Dlažba z lomového kamene s provedením lože z betonu	M2	5 226,400	6 077,600	851,200	2 927,76	15 301 644,86	0,00	2 492 109,31	17 793 754,17	2 492 109,31	16,29%
124	997221571.	Vodorovná doprava vybouraných hmot do 1 km	T	310,867	876,782	774,410	51,81	16 106,02	0,00	40 122,18	56 228,20	40 122,18	249,11%
125	997221579.	Příplatek ZKD 1 km u vodorovné dopravy vybouraných hmot	T	4 352,138	12 274,948	10 841,740	5,76	25 068,31	0,00	62 448,42	87 516,73	62 448,42	249,11%
127	997221855.	Poplatek za uložení odpadu z kameniva na skládce (skládkovné)	T	3 197,830	3 763,745	774,410	34,54	110 453,05	0,00	26 748,12	137 201,17	26 748,12	24,22%
128	998225111.	Přesun hmot pro pozemní komunikace s krytem z kamene, monolitickým betonovým nebo živičným	T	5 047,476	5 570,113	522,637	147,76	745 815,05	0,00	77 224,84	823 039,89	77 224,84	10,35%
129	998225194.	Příplatek k přesunu hmot pro pozemní komunikace s krytem z kamene, živičným, betonovým do 5000 m	T	5 047,476	5 570,113	522,637	29,55	149 152,92	0,00	15 443,92	164 596,84	15 443,92	10,35%
NOVÉ POLOŽKY													
130	12002000	Geodetické práce - ZEMĚMĚŘIČSKÁ MĚŘENÍ	Kč	0,000	19 214,037	19 214,037	1,00	0,00	0,00	19 214,04	19 214,04	19 214,04	100,00%
		Cena položky dle kompletní položky z SO 000, tj. 0,35 % z hodnoty prací											
132	111301111	SEJMUTÍ DRNU včetně odvozu a uložení	M2	0,000	937,000	937,000	44,17	0,00	0,00	41 387,29	41 387,29	41 387,29	100,00%
		Cena položky dle SoD SO 901 pol. 11											
133	114203102	Rozebrání dlažeb z lomového kamene nebo betonových tvárcí nasucho se zalitými spárami cementovou maltou	M3	0,000	297,850	297,850	763,00	0,00	0,00	227 259,55	227 259,55	227 259,55	100,00%
		Cena položky dle ÚRS 2021 02											
134	153311212	Zřízení armování svahů, násypů a opěrných stěn vrstvou z geomříže tuhé sklonu přes 1:2 do 1:1	M2	0,000	936,000	936,000	74,90	0,00	0,00	70 106,40	70 106,40	70 106,40	100,00%
		Cena položky dle ÚRS 2021 02											
135	271922211	Podsyp pod základové konstrukce se ztuhněním a urovnáním povrchu z recyklátu betonového	M3	0,000	637,000	637,000	964,00	0,00	0,00	614 068,00	614 068,00	614 068,00	100,00%
		Cena položky dle ÚRS 2020 01											
		položka zahrnuje dodávku betonového recyklátu, mimostaveništní a vnitrostaveništní dopravu a jeho uložení není-li v zadávací dokumentaci uvedeno jinak											
136	452313141	ZÁKLADY Z PROST BĚTONU C 16/20 včetně bednění	M3	0,000	91,875	91,875	3 200,00	0,00	0,00	294 000,00	294 000,00	294 000,00	100,00%
		Cena položky dle ÚRS 2021 02											
146	275351111	Bednění základových konstrukcí bloků tradiční oboustranné	M2	0,000	250,500	250,500	580,00	0,00	0,00	145 290,00	145 290,00	145 290,00	100,00%
		Cena položky dle ÚRS 2021 02											
137	636195111	Vyplnění spár cementovou maltou dosavadní dlažby z lomového kamene melioračních kanálů	M2	0,000	851,200	851,200	357,00	0,00	0,00	303 878,40	303 878,40	303 878,40	100,00%
		Cena položky dle ÚRS 2021 02											
138	69321023	Geomříž jednoosá HDPE s tahovou pevností 90kN/m	M2	0,000	1 076,400	1 076,400	144,00	0,00	0,00	155 001,60	155 001,60	155 001,60	100,00%
		Cena položky dle ÚRS 2021 02											
Celkem								30 918 630,09	0,00	5 693 724,53	36 612 354,62	5 693 724,53	

Odpovědný zástupce Objednatele i odpovědný zástupce Zhotovitele odsouhlasují skladbu měněných položek i nových položek, včetně jejich výměr, vyjadřujících předkládanou změnu.

Potvrzují zároveň skutečné provedení prací a oprávněnost změny.

Za Zhotovitele: Ing. Karel Šimek, (vedoucí projektu)

Za Objednatele: Miroslav Valenta, (TDI)

Datum:

B. V. LOLL

Datum:

Podpis:

Podpis:

PŘEHLED ZAŘAZENÍ ZMĚN DO SKUPIN

Název a evidenční číslo Stavby:

II/102 hr. hl. města Prahy-Štěchovice, rekonstrukce. ETAPA II

1	Přijátá smluvní částka bez rezervy a DPH	377 812 002,59
2=1+19+20	Aktuální smluvní částka (cena stavby)	388 694 769,89
	Aktuální smluvní částka (cena stavby) včetně DPH	470 320 671,57
3=(2/1)*100	Procento změny Přijaté smluvní částky	102,88%
4=(25/1)*100	Sledování vyhrazených změn (Skupina 1)	0,00%
5=(28/1)*100	Sledování záměny položek (Skupina 2)	0,00%
40=(19/1)*100	Sledování limitu 15 % pro podstatnou změnu pro Změny záporné dle § 14, odst. (5), písm. b)	-0,69%

6=32+36	Suma Změn kladných a Změn záporných Skupiny 3 a Skupiny 4	11 645 034,05
7=(6/1)*100	Sledování limitu 30 % - součet Skupiny 3 a Skupiny 4	3,08%
8=1*0,3	Zákonný limit 30 % pro Skupinu 3 a Skupinu 4	113 343 600,78

9=(32A/1)*100	Sledování limitu 50 % Skupina 3	2,21%
10=(36A/1)*100	Sledování limitu 50 % Skupina 4	0,98%
10A=32A+36A	Suma absolutních hodnot Změn kladných a Změn záporných pro Skupinu 3 a Skupinu 4	12 065 998,61
11=1*0,5	Zákonný limit 50 % pro Skupinu 3 a Skupinu 4	188 906 001,30

12=(37/1)*100	Sledování limitu (15%)	1,06%
13=37	Sledování limitu 137 366 000 Kč	3 998 392,61
14=137366000/37		133 367 607,39

SO	ZBV č.	Název SO/PS / předmět Změny	Změny záporné (zadávat se znaménkem minus)	Změny kladné	Hodnota ZBV	- 1 - Vyhrazené změny (Doměrky) (dle §100 zákona č. 134/2016 Sb.)			- 2 - Záměna položek (dle §222 odst. (7) zákona č. 134/2016 Sb.)			- 3 - Změny nepředvídané (dle §222 odst. (6) zákona č. 134/2016 Sb.)			- 4 - Změny nezbytné (dle §222 odst. (5) zákona č. 134/2016 Sb.)			- 5 - Změny de minimis			
						Změny záporné (zadávat se znaménkem minus)	Změny kladné	Suma Změn záporných a Změn kladných	Změny záporné (zadávat se znaménkem minus)	Změny kladné	Suma Změn záporných a Změn kladných	Změny záporné (zadávat se znaménkem minus)	Změny kladné	Suma Změn záporných a Změn kladných	Změny záporné (zadávat se znaménkem minus)	Změny kladné	Suma Změn záporných a Změn kladných	Suma absolutních hodnot Změn kladných a Změn záporných	Změny de minimis (15% nebo limit 137 366 000,- Kč)	limit 15 %	
16	17	18	19=23+26+29+33	20=24+27+30+34+37+39	21=19+20	23	24	25=23+24	26	27	28=26+27	29	30	32=29+30	32A=ABS(29)+30	33	34	36=33+34	36A=ABS(33)+34	37	38=(37/1)*100
		II/102 hr. hl. města Prahy-Štěchovice, rekonstrukce. ETAPA II	- 2 590 812,26	13 473 579,56	10 882 767,30	0,00	0,00	0,00	0,00	0,00	0,00	- 147 928,60	8 199 284,44	8 051 355,84	8 347 213,04	- 62 553,68	3 656 231,89	3 593 678,21	3 718 785,57	3 998 392,61	1,06%
103	1	Rekonstrukce vozovky - Průtah Štěchovicemi / úprava poklopů a vodoznaků	0,00	124 942,66	124 942,66	0,00	0,00	0,00	0,00	0,00	0,00	0,00	0,00	0,00	0,00	0,00	124 942,66	124 942,66	124 942,66	0,00	0,00%
103/2	2	Rekonstrukce vozovky - Průtah Štěchovicemi / přeložka vodovodní přípojky km 14,815-14,895, kolize s kabelem CETIN	0,00	158 202,22	158 202,22	0,00	0,00	0,00	0,00	0,00	0,00	0,00	158 202,22	158 202,22	158 202,22	0,00	0,00	0,00	0,00	0,00	0,00%
103/3	3	Rekonstrukce vozovky - Průtah Štěchovicemi / odstranění žulových kostek	- 147 928,60	470 739,23	322 810,63	0,00	0,00	0,00	0,00	0,00	0,00	- 147 928,60	470 739,23	322 810,63	618 667,83	0,00	0,00	0,00	0,00	0,00	0,00%
103/4	4	Rekonstrukce vozovky - Průtah Štěchovicemi / oprava objízdné trasy Masečín	0,00	514 671,37	514 671,37	0,00	0,00	0,00	0,00	0,00	0,00	0,00	0,00	0,00	0,00	0,00	514 671,37	514 671,37	514 671,37	0,00	0,00%
103/5	5	Rekonstrukce vozovky - Průtah Štěchovicemi / kolize kabelů s kanalizací a novým profilem vozovky	0,00	1 072 447,19	1 072 447,19	0,00	0,00	0,00	0,00	0,00	0,00	0,00	1 072 447,19	1 072 447,19	1 072 447,19	0,00	0,00	0,00	0,00	0,00	0,00%
102	6	Rekonstrukce vozovky - Davle-Štěchovice / zvýšené množství odstraňování křovin	- 62 553,68	2 301 662,61	2 239 108,93	0,00	0,00	0,00	0,00	0,00	0,00	0,00	0,00	0,00	0,00	- 62 553,68	2 301 662,61	2 239 108,93	2 364 216,29	0,00	0,00%
901	7	Provizorní most přes Kočábu / změna založení mostního provizoria	- 535 759,98	1 068 988,73	533 228,75	0,00	0,00	0,00	0,00	0,00	0,00	0,00	0,00	0,00	0,00	0,00	0,00	0,00	0,00	1 604 748,11	0,42%
207	8	Most ev.č.102-017 / zajištění skalního svahu	0,00	728 985,00	728 985,00	0,00	0,00	0,00	0,00	0,00	0,00	0,00	728 985,00	728 985,00	728 985,00	0,00	0,00	0,00	0,00	0,00	0,00%
207/2	9	Most ev.č.102-017 / odstranění vrstvy žulových kostek + podkladní vrstva pod OP1	0,00	75 186,27	75 186,27	0,00	0,00	0,00	0,00	0,00	0,00	0,00	75 186,27	75 186,27	75 186,27	0,00	0,00	0,00	0,00	0,00	0,00%
102/7	10	Rekonstrukce vozovky - Davle-Štěchovice / parkoviště naproti zdi 61 změna rozsahu opravy na pravé straně km 10,25-10,36	0,00	43 669,71	43 669,71	0,00	0,00	0,00	0,00	0,00	0,00	0,00	0,00	0,00	0,00	0,00	43 669,71	43 669,71	43 669,71	0,00	0,00%
11	11	Rekonstrukce vozovky - Průtah Štěchovicemi / předložení chodníků, obruby, úprava plotové zidky u křižovatky Hlavní a Školní	0,00	671 285,54	671 285,54	0,00	0,00	0,00	0,00	0,00	0,00	0,00	0,00	0,00	0,00	0,00	671 285,54	671 285,54	671 285,54	0,00	0,00%
102/3	12	Rekonstrukce vozovky - Davle-Štěchovice / odvodňovací proužek u SO 253	- 1 844 570,00	549 074,50	- 1 295 495,50	0,00	0,00	0,00	0,00	0,00	0,00	0,00	0,00	0,00	0,00	0,00	0,00	0,00	0,00	2 393 644,50	0,63%
102/4	13	Rekonstrukce vozovky - Davle-Štěchovice / úprava svahu dlažbou z lomového kamene km 10,360-10,840 L.S.	0,00	5 693 724,53	5 693 724,53	0,00	0,00	0,00	0,00	0,00	0,00	0,00	5 693 724,53	5 693 724,53	5 693 724,53	0,00	0,00	0,00	0,00	0,00	0,00%
	14		0,00	0,00	0,00	0,00	0,00	0,00	0,00	0,00	0,00			0,00	0,00	0,00	0,00	0,00	0,00	0,00	0,00%
	15		0,00	0,00	0,00	0,00	0,00	0,00	0,00	0,00	0,00			0,00	0,00	0,00	0,00	0,00	0,00	0,00	0,00%
	16		0,00	0,00	0,00	0,00	0,00	0,00	0,00	0,00	0,00			0,00	0,00	0,00	0,00	0,00	0,00	0,00	0,00%

Poznámka: Formulář má informativní charakter a zobrazuje stav k datu předložení Změnového listu.

Přehled dalších dokladů

Číslo ZBV:	13
Název a evidenční číslo stavby:	II/102 hr. hl. města Prahy-Štěchovice, rekonstrukce. ETAPA II
Název stavebního objektu / provozního souboru (SO/PS):	Rekonstrukce vozovky - Davle-Štěchovice
Číslo SO/PS / číslo změny SO/PS:	102/4

Doklad	Součást dokumentace ZBV	
	ANO (počet listů)	NE - Uloženo
07 Změnový soupis prací SO 102 po změně 4 pro ZBV 13	17	
08 Požadavek Povodí Vltavy z 6.4.2021	1	
09 Vyjádření AD č. 23	3	
10 Vyjádření AD č. 28	6	
11 Oznámení o nové skutečnosti	1	
12 Email geotechnika 30.4.2021	2	
13 Stanovisko projektanta RDS č. 4	6	
14 Stanovisko KSÚS	1	
15 Zápisy v SD	4	
16 Geodetické protokoly	17	
17 Vyjádření Povodí Vltavy -spárování	1	
18 E-mail AD - 5.9.2022	1	
19 Fotodokumentace	3	
20 Vzorové řezy změna 2022	3	
21 Stanovisko TDS k ZBV 13	1	
Počet listů celkem	67	

Změnový soupis prací SO 102 po změně 4 pro ZBV 13

Evidenční číslo a název stavby: II/102 hr. hl. města Prahy-Štěchovice, rekonstrukce. ETAPA II

Číslo a název SO/PS: SO 102 - Rekonstrukce vozovky - Davle-Štěchovice

Číslo a název rozpočtu: SO 102 - Rekonstrukce vozovky - Davle-Štěchovice

ZMĚNA SOUPISU PRACÍ (SO/PS)

Celkem

Poř. č. pol.	Kód položky	Název položky	m.j.	Množství ve Smlouvě	Množství ve Změně	Množství rozdílu	Cena za m.j. v Kč	Cena celkem ve Smlouvě v Kč	Cena celkem ve Změně v Kč	Rozdíl cen celkem v Kč	Podíl cen celkem v %
1	2	3	4	5	6	7	8	9	10	11	12
8	113155333	Frézování betonového krytu tl 50 mm pruh š 2 m pl do 10000 m2 bez překážek v trase Frézování betonového podkladu nebo krytu s naložením na dopravní prostředek plochy přes 1 000 do 10 000 m2 bez překážek v trase pruhu šířky přes 1 m do 2 m, tloušťky vrstvy 50 mm SoD 11027 bourání celkové konstrukce stáv. vozovky - CB konstrukce fréza v tl. 50 mm - odhad dle situace 11027 řezů=11 027,000 [A]	M2	11 027,000	11 027,000	0,00	87,43	964 090,61	964 090,61	0,00	0,00%
9	113155334	Frézování betonového krytu tl 100 mm pruh š 2 m pl do 10000 m2 bez překážek v trase Frézování betonového podkladu nebo krytu s naložením na dopravní prostředek plochy přes 1 000 do 10 000 m2 bez překážek v trase pruhu šířky přes 1 m do 2 m, tloušťky vrstvy 100 mm SoD 5501*2 bourání voz. v místě změny příčného sklonu - tl. CB konstrukce tl.200 mm - odhad dle situace 11002 řezů=11 002,000 [A] 11027 bourání celkové konstrukce stáv. vozovky - tl. CB konstrukce 150 mm - fréza v tl. 100 mm - odhad dle situace 11002 řezů=11 027,000 [B] Celkem: 11002+11027=22 029,000 [C]	M2	22 029,000	22 029,000	0,00	166,82	3 674 877,78	3 674 877,78	0,00	0,00%
10	113202111	Vytrhání obrub krajníků obrubníků stojatých Vytrhání obrub s vybouráním lože, s přemístěním hmot na skládku na vzdálenost do 3 m nebo s naložením na dopravní prostředek z krajníků nebo obrubníků stojatých SoD 48+20+20=88,000 [A]	M	88,000	88,000	0,00	91,95	8 091,60	8 091,60	0,00	0,00%
11	122101103	Odkopávky a prokopávky nezapažené v hornině tř. 1 a 2 objem do 5000 m3 Odkopávky a prokopávky nezapažené s přehozením výkopku na vzdálenost do 3 m nebo s naložením na dopravní prostředek v horninách tř. 1 a 2 přes 1 000 do 5 000 m3 SoD 910*4.75 odkop poslední vrstvy vozovky 4322.5 podloží pod vozovkou pro úpravu typu B2 - délka dle sit. x plocha ze vzor. řezu=4 322,500 [A] ZBV c. 13 Odkop svahu se svahovými stupni km 10,360 - 10,380 24 m3=24,000 [A] km 10,380 - 10,420 190,7 m3 - úprava s geometrií =190,700 [B] km 10,420 - 10,465 45 m3=45,000 [C] km 10,465 - 10,475 11,9 m3=11,900 [D] km 10,475 - 10,485 9,2 m3=9,200 [E] km 10,485 - 10,575 126,3 m3=126,300 [F] km 10,575 - 10,650 68,2 m3=68,200 [G] km 10,706 - 10,840 161,7 m3=161,700 [H] A+B+C+D+E+F+G+H=637,000 [I]	M3	4 322,500	4 959,500	637,00	122,97	531 537,83	609 869,72	78 331,89	14,74%
12	122101403	Vykopávky v zemníku na suchu v hornině tř. 1 a 2 objem do 5000 m3 Vykopávky v zemnicích na suchu s přehozením výkopku na vzdálenost do 3 m nebo s naložením na dopravní prostředek v horninách tř. 1 a 2 přes 1 000 do 5 000 m3 SoD 11345*0.15 potřeba ornice na ohumusování dle pol. 182301132 x tl. 15 cm=1 701,750 [A]	M3	1 701,750	1 701,750	0,00	84,05	143 032,09	143 032,09	0,00	0,00%
13	122201103	Odkopávky a prokopávky nezapažené v hornině tř. 3 objem do 5000 m3 Odkopávky a prokopávky nezapažené s přehozením výkopku na vzdálenost do 3 m nebo s naložením na dopravní prostředek v hornině tř. 3 přes 1 000 do 5 000 m3 SoD 5501*0.2 Písek hlinitý v místě změny příčného sklonu - odtěžení na požadovanou niveletu, srovnání do příčného sklonu 1100.2 přehutnění=1 100,200 [A] 11027*0.27 Štěrka hlinitý tl. 270 mm - bourání vozovky komplet=2 977,290 [B] Celkem: 1100.2+2977.29=4 077,490 [C]	M3	4 077,490	4 077,490	0,00	122,97	501 408,95	501 408,95	0,00	0,00%
14	122201403	Vykopávky v zemníku na suchu v hornině tř. 3 objem do 5000 m3 Vykopávky v zemnicích na suchu s přehozením výkopku na vzdálenost do 3 m nebo s naložením na dopravní prostředek v hornině tř. 3 přes 1 000 do 5 000 m3	M3	3 694,800	3 694,800	0,00	84,05	310 547,94	310 547,94	0,00	0,00%

Změnový soupis prací SO 102 po změně 4 pro ZBV 13											ZMĚNA SOUPISU PRACÍ (SO/PS)			
Evidenční číslo a název stavby: II/102 hr. hl. města Prahy-Štěchovice, rekonstrukce. ETAPA II											Celkem			
Číslo a název SO/PS: SO 102 - Rekonstrukce vozovky - Davle-Štěchovice														
Číslo a název rozpočtu: SO 102 - Rekonstrukce vozovky - Davle-Štěchovice														
Poř. č. pol.	Kód položky	Název položky	m.j.	Množství ve Smlouvě	Množství ve Změně	Množství rozdílu	Cena za m.j. v Kč	Cena celkem ve Smlouvě v Kč	Cena celkem ve Změně v Kč	Rozdíl cen celkem v Kč	Podíl cen celkem v %			
1	2	3	4	5	6	7	8	9	12	13	14			
		SoD 910*2.31 délka x plocha v řezu - dle pol. 564581111 - úprava typu B2=2 102,100 [A] 1410 dle pol. 182201101 x hloubka 60 cm - vhodná zemina pro svahové stupně=1 410,000 [B] 182.7 dle pol. 174101101 - obsyp propustku v km 12,925=182,700 [C] Celkem: 2102.1+1410+182.7=3 694,800 [D]												
15	131203101	Hloubení jam ručním nebo pneum. nářadím v soudržných horninách tř. 3 Hloubení zapažených i nezapažených jam ručním nebo pneumatickým nářadím s urovnáním dna do předepsaného profilu a spádu v horninách tř. 3 soudržných	M3	0,315	0,315	0,00	4 417,49	1 391,51	1 391,51	0,00	0,00%			
		SoD 5*(0.3*0.3*0.7) počet sloupek pro svislé DZ x odhad rozměrů jámy =0,315 [A]												
16	162701105	Vodorovné přemístění do 10000 m výkopku/sypaniny z horniny tř. 1 až 4 Vodorovné přemístění výkopku nebo sypaniny po suchu na obvyklém dopravním prostředku, bez naložení výkopku, avšak se složením bez rozhrnutí z horniny tř. 1 až 4 na vzdálenost přes 9 000 do 10 000 m	M3	15 023,840	15 660,840	637,00	504,88	7 585 236,34	7 906 844,90	321 608,56	4,24%			
		SoD 1701.75 dovoz ornice na ohumusování dle pol. 122101403=1 701,750 [A] 4322.5 odvoz odkopané zeminy dle pol. 122101103=4 322,500 [B] 2102.1 dovoz podsypu dle pol. 122201403 pro úpravu svahu typu B2=2 102,100 [C] 4077.490 odvoz odkopaného hlinitého písku dle pol. 122201103=4 077,490 [D] 2350*0.6*2 odvoz vykopané zeminy ze svahových stupňů dle pol. 182201101 x odhad hloubky 60cm - 1701.75 dovoz vhodné zeminy pro zpětný zásyp stupňů=2 820,000 [E] Celkem: 1701.75+4322.5+2102.1+4077.49+2820=15 023,840 [F]												
		ZBV č. 13 dle pol. 122101103 637=637,000 [A]												
17	171151222	Strmý svah vyztužením zeminy ocelovou sítí s kamenivem pohled svah přes 2 m do 4 m Strmý svah ze zemín vyztužených geosyntetiky s pohledovou plochou upraveného svahu ocelovou sítí vyplněnou kamenivem [RockWall], výšky přes 2 m do 4 m	M2	2 275,000	2 275,000	0,00	1 323,12	3 010 098,00	3 010 098,00	0,00	0,00%			
		SoD 910*2.5 délka x odhadnutá výška svahu - úprava typ B2=2 275,000 [A]												
18	171201201	Uložení sypaniny na skládky Uložení sypaniny na skládky	M3	10 725,990	11 362,990	637,00	16,70	179 124,03	189 761,93	10 637,90	5,94%			
		SoD 4322.500 dle pol. 122101103=4 322,500 [A] 4580*0.2 plocha krajnic x tl. - dle pol. 938909612=916,000 [B] 4077.490 hlinitý písek - dle pol. 122201103=4 077,490 [C] 2350*0.6 odvoz vykopané zeminy ze svahových stupňů dle pol. 182201101 x odhad hloubky 60cm=1 410,000 [D] Celkem: 4322.5+916+4077.49+1410=10 725,990 [E]												
		ZBV č. 13 dle pol. 122101103 637=637,000 [A]												
19	171201211	Poplatek za uložení odpadu ze sypaniny na skládce (skládkovné) Uložení sypaniny poplatek za uložení sypaniny na skládce (skládkovné)	T	22 695,246	23 905,546	1 210,30	138,17	3 135 802,14	3 303 029,29	167 227,15	5,33%			
		SoD 4322.5*1.9 výkop dle pol. 171201201 x koef. přepočtu na tuny=8 212,750 [A] 2494.356 z čištění příkopů, vpustí 8212.75 propustků dle pol. 997221551a=2 494.356 [B] 1154.16 ze sejmutí nánosů na krajnicích dle pol. 938909612=1 154,160 [C] 4077.49*2.0 dle pol. 122201103 x koef. přepočtu na tuny=8 154,980 [D] 1410*1.9 odvoz vykopané zeminy ze svahových stupňů dle pol. 171201201 x koef. přepočtu na tuny=2 679,000 [E] Celkem: 8212.75+2494.356+1154.16+8154.98+2679=22 695,246 [F]												
		ZBV č. 13 dle pol. 122101103 637*1.9=1 210,300 [A]												
20	171201211a	Poplatek za zemník Uložení sypaniny poplatek za uložení sypaniny na skládce (skládkovné)	T	10 481,925	10 481,925	0,00	23,03	241 398,73	241 398,73	0,00	0,00%			

Změnový soupis prací SO 102 po změně 4 pro ZBV 13											
Evidenční číslo a název stavby: II/102 hr. hl. města Prahy-Štěchovice, rekonstrukce. ETAPA II								ZMĚNA SOUPISU PRACÍ (SO/PS)			
Číslo a název SO/PS: SO 102 - Rekonstrukce vozovky - Davle-Štěchovice											
Číslo a název rozpočtu: SO 102 - Rekonstrukce vozovky - Davle-Štěchovice								Celkem			
Poř. č. pol.	Kód položky	Název položky	m.j.	Množství ve Smlouvě	Množství ve Změně	Množství rozdílu	Cena za m.j. v Kč	Cena celkem ve Smlouvě v Kč	Cena celkem ve Změně v Kč	Rozdíl cen celkem v Kč	Podíl cen celkem v %
1	2	3	4	5	6	7	8	9	12	13	14
		SoD 1701.75*1.9 dle pol. 122101402 x koef. 1,9 pro přepočet na tuny=3 233,325 [A] 2102.1*2.0 dle pol. 122201403 x koef.2,0 pro přepočet na tuny=4 204,200 [B] 1410*1.9 dle pol. 182201101 x hloubka 60 cm - vhodná zemina pro svahové stupně=2 679,000 [C] 182.7*2.0 dle pol. 174101101 - obsyp propustku v km 12,925=365,400 [D] Celkem: 3233.325+4204.2+2679+365.4=10 481,925 [E]									
21	174101101	Zásyp jam, šachet rýh nebo kolem objektů sypaninou se zhutněním	M3	182,700	182,700	0,00	254,57	46 509,94	46 509,94	0,00	0,00%
		Zásyp sypaninou z jakékoliv horniny s uložením výkopku ve vrstvách se zhutněním jam, šachet, rýh nebo kolem objektů v těchto vykopávkách									
		SoD 14.5*(5.3*2+2.0) délka x plocha v řezu - obsyp propustku v km 12,925=182,700 [A]									
22	181951102	Úprava pláně v hornině tř. 1 až 4 se zhutněním	M2	11 027,000	11 027,000	0,00	33,80	372 712,60	372 712,60	0,00	0,00%
		Úprava pláně vyrovnáním výškových rozdílů v hornině tř. 1 až 4 se zhutněním									
23	182201101	Svahování násypů	M2	2 350,000	3 201,200	851,20	43,01	101 073,50	137 683,61	36 610,11	36,22%
		Svahování trvalých svahů do projektovaných profilů s potřebným přemístěním výkopku při svahování násypů v jakékoliv hornině									
		SoD (420+50)*5 zřízení svahových stupňů v km 11,720 - 12,140 2350 v km 12,030 - 12,080 - délka x odhad prům.šířky ve svahu=2 350,000 [A]									
		ZBV č. 13 dle geodetického zaměření km 10,360 - 10,422 111,9 m2=111,900 [A] km 10,422 - 10,454 48,7 m2=48,700 [B] km 10,455 - 10,476 44,9 m2 =44,900 [C] km 10,480 - 10,654 369,6 m2=369,600 [D] km 10,706 - 10,730 41,4 m2=41,400 [E] km 10,730 - 10,840 234,7 m2=234,700 [F] A+B+C+D+E+F=851,200 [G]									
24	182301132	Rozprostření ornice pl přes 500 m2 ve svahu přes 1:5 tl vrstvy do 150 mm	M2	11 345,000	11 345,000	0,00	36,89	418 517,05	418 517,05	0,00	0,00%
		Rozprostření a urovnání ornice ve svahu sklonu přes 1:5 při souvislé ploše přes 500 m2, tl. vrstvy přes 100 do 150 mm									
		SoD 490*5.0 délka dle situace x odhad šířky - úprava svahu typu 2450=2 450,000 [A] 910*3.0*2 délka dle situace x odhad šířky x na obou stranách - úprava svahu typu B2=5 460,000 [B] 4580*1.5*0.5 délka trasy x odhadnutá šířka ohumusování x odhad 50 %=3 435,000 [C] Celkem: 2450+5460+3435=11 345,000 [D]									
25	183405211	Výsev trávníku hydroosevem na ornici	M2	11 345,000	11 345,000	0,00	20,49	232 459,05	232 459,05	0,00	0,00%
26	005724740	osivo směs travní krajinná - svahová	KG	283,625	283,625	0,00	155,44	44 086,67	44 086,67	0,00	0,00%
27	184802631	Chemické odplevelení po založení kultury postřikem na široko ve svahu do 1:1	M2	11 345,000	11 345,000	0,00	4,26	48 329,70	48 329,70	0,00	0,00%
		Chemické odplevelení po založení kultury na svahu přes 1:2 do 1:1 postřikem na široko									
28	185803113	Ošetření trávníku shrabáním ve svahu do 1:1	M2	11 345,000	11 345,000	0,00	4,61	52 300,45	52 300,45	0,00	0,00%
		Ošetření trávníku jednorázově na svahu přes 1:2 do 1:1									
29	185804312	Zaliti rostlin vodou plocha přes 20 m2	M3	340,350	340,350	0,00	556,12	189 275,44	189 275,44	0,00	0,00%
		Zaliti rostlin vodou plochy záhonů jednotlivě přes 20 m2									
		SoD 11345,000*0,01*3=340,350 [A]									
		2 Zakládání									
30	213221111	Ochranná vrstva na základové spáře z bet. prost. se zvýš. nároky na prostředí C 25/30 tl do 150 mm	M3	16,530	16,530	0,00	3 321,98	54 912,33	54 912,33	0,00	0,00%
		Ochranná vrstva na základové spáře z prostého betonu se zvýšenými nároky na prostředí tř. C 25/30 tl. do 150 mm									

Změnový soupis prací SO 102 po změně 4 pro ZBV 13

Evidenční číslo a název stavby: II/102 hr. hl. města Prahy-Štěchovice, rekonstrukce. ETAPA II								ZMĚNA SOUPISU PRACÍ (SO/PS)			
Číslo a název SO/PS: SO 102 - Rekonstrukce vozovky - Davle-Štěchovice											
Číslo a název rozpočtu: SO 102 - Rekonstrukce vozovky - Davle-Štěchovice								Celkem			
Poř. č. pol.	Kód položky	Název položky	m.j.	Množství ve Smlouvě	Množství ve Změně	Množství rozdílu	Cena za m.j. v Kč	Cena celkem ve Smlouvě v Kč	Cena celkem ve Změně v Kč	Rozdíl cen celkem v Kč	Podíl cen celkem v %
1	2	3	4	5	6	7	8	9	10	11	12
		SoD 1.7*3.0*0.30 Betonové lože C25/30-XF3 pod stupně z lomového kamene u propustku v km 12,925=1,530 [A] 2.5*20.0*0.3 betonové lože C25/30-XF3 pod propustkem=15,000 [B] Celkem: 1.53+15=16.530 [C]									
		4 Vodorovné konstrukce									
31	451317777	Podklad nebo lože pod dlažbu vodorovný nebo do sklonu 1:5 z betonu prostého tl do 100 mm	M2	5 223,400	6 074,600	851,20	581,54	3 037 616,04	3 532 622,89	495 006,85	16,30%
		Podklad nebo lože pod dlažbu (přídlažbu) v ploše vodorovně nebo ve sklonu do 1:5, tloušťky od 50 do 100 mm z betonu prostého ZBV č. 13 dle geodetického zaměření km 10.360 - 10.422 111.9 m2=111,900 [A] km 10.422 - 10.454 48.7 m2=48,700 [B] km 10.455 - 10.476 44.9 m2 =44,900 [C] km 10.480 - 10.654 369.6 m2=369,600 [D] km 10.706 - 10.730 41.4 m2=41,400 [E] km 10.730 - 10.840 234.7 m2=234,700 [F] A+B+C+D+E+F=851,200 [G]									
32	452318510	Zajišťovací práh z betonu prostého se zvýšenými nároky na prostředí	M3	9,950	9,950	0,00	8 203,04	81 620,25	81 620,25	0,00	0,00%
		Zajišťovací práh z betonu prostého se zvýšenými nároky na prostředí na dně a ve svahu melioračních kanálů s patkami nebo bez patek SoD (0.5*0.8*2.5)*2+(0.3*0.8*2.5)*2+(0.5*1.8*2.5)*3 =9,950 [A]									
33	464511111	Pohoz z lomového kamene neupraveného tříděného z terénu	M3	3,000	3,000	0,00	3 481,56	10 444,68	10 444,68	0,00	0,00%
		Pohoz dna nebo svahů jakékoliv tloušťky z lomového kamene neupraveného tříděného z terénu SoD 5.0*3.0*0.2 Zpevnění dna toku pohozeným lomovým kamenem =3,000 [A]									
		5 Komunikace pozemní									
34	564251111	Podklad nebo podsyp ze šterkopisku ŠP tl 150 mm	M2	63,750	63,750	0,00	152,90	9 747,38	9 747,38	0,00	0,00%
		Podklad nebo podsyp ze šterkopisku ŠP s rozprostřením, vlhčením a zhutněním, po zhutnění tl. 150 mm SoD (0.5*2.5)*5+(0.3*2.5)*2 podsyp pod betonové prahy=7,750 [A] 20.0*2.8 ŠP podsyp od propustkem=56,000 [B] Celkem: 7.75+56=63,750 [C]									
35	564581111	Zřízení podsypu nebo podkladu ze sypaniny tl 300 mm	M2	6 552,000	6 552,000	0,00	154,21	1 010 383,92	1 010 383,92	0,00	0,00%
		Zřízení podsypu nebo podkladu ze sypaniny s rozprostřením, vlhčením, a zhutněním, po zhutnění tl. 300 mm SoD (910*3.6)*2 délka x šířka x dvakrát do tl. 600mm - úprava typu B2=6 552,000 [A]									
36	564861113	Podklad ze šterkodrtě ŠD tl 220 mm	M2	17 520,100	17 520,100	0,00	215,26	3 771 376,73	3 771 376,73	0,00	0,00%
		Podklad ze šterkodrtě ŠD s rozprostřením a zhutněním, po zhutnění tl. 220 mm SoD 11027*1.3 výměna celé konstrukce vozovky=14 335,100 [A] 910*3.5 délka x šířka - úprava svahu typu B2=3 185,000 [B] Celkem: 14335.1+3185=17 520,100 [C]									
37	564871111	Podklad ze šterkodrtě ŠD tl 250 mm	M2	3 731,000	3 731,000	0,00	298,95	1 115 382,45	1 115 382,45	0,00	0,00%
		Podklad ze šterkodrtě ŠD s rozprostřením a zhutněním, po zhutnění tl. 250 mm SoD 910*4.1 délka x šířka - polštář ze ŠD v min.tl.0,25m - úprava typu B2=3 731,000 [A]									
38	564951413R	Recyklovaná směs (v misícím centru) RS 0/32 C3/4 CA (TP 208), tl. 150 mm	M2	19 007,200	19 007,200	0,00	174,41	3 315 045,75	3 315 045,75	0,00	0,00%
		Podklad nebo podsyp z asfaltového recyklátu s rozprostřením a zhutněním, po zhutnění tl. 150 mm SoD 11027*1.15 výměna celé konstrukce vozovky=12 681,050 [A] 5501*1.15 změna příčného sklonu=6 326,150 [B] Celkem: 12681.05+6326.15=19 007,200 [C]									

Změnový soupis prací SO 102 po změně 4 pro ZBV 13

Evidenční číslo a název stavby: II/102 hr. hl. města Prahy-Štěchovice, rekonstrukce. ETAPA II Číslo a název SO/PS: SO 102 - Rekonstrukce vozovky - Davle-Štěchovice Číslo a název rozpočtu: SO 102 - Rekonstrukce vozovky - Davle-Štěchovice								ZMĚNA SOUPISU PRACÍ (SO/PS)			
								Celkem			
Poř. č. pol.	Kód položky	Název položky	m.j.	Množství ve Smlouvě	Množství ve Změně	Množství rozdílu	Cena za m.j. v Kč	Cena celkem ve Smlouvě v Kč	Cena celkem ve Změně v Kč	Rozdíl cen celkem v Kč	Podíl cen celkem v %
1	2	3	4	5	6	7	8	9	12	13	14
39	565125000R	Asfaltová vrstva se zvýšenou odolností proti šíření trhlin SAL tl. 30 mm	M2	13 995,000	13 995,000	0,00	246,93	3 455 785,35	3 455 785,35	0,00	0,00%
		Asfaltová vrstva se zvýšenou odolností proti šíření trhlin SAL tl. 30 mm									
		SoD 13995 frézování v tl. 60mm=13 995,000 [A]									
40	565135111	Asfaltový beton vrstva podkladní ACP 16 (obalované kamenivo OKS) tl 50 mm š do 3 m	M2	18 180,800	18 830,800	650,00	235,41	4 279 942,13	4 432 958,63	153 016,50	3,58%
		Asfaltový beton vrstva podkladní ACP 16 (obalované kamenivo střednězrné - OKS) s rozprostřením a zhutněním v pruhu šířky do 3 m, po zhutnění tl. 50 mm									
		SoD 11027*1.1 výměna celé konstrukce vozovky=12 129,700 [A] 5501*1.1 frézování v tl. 150 mm - změna příčného sklonu=6 051,100 [B] Celkem: 12129.7+6051.1=18 180,800 [C] ZBV ZBV č. 12 náhrada odvodňovacího proužku v místě nové opěrné zdi1300*0,5=650,000 [A]									
41	569851111	Zpevnění krajnic šterkodrtí (recyklát) tl 150 mm	M2	3 435,000	3 435,000	0,00	402,88	1 383 892,80	1 383 892,80	0,00	0,00%
		Zpevnění krajnic nebo komunikací pro pěši s rozprostřením a zhutněním, po zhutnění šterkodrtí tl. 150 mm									
		SoD 4580*0.5*2*0.75 délka x šířka x obě strany - odhad 75%=3 435,000 [A]									
130	572241112	Vyspravení výtlučků asfaltovým betonem ACO (AB) tl do 60 mm při vyspravované ploše do 10% na 1 km	M2	2 034,900	2 034,900	0,00	362,06	736 755,89	736 755,89	0,00	0,00%
		Vyspravení výtlučků materiálem na bázi asfaltu s řezáním, vysekáním, očištěním, zaplněním směsí a zhutněním asfaltovým betonem ACO (AB) při vyspravované ploše na 1 km komunikace do 10 % tl. přes 40 do 60 mm									
		SoD (11027+13995+2160+5501+8015)*0.05 5% z plochy obrusné vrstvy=2 034,900 [A]									
42	572531131	Oprava trhlin asfaltovou sanační hmotou š do 40 mm	M	6 674,400	6 674,400	0,00	128,96	860 730,62	860 730,62	0,00	0,00%
		Vyspravení trhlin dosavadního krytu asfaltovou sanační hmotou oprava trhlin šířky přes 30 do 40 mm									
		SoD 21600*1.03*0.3=6 674,400 [A]									
43	573191111	Nátěr infiltrační kationaktivní v množství emulzí 1 kg/m2	M2	38 153,750	38 803,750	650,00	28,06	1 070 594,23	1 088 833,23	18 239,00	1,70%
		Postřík infiltrační kationaktivní emulzí v množství 1,00 kg/m2									
		SoD 11027*1.25 výměna celé konstrukce vozovky=13 783,750 [A] 13995*1.25 frézování v tl. 60mm=17 493,750 [B] 5501*1.25 frézování v tl. 150 mm při změně příčného sklonu=6 876,250 [C] Celkem: 13783.75+17493.75+6876.25=38 153,750 [D] ZBV ZBV č. 12 náhrada odvodňovacího proužku v místě nové opěrné zdi1300*0,5=650,000 [A]									
44	573231106	Postřík živičný spojovací ze silniční emulze modif v množství 0,30 kg/m2	M2	40 367,809	41 078,109	710,30	12,24	494 101,98	502 796,05	8 694,07	1,76%
		Postřík spojovací PS bez posypu kamenivem ze silniční emulze, v množství 0,30 kg/m2									
		ZBV ZBV č. 10 60,3 dle zaměření =60,300 [A] ZBV ZBV č. 12 náhrada odvodňovacího proužku v místě nové opěrné zdi1300*0,5=650,000 [A]									
45	573231113R	Postřík živičný spojovací ze silniční emulze modif v množství 1,20 kg/m2	M2	41 348,000	41 390,100	42,10	30,47	1 259 873,56	1 261 156,36	1 282,80	0,10%
		Postřík spojovací PS bez posypu kamenivem ze silniční emulze, v množství 0,80 kg/m2									

Změnový soupis prací SO 102 po změně 4 pro ZBV 13											
Evidenční číslo a název stavby: II/102 hr. hl. města Prahy-Štěchovice, rekonstrukce. ETAPA II								ZMĚNA SOUPISU PRACÍ (SO/PS)			
Číslo a název SO/PS: SO 102 - Rekonstrukce vozovky - Davle-Štěchovice											
Číslo a název rozpočtu: SO 102 - Rekonstrukce vozovky - Davle-Štěchovice								Celkem			
Poř. č. pol.	Kód položky	Název položky	m.j.	Množství ve Smlouvě	Množství ve Změně	Množství rozdílu	Cena za m.j. v Kč	Cena celkem ve Smlouvě v Kč	Cena celkem ve Změně v Kč	Rozdíl cen celkem v Kč	Podíl cen celkem v %
1	2	3	4	5	6	7	8	9	12	13	14
		SoD 11027 výměna celé konstrukce vozovky=11 027,000 [A] 1300*0.5 v odvodňovacím proužku v místě nové opěrné zdi=650,000 [B] 13995 frézování v tl. 60mm=13 995,000 [C] 2160 frézování tl. 100 mm=2 160,000 [D] 5501+8015 frézování v tl. 150 mm=13 516,000 [E] Celkem: 11027+650+13995+2160+13516=41 348,000 [F] ZBV ZBV č. 10 42,1 dle zaměření =42,100 [A]									
46	577134131	Asfaltový beton vrstva obrusná ACO 11 (ABS) tř. I tl 40 mm š do 3 m z modifikovaného asfaltu	M2	40 698,000	41 408,300	710,30	241,37	9 823 276,26	9 994 721,37	171 445,11	1,75%
		Asfaltový beton vrstva obrusná ACO 11 (ABS) s rozprostřením a se zhutněním z modifikovaného asfaltu v pruhu šířky do 3 m, po zhutnění tl. 40 mm									
		SoD 11027 výměna celé konstrukce vozovky=11 027,000 [A] 13995 frézování v tl. 60mm=13 995,000 [B] 2160 frézování tl. 100 mm=2 160,000 [C] 5501+8015 frézování v tl. 150 mm 11027 při změně příčného sklonu=13 516,000 [D] Celkem: 11027+13995+2160+13516=40 698,000 [E] ZBV ZBV č. 10 60,3 dle zaměření =60,300 [A] ZBV ZBV č. 12 náhrada odvodňovacího proužku v místě nové opěrné zdi1300*0,5=650,000 [A]									
47	577155132	Asfaltový beton vrstva ložní ACL 16 (ABH) tl 60 mm š do 3 m z modifikovaného asfaltu	M2	44 402,580	45 094,680	692,10	327,65	14 548 505,34	14 775 271,91	226 766,57	1,56%
		Asfaltový beton vrstva ložní ACL 16 (ABH) s rozprostřením a zhutněním z modifikovaného asfaltu v pruhu šířky do 3 m, po zhutnění tl. 60 mm									
		SoD 11027*1.01 výměna celé konstrukce vozovky=11 137,270 [A] 13995*1.01 frézování v tl. 60mm=14 134,950 [B] 2160*1.01 frézování tl. 100 mm=2 181,600 [C] (5501+8015)*1.01 frézování v tl. 150 mm 11137.27 při změně příčného sklonu=13 651,160 [D] (4580*0,40)*1.5 vyrovnávací vrstva - odhad 40 % délky x šířka=2 748,000 [E] 183.2*3 délka příčné spáry x délka klínu=549,600 [F] Celkem: 11137,27+14134,95+2181,6+13651,16+2748+549,6=44 402,580 [G] ZBV ZBV č. 10 42,1 dle zaměření =42,100 [A] ZBV ZBV č. 12 náhrada odvodňovacího proužku v místě nové opěrné zdi1300*0,5=650,000 [A]									
48	578133131	Litý asfalt MA 11 IV tl 30 mm š do 3 m z modifikovaného asfaltu	M2	3 250,000	0,000	-3 250,00	518,12	1 683 890,00	0,00	-1 683 890,00	-100,00%
		Litý asfalt MA 11 (LAS) s rozprostřením z modifikovaného asfaltu v pruhu šířky do 3 m tl. 30 mm									
		SoD 1300*0.5*5 v odvodňovacím proužku v místě nové opěrné zdi x počet vrstev pro dosažení tl. 60+90=150mm=3 250,000 [A] ZBV ZBV č. 12 odpočet dle SOD - proužek nahrazen konstrukčními vrstvami přilehlé vozovky - 3 250									
49	594511111	Dlažba z lomového kamene s provedením lože z betonu	M2	5 226,400	6 077,600	851,20	2 927,76	15 301 644,86	17 793 754,17	2 492 109,31	16,29%

Změnový soupis prací SO 102 po změně 4 pro ZBV 13

Evidenční číslo a název stavby: II/102 hr. hl. města Prahy-Štěchovice, rekonstrukce. ETAPA II								ZMĚNA SOUPISU PRACÍ (SO/PS)				
Číslo a název SO/PS: SO 102 - Rekonstrukce vozovky - Davle-Štěchovice												
Číslo a název rozpočtu: SO 102 - Rekonstrukce vozovky - Davle-Štěchovice								Celkem				
Poř. č. pol.	Kód položky	Název položky	m.j.	Množství ve Smlouvě	Množství ve Změně	Množství rozdílu	Cena za m.j. v Kč	Cena celkem ve Smlouvě v Kč	Cena celkem ve Změně v Kč	Rozdíl cen celkem v Kč	Podíl cen celkem v %	
1	2	3	4	5	6	7	8	9	10	11	12	
		Dlažba nebo předlažba z lomového kamene lomársky upraveného rigolového v ploše vodorovné nebo ve sklonu tl. do 250 mm, bez vyplnění spár, s provedením lože tl. 50 mm z betonu SoD (2*4.5)+(4*3)+(4*1.7*3.0) odláždění šikmých čel u propustku v km 12,925 41.4 zpevnění stupňů u propustku =41,400 [A] 970*3.0 odláždění svahu - úprava typu B1 - odhad prům.šířky=2 910,000 [B] 910*2.5 obložení povrchu svahu s obalovými čely - úprava typu B2 - odhad prům.šířky=2 275,000 [C] Celkem: 41.4+2910+2275=5 226,400 [D]										
		ZBV č. 13 dle geotického zaměření km 10.360 - 10.422 111,9 m2=111,900 [A] km 10.422 - 10.454 48,7 m2=48,700 [B] km 10.455 - 10.476 44,9 m2 =44,900 [C] km 10.480 - 10.654 369,6 m2=369,600 [D] km 10.706 - 10.730 41,4 m2=41,400 [E] km 10.730 - 10.840 234,7 m2=234,700 [F] A+B+C+D+E+F=851,200 [G]										
50	596811221	Kladení betonové dlažby komunikací pro pěší do lože z kameniva vel do 0,25 m2 plochy do 100 m2 Kladení dlažby z betonových nebo kameninových dlaždic komunikací pro pěší s vyplněním spár a se smetením přebytkového materiálu na vzdálenost do 3 m s ložem z kameniva těžného tl. do 30 mm velikosti dlaždic přes 0,09 m2 do 0,25 m2, pro plochy přes 50 do 100 m2	M2	60,000	60,000	0,00	396,53	23 791,80	23 791,80	0,00	0,00%	
51	59245212	dlažba zámková profilová základní 19,6x16,1x6 cm přírodní dlažba zámková profilová základní 19,6x16,1x6 cm přírodní SoD 60*0.20 cca 20 % nové dlažby při obnově chodníků, předpokládá se především využití stávající=12,000 [A]	M2	12,000	12,000	0,00	237,30	2 847,60	2 847,60	0,00	0,00%	
		8 Trubní vedení										
56	592238200	vpust' betonová uliční TBV-Q 500/290 K /skruží/ 29x50x5 cm vpust' betonová uliční /skruží/ 29x50x5 cm	KUS	2,000	2,000	0,00	609,76	1 219,52	1 219,52	0,00	0,00%	
57	592238210	vpust' betonová uliční TBV-Q 660/180 /prstenec/ 18x66x10 cm vpust' betonová uliční prstenec 18x66x10 cm	KUS	2,000	2,000	0,00	676,46	1 352,92	1 352,92	0,00	0,00%	
55	592238230	vpust' betonová uliční TBV-Q 500/626 D /dno/ 62,6 x 49,5 x 5 cm vpust' betonová uliční dno 62,6 x 49,5 x 5 cm	KUS	2,000	2,000	0,00	1 041,47	2 082,94	2 082,94	0,00	0,00%	
52	871315241	Kanalizační potrubí z tvrdého PVC vícevrstvé tuhost třídy SN12 DN 150 Kanalizační potrubí z tvrdého PVC v otevřeném výkopu ve sklonu do 20 %, hladkého pinostěnného vícevrstvého, tuhost třídy SN 12 DN 150 2*10 přípojky k novým UV - odhad=20,000 [A]	M	20,000	20,000	0,00	1 295,34	25 906,80	25 906,80	0,00	0,00%	
53	895931111	Vpusti kanalizačních horské z betonu prostého C12/15 velikosti 1200/600 mm Vpusti kanalizační horské z betonu prostého tř. C 12/15 velikosti 1200/600 mm	KUS	1,000	1,000	0,00	35 858,74	35 858,74	35 858,74	0,00	0,00%	
54	895941111	Zřízení vpusti kanalizační uliční z betonových dílců typ UV-50 normální Zřízení vpusti kanalizační uliční z betonových dílců typ UV-50 normální	KUS	2,000	2,000	0,00	6 416,78	12 833,56	12 833,56	0,00	0,00%	
58	898121129	Sanace potrubí DN 600 polyuretanový nástřik tl.2,4 mm Sanace vodovodního potrubí litinového, ocelového nebo betonového polyuretanový nástřik sanační tloušťka 2,4 mm DN 600 SoD 13+19 sanace propustků 32 vtok. objektů přespárováním v km 11,917 32 12,086=32,000 [A]	M	32,000	32,000	0,00	5 181,24	165 799,68	165 799,68	0,00	0,00%	
59	898161134	Sanace potrubí vložkování skelným rukávem DN 1000 tl.8.0 mm Sanace vodovodního potrubí litinového, ocelového nebo betonového vložkování stávajícího potrubí skelným rukávem [UV-Liner] sanační tloušťky 8 mm DN 1000	M	32,000	32,000	0,00	22 912,62	733 203,84	733 203,84	0,00	0,00%	

Změnový soupis prací SO 102 po změně 4 pro ZBV 13								ZMĚNA SOUPISU PRACÍ (SO/PS)			
Evidenční číslo a název stavby: II/102 hr. hl. města Prahy-Štěchovice, rekonstrukce. ETAPA II											
Číslo a název SO/PS: SO 102 - Rekonstrukce vozovky - Davle-Štěchovice											
Číslo a název rozpočtu: SO 102 - Rekonstrukce vozovky - Davle-Štěchovice								Celkem			
Poř. č. pol.	Kód položky	Název položky	m.j.	Množství ve Smlouvě	Množství ve Změně	Množství rozdílu	Cena za m.j. v Kč	Cena celkem ve Smlouvě v Kč	Cena celkem ve Změně v Kč	Rozdíl cen celkem v Kč	Podíl cen celkem v %
1	2	3	4	5	6	7	8	9	12	13	14
		SoD 13+19 sanace vyvločkováním propustků, příp.vtok objektů, v km 11,917 32 12,086=32,000 [A]									
60	899131115R	Bourání uličních vpustí kompletních	KUS	3,000	3,000	0,00	1 344,82	4 034,46	4 034,46	0,00	0,00%
		Výměna šachtového rámu [technologii Hermes] tř. D 400 včetně poklopu s osazením a dodáním nového rámu z litiny a betonu [typ BEGU]									
		SoD 2+1 vč. odvozu 3 uložení na skládku=3,000 [A]									
		9 Ostatní konstrukce a práce, bourání									
67	40445158	sloupek silniční směrový plastový 1200mm	KUS	66,168	66,168	0,00	363,84	24 074,57	24 074,57	0,00	0,00%
69	40445175	odrazka na svodidla V.1.B	KUS	54,800	54,800	0,00	716,16	39 245,57	39 245,57	0,00	0,00%
		odrazka na svodidla V.1.B									
71	40445175a	odrazka na svodidla M.1.B	KUS	4,000	4,000	0,00	941,84	3 767,36	3 767,36	0,00	0,00%
73	404454040	značka dopravní svislá nereflexní FeZn prolis, 500 x 700 mm	KUS	1,000	1,000	0,00	1 306,83	1 306,83	1 306,83	0,00	0,00%
74	404454070	značka dopravní svislá nereflexní FeZn prolis, 1100 x 330 mm	KUS	2,000	2,000	0,00	1 862,95	3 725,90	3 725,90	0,00	0,00%
75	404454320	značka dopravní svislá nereflexní FeZn-Al rám., D 700 mm	KUS	2,000	2,000	0,00	1 377,06	2 754,12	2 754,12	0,00	0,00%
62	55391534	zábradelní systém Pz s výplní ze svislých ocelových tyčí ZSNH4/H2	M	10,000	10,000	0,00	7 829,44	78 294,40	78 294,40	0,00	0,00%
93	59217031	obrubník betonový silniční 100 x 15 x 25 cm	M	46,000	46,000	0,00	135,29	6 223,34	6 223,34	0,00	0,00%
97	59222001	trouba hrdlová přímá železobetonová s integrovaným těsněním 60 x 250 x 10 cm	M	13,000	13,000	0,00	1 784,45	23 197,85	23 197,85	0,00	0,00%
99	59222003	trouba hrdlová přímá železobetonová s integrovaným těsněním 100 x 250 x 13 cm	M	20,000	20,000	0,00	6 372,85	127 457,00	127 457,00	0,00	0,00%
61	911121111	Montáž zábradlí ocelového přichyceného vruty do betonového podkladu	M	10,000	10,000	0,00	863,54	8 635,40	8 635,40	0,00	0,00%
63	911331135	Svodidlo ocelové jednostranné zádržnosti H1 typ KB1 RH1 V se zabíraním sloupků v rozmezí do 4 m	M	2 740,000	2 740,000	0,00	1 093,82	2 997 066,80	2 997 066,80	0,00	0,00%
		Silniční svodidlo s osazením sloupků zabíraním ocelové úroveň zádržnosti H1 vzdálenosti sloupků přes 2 do 4 m jednostranné [KB1 RH1 V]									
		SoD 150+120+26+70 vpravo - dle situace + u benzinky=366,000 [A] 2374 vlevo - výměna stávajícího svodidla=2 374,000 [B] Celkem: 366+2374=2 740,000 [C]									
64	911381124	Silniční svodidlo betonové jednostranné průběžné délky 4 m výšky 1,2 m	M	48,000	48,000	0,00	5 181,24	248 699,52	248 699,52	0,00	0,00%
		SoD 24+24=48,000 [A]									
65	911381813	Odstranění silničního betonového svodidla délky 2 m výšky 1,0 m	M	24,000	24,000	0,00	2 302,78	55 266,72	55 266,72	0,00	0,00%
		Odstranění silničního betonového svodidla s naložením na dopravní prostředek délky 2 m, výšky 1,0 m									
		SoD 24 dle situace - bude nahrazeno novým beton. svodidlem=24,000 [A]									
66	912211111	Montáž směrového sloupku silničního plastového prosté uložení bez betonového základu	KUS	66,240	66,240	0,00	276,33	18 304,10	18 304,10	0,00	0,00%
		Montáž směrového sloupku plastového s odrazkou prostým uložením bez betonového základu silničního									
		SoD (2880/50)*1.15 km 11,700 - 14,580=66,240 [A]									
68	912311111	Montáž odrazky na ocelové svodidlo	KUS	54,800	54,800	0,00	217,61	11 925,03	11 925,03	0,00	0,00%

Změnový soupis prací SO 102 po změně 4 pro ZBV 13

Evidenční číslo a název stavby: II/102 hr. hl. města Prahy-Štěchovice, rekonstrukce. ETAPA II								ZMĚNA SOUPISU PRACÍ (SO/PS)			
Číslo a název SO/PS: SO 102 - Rekonstrukce vozovky - Davle-Štěchovice											
Číslo a název rozpočtu: SO 102 - Rekonstrukce vozovky - Davle-Štěchovice								Celkem			
Poř. č. pol.	Kód položky	Název položky	m.j.	Množství ve Smlouvě	Množství ve Změně	Množství rozdílu	Cena za m.j. v Kč	Cena celkem ve Smlouvě v Kč	Cena celkem ve Změně v Kč	Rozdíl cen celkem v Kč	Podíl cen celkem v %
1	2	3	4	5	6	7	8	9	12	13	14
		SoD 2740/50 délka svodidla dle pol. 911331135/odrazky po 50-ti metrech - jen na jedné straně silnice, na druhé straně budou směrové sloupky=54,800 [A]									
70	912321111	Montáž odrazky na betonové svodidlo	KUS	4,000	4,000	0,00	316,63	1 266,52	1 266,52	0,00	0,00%
72	914111111	Montáž svislé dopravní značky do velikosti 1 m2 objímkami na sloupek nebo konzolu Montáž svislé dopravní značky základní velikosti do 1 m2 objímkami na sloupek nebo konzolu	KUS	5,000	5,000	0,00	609,08	3 045,40	3 045,40	0,00	0,00%
		SoD 2+1+2 2 x Z4a 5 1 x IJ4c + B21a 5 B21b=5,000 [A]									
76	914511111	Montáž sloupku dopravních značek délky do 3,5 m s betonovým základem Montáž sloupku dopravních značek délky do 3,5 m do betonového základu	KUS	5,000	5,000	0,00	995,95	4 979,75	4 979,75	0,00	0,00%
77	914511112	Montáž sloupku dopravních značek délky do 3,5 m s betonovým základem a patkou Montáž sloupku dopravních značek délky do 3,5 m do hliníkové patky	KUS	7,000	7,000	0,00	995,95	6 971,65	6 971,65	0,00	0,00%
78	915111111	Vodorovné dopravní značení dělicí čáry souvislé š 125 mm základní bílá barva Vodorovné dopravní značení stříkané barvou dělicí čára šířky 125 mm souvislá bílá základní SoD 2450 V1a - dle situace=2 450,000 [A]	M	2 450,000	2 450,000	0,00	13,24	32 438,00	32 438,00	0,00	0,00%
79	915111115	Vodorovné dopravní značení dělicí čáry souvislé š 125 mm základní žlutá barva Vodorovné dopravní značení stříkané barvou dělicí čára šířky 125 mm souvislá žlutá základní SoD 35+38+64 V11a (0,125) - dle situace=137,000 [A]	M	137,000	137,000	0,00	19,57	2 681,09	2 681,09	0,00	0,00%
80	915111121	Vodorovné dopravní značení dělicí čáry přerušované š 125 mm základní bílá barva Vodorovné dopravní značení stříkané barvou dělicí čára šířky 125 mm přerušovaná bílá základní SoD 550 V2a (3/6/0,125) - dle situace=550,000 [A] 450 V2b (3/1,5/0,125) - dle situace=450,000 [B] 50 V2b (1,5/1,5/0,12) - dle situace=50,000 [C] Celkem: 550+450+50=1 050,000 [D]	M	1 050,000	1 050,000	0,00	11,51	12 085,50	12 085,50	0,00	0,00%
81	915121111	Vodorovné dopravní značení vodící čáry souvislé š 250 mm základní bílá barva Vodorovné dopravní značení stříkané barvou vodící čára bílá šířky 250 mm souvislá základní SoD 9466 V4 (0,25) - dle situace=9 466,000 [A]	M	9 466,000	9 466,000	0,00	23,03	218 001,98	218 001,98	0,00	0,00%
82	915131111	Vodorovné dopravní značení přechody pro chodce, šipky, symboly základní bílá barva Vodorovné dopravní značení stříkané barvou přechody pro chodce, šipky, symboly bílé základní SoD 100 V13a - dle situace=100,000 [A] 10*1.5 V9a - dle situace - 10 ks x plocha jedné šipky=15,000 [B] 3.5*0.5 V5(0,5) - dle situace - STOP čára=1,750 [C] Celkem: 100+15+1.75=116,750 [D]	M2	116,750	116,750	0,00	110,53	12 904,38	12 904,38	0,00	0,00%
83	915131115	Vodorovné dopravní značení přechody pro chodce, šipky, symboly základní žlutá barva Vodorovné dopravní značení stříkané barvou přechody pro chodce, šipky, symboly žluté základní SoD (3,0*1,0)*6 nápisy BUS - rozměry dle TZ x 6 kusů=18,000 [A]	M2	18,000	18,000	0,00	234,88	4 227,84	4 227,84	0,00	0,00%
84	915211112	Vodorovné dopravní značení dělicí čáry souvislé š 125 mm retroreflexní bílý plast Vodorovné dopravní značení stříkaným plastem dělicí čára šířky 125 mm souvislá bílá retroreflexní SoD 2450 V1a - dle situace=2 450,000 [A]	M	2 450,000	2 450,000	0,00	39,15	95 917,50	95 917,50	0,00	0,00%
85	915211116	Vodorovné dopravní značení dělicí čáry souvislé š 125 mm retroreflexní žlutý plast Vodorovné dopravní značení stříkaným plastem dělicí čára šířky 125 mm souvislá žlutá retroreflexní SoD 35+38+64 V11a (0,125) - dle situace=137,000 [A]	M	137,000	137,000	0,00	55,27	7 571,99	7 571,99	0,00	0,00%
86	915211122	Vodorovné dopravní značení dělicí čáry přerušované š 125 mm retroreflexní bílý plast Vodorovné dopravní značení stříkaným plastem dělicí čára šířky 125 mm přerušovaná bílá retroreflexní	M	1 050,000	1 050,000	0,00	39,15	41 107,50	41 107,50	0,00	0,00%

Změnový soupis prací SO 102 po změně 4 pro ZBV 13

Evidenční číslo a název stavby: II/102 hr. hl. města Prahy-Štěchovice, rekonstrukce. ETAPA II

Číslo a název SO/PS: SO 102 - Rekonstrukce vozovky - Davle-Štěchovice

Číslo a název rozpočtu: SO 102 - Rekonstrukce vozovky - Davle-Štěchovice

ZMĚNA SOUPISU PRACÍ (SO/PS)

Celkem

Poř. č. pol.	Kód položky	Název položky	m.j.	Množství ve Smlouvě	Množství ve Změně	Množství rozdílu	Cena za m.j. v Kč	Cena celkem ve Smlouvě v Kč	Cena celkem ve Změně v Kč	Rozdíl cen celkem v Kč	Podíl cen celkem v %
1	2	3	4	5	6	7	8	9	12	13	14
		SoD 550 V2a (3/6/0,125) - dle situace=550,000 [A] 450 V2b (3/1,5/0,125) - dle situace=450,000 [B] 50 V2b (1,5/1,5/0,12) - dle situace=50,000 [C] Celkem: 550+450+50=1 050,000 [D]									
87	915221112	Vodorovné dopravní značení vodící čáry souvislé š 250 mm retroreflexní bílý plast	M	9 466,000	9 466,000	0,00	78,29	741 093,14	741 093,14	0,00	0,00%
		Vodorovné dopravní značení stříkaným plastem vodící čára bílá šířky 250 mm souvislá retroreflexní									
		SoD 9466 V4 (0,25) - dle situace=9 466,000 [A]									
88	915231112	Vodorovné dopravní značení přechody pro chodce, šipky, symboly retroreflexní bílý plast	M2	116,750	116,750	0,00	385,71	45 031,64	45 031,64	0,00	0,00%
		Vodorovné dopravní značení stříkaným plastem přechody pro chodce, šipky, symboly nápisy bílé retroreflexní									
		SoD 100 V13a - dle situace=100,000 [A] 10*1.5 V9a - dle situace - 10 ks x plocha jedné šipky=15,000 [B] 3.5*0.5 V5(0,5) - dle situace - STOP čára=1,750 [C] Celkem: 100+15+1.75=116,750 [D]									
89	915231116	Vodorovné dopravní značení přechody pro chodce, šipky, symboly retroreflexní žlutý plast	M2	18,000	18,000	0,00	690,83	12 434,94	12 434,94	0,00	0,00%
		Vodorovné dopravní značení stříkaným plastem přechody pro chodce, šipky, symboly nápisy žluté retroreflexní									
		SoD (3.0*1.0)*6 nápisy BUS - rozměry dle TZ x 6 kusů=18,000 [A]									
90	915611111	Předznačení vodorovného liniového značení	M	13 103,000	13 103,000	0,00	2,88	37 736,64	37 736,64	0,00	0,00%
		Předznačení pro vodorovné značení stříkané barvou nebo prováděné z nátěrových hmot liniové dělicí čáry, vodící proužky									
		SoD 2450+137+1050+9466 dle pol. 915111111, 915111115, 915111121 13103 915121111=13 103,000 [A]									
91	915621111	Předznačení vodorovného plošného značení	M2	134,750	134,750	0,00	6,91	931,12	931,12	0,00	0,00%
		Předznačení pro vodorovné značení stříkané barvou nebo prováděné z nátěrových hmot plošné šipky, symboly, nápisy									
		SoD 116.75+18 dle pol. 915131111 134.75 915131115=134,750 [A]									
92	916231213	Osazení chodníkového obrubníku betonového stojatého s boční opěrou do lože z betonu prostého	M	46,000	46,000	0,00	518,95	23 871,70	23 871,70	0,00	0,00%
		Osazení chodníkového obrubníku betonového se zřízením lože, s vyplněním a zatížením spár cementovou maltou stojatého s boční opěrou z betonu prostého tř. C 12/15, do lože z betonu prostého téže značky									
		SoD 29+17 dle situace=46,000 [A]									
94	919122122	Těsnění spár záhlvkou za tepla pro komůrky š 15 mm hl 30 mm s těsnícím profilem	M	696,000	46,000	-650,00	116,82	81 306,72	5 373,72	-75 933,00	-93,39%
		Utěsnění dilatačních spár záhlvkou za tepla v cementobetonovém nebo živičném krytu včetně adhezního nátěru s těsnícím profilem pod záhlvkou, pro komůrky šířky 15 mm, hloubky 30 mm									
		SoD 1300*0.5 v odvodňovacím proužku v místě nové opěrné zdi=650,000 [A] 46 podél obrubníku=46,000 [B] Celkem: 650+46=696,000 [C]									
		ZBV ZBV č. 12 odpočet dle SOD - proužek nahrazen konstrukčními vrstvami přilehlé vozovky. 12 odpočet -650									
95	919131210R	Kotvení na povrchu z betonářské výztuže dl. do 3m	KUS	227,500	227,500	0,00	4 029,86	916 793,15	916 793,15	0,00	0,00%
		Výztužení dilatačních spár v cementobetonovém krytu kotvami průměru 16 mm, délky 1 200 mm									
		SoD 910/1.0/4 kotvy po jednom metru, potřebná délka cca 600mm, tzn. jedna výztuž dl.3,0m rozdělená na čtvrtiny=227,500 [A]									
96	919521140	Zřízení silničního propustku z trub betonových nebo ŽB DN 600	M	13,000	13,000	0,00	3 333,04	43 329,52	43 329,52	0,00	0,00%
		Zřízení silničního propustku z trub betonových nebo železobetonových DN 600 mm									

Změnový soupis prací SO 102 po změně 4 pro ZBV 13										ZMĚNA SOUPISU PRACÍ (SO/PS)			
Evidenční číslo a název stavby: II/102 hr. hl. města Prahy-Štěchovice, rekonstrukce. ETAPA II										Celkem			
Číslo a název SO/PS: SO 102 - Rekonstrukce vozovky - Davle-Štěchovice													
Číslo a název rozpočtu: SO 102 - Rekonstrukce vozovky - Davle-Štěchovice													
Poř. č. pol.	Kód položky	Název položky	m.j.	Množství ve Smlouvě	Množství ve Změně	Množství rozdílu	Cena za m.j. v Kč	Cena celkem ve Smlouvě v Kč	Cena celkem ve Změně v Kč	Rozdíl cen celkem v Kč	Podíl cen celkem v %		
107	938902462	Čištění propustků ručně D do 1000 mm při tl nánosu do 50% DN	M	32,000	32,000	0,00	481,28	15 400,96	15 400,96	0,00	0,00%		
		Čištění propustků s odstraněním travnatého porostu nebo nánosu, s naložením na dopravní prostředek nebo s přemístěním na hromady na vzdálenost do 20 m ručně tloušťky nánosu přes 25 do 50% průměru propustku přes 500 do 1000 mm											
		SoD 8 propust v km 12,068 - větší délka než 8 m musí být v příplatku - dle pol. 938902499=8,000 [A] 8 propust v km 11,917 - větší délka než 8 m musí být v příplatku - dle pol. 938902499=8,000 [B] 2*8 čištění přípojek v km 11,612 a 11,262 u výměny UV=16,000 [C] Celkem: 8+8+16=32,000 [D]											
108	938902499	Příplatek k čištění propustků delších než 8 m za každý další 1 m délky	M	16,000	16,000	0,00	96,26	1 540,16	1 540,16	0,00	0,00%		
		Čištění propustků s odstraněním travnatého porostu nebo nánosu, s naložením na dopravní prostředek nebo s přemístěním na hromady na vzdálenost do 20 m Příplatek k cenám za délku propustku přes 8 m za každý další 1 m											
		SoD (19-8)+(13-8) =16,000 [A]											
109	938902500R	Čištění stávajících uličních vpustí	KUS	43,000	43,000	0,00	2 562,99	110 208,57	110 208,57	0,00	0,00%		
		SoD 7*2 7 kusů dvojitých horských vpustí dle situace=14,000 [A] 29 UV dle situace=29,000 [B] Celkem: 14+29=43,000 [C]											
110	938909331	Čištění vozovek metením ručně podkladu nebo krytu betonového nebo živичného	M2	29 671,000	29 731,300	60,30	3,65	108 299,15	108 519,24	220,09	0,20%		
		Čištění vozovek metením bláta, prachu nebo hlinitého nánosu s odklizením na hromady na vzdálenost do 20 m nebo naložením na dopravní prostředek ručně povrchu podkladu nebo krytu betonového nebo živичného											
		SoD 13995+(5501+8015)+2160 po frézování asf. krytu 29671 CB konstrukce=29 671,000 [A] ZBV ZBV č. 10 60,3 dle zaměření =60,300 [A]											
111	938909612	Odstranění nánosu na krajnicích tl do 200 mm	M2	4 580,000	4 580,000	0,00	376,22	1 723 087,60	1 723 087,60	0,00	0,00%		
		Čištění krajnic odstraněním nánosu (ulehlého, popř. zaježděného) nanášeného vlivem silničního provozu, s přemístěním na hromady na vzdálenost do 50 m nebo s naložením na dopravní prostředek, ale bez složení průměrné tloušťky přes 100 do 200 mm											
		SoD 4580*0,5*2=4 580,000 [A]											
112	966005311	Rozebrání a odstranění silničního svodidla s jednou pásnicí	M	2 444,000	2 444,000	0,00	291,03	711 277,32	711 277,32	0,00	0,00%		
		Rozebrání a odstranění silničního zábradlí a ocelových svodidel s přemístěním hmot na skládku na vzdálenost do 10 m nebo s naložením na dopravní prostředek, se zásypem jam po odstraněných sloupcích a s jeho zhutněním svodidla včetně sloupků, s jednou pásnicí silničního											
		SoD 2374 VLEVO=2 374,000 [A] 70 vpravo v km 14,3 u benzinky=70,000 [B] Celkem: 2374+70=2 444,000 [C]											
113	966006132	Odstranění značek dopravních nebo orientačních se sloupky s betonovými patkami	KUS	10,000	10,000	0,00	1 727,08	17 270,80	17 270,80	0,00	0,00%		
		Odstranění dopravních nebo orientačních značek se sloupkem s uložením hmot na vzdálenost do 20 m nebo s naložením na dopravní prostředek, se zásypem jam a jeho zhutněním s betonovou patkou											
		SoD 2 dle situace vč. sloupků=2,000 [A] 6+2 odstranění stáv. značek s ponecháním na místě - nově zabudovat do římsy dle SO 253=8,000 [B] Celkem: 2+8=10,000 [C]											
114	966006211	Odstranění svislých dopravních značek ze sloupů, sloupků nebo konzol	KUS	2,000	2,000	0,00	103,62	207,24	207,24	0,00	0,00%		
		Odstranění (demontáž) svislých dopravních značek s odklizením materiálu na skládku na vzdálenost do 20 m nebo s naložením na dopravní prostředek ze sloupů, sloupků nebo konzol											
115	966008113	Bourání trubního propustku do DN 800	M	13,000	13,000	0,00	1 135,27	14 758,51	14 758,51	0,00	0,00%		

Změnový soupis prací SO 102 po změně 4 pro ZBV 13

Evidenční číslo a název stavby: II/102 hr. hl. města Prahy-Štěchovice, rekonstrukce. ETAPA II

Číslo a název SO/PS: SO 102 - Rekonstrukce vozovky - Davle-Štěchovice

Číslo a název rozpočtu: SO 102 - Rekonstrukce vozovky - Davle-Štěchovice

ZMĚNA SOUPISU PRACÍ (SO/PS)

Celkem

Poř. č. pol.	Kód položky	Název položky	m.j.	Množství ve Smlouvě	Množství ve Změně	Množství rozdílu	Cena za m.j. v Kč	Cena celkem ve Smlouvě v Kč	Cena celkem ve Změně v Kč	Rozdíl cen celkem v Kč	Podíl cen celkem v %
1	2	3	4	5	6	7	8	9	10	11	12
		Bourání trubního propustku s odklizením a uložením vybouraného materiálu na skládku na vzdálenost do 3 m nebo s naložením na dopravní prostředek z trub DN přes 500 do 800 mm <i>13 v km 13,890 výměna trubního propustku DN 600=13,000 [A]</i>									
116	966008116R	Bourání trubního propustku do DN 1200	M	15,000	15,000	0,00	1 892,11	28 381,65	28 381,65	0,00	0,00%
		Bourání trubního propustku s odklizením a uložením vybouraného materiálu na skládku na vzdálenost do 3 m nebo s naložením na dopravní prostředek z trub DN přes 800 do 1200 mm <i>15 km 12,925 vpravo - bourání kamenného propustku se ŽB deskou vč.zemních prací, bude nahrazen trubním prop. DN 1000 se šikmými čely=15,000 [A]</i>									
117	977141132	Vrty pro kotvy do betonu průměru 32 mm hloubky 220 mm s vyplněním epoxidovým tmelem Vrty pro kotvy do betonu s vyplněním epoxidovým tmelem, průměru 32 mm, hloubky 220 mm	KUS	7,000	7,000	0,00	287,85	2 014,95	2 014,95	0,00	0,00%
118	979071121	Očištění dlažebních kostek drobných s původním spárováním kamenivem těžným Očištění vybouraných dlažebních kostek od spojovacího materiálu, s uložením očištěných kostek na skládku, s odklizením odpadových hmot na hromady a s odklizením vybouraných kostek na vzdálenost do 3 m drobných, s původním vyplněním spár kamenivem těžným <i>10 dlažba z chodníku na ZÚ=10,000 [A]</i>	M2	10,000	10,000	0,00	84,40	844,00	844,00	0,00	0,00%
997 Přesun sutě											
119	997221551	Vodorovná doprava suti ze sypkých materiálů do 1 km Vodorovná doprava suti bez naložení, ale se složením a s hrubým urovnáním ze sypkých materiálů, na vzdálenost do 1 km <i>SoD 3197,83=3 197,830 [A]</i>	T	3 197,830	3 197,830	0,00	13,82	44 194,01	44 194,01	0,00	0,00%
120	997221551	Vodorovná doprava suti ze sypkých materiálů do 1 km Vodorovná doprava suti bez naložení, ale se složením a s hrubým urovnáním ze sypkých materiálů, na vzdálenost do 1 km <i>SoD 741,96+4,128+0,688+593,42+1154,16=2 494,356 [A]</i>	T	2 494,356	2 494,356	0,00	13,82	34 472,00	34 472,00	0,00	0,00%
121	997221559	Příplatek ZKD 1 km u vodorovné dopravy suti ze sypkých materiálů Vodorovná doprava suti bez naložení, ale se složením a s hrubým urovnáním Příplatek k ceně za každý další i započatý 1 km přes 1 km <i>SoD (3197,83+2494,356)*14 celková vzdálenost odvozu 15 km =79 690,604 [A]</i>	T	79 690,604	79 690,604	0,00	7,03	560 224,95	560 224,95	0,00	0,00%
122	997221561	Vodorovná doprava suti z kusových materiálů do 1 km Vodorovná doprava suti bez naložení, ale se složením a s hrubým urovnáním z kusových materiálů, na vzdálenost do 1 km <i>SoD 2646,48+1441,485+1411,456+5639,424=11 138,845 [A]</i>	T	11 138,845	11 138,845	0,00	27,06	301 417,15	301 417,15	0,00	0,00%
123	997221569	Příplatek ZKD 1 km u vodorovné dopravy suti z kusových materiálů Vodorovná doprava suti bez naložení, ale se složením a s hrubým urovnáním Příplatek k ceně za každý další i započatý 1 km přes 1 km <i>SoD 11138,845*14 celkem vzdálenost skládky 15 km - odhad=155 943,830 [A]</i>	T	155 943,830	155 943,830	0,00	0,58	90 447,42	90 447,42	0,00	0,00%
124	997221571	Vodorovná doprava vybouraných hmot do 1 km Vodorovná doprava vybouraných hmot bez naložení, ale se složením a s hrubým urovnáním na vzdálenost do 1 km <i>SoD 11,75+15,6+18,04+21,072+170,268+0,172+26,715+45,9 +1,35=310,867 [A] ZBV č. 13 dře pol. 114203103 297,85*2,6=774,410 [A]</i>	T	310,867	1 085,277	774,41	51,81	16 106,02	56 228,20	40 122,18	249,11%
125	997221579	Příplatek ZKD 1 km u vodorovné dopravy vybouraných hmot Vodorovná doprava vybouraných hmot bez naložení, ale se složením a s hrubým urovnáním na vzdálenost Příplatek k ceně za každý další i započatý 1 km přes 1 km <i>SoD 310,867*14 celkem vzdálenost skládky 15 km - odhad=4 352,138 [A]</i>	T	4 352,138	15 193,878	10 841,74	5,76	25 068,31	87 516,73	62 448,42	249,11%

Změnový soupis prací SO 102 po změně 4 pro ZBV 13								ZMĚNA SOUPISU PRACÍ (SO/PS)			
Evidenční číslo a název stavby: II/102 hr. hl. města Prahy-Štěchovice, rekonstrukce. ETAPA II											
Číslo a název SO/PS: SO 102 - Rekonstrukce vozovky - Davle-Štěchovice											
Číslo a název rozpočtu: SO 102 - Rekonstrukce vozovky - Davle-Štěchovice								Celkem			
Poř. č. pol.	Kód položky	Název položky	m.j.	Množství ve Smlouvě	Množství ve Změně	Množství rozdílu	Cena za m.j. v Kč	Cena celkem ve Smlouvě v Kč	Cena celkem ve Změně v Kč	Rozdíl cen celkem v Kč	Podíl cen celkem v %
1	2	3	4	5	6	7	8	9	10	11	12
		ZBV č. 13 do vzdálenosti 15 km dle pol. 114203103 297,85*2,6*14=10 841,740 [A]									
126	997221815	Poplatek za uložení betonového odpadu na skládce (skládkovně)	T	10 352,419	10 352,419	0,00	34,54	357 572,55	357 572,55	0,00	0,00%
		Poplatek za uložení stavebního odpadu na skládce (skládkovně) betonového SoD 310,867-170,268 dle pol. 997221571 - odečet ocelového svodidla dle pol. 966005311=140,599 [A] 10211,82 dle pol. 997221561=10 211,820 [B] Celkem: 140,599+10211,82=10 352,419 [C]									
127	997221855	Poplatek za uložení odpadu z kameniva na skládce (skládkovně)	T	3 197,830	3 972,240	774,41	34,54	110 453,05	137 201,17	26 748,12	24,22%
		Poplatek za uložení stavebního odpadu na skládce (skládkovně) z kameniva SoD 3197,83 dle pol. 997221551=3 197,830 [A]									
		ZBV č. 13 dle pol. 114203103 297,85*2,6=774,410 [A]									
		998 Přesun hmot									
128	998225111	Přesun hmot pro pozemní komunikace s krytem z kamene, monolitickým betonovým nebo živičným	T	5 047,476	5 570,113	522,64	147,76	745 815,05	823 039,89	77 224,84	10,35%
		Přesun hmot pro komunikace s krytem z kameniva, monolitickým betonovým nebo živičným dopravní vzdálenost do 200 m jakékoliv délky objektu ZBV č. 13 dle pol. 594511111 851,2*0,614=522,637 [A]									
129	998225194	Příplatek k přesunu hmot pro pozemní komunikace s krytem z kamene, živičným, betonovým do 5000 m	T	5 047,476	5 570,113	522,64	29,55	149 152,92	164 596,84	15 443,92	10,35%
		Přesun hmot pro komunikace s krytem z kameniva, monolitickým betonovým nebo živičným Příplatek k ceně za zvětšený přesun přes vymezenou největší dopravní vzdálenost do 5000 m ZBV č. 13 dle pol. 998225111 851,2*0,614=522,637 [A]									
		NOVÉ POLOŽKY									
130	12002000	Geodetické práce - ZEMĚMĚŘIČSKÁ MĚŘENÍ	Kč	0,000	19 431,297	19 431,297	1,00	0,00	19 431,30	19 431,30	100,00%
		Cena položky dle kompletní položky z SO 000, tj. 0,35 % z hodnoty prací ZBV ZBV č. 10 217,26=217,260 [A] ZBV ZBV č. 13 19214,04=19 214,040 [A]									
131	919735112	Řezání stávajícího živičného krytu hl do 100 mm	M	0,000	34,000	34,00	81,10	0,00	2 757,40	2 757,40	100,00%
		Řezání stávajícího živičného krytu nebo podkladu hloubky přes 50 do 100 mm ZBV ZBV č. 10 33,0 + 2*0,5 dle zaměření km 10,250 - 10,283 =34,000 [A]									
132	111301111	SEJMUTÍ DRNU včetně odvozu a uložení	M2	0,000	937,000	937,000	44,17	0,00	41 387,29	41 387,29	100,00%
		Cena položky dle SoD SO 901 pol. 11 ZBV č. 13 Nánosy na stávajícím svahu, dle zaměření 937 m2=937,000 [A]									
133	114203102	Rozebrání dlažeb z lomového kamene nebo betonových tvárníc nasucho se zalitými spárami cementovou maltou	M3	0,000	297,850	297,850	763,00	0,00	227 259,55	227 259,55	100,00%
		Cena položky dle ÚRS 2021 02 ZBV č. 13 851*0,35=297,850 [A]									
134	153311212	Zřízení armování svahů, násypů a opěrných stěn vrstvou z geomříže tuhé sklonu přes 1:2 do 1:1	M2	0,000	936,000	936,000	74,90	0,00	70 106,40	70 106,40	100,00%
		Cena položky dle ÚRS 2021 02									

Změnový soupis prací SO 102 po změně 4 pro ZBV 13											
Evidenční číslo a název stavby: II/102 hr. hl. města Prahy-Štěchovice, rekonstrukce. ETAPA II Číslo a název SO/PS: SO 102 - Rekonstrukce vozovky - Davle-Štěchovice Číslo a název rozpočtu: SO 102 - Rekonstrukce vozovky - Davle-Štěchovice								ZMĚNA SOUPISU PRACÍ (SO/PS)			
								Celkem			
Poř. č. pol.	Kód položky	Název položky	m.j.	Množství ve Smlouvě	Množství ve Změně	Množství rozdílu	Cena za m.j. v Kč	Cena celkem ve Smlouvě v Kč	Cena celkem ve Změně v Kč	Rozdíl cen celkem v Kč	Podíl cen celkem v %
1	2	3	4	5	6	7	8	9	10	11	12
		ZBV č. 13 Požadavek Povodí Vltavy z 6.4.2021 vyztužení svahu v km 10.381 - 10.420 vlevo vyztužení svahu 6 vrstvami geomříže prům. šířky 3,5 m + 0,5 přesah na zajištění v úseku svahu délky 39 m $6 \cdot (3,5 + 0,5) \cdot 39 = 936,000$ [A]									
135	271922211	Podsyp pod základové konstrukce se zhuštěním a urovnáním povrchu z recyklátu betonového Cena položky dle ÚRS 2020 01	M3	0,000	637,000	637,000	964,00	0,00	614 068,00	614 068,00	100,00%
		položka zahrnuje dodávku betonového recyklátu, mimostaveništní a vnitrostaveništní dopravu a jeho uložení není-li v zadávací dokumentaci uvedeno jinak									
		ZBV č. 13 dle geodetického zaměření km 10.360 - 10.380 24 m ³ =24.000 [A] km 10.380 - 10.420 190,7 m ³ - úprava s geomříží =190.700 [B] km 10.420 - 10.465 45 m ³ =45.000 [C] km 10.465 - 10.475 11,9 m ³ =11.900 [D] km 10.476 - 10.485 9,2 m ³ =9.200 [E] km 10.485 - 10.575 126,3 m ³ =126.300 [F] km 10.575 - 10.650 68,2 m ³ =68.200 [G] km 10.706 - 10.840 161,7 m ³ =161.700 [H] A+B+C+D+E+F+G+H=637.000 [I]									
136	452313141	ZÁKLADY Z PROST BĚTONŮ C 16/20 včetně bednění Cena položky převzata z SOD SO 341 pol. 6	M3	0,000	91,875	91,875	3 200,00	0,00	294 000,00	294 000,00	100,00%
		ZBV č. 13 Betonové patky v patě svahu km 10.360 - 10.381 21*0,5*0,5/2 m ³ =2,625 [A] km 10.381 - 10.420 39*1,5*1,5/2 m ³ =43,875 [B] km 10.420 - 10.475 55*0,5*0,5/2 m ³ =6,875 [C] km 10.476 - 10.650 174*0,5*0,5/2 m ³ =21,750 [D] km 10.706 - 10.840 134*0,5*0,5/2 m ² =16,750 [F] A+B+C+D+F=91,875 [G]									
137	636195111R	Vyplnění spár cementovou maltou dosavadní dlažby z lomového kamene melioračních kanálů Cena položky dle ÚRS 2021 02	M2	0,000	851,200	851,200	357,00	0,00	303 878,40	303 878,40	100,00%
		ZBV č. 13 Požadavek Povodí Vltavy na vyplnění spár odláždění cementovou maltou dle geodetického zaměření km 10.360 - 10.422 111,9 m ² =111.900 [A] km 10.422 - 10.454 48,7 m ² =48.700 [B] km 10.455 - 10.476 44,9 m ² =44.900 [C] km 10.480 - 10.654 369,6 m ² =369.600 [D] km 10.706 - 10.730 41,4 m ² =41.400 [E] km 10.730 - 10.840 234,7 m ² =234.700 [F] A+B+C+D+E+F=851,200 [G]									
138	69321023	Geomříž jednoosá HDPE s tahovou pevností 90kN/m Cena položky dle ÚRS 2021 02	M2	0,000	1 076,400	1 076,400	144,00	0,00	155 001,60	155 001,60	100,00%
		ZBV č. 13 Požadavek Povodí Vltavy z 6.4.2021 a vyjádření AD č. 28 vyztužení svahu v km 10.381 - 10.420 vlevo 6 vrstev prům. šířky 3,5 m + přesah do čela svahu 0,5 m . ztratné 15% $6 \cdot (3,5 + 0,5) \cdot 39 \cdot 1,15 = 1 076,400$ [A]									
146	275351111	Bednění základových konstrukcí bloků tradiční oboustranné Cena položky dle ÚRS 2021 02	M2	0,000	250,500	250,500	580,00	0,00	145 290,00	145 290,00	100,00%

Změnový soupis prací SO 102 po změně 4 pro ZBV 13								ZMĚNA SOUPISU PRACÍ (SO/PS)			
Evidenční číslo a název stavby: II/102 hr. hl. města Prahy-Štěchovice, rekonstrukce. ETAPA II											
Číslo a název SO/PS: SO 102 - Rekonstrukce vozovky - Davle-Štěchovice											
Číslo a název rozpočtu: SO 102 - Rekonstrukce vozovky - Davle-Štěchovice								Celkem			
Poř. č. pol.	Kód položky	Název položky	m.j.	Množství ve Smlouvě	Množství ve Změně	Množství rozdílu	Cena za m.j. v Kč	Cena celkem ve Smlouvě v Kč	Cena celkem ve Změně v Kč	Rozdíl cen celkem v Kč	Podíl cen celkem v %
1	2	3	4	5	6	7	8	9	12	13	14
		ZBV č. 13 Betonové patky v patě svahu km 10,360 - 10,381 21*0.5=10.50 [A] km 10,381 - 10,420 39*1.5=58.50 [B] km 10,420 - 10,475 55*0.5=27.50 [C] km 10,476 - 10,650 174*0.5=87.00 [D] km 10,706 - 10,840 134*0.5=67.00 [F] A+B+C+D+F=250.50[G]									
		Celkem						113 362 946,56	117 804 845,53	4 441 898,97	3,92%



POVODÍ VLTAVY

Povodí Vltavy, státní podnik
závod Dolní Vltava
Grafická 36
150 21 Praha 5

TEL
FAX

BANKOVNÍ SPOJENÍ:
KOMERČNÍ BANKA, a.s. PRAHA 5

č.ú.:

**Krajská správa a údržba silnic Středočeského kraje
Ing. Milan Fiala
technický náměstek pro oblast Benešov a Kutná Hora
Zborovská 11
150 21 Praha 5**

VÁŠ DOPIS ZNAČKY/ZE DNE

NAŠE ZNAČKA
PVL-24823/2021/253

VYŘIZUJE/LINKA
Ing. Markéta Bártová/243
marketa.bartova@pv1.cz

DATUM
6.4.2021

věc Návrh na změnu konstrukčního řešení provádění úseků břehového opevnění v rámci opravy komunikace II/102 Praha - Štěchovice, II. etapa

Obracíme se na Vás jako na zástupce investora opravy úseku komunikace II/102 Praha – Štěchovice, II. Etapa s žádostí o prověření možnosti projekční změny konstrukce opevnění komunikace v některých úsecích na levém břehu nádrže Vrané.

Jedná se o úseky:

- 10,360 – 10,381 (TYP A – prostý svah se zatravněním)
- 10,381 – 10,420 (TYP B2 – svah s obalovanými geokompozity) -
- 10,420 – 10,659 (TYP A – prostý svah se zatravněním)
- 10,730 – 10,830 (TYP A – prostý svah se zatravněním)

Zpracovaná RDS v některých úsecích navrhuje umístění gabionových stěn či prostého svahu se zatravněním v místech, kde se nachází původní opevnění břehu kamennou rovnatinou nebo dlažbou do betonu.

Domníváme se tedy, že by bylo účelné opravit či doplnit konstrukci opevnění svahu v původním rozsahu a materiálu.

Žádáme o zvážení našeho návrhu z důvodu zachování pohledové celistvosti a jednotnosti konstrukcí opevnění levého břehu, tak aby opevnění komunikace bylo v těchto úsecích provedeno konstrukcí „TYP B1 odláždění svahu do sklonu“, tak jak je to prováděno v ostatních částech stavby, kde se v rámci stavby opravují břehy a kde byl původně břeh také proveden uložením kamene do betonového lože či opevněn kamennou rovnatinou.

S pozdravem

Ing. Libor Peška
vedoucí střediska – Vltava kaskáda

Co :vlastní



KSÚS Středočeského kraje
Ing. Milan Peška
Ing. Milan Fiala
Zborovská 81/11
150 00 Praha 5

Č. j.: Px 3094/2021/DDv

Datum: 13. 4. 2021

Vyřizuje: Ing. David Dvořáček,

tel.: -

e-mail

II/102 hr. hl. m. Prahy - Štěchovice, rekonstrukce, II. etapa

Vyjádření autorského dozoru č. 23 - požadavek PVL na opevnění svahu tělesa vlevo v km 10.36–10.83

Byli jsme požádáni o vyjádření k požadavku Povodí Vltavy (PVL) na úpravu svahu tělesa SO 102 v km 10.36–10.83. Zemní těleso komunikace tvoří v předmětném úseku levý břeh nádrže VD Vrané. Požadavek PVL je přílohou vyjádření.

V PDPS bylo řešení svahu zemního tělesa navrženo takto:

- úsek km 10.360–10.381: typ A,
- úsek km 10.381–10.420: typ B2,
- úsek km 10.420–10.659: typ A,
- úsek km 10.659–10.683: typ C3 – oblast mostu SO 205,
- úsek km 10.683–10.930: typ B1

Jednotlivé typy jsou definovány zjednodušeně takto:

- typ A: prostý svah se zatravněním do sklonu 1:1.75,
- typ B1: odlážděný svah do sklonu 1:1.25,
- typ B2: svah s obalovanými čely vyztuženými geokompozity,
- typ C3: jiná inženýrská konstrukce, typicky most, svahy jsou odlážděny.

PVL požaduje provést v úsecích km 10.360–10.659 a km 10.730–10.830 svahy tělesa v úpravě typ B1, tj. jako odlážděné. Důvodem je snaha materiálově a vzhledově sjednotit stávající a navazující novou část tělesa. Požadavek PVL je zřejmý z dopisu, který je přílohou vyjádření.

Návrh řešení svahu tělesa byl v PDPS proveden na základě znalostí a stavu a podoby konstrukcí aktuální v době zpracování přípravné dokumentace. Přítomnost dlažby nebyla na většině úseků zřejmá. Dlažba byla překryta silnou vrstvou nánosů a zarostlá náletovou vegetací. Přítomnost dlažby byla zjištěna až po zahájení zemních prací.

Posoudili jsme předložený požadavek a **za AD požadujeme, aby bylo řešení svahu v předmětném úseku provedeno dle požadavku PVL, tj. se odlážděným svahem.**

Parametry dlážděného svahu budou následující:

- nové odláždění bude v patě plynule napojeno na zachovávané odláždění,
- sklon dlážděného svahu bude max. 1:1,
- dlažba bude provedena jako spárovaná cementovou maltou, opáření omezí prořívání vegetace dlažbou,

IČO: 40763439,	DIČ: CZ40763439	odatelé	Ing. Václav Hvizdal	tel.:
Bankovní spojení:	ČSOB, a.s., č. účtu		Ing. Petr Souček	tel.:
	MONETA Money E		Ing. Martin Havlík	tel.:
Sídlo: Bezová 1658/1, 147 00 Praha 4 - Braník, IDDS: nrpt3sn		sekretariát	tel.:	e-mail:
Firma je zapsána v OR MS v Praze, oddíl C, vložka 2994 ze dne 17.7.1991				

- v případě sklonu větším než 1:1.25 bude stabilita zlepšena uložení jednoosých geomříží HDPE pevnosti v tahu 50 kN/m při 5% protažení a to min. ve dvou rovinách (při cca výšce svahu do 3.0 m) s tím, že obě geomříže budou zakotveny v podkladním betonu pro dlažbu, nebo podobným způsobem,
- zásyp bude proveden nenamrzavou zeminou/kamenivem vhodnou do aktivní zóny,
- před realizací nového násypu musí být provedeno zatřídění zeminy stávajícího násypu geotechnikem, TDI a AD a to i s ohledem na geosyntetika uvažovaná pro zabudování.

Konkrétní technické řešení navrhne projektant RDS. Výsledné řešení je třeba přizpůsobit řešení navazujících konstrukcí (dle rozsahu výměny vozovky apod.).

Výše uvedené řešení pravděpodobně vyvolá potřebu dodatečného kácení dřevin v oblasti napojení nové a stávající dlažby. Dřeviny kolidující s novou konstrukcí, resp. dřeviny, jejichž kořenový systém významně zasahuje do nových konstrukcí a při stavebních pracích hrozí jeho poškození a následná ztráta stability dřeviny, budou odstraněny. Kácení bude projednáno s PVL a příslušným orgánem státní správy.

S pozdravem

Ing. David Dvořáček,
hlavní inženýr projektu

Přílohy:

- požadavek PVL z 6. 4. 2021

Na vědomí (zasláno pouze elektronicky):

1. Objednatel, KSÚS, Ing. Milan Fiala,
2. Objednatel, KSÚS, Ing. Milan Peška
3. Objednatel, KSÚS, Ing. Aleš Čermák, Ph.D., MBA, a
4. TDI, Pragoprojekt, a. s., Ing. Miroslav Valenta, miroslav.valenta@tdi.cz
5. Strabag, a. s., Karel Šimek,
6. Strabag, a. s., Martin Lísa,
7. Atelier PROMIKA, s. r. o., Ing. Jiří Ctibor,

KSÚS Středočeského kraje
Ing. Milan Peška
Ing. Milan Fiala
Zborovská 81/11
150 00 Praha 5

Č. j.: Px 3275/2021/DDv

Datum: 4. 6. 2021

Vyřizuje: Ing. David Dvořáček,

tel.: -

e-mail: I

II/102 hr. hl. m. Prahy - Štěchovice, rekonstrukce, II. etapa
Vyjádření autorského dozoru č. 28 - geomříže pro vyztužení svahu

Byli jsme požádáni o odsouhlasení použití geomříže HDPE E'GRID 90R pro vyztužení svahu SO 102 dle našeho požadavku stanoveného ve vyjádření AD č. 23. Prohlášení o shodě a technické specifikace výrobku jsou přílohou vyjádření.

Přílohou vyjádření je také souhlas AD s použitím výrobku v zemním tělese SO 101 v I. etapě stavby.

S přihlédnutím k odsouhlasení výrobku na I. etapě stavby s použitím této geomříže souhlasíme.

Konkrétní řešení vyztuženého svahu s použitím výše zmíněné geomříže navrhne projektant RDS.

S pozdravem

Ing. David Dvořáček,
hlavní inženýr projektu

Přílohy:

- geomříže E'GRID, prohlášení o shodě
- geomříže E'GRID, technické specifikace
- vyjádření AD k použití mříží E'GRID na I. etapě stavby

Na vědomí (zasláno pouze elektronicky):

1. Objednatel, KSÚS, Ing. Milan Fiala
2. Objednatel, KSÚS, Ing. Milan Peška
3. Objednatel, KSÚS, Ing. Aleš Čermák, Ph.D., MBA.
4. TDI, Pragoprojekt, a. s., Ing. Miroslav Valenta
5. Strabag, a. s., Karel Šimek
6. Strabag, a. s., Martin Lísa
7. Atelier PROMIKA, s. r. o., Ing. Jiří Ctibor,

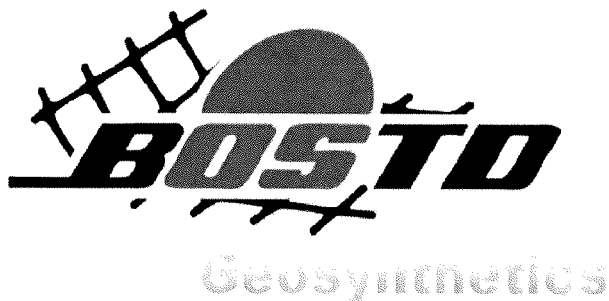

Tuhé bi-axiální geomříže E'GRID xxxR Prohlášení o shodě



GEOMŘÍŽE

**E'GRID 50R, E'GRID 65R, E'GRID 90R, E'GRID 110R,
E'GRID 130R, E'GRID 150R, E'GRID 170R,**

BOSTD Geosynthetics Qingdao Ltd., Qingda Industrial Zone
Qingdao, Shandong, 266111, China

0338 CPD 311

EN 13249:2000, EN 13250:2000, EN 13251:2000, EN 13253:2000, EN 13254:2000, EN 13255:2000,
EN 13257:2000, EN 13265:2000

Geomříže pro použití při výstavbě silnic a dalších dopravních staveb, železnic, zemních pracech, při zakládání, v opěrných konstrukcích, u staveb nádrží, přehrad, kanálů, skládek pevného a tekutého odpadu, v protierozních konstrukcích. Předpokládáné použití: R (R - vyztužování)

Pevnost v tahu podélná EN ISO 10319 při 20°C	E'GRID 50R	56,8 kN/m (-2,8 kN/m)
	E'GRID 65R	72,4 kN/m (-3,7 kN/m)
	E'GRID 90R	94,7 kN/m (-4,7 kN/m)
	E'GRID 110R	117,4 kN/m (-5,4 kN/m)
	E'GRID 130R	148,0 kN/m (-6,1 kN/m)
	E'GRID 150R	170,4 kN/m (-8,4 kN/m)
	E'GRID 170R	178,8 kN/m (-8,8 kN/m)

Prodloužení při max. pevnosti v tahu podélně EN ISO 10319	všechny typy	11,0 % (+/- 3,0%)
--	--------------	-------------------

Creepová pevnost v tahu podélná EN ISO 13431 Návrhová pevnost pro 120 let při 20°C	E'GRID 50R	22,7 kN/m (-1,0 kN/m)
	E'GRID 65R	28,9 kN/m (-1,3 kN/m)
	E'GRID 90R	37,9 kN/m (-1,7 kN/m)
	E'GRID 110R	47,2 kN/m (-2,2 kN/m)
	E'GRID 130R	59,6 kN/m (-2,6 kN/m)
	E'GRID 150R	68,8 kN/m (-3,0 kN/m)
	E'GRID 170R	71,4 kN/m (-3,1 kN/m)

Trvanlivost	- Je třeba zakrýt do 1 měsíce po instalaci - Předpokládaná životnost je více než 100 let v zemínách s hodnotami $1,6 < \text{ph} < 12,6$ a teplotou $< 25^\circ\text{C}$ dle norem ENV ISO 13438 a EN 14030
-------------	--

Podepsán:
1.6.2009

Liu Wei
výrobní ředitel BOSTD Geosynthetics Qingdao Ltd.

TECHNICKÁ SPECIFIKACE

© 2010 pktt



P.K. TECHNICKÉ TEXTILIE, spol. s r.o.
 Všechnomy 49, 251 63, p.Strančice, CZ
 (dálnice D1 Praha-Brno, exit 15)
 tel./fax: 323 619 000, e-mail: info@pktt.cz
 www.pktt.cz

		UNI-AXIÁLNÍ TUHÉ VYZTUŽNÉ GEOM RÍŽE							Zkušební metoda
		E' GRID							
Jednotka		50 R	65 R	90 R	110 R	130 R	150 R	170 R	
FYZIKÁLNÍ VLASTNOSTI									
Polymer		HD PE	HD PE	HD PE	HD PE	HD PE	HD PE	HD PE	
Odolnost UV - obsah uhlíku		> 2 %	> 2 %	> 2 %	> 2 %	> 2 %	> 2 %	> 2 %	
MECHANICKÉ VLASTNOSTI									
Podélně: pevnost v tahu	kN/m	56,8 (-2,8)	72,4 (-3,7)	94,7 (-4,7)	117,4 (-5,4)	148 (-6,1)	170,4 (-8,4)	178,8 (-8,8)	EN-ISO 10319
pevnost při prodloužení 2 %	kN/m	12,7	16,1	23,7	29,9	38	45	52	EN-ISO 10319
pevnost při prodloužení 5 %	kN/m	24,7	30,9	45,2	56,5	75,5	93	103	EN-ISO 10319
prodloužení při max.pevnosti	%	11 (% 3%)	11 (% 3%)	11 (% 3%)	11 (% 3%)	11 (% 3%)	11 (% 3%)	11 (% 3%)	EN-ISO 10319
dlouhodobá creepová pevnost ¹⁾	kN/m	22,7 (-1,0)	28,9 (-1,3)	37,9 (-1,7)	47,2 (-2,2)	59,6 (-2,6)	68 (-3,0)	71,4 (-3,1)	EN-ISO 13431
koeficient trvanlivosti R _R ²⁾		1	1	1	1	1	1	1	
koeficient poškození R _{FD} ³⁾		1,05 - 1,15	1,05 - 1,13	1,05 - 1,13	1,05 - 1,13	1,05 - 1,13	1,05 - 1,13	1,05 - 1,13	EN-ISO 13431
PŘEPRÁVNÍ INFORMACE									
Plošná hmotnost	g.m ⁻²	300	400	550	700	800	950	1100	EN 966
Standardní šířka	m	1	1	1	1	1	1	1	
Standardní délka	m	50	50	50	50	50	50	50	
Hmotnost role	kg	16	21	29	37	42	50	57	
TYPICKÉ ROZMĚRY									
A _{md}	mm	225	230	240	245	245	245	245	
A _{td}	mm	16	16	16	16	16	16	16	
B _w	mm	18	18	18	18	18	18	18	
S _w	mm	6	6	6	6	6	6	6	
T _b	mm	2,1	2,9	4,1	5	5,6	6,5	7,4	
T _r	mm	0,6	0,8	1,1	1,3	1,6	1,8	2	
P _{nom}	mm	243	248	258	258	263	263	263	

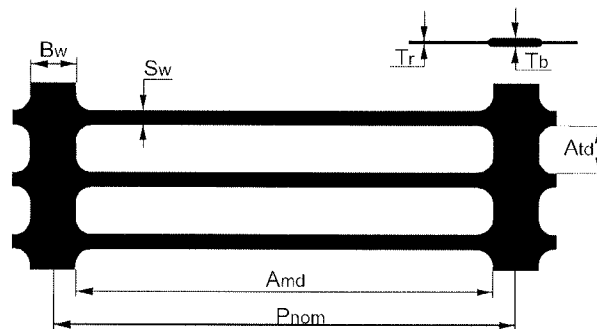

¹⁾ Pokud není v tabulce uvedeno jinak, jsou deklarované hodnoty hodnotami maximálními a mohou vykazovat odchylku -5 %.

²⁾ Hodnota dlouhodobé creepové pevnosti pro konstrukce navrhované se 120 letou životností je vypočítána v souladu s ISO 13431 z výsledků dlouhodobých creepových laboratorních zkoušek. Pro konstrukce s nižší životností kratší, hodnota creepové pevnosti stoupá.

³⁾ Jednotce geomítě E'GRID jsou vyrobeny z vysokobustotního polyetylénu, který je odolný vůči chemikáliím, včetně kyselin, alkálií a solí, obvykle se vyskytujícím v půdním prostředí. Kromě toho nejsou napadány ani půdními mikroorganismy. Předpokládaná životnost je více než 120 let v zemních 1,6 < pH < 12,6 při teplotách < 25°C dle ENV ISO 13438 a EN 14030.

⁴⁾ Hodnoty redukčního koeficientu poškození při instalaci se v závislosti na pevnosti geomítě pohybují od 1,05 pro jemný zásep až po 1,15, resp. 1,13 pro velmi hrubé kamenivo.

Pavel Fila

Od: Hrdina Pavel Ing.- Pontex s.r.o
Odesláno: pátek 13. března 2020 18:15
Komu: Pavel Fila
Kopie: Josef Pouzar; Vlastimil Ptacek
Předmět: Re: geomříže HDPE - vyztužení svahu B1 v úseku km 1,400-1,480

Dobrý den,

chápu-li správně situaci, pokud by nebylo možné použít Vámi specifikovaný výrobek, stavba v tomto úseku se na 1-2 měsíce zastává.

Za těchto okolností a opětovném prověření s konkrétním výrobkem sděluji, že je tento výrobek možné použít dle vyjádření AD č. 20.

S pozdravem

Ing. Pavel Hrdina
Pontex s.r.o.
Bezová ul. 1658/1
147 00 Praha 4

mobil :
e-mail :

Dne 13.3.2020 v 9:50 Pavel Fila napsal(a):

Dobrý den,

po průzkumu aktuálního stavu skladových zásob u dodavatelů geomříží jsme schopni ihned dodat a použít následující geomříž z materiálu HDPE pro použití k vyztužení svahu B1 (dle vyjádření AD č. 20):

Tuhá monolitická jednoosá geomříž z HDPE E'GRID 90R
Balení rolí : 1 x 50 m
Pevnost při 5% protažení : 45,2 kN/m

Technická specifikace viz. příloha.

Jiné typy geomříží v současné chvíli nejsou skladem. Je možnost je objednat s časovou prodlevou 1-2 měsíce.

Prosím o vyjádření, zda je možné tento typ geomříže použít?

S pozdravem
Ing. Pavel Fila
přípravář

STRABAG a.s.
Dopravní stavitelství
Dir. TC, Oblast BB, PJ Příbram
Kačírkova 982/4
158 00 Praha 5 - Jinonice

pracoviště:

Rožmitálská 163, 261 01 Příbram

Mobil

www.strabag.cz

Společnost je zapsána v obchodním rejstříku vedeném Městským soudem v Praze, spisová značka B 7634

Člen koncernu STRABAG SE.

Tato e-mailová zpráva a veškeré k ní přiložené soubory jsou důvěrné a určeny pouze osobě adresáta. Obsah zprávy je předmětem ochrany obchodního tajemství, osobních údajů, osobnostních práv a autorských práv. Neoprávněné šíření, zpřístupnění jejího obsahu nebo použití pro jiný než určený účel je zakázáno. Pokud nejste adresátem této zprávy, nešířte ani jinak nenakládejte s touto zprávou nebo s jejími přílohami. Okamžitě uvědomte odesílatele o tom, že jste obdrželi tuto zprávu a odstraňte ji ze svého systému. Tato e-mailová zpráva a veškeré k ní přiložené soubory mají pouze informativní charakter. Má-li být tato e-mailová zpráva součástí jednání mezi odesílatelem a adresátem e-mailové zprávy o obsahu smlouvy, pak k platnému a účinnému uzavření smlouvy dojde až podpisem jejího písemného znění oprávněnými zástupci smluvních stran a do té doby si odesílatel vyhrazuje právo kdykoliv od jednání odstoupit a nemá v úmyslu z toho být nijak vázán a adresát e-mailové zprávy tak nemůže důvodně očekávat uzavření písemné smlouvy a domáhat se jakékoliv náhrady škody z neuzavřené smlouvy.



Please consider the environment before printing this e-mail.

STRABAG a.s.
Odštěpný závod Praha
Kačírkova 982/4
158 00 Praha5

Krajská správa a údržba silnic Středočeského kraje
Ing. Milan Peška
Zborovská 11
150 21 Praha 5

Vyřizuje:
Ing. Karel Šimek
Mobil +420 602 224 685
karel.simek@strabag.com

Naše značka:
KSÚS_/13a 15

Předmět: Oznámení o nové skutečnosti

Název stavby: II/102 hr. hl. města Prahy-Štěchovice, rekonstrukce. ETAPA II.

V souladu se smlouvou o dílo č. **S-468/00066001/2020** Vás informujeme o následujících nově zjištěných skutečnostech.

Při úpravě svahů zemního tělesa silnice II/102 vlevo se zjistilo, že pod nánosem vegetace se nachází původní značně narušené břehové opevnění z kamene. Správce toku povodí Vltavy požaduje provést nové zpevnění svahů z kamene do betonu.

V km 13,200-13,700 vpravo silnice II/102 bylo zjištěno poškozené ocelové svodidlo a pod nánosem po očištění poškozená krajnice ze žulových kostek a rigol z poškozených prefabrik. tvarovek.

Tato skutečnost má vliv na změnu soupisu prací. Žádáme tímto (zapsáno v příslušném stavebním deníku) o písemný pokyn k provedení prací nad rámec smlouvy.

S přátelským pozdravem

Ing. Karel Šimek

Alice Pavlikova

Od: Jiří Ctibor
Odesláno: úterý 29. listopadu 2022 13:01
Komu: Karel Simek; Alice Pavlikova
Předmět: FW: II/102 Praha-Štěchovice, II. etapa - zemní těleso v km cca 10.3- 10.55

Ing. Jiří Ctibor
projektant silničních staveb

Atelier PROMIKA s.r.o.
Na Pankráci 1062/58
140 00 Praha 4
Mobil:
Email:
Web: <http://www.promika.cz>
Společnost je držitelem certifikátu ČSN EN ISO 9001:2001

From: Jiří Pavelka <jiri.pavelka@pragoprojekt.cz>
Sent: Friday, April 30, 2021 10:47 AM
To: dvoracek@pontex.cz; Jiří Ctibor <ctibor@promika.cz>
Cc: Miroslav Valenta <miroslav.valenta@pragoprojekt.cz>; martin.lisa@strabag.com
Subject: Re: II/102 Praha-Štěchovice, II. etapa - zemní těleso v km cca 10.3- 10.55

Dobrý den,

k akci II/102 Praha-Štěchovice, II. etapa – nebezpečí vytvoření kaveren při pracích na svahu stávajícího zemního tělesa, za geotechnika TDI:

Dne 28.4.2021 proběhla v km cca 10,300 – 10,550 prohlídka svahů zemního tělesa po odstranění travního drnu a původního kamenného opevnění. V tomto úseku má být podle požadavku Povodí Vltavy nově provedena úprava svahu dlažbou z lomového kamene do betonu (Typ B1 – odláždění svahu do sklonu dle RDS). Zároveň dochází podle vzorového řezu k mírnému rozšíření koruny zemního tělesa za svodidly a tím ke zvýšení stávajícího sklonu svahu až na cca 1:1. Zemní těleso je tvořeno převážně z nesoudržných zemin charakteru štěrku a štěrkopísků (zatřídění G1 – G3 dle ČSN 73 6133), s převažujícím podílem těžného kameniva (tj. valouny, opracovaná zrna). V jednom z míst s opticky nejvyšším sklonem svahu bylo provedeno hrubé, orientační zaměření. Stávající sklon svahu byl stanoven na cca 30°. Pro dočasnou stabilitu svahu lze v zastížených materiálech uvažovat min. sklon až cca 32° - 36°.

1) Pro výše uvedenou geometrii svahu stávajícího i nově projektovaného svahu a zastížené zeminy lze konstatovat:

Nový zvýšený sklon svahu pro odláždění je nutno provést z jiného vhodného materiálu (např. ŠD), zastížené zeminy by v tomto sklonu byly již nestabilní.

Horní hrana ponechaného stávajícího odláždění z lomového kamene na hraně trvalého záboru umožňuje založení první vrstvy projektovaného rozšíření násypu. Při použití vhodné hutnící techniky a tloušťky hutněných vrstev (předpoklad vibrační deska šířky 300 – 500mm s dostatečným výkonem pro hutnění vrstev tloušťky 150 – 300mm) a postupného provádění zazubení svahu a okamžitého sypání jednotlivých vrstev od paty nového svahu riziko vypadávání materiálu a vytváření kaveren pod stávající CB deskou nevznikne.

2) V úsecích kde má být/bude ponechána stávající CB deska nepovažuji za rozumné a nutné požadované vkládání výztužných geomříží do původního zemního tělesa pro případ kdy povrch nového svahu bude mít sklon > 1 : 1,25. Dochází zde totiž pouze k rozšíření dlouhodobě stabilního svahu původní komunikace v jeho koruně až za svodidly, z vhodného materiálu (předpoklad ŠD) a s povrchem svahu zpevněným dlažbou z lomového kamene do betonu. V takovém případě se stabilita nového svahu

oproti původnímu nijak nesnižuje. Požadovaná úprava by znamenala značný zásah do stávajícího dlouhodobě stabilního násypu a vyhovující CB desky pouze z výše uvedeného důvodu (tj. předpoklad vybourání min. cca 4m šířky CB desky a odtěžení a vybudování násypu ve stejné šířce).

S pozdravem,

Ing. Jiří Pavelka
geotechnik

PRAGOPROJEKT, a.s.
K Ryšánce 1668/16
147 54 Praha 4
tel.: 226 066 323
mob.
e-ma

>>> Dvořáček David Ing. 29.4.2021 16:49 >>>
Dobrý den,

k akci II/102 Praha-Štěchovice, II. etapa.

Dle informace pana Lísy ze Strabagu došlo k provedení průzkumu zemního tělesa v km cca 10.3-10.55 na SO 102. Dle sdělení p. Lísy došlo k zjištění, že se zemní těleso skládá z málo soudržné zeminy, resp. šterkopísku. Zároveň se řeší posouzení potřeby odstranění betonové desky ve vozovce. Při tloušťce desky přes 15 cm ji z hlediska únosnosti vozovky odstraňovat není třeba. Dle mého názoru je vhodné zabránit, aby při úpravě svahu zemního tělesa nedošlo ke vzniku kaverny pod zachovanou deskou.

Prosím o informaci, zda dle Vašich zjištění stávajícího stavu hrozí vznik kaveren, resp. sesuvu zeminy při pracích na svahu zemního tělesa? A pokud ano, v jakém to může být rozsahu (v podélném směru ve vztahu k řešenému úseku, resp. v příčném směru ve vztahu k šířkovému rozsahu)?

Pokud toto riziko hrozí, žádám projektanta RDS o návrh opatření. Jako jedno z možných opatření se, dle mého názoru, nabízí odstranění okraje betonové desky ve vozovce v oblastech, kde sesuv hrozí, v šířce, do které může případný sesuv zasáhnout. Toto opatření zpřístupní místo pro případnou sanaci. Rozsah je třeba přizpůsobit technologickým potřebám.

Všem předem děkuji za reakci.

S pozdravem

--
Ing. David Dvořáček Pontex s. r. o. [www.pontex.cz]
[pontex@pontex.cz] Bezová 1658147 00 Praha 4 Tel.:
219

Tato zpráva je určena výhradně pro adresáta a obsahuje důvěrné informace. Neoprávněná distribuce, upravování nebo neoprávněné šíření jejího obsahu je protiprávní. Pokud jste omylem obdrželi tuto zprávu, oznamte toto prosím neprodleně odesílateli, zasláním zprávy zpět. Poté prosím vymažte zprávu z Vašeho systému, aniž byste ji kopirovali, či seznámili s jejím obsahem třetí osobu. Společnost PRAGOPROJEKT, a.s. nepřijímá odpovědnost za správný a kompletní přenos informací, ani za zpoždění nebo porušení přenosu, ani za škody, vyplývající z použití nebo využití informací obsažených v této zprávě. Tato zpráva má pouze informativní a nezávazný charakter, společnost PRAGOPROJEKT, a.s. výslovně upozorňuje, a to bez ohledu na obsah této zprávy, že tato zpráva není závazným právním jednáním vedoucím k uzavření, ukončení či změni jakékoli smlouvy se společností PRAGOPROJEKT, a.s., ani potvrzením přijetí nabídky. Uzavření, změna, ukončení, doplnění smlouvy, nebo přijetí nabídky společností PRAGOPROJEKT, a.s. je možná pouze písemně, a to formou listiny podepsané oprávněným zástupcem společnosti PRAGOPROJEKT, a.s. Jiné formy jednání (např. e-mailem, telefonicky) nelze považovat za závazné. Přiloženou zprávu není možné považovat ani za jakékoliv jiné jednání společnosti PRAGOPROJEKT, a.s., ze kterého by bylo možné usuzovat, že se uzavření jakékoli smlouvy či akceptování jakékoli nabídky společností PRAGOPROJEKT, a.s. jeví jako vysoce pravděpodobné, pokud společnost PRAGOPROJEKT, a.s. výslovně písemně neuvede, že se jedná o závazný charakter obsahu této zprávy. Adresát této zprávy současně bere na vědomí, že z případného ukončení vyjednání o smlouvě v jakékoliv fázi a to i bez vážného důvodu nelze vyvozovat žádné následky.

STRABAG, a.s.
k rukám dis. Martina Lísy
Kačírkova 982/4
158 00 Praha 5

Váš dopis značky/ze dne Naše značka Vyřizuje Místo a datum odeslání

STECHOVRDS_009/21 Ctibor Praha, 31.05.2021

Věc: II/102 HR. HL. M. PRAHY - ŠTĚCHOVICE, REKONSTRUKCE, ETAPA II – stanovisko projektanta RDS č. 4

- 1) **Postup při rozhodování, zda je možné použít typ úpravy dle vzorových příčných řezů „...v místě malé tloušťky HAV s frézováním CB desky“, nebo jestli je nutné použít již úpravu „...v místě malé tloušťky HAV s vybouráním CB desky“:**

Rozhodujícím kritériem je zbytková tl. CB desky. Pokud nebude dodržena min. zbytková tl. CB desky 120 mm po odfrézování dle požadované nivelety na typ úpravy „...v místě malé tloušťky HAV s frézováním CB desky“, pak je třeba použít úpravu dle vzorových příčných řezů „...v místě malé tloušťky HAV s vybouráním CB desky“.

Projektová dokumentace PDPS již vytipovala úseky, kde bude nutné použít úpravu s vybouráním CB desky, nicméně přesný rozsah je vždy nutné přizpůsobit konkrétně zjištěným podmínkám na staveništi, které nelze z provedeného diagnostického průzkumu vozovky zjistit ve všech profilech.

Minimální délka úseků s vyhovující zbytkovou tl. CB desky 120 mm není v PDPS přesně stanovena. Musí to být však taková délka, aby bylo možné dodržet požadovanou kvalitu provedených prací s ohledem na použitou technologii.

- 2) **Technický návrh řešení změny typu úpravy svahu v rozsahu požadovaném majetkovým správcem toku, Povodí Vltavy (požadavek zaslán investorovi v dopise č.j. PVL-24823/2021/253, ze dne 6.6.2021):**

Tento dodatečný požadavek Povodí Vltavy požaduje změnu povrchové úpravy tělesa, navrženou z jiných typů („TYP A“ prostý zemní svah s ozeleněním, atd.) na „**TYP B1 odláždění svahu do sklonu**“ a to v místech, kde bylo po odkrytí vrstev nánosů nalezeno původní kamenné opevnění svahu. Po rozebrání původního kamenného obkladu bylo však zjištěno, že se stávající zemní těleso skládá z nevhodných materiálů (štěrky s příměsí jemnozrnné zeminy, štěrkopisky, viz foto v příloze), což na místě potvrdil i geotechnik stavby. Navrhují postupovat v souladu s jeho doporučením a část zemního stavu z nevhodných materiálů nahradit materiálem vhodným dle ČSN 73 61 33. Podrobněji znázorněno v grafické příloze tohoto stanoviska.

Příloha: fotografie z místa cca km 10,440, vzorové příčné řezy

za Atelier PROMIKA s.r.o.
Ing. Jiří Ctibor





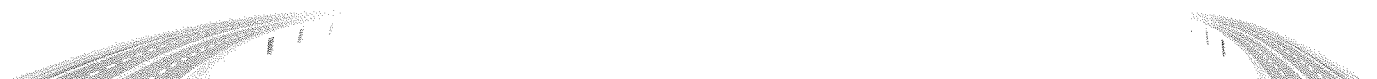

ZMĚNA SVAHU TYPU B2 DLE POŽADAVKU POVODÍ
(sklon 1:1,25 a nižší)

Pozn.: ve staničení cca 10,465-10,540
dojde k tzv. zazubení svahu a odstranění CB
v souladu s původní PD

S9,5
SILNICE II/102 V MÍSTĚ ZMĚNY PŘÍČNÉHO SKLONU

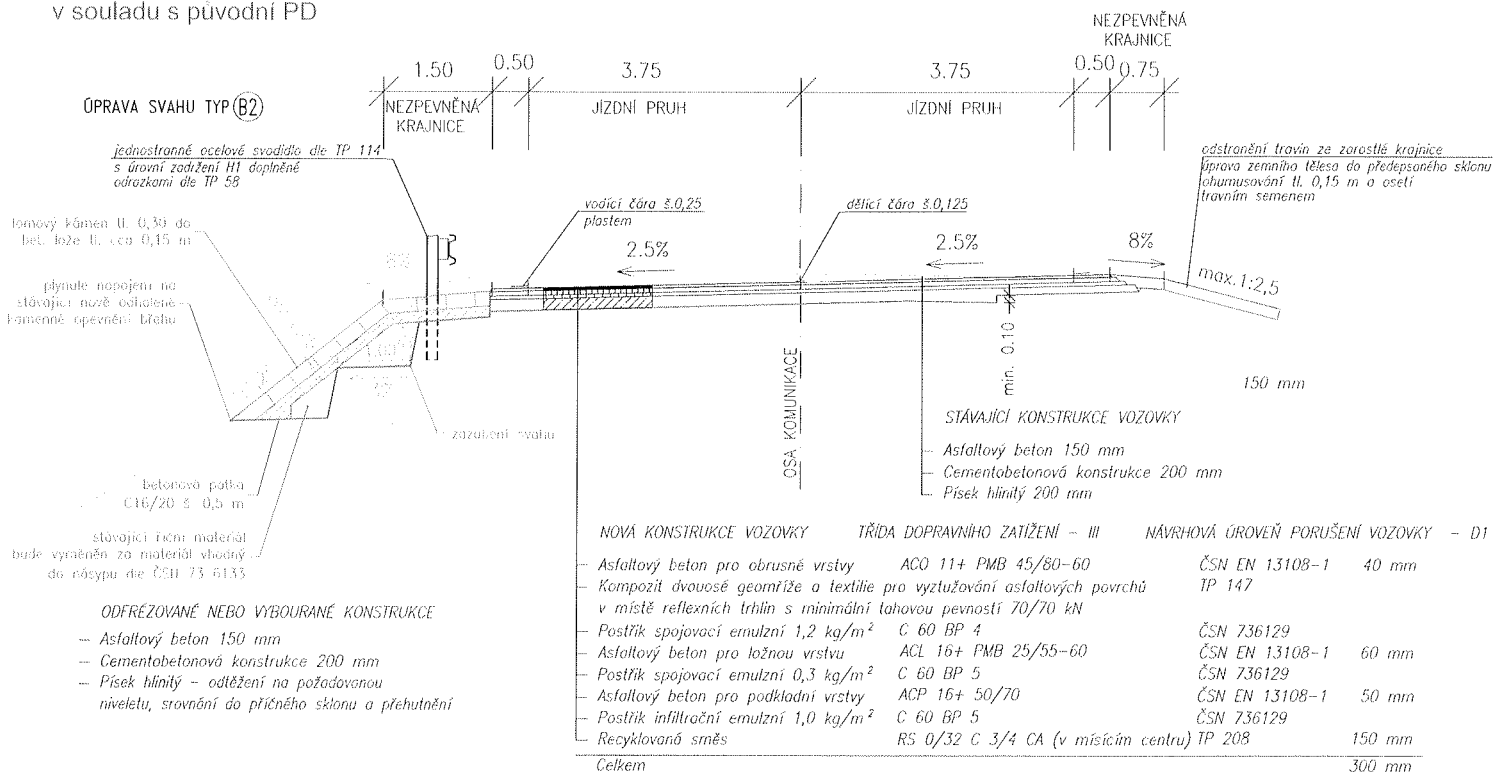

ZMĚNA SVAHU TYPU B2 DLE POŽADAVKU POVODÍ

(sklon 1:1 a vyšší)

Pozn.: ve staničení cca 10,360-10,465

dojde k odstranění CB z důvodu homogenizace

podloží a tím tak k prodloužení životnosti vozovky

a také z důvodu případných kaveren pod vrstvou z CB, kde se vyskytuje říční materiál, který je sypký a nezhuhtitelný

S9,5

SILNICE II/102 V MÍSTĚ ZMĚNY PŘÍČNÉHO SKLONU

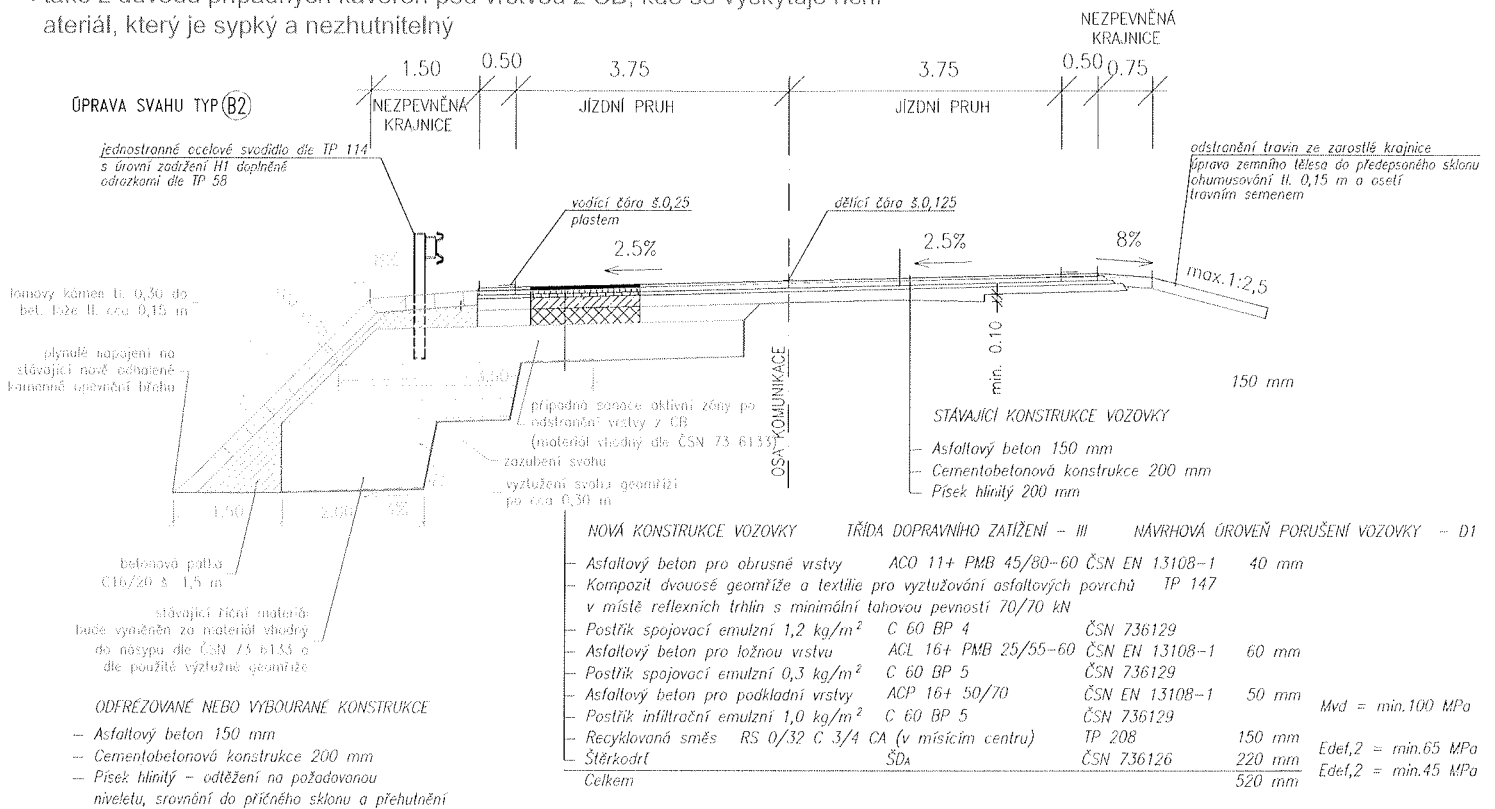

STRABAG a.s
Kačírkova 982/4,
158 00 Praha 5

Věc: Souhlasné stanovisko k ZBV

Krajská správa a údržba silnic Středočeského kraje, příspěvková organizace v na základě požadavku Povodí Vltavy a v souladu se stanoviskem AD **souhlasí** se změnou konstrukčního řešení provádění úseků břehového opevnění v rámci opravy komunikace „II/102 Praha - Štěchovice, rekonstrukce, ETAPA II“ v souladu se souvisejícím vyjádřením autorského dozoru č. 23.

S pozdravem

SO 102

Datum: 11.3.2007 Den týdne: Pá

Název adové středisko: P11/0600 Název akce: III/11/17. PRÁH - ŠECHOVCE, BEZONSTELKOVCE, J. ŠTĚPÁK

Podst:

Pracovní doba: 8⁰⁰ - 16³⁰

Pracovní přestávka: 11⁰⁰ - 11⁰⁰

Pracovníci (jména a příjmení): KŘÍŽEK JIŘÍ, ŠEDIVÝ KAREL, ONDŘEJ HANČLÍK, PRÁHÁŘEK JIŘÍ

Mechanismy

LA NÁSTAVBA AUTO, ZABÝVACÍ 914, TRÉŽNÍ 20110, KOLEČO HADIC, MONTÁŽNÍ DESKA, ROTÁČNÍ LÁPEK

Materiál

Zkoušky

Provedené práce (včetně dodavatelů a jejich činností):

- OČIŠTĚNÍ KAMPAKOVANÉHO KAPISU KOTLANOVÉ V KM 10,800 - 10,160 (1576 PRÁHA 15 PRÁHA)
- OČIŠTĚNÍ KAPISU NA MONTÁŽNÍ
- MONTÁŽNÍ PRÁCE KAPISU NA MONTÁŽNÍ
- MONTÁŽNÍ PRÁCE (PROTI PRÁHU)
- OČIŠTĚNÍ KAPISU V KM 10,360 - 10,800 (1576 PRÁHA 15 PRÁHA)
- OČIŠTĚNÍ A OČIŠTĚNÍ BALU NA KAPISU

OPRAVA A MONTÁŽNÍ PRÁCE: OČIŠTĚNÍ KAPISU (STRABAG a.s.)
 MONTÁŽNÍ PRÁCE KAPISU NA MONTÁŽNÍ
 MONTÁŽNÍ PRÁCE KAPISU NA MONTÁŽNÍ PRÁHU
 PRÁHU (PROTI PRÁHU) (1576 PRÁHA 15 PRÁHA)
 OČIŠTĚNÍ KAPISU V KM 10,360 - 10,800 (1576 PRÁHA 15 PRÁHA)
 OČIŠTĚNÍ A OČIŠTĚNÍ BALU NA KAPISU (PROTI PRÁHU)
 OČIŠTĚNÍ A OČIŠTĚNÍ BALU NA KAPISU (PROTI PRÁHU)
 V KM 10,800 - 10,160 (1576 PRÁHA 15 PRÁHA)

ZÁPLNĚNÍ PRÁHU NA VEŠTĚNÍ ZVÝŠENÝ PRÁHU. INFORMACE PROJEKTOVATEL ROK I POZDĚNÍ NA NÁPLNĚ PRÁHU

Podpis zástupce investora (TI)

Podpis stavby

So 10/

Datum: 28.7.2021 Den týdne: Pá

Objedavatel: CHP 260 Název akce: MNOHO PL. T. POKRY - ŽELEZNIČNÍ, BELONOVÉ, II. KOLA

Místo:

Pracovní doba:

Pracovní přestávka:

Pracovní (jména a příjmení): FERNANDES JERONIMO, KAREL FENCLO

Mechanismy: TRUBKY TW 10, 11, 12, 13, 14, 15, 16, 17, 18, 19, 20

Pracované práce (včetně dodavatelů a jejich činností): DNEŠNÍHO DNE PROBLÉMA POMŮŽKA
STAVBY V KM 10,360 - 10,540 ZA ÚČASTI
ZÁSTUPCE BDE PROJEKTANT ING. JIŘÍ OTIBUR
A ZÁSTUPCE ŽADATELE (P. VERNER a.s.) DIR. MAGIN
LIPS. BYLA PROVÁZENA PROBLÉMATIKA ZAPLOVENÍ
OBSAHU (KOVU POKRYVEM ODLOTY PLOŠNÍ
DO DÉLKY PO 20m) A PROBLÉMATIKA PLOŠNÍHO
KOVU ŽELEZA (NEVHODNÝ MATERIÁL - ŽELEZO POKRYVEM)
A DABOVÍ POKRYVEM ŘEŠENÍ PROJEKTANT ING. JIŘÍ OTIBUR
PROJEKTANT ŽELEZA A ŽELEŽNÉHO ŽELEŽNÍHO

- ZAPNŮDI, ŽELEŽNÁ NA VĚDOMÍ, NA DALŠÍ JEDNÁNÍ VĚTO
VĚCI PŘEVZETE ZÁSTUPCE BDE (Ing. J. Otbur)
- ÚKON ŽADATELE ŽELEŽNÍHO ŽELEŽNÍHO A ŽELEŽNÍHO NA PLOŠNÍ
- ŽELEŽNÍ ŽELEŽNÍHO ŽELEŽNÍHO V KM 10,540 - 10,570
(LEŽNÍ ŽELEŽNÍHO ŽELEŽNÍHO ŽELEŽNÍHO) A ŽELEŽNÍ
ŽELEŽNÍ ŽELEŽNÍHO ŽELEŽNÍHO NA ŽELEŽNÍ ŽELEŽNÍHO

Zástupce investora (TDI):

Podpis stavby

B 102

Datum: 22.4.2021 Den týdne: ST.

Míkladové středisko: P119220C Název akce: 111 902 HR. HL. 7. PRANÍ - ŠKOLNÍKOVÉ, BŘEZOVSKÉ, II. ST.

Počasí:

Pracovní doba: 08:00-16:00

Pracovní přestávka: 12:00-13:00

Pracovníci (jména a příjmení):

Mechanismy:

Materiál:

Žoušky:

Provedené práce (včetně dodavatelů a jejich činnosti):

- PŘEKUŠENÍ VÁZKOVÝCH POKVÍ V KM 10,530 - 10,570 (KAPKA VODY NA VÝŠI STAVBY) A DŮKADY P. PRANÍ PRVNÍHO MÍSTO NA EISENT OST. - PŘEKUŠENÍ VÁZKOVÝCH POKVÍ V KM 10,360 - 10,530 DO MÍSTOVI BUNDELMAN PRANÍ

ŽÁK BANTU 1825 : ZÁKONNÝ DNE 22.4.2021
PROBĚHU PRANÍ 100 (100) ZÁKONNÝ
V KM 10,360 - 10,530 ŽÁK VĚSTI NA VĚSTI
PRANÍ, P. PRANÍ PRVNÍHO MÍSTO NA EISENT OST.
O ŽÁK PRANÍ 100 (100) PRANÍ PRANÍ
PRANÍ ŽÁK VĚSTI NA VĚSTI PRANÍ
PRANÍ. ŽÁK BUNDELMAN PRANÍ PRANÍ
A PRANÍ PRANÍ PRANÍ K PRANÍ PRANÍ
PRANÍ PRANÍ PRANÍ PRANÍ A PRANÍ PRANÍ
OST OST.

Podpis zástupce investora (TDI)

Podpis stavby

SO 102-úprava svahů vlevo km 10,360-10,840 porovnání PDPS a skutečnost

PDPS		Změna v rámci stavby	
staničení	typ svahu-povrch	staničení	typ svahu-povrch
km 10,360 - 10,381	typ A	10,360-10,381	typ B1
km 10,381 - 10,420	typ B2	10,381-10,420	typ B1 v kombinaci s B2 (vyztužen uvnitř tělesa)
km 10,420 - 10,659	typ A	10,420-10,654	typ B1
km 10,659 - 10,683	typ C3	10,654-10,706	typ C3
km 10,683 - 10,930	typ B1	10,706-10,840	typ B1

SO 102-úprava svahů vlevo km 10,360-10,840
dle geodetického zaměření

obložení svahů kamenem		
Geodetický protokol	staničení	množství m.j.
Š II 30/2021	10,422-10,454	48,70 m2
	10,480-10,654	369,60 m2
	10,706-10,730	41,40 m2
Š II 34/2021	10,455-10,476	44,90 m2
Š II 37/2021	10,360-10,422	111,90 m2
Š II 38/2021	10,730-10,840	234,70 m2
obložení svahů celkem		851,20 m2
kubatura výkopu		
Geodetický protokol	staničení	množství m.j.
Š II 86/2021	10,360-10,380	24,00 m3
	10,380-10,420	geokompozit 190,70 m3
	10,420-10,465	45,00 m3
	10,465-10,475	11,90 m3
	10,475-10,485	9,20 m3
	10,485-10,575	126,30 m3
	10,575-10,650	68,20 m3
	10,706-10,840	161,70 m3
kubatura výkopu celkem		637,00 m3

STRABAG a.s.
Dopravní stavitelství
direkce TC
Kačírkova 982/4
CZ – 158 00 Praha 5 / Česká republika



Stavba: II/102 HR. HL.MĚSTA PRAHY – ŠTĚCHOVICE, REKONSTRUKCE
Dodavatel: STRABAG a.s. Kačírkova 982/4, Praha 5

Číslo předávacího protokolu: Š II 30/2021

Předmět měření: SO 102 – REKONSTRUKCE VOZOVKY - DAVLE - ŠTĚCHOVICE
Úsek A – Obložení svahů kamenem km 10,422 – 10,730 - vlevo

<i>km 10,422 – 10,454</i>	48,7 m ²
<i>km 10,480 – 10,654</i>	369,6 m ²
<i>km 10,706 – 10,730</i>	41,4 m ²

Měření bylo provedeno GPS TOPCON HR.
Dopustné odchylky měření a výpočtu nebyly překročeny,

Souřadnicový systém: S-JTSK
Výškový systém: Bpv
Přílohy:

Zaměřil:	11.6.2021	Ing. S. Bílek
Zpracoval:	14.6.2021	Ing. S. Bílek
Ověřil:	14.6.2021	Ing. S. Bílek

Ověření výsledků zeměměřických činností ve výstavbě
podle §13 odst.1 písm. c) zák. č. 200/1994 Sb

**II/102 HR. HL.MĚSTA PRAHY – ŠTĚCHOVICE, REKONSTRUKCE
SO 102 – REKONSTRUKCE VOZOVKY - DAVLE - ŠTĚCHOVICE**

Úsek A,B

Plocha obložení svahu lomovým kamenem v km 10,422 – 10,730 - vlevo

Seznam souřadnic

Bod	Y	X	Výška
1	748221.82	1065001.99	202.88
2	748220.95	1065003.00	201.99
3	748212.47	1064991.79	202.86
4	748211.36	1064992.96	202.08
5	748205.39	1064985.05	202.85
6	748204.35	1064986.38	202.01
7	748197.98	1064978.41	202.80
8	748197.16	1064979.50	202.10
9	748190.59	1064972.04	202.84
10	748189.91	1064972.91	201.90
11	748182.01	1064966.77	201.70
12	748182.91	1064965.49	202.82
13	748167.52	1064952.72	202.81
14	748166.58	1064953.97	201.46
15	748151.11	1064941.39	201.37
16	748135.89	1064928.71	201.34
17	748124.52	1064919.09	201.35
18	748120.55	1064915.30	201.65
19	748120.00	1064916.08	201.54
20	748119.77	1064916.36	201.35
21	748115.65	1064911.33	201.47
22	748114.94	1064912.25	201.31
24	748114.44	1064911.31	201.22
26	748113.67	1064909.96	201.29
27	748109.03	1064906.58	201.09
28	748104.79	1064903.33	200.93
29	748099.33	1064897.90	201.39
30	748095.02	1064893.31	201.96
31	748090.84	1064886.93	202.46
32	748091.16	1064888.56	202.80
34	748093.37	1064890.56	202.79
35	748095.61	1064892.41	202.80
36	748098.65	1064894.96	202.78
37	748106.17	1064901.21	202.77
38	748114.82	1064908.42	202.79
39	748121.66	1064914.23	202.82
40	748130.40	1064921.52	202.81
41	748137.23	1064927.17	202.82
42	748152.32	1064939.95	202.79
44	748071.19	1064872.11	202.76
45	748070.20	1064873.05	201.83
46	748065.61	1064866.95	201.97
47	748065.32	1064868.11	201.83
48	748063.72	1064866.84	201.70
49	748059.70	1064863.44	201.66
50	748054.67	1064859.45	201.57
51	748051.65	1064857.07	201.48
52	748049.35	1064855.43	201.40
53	748046.59	1064853.32	201.34
56	748052.63	1064856.51	202.63
57	748060.17	1064862.75	202.75
58	748066.08	1064867.80	202.79
59	748259.13	1065064.45	202.98
61	748255.51	1065058.89	201.93
62	748254.26	1065055.77	201.91
63	748252.50	1065051.73	201.80
64	748250.41	1065047.67	201.75
65	748248.59	1065043.96	201.78
66	748249.84	1065043.31	203.03
67	748252.29	1065048.18	203.03
68	748254.39	1065052.85	203.02
69	748255.74	1065056.00	203.03
70	748257.33	1065059.94	202.97
115	748046.64	1064851.49	202.58
301	748045.64	1064852.49	201.39

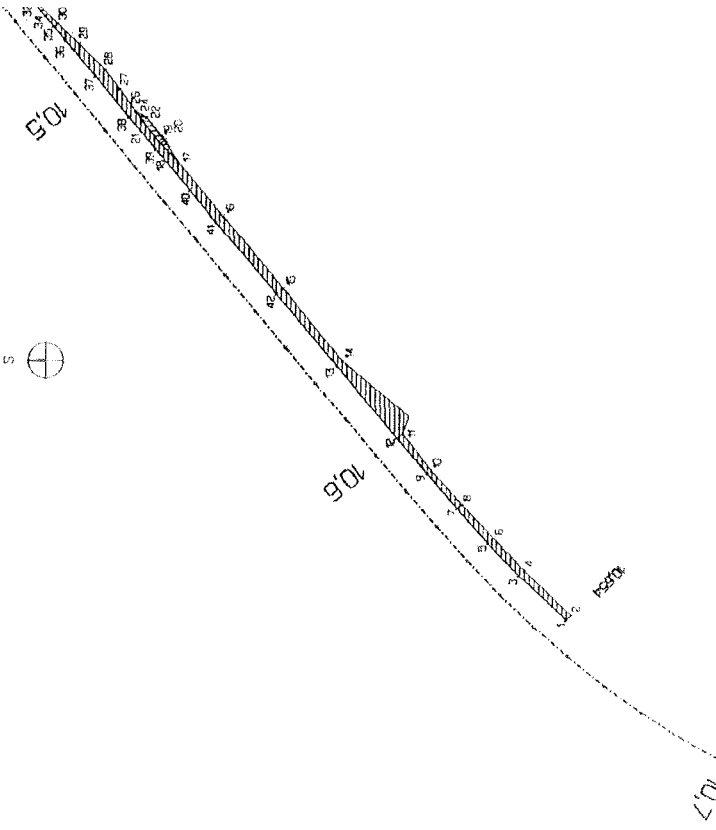

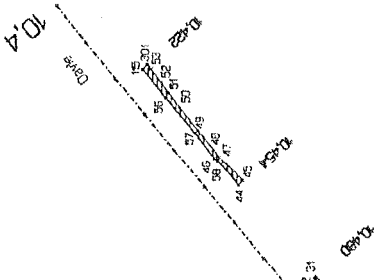

STRABAG a.s.
Dopravní stavitelství
direkce TC
Kačírkova 982/4
CZ – 158 00 Praha 5 / Česká republika

STRABAG

Stavba: II/102 HR. HL.MĚSTA PRAHY – ŠTĚCHOVICE, REKONSTRUKCE
Dodavatel: STRABAG a.s. Kačírkova 982/4, Praha 5

Číslo předávacího protokolu: Š II 34/2021

Předmět měření: SO 102 – REKONSTRUKCE VOZOVKY - DAVLE - ŠTĚCHOVICE
Úsek A – Obložení svahů kamenem km 10,455 – 10,476 - vlevo

km 10,455 10,476 44,9 m²

Měření bylo provedeno GPS TOPCON HR.
Dopustné odchylky měření a výpočtu nebyly překročeny,

Souřadnicový systém: S-JTSK
Výškový systém: Bpv
Přílohy:

Zaměřil:	30.6.2021	Ing. S. Bílek
Zpracoval:	1.7.2021	Ing. S. Bílek
Ověřil:	1.7.2021	Ing. S. Bílek

Ověření výsledků zeměměřických činností ve výstavbě
podle §13 odst. 1 písm. c) zák. č. 200/1994 Sb

.....

**II/102 HR. HL.MĚSTA PRAHY – ŠTĚCHOVICE, REKONSTRUKCE
SO 102 – REKONSTRUKCE VOZOVKY - DAVLE - ŠTĚCHOVICE**

Úsek A

Plocha obložení svahu lomovým kamenem v km 10,455 – 10,476 - vlevo

Seznam souřadnic

Bod	Y	X	Výška
44	748071.19	1064872.11	202.76
45	748070.20	1064873.05	201.83
101	748086.35	1064887.70	202.73
102	748085.09	1064888.53	202.28
103	748083.91	1064888.59	201.58
104	748079.58	1064883.89	201.41
105	748078.11	1064881.43	201.74
106	748074.29	1064877.03	201.93
107	748070.42	1064873.25	201.86
120	748072.80	1064873.44	202.78
121	748079.96	1064880.99	202.76

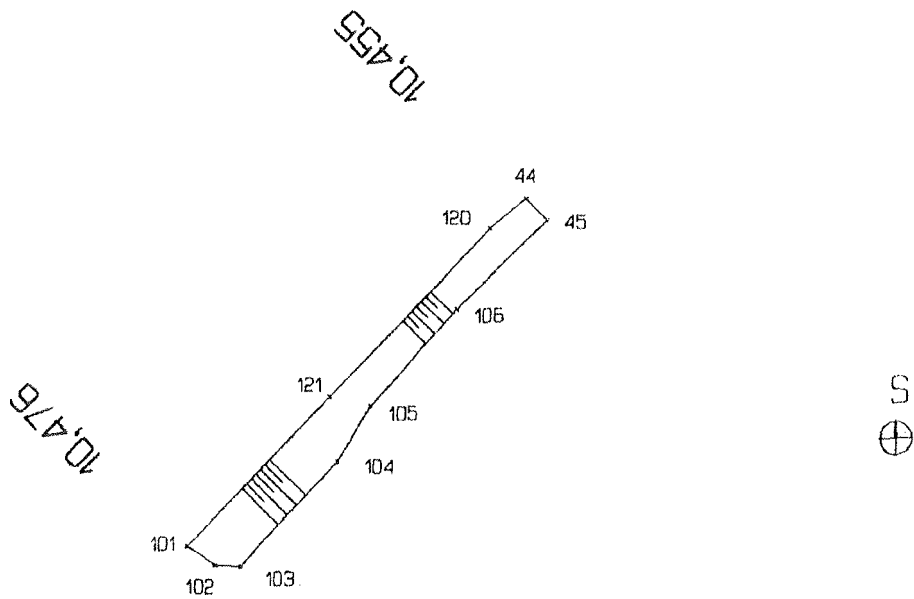

STRABAG a.s. Kacírková 982/41, Praha 5		číslo zakázky			
		ověřil		Ing. S. Bílek	
		datum		17.2021	
		číslo ověření		0102/2021	
akce	W/102 Hr. Hl. Města Prahy - Štěchovice, rekonstrukce, etapa II SO 102 A - Rekonstrukce vozovky - Davle - Štěchovice Obložení svahu lomovým kamenem v km 10,455 - 10476 - vlevo				výkres číslo
		měřítko	1:300		
záměří	Ing. Stanislav Bílek	datum	30.6.2021	sof. systém	S JTSK
kreslí	Ing. Stanislav Bílek	datum	17.2021	výsk. systém	Bpv

STRABAG a.s.
Dopravní stavitelství
direkce TC
Kačírkova 982/4
CZ – 158 00 Praha 5 / Česká republika



Stavba: II/102 HR. HL.MĚSTA PRAHY – ŠTĚCHOVICE, REKONSTRUKCE
Dodavatel: STRABAG a.s. Kačírkova 982/4, Praha 5

Číslo předávacího protokolu: Š II 37/2021

Předmět měření: SO 102 – REKONSTRUKCE VOZOVKY - DAVLE - ŠTĚCHOVICE
Úsek A – Obložení svahů kamenem km 10,360 – 10,422 - vlevo

km 10,360 10,422 111,9 m²

Měření bylo provedeno GPS TOPCON HR.
Dopustné odchylky měření a výpočtu nebyly překročeny,

Souřadnicový systém: S-JTSK
Výškový systém: Bpv
Přilohy:

Zaměřil: 13.7.2021 Ing. S. Bílek
Zpracoval: 13.7.2021 Ing. S. Bílek
Ověřil: 13.7.2021 Ing. S. Bílek

Ověření výsledků zeměměřických činností ve výstavbě
podle §13 odst. 1 písm. c) zák. č. 200/1994 Sb

**II/102 HR. HL.MĚSTA PRAHY – ŠTĚCHOVICE, REKONSTRUKCE
SO 102 – REKONSTRUKCE VOZOVKY - DAVLE - ŠTĚCHOVICE**

Úsek A

Plocha obložení svahu lomovým kamenem v km 10,360 – 10,422 - vlevo

Seznam souřadnic

Bod	Y	X	Výška
300	748046.588	1064851.414	202.602
301	748045.641	1064852.486	201.386
302	748040.788	1064848.554	201.398
303	748037.159	1064846.313	201.087
304	748038.272	1064845.528	202.283
305	748035.191	1064842.731	202.283
306	748034.444	1064843.388	201.373
307	748032.212	1064842.270	201.223
308	748031.653	1064841.552	201.288
309	748028.671	1064839.130	201.366
310	748026.382	1064837.417	201.393
311	748020.516	1064833.249	201.217
312	748015.644	1064829.273	201.471
313	748012.636	1064827.260	201.412
314	748006.274	1064823.265	201.416
315	748000.850	1064819.934	201.518
316	747996.509	1064817.163	201.547
317	747995.675	1064816.299	201.731
318	747995.710	1064815.253	201.912
319	747996.633	1064815.781	202.623
320	747996.905	1064815.862	202.753
321	748002.297	1064819.278	202.708
322	748013.470	1064826.255	202.733
323	748021.478	1064831.817	202.687
324	748029.489	1064837.658	202.708
325	748037.217	1064843.730	202.709

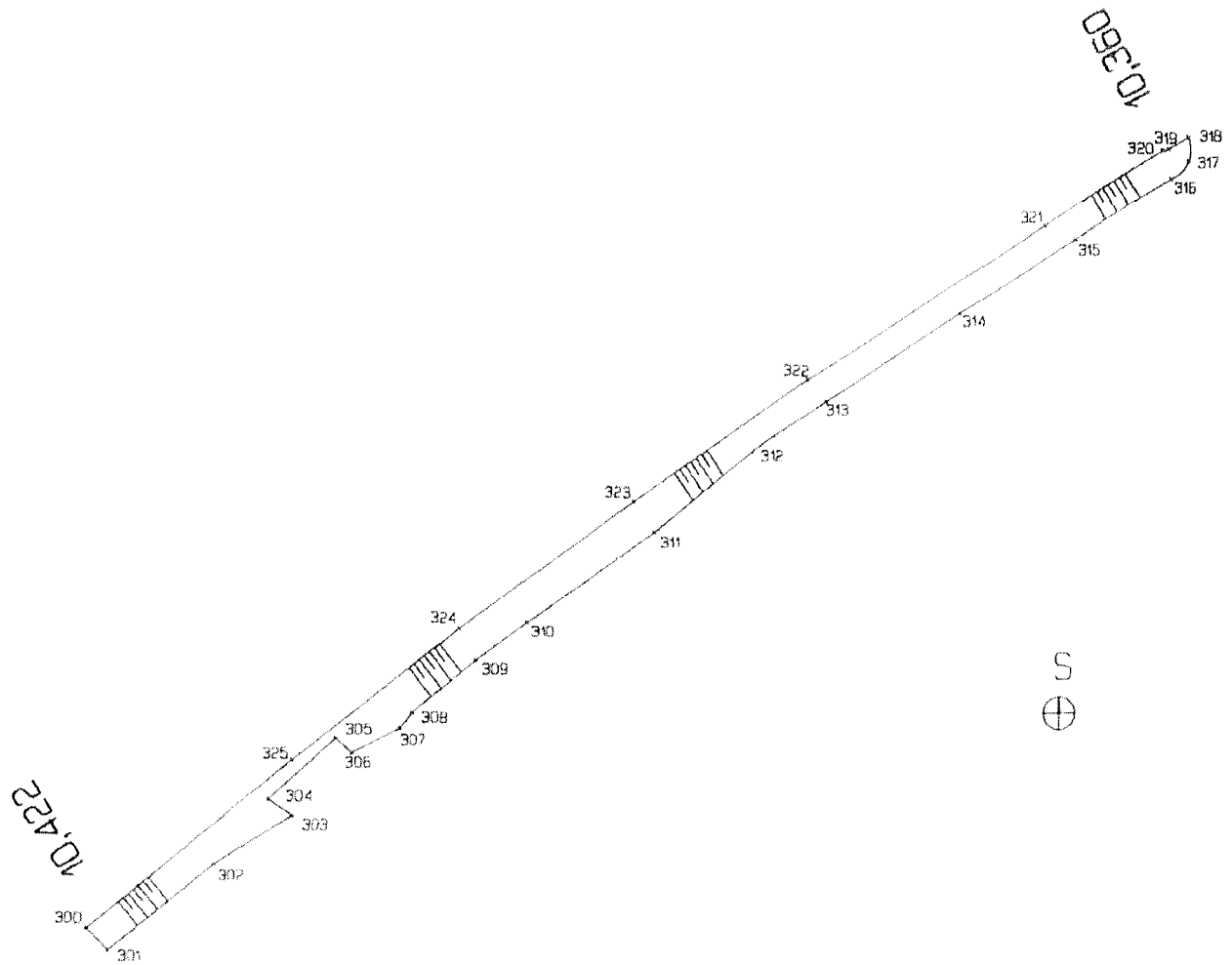

STRABAG a.s. Kačírkova 982/41, Praha 5			číslo zakázky		
			ověřil		Ing. S. Bílek
			datum		13.7.2021
			číslo ověření		0108/2021
práce II/102 Hr. Hl. Města Prahy - Štěchovice, rekonstrukce, etapa II					výkres číslo
SO 102 A - Rekonstrukce vozovky - Davle - Štěchovice Obložení svahů lomovým kamenem v km 10,360 - 10,422 - vlevo					
			měřítko	1:300	
záměr	Ing. Stanislav Bílek	datum	13.7.2021	sof. systém	S-JTSK
kreslí	Ing. Stanislav Bílek	datum	13.7.2021	výsk. systém	Bpv

STRABAG a.s.
Dopravní stavebnictví
direkce TC
Kačírkova 982/4
CZ – 158 00 Praha 5 / Česká republika

STRABAG

Stavba: II/102 HR. HL.MĚSTA PRAHY – ŠTĚCHOVICE, REKONSTRUKCE
Dodavatel: STRABAG a.s. Kačírkova 982/4, Praha 5

Číslo předávacího protokolu: Š II 38/2021

Předmět měření: SO 102 – REKONSTRUKCE VOZOVKY - DAVLE - ŠTĚCHOVICE
Úsek B – Obložení svahů kamenem km 10,730 – 10,840 - vlevo

km 10,730 – 10,840 **234,7 m²**

Měření bylo provedeno GPS TOPCON HR.
Dopustné odchylky měření a výpočtu nebyly překročeny,

Souřadnicový systém: S-JTSK
Výškový systém: Bpv
Přílohy:

Zaměřil: 13.7.2021 Ing. S. Bílek
Zpracoval: 13.7.2021 Ing. S. Bílek
Ověřil: 13.7.2021 Ing. S. Bílek

Ověření výsledků zeměměřických činností ve výstavbě
podle §13 odst.1 písm. c) zák. č. 200/1994 Sb

— 3 —

**II/102 HR. HL.MĚSTA PRAHY – ŠTĚCHOVICE, REKONSTRUKCE
SO 102 – REKONSTRUKCE VOZOVKY - DAVLE - ŠTĚCHOVICE**

Úsek B

Plocha obložení svahu lomovým kamenem v km 10,730 – 10,840 - vlevo

Seznam souřadnic

Bod	Y	X	Výška
400	748257.994	1065065.444	201.866
401	748260.943	1065074.402	201.811
402	748263.903	1065084.175	201.767
403	748266.434	1065093.459	201.610
404	748268.128	1065100.193	201.403
405	748269.399	1065105.029	201.378
406	748269.707	1065106.881	201.293
407	748271.127	1065110.074	201.561
408	748272.013	1065114.643	201.278
409	748273.193	1065119.113	201.225
410	748274.638	1065122.367	201.566
411	748276.443	1065129.342	201.521
412	748278.500	1065135.943	201.669
413	748279.109	1065139.454	201.436
414	748280.458	1065144.957	201.327
415	748284.194	1065152.172	202.775
416	748285.232	1065155.600	202.778
417	748286.576	1065160.725	202.826
418	748287.427	1065163.986	202.810
419	748288.947	1065169.408	202.790
420	748287.417	1065169.942	201.295
421	748286.447	1065165.635	201.463
422	748285.477	1065162.827	201.343

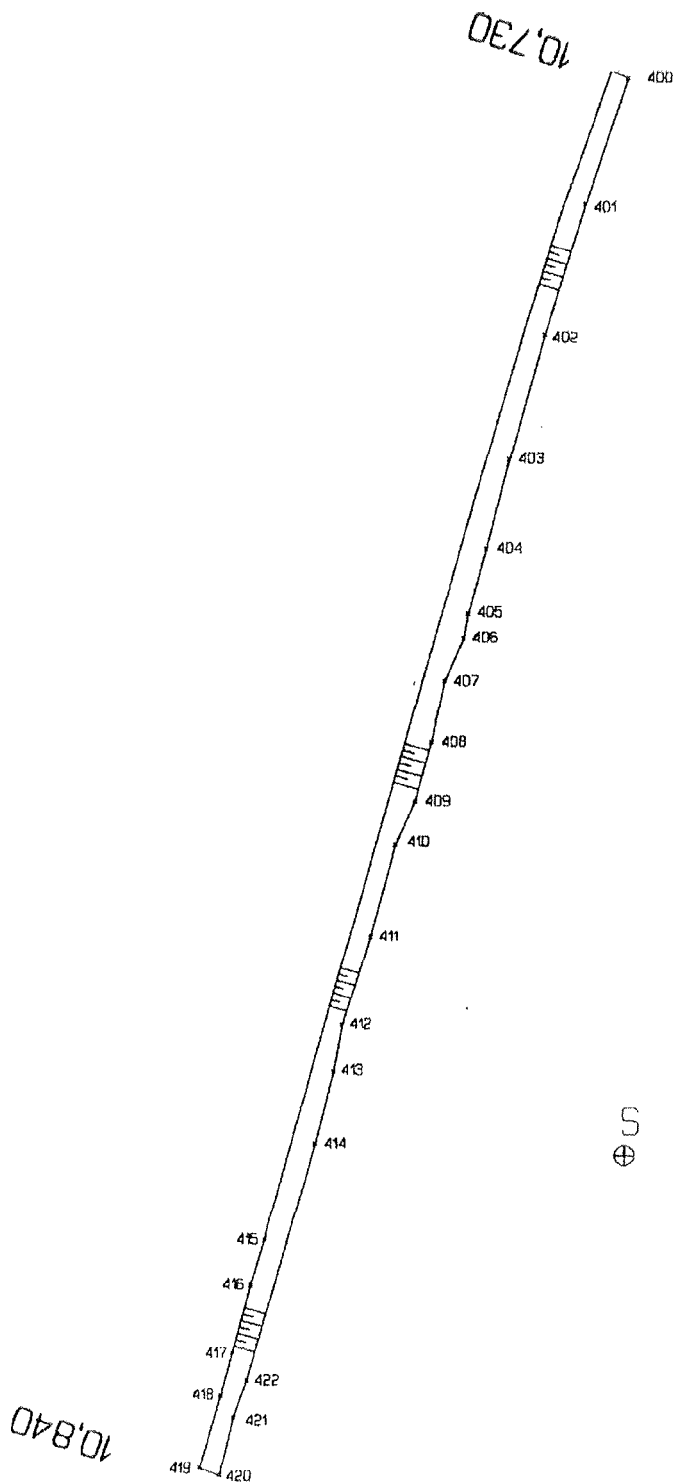

STRABAG a.s. Kačírkova 992/41, Praha 5		číslo zakázky			
		ověřil	Ing. S. Břelík		
		datum	13.7.2021		
		číslo ověření	0109/2021		
objekt	II/102 Hr. Hl. Města Prahy - Stěchovice, rekonstrukce, etapa II SO 102 B - Rekonstrukce vozovky - Davle - Stěchovice - vlevo Obložení svahu lomovým kamenem v km 10,730 - 10,840		výkres číslo		
		měřítko	1:500		
záměnil	Ing. Stanislav Břelík	datum	13.7.2021	souř. systém	S-JTSK
kreslil	Ing. Stanislav Břelík	datum	13.7.2021	výšk. systém	Bpv

STRABAG a.s.
Dopravní stavitelství
direkce TC
Kačírkova 982/4
CZ – 158 00 Praha 5 / Česká republika



Stavba: II/102 HR. HL. MĚSTA PRAHY – ŠTĚCHOVICE, REKONSTRUKCE
Dodavatel: STRABAG a.s. Kačírkova 982/4, Praha 5

Číslo předávacího protokolu: Š II 86/2021

Předmět měření: SO 102 – REKONSTRUKCE VOZOVKY - DAVLE - ŠTĚCHOVICE
Úsek A, B – Obložení svahů kamenem - vlevo
kubatura výkopu

km 10,360 – 10,380	24,0 m ³	
km 10,380 – 10,420	190,7 m ³	úsek s geokompozitem
km 10,420 – 10,465	45,0 m ³	
km 10,465 – 10,475	11,9 m ³	
km 10,475 – 10,485	9,2 m ³	
km 10,485 – 10,575	126,3 m ³	
km 10,575 – 10,650	68,2 m ³	
km 10,706 – 10,840	161,7 m ³	

Měření bylo provedeno GPS TOPCON HR.
Dopustné odchylky měření a výpočtu nebyly překročeny.

Souřadnicový systém: S-JTSK
Výškový systém: Bpv
Přilohy:

Zaměřil: 6.-7.2021 Ing. S. Bílek
Zpracoval: 21.10.2021 Ing. S. Bílek
Ověřil: 21.10.2021 Ing. S. Bílek

Ověření výsledků zeměměřických činností ve výstavbě
podle §13 odst 1 písm. c) zák. č. 200/1994 Sb.

II/102 HR. HL. MĚSTA PRAHY – ŠTĚCHOVICE, REKONSTRUKCE
SO 102 – REKONSTRUKCE VOZOVKY - DAVLE - ŠTĚCHOVICE

Úsek A,B

Obložení svahu lomovým kamenem v km 10,360 – 10,840 - vlevo - kubatura výkopu

Seznam souřadnic

Bod	Y	X	Výška
3	748212.47	1064991.79	202.86
4	748211.36	1064992.96	202.08
5	748205.39	1064985.05	202.85
6	748204.35	1064986.38	202.01
7	748197.98	1064978.41	202.80
8	748197.16	1064979.50	202.10
9	748190.59	1064972.04	202.84
10	748189.91	1064972.91	201.90
11	748182.01	1064966.77	201.70
12	748182.91	1064965.49	202.82
13	748167.52	1064952.72	202.81
14	748166.58	1064953.97	201.46
15	748151.11	1064941.39	201.37
16	748135.89	1064928.71	201.34
17	748124.52	1064919.09	201.35
18	748120.55	1064915.30	201.65
21	748115.65	1064911.33	201.47
26	748113.67	1064909.96	201.29
27	748109.03	1064906.58	201.09
28	748104.79	1064903.33	200.93
29	748099.33	1064897.90	201.39
30	748095.02	1064893.31	201.96
34	748093.37	1064890.56	202.79
35	748095.61	1064892.41	202.80
36	748098.65	1064894.96	202.78
37	748106.17	1064901.21	202.77
38	748114.82	1064908.42	202.79
39	748121.66	1064914.23	202.82
40	748130.40	1064921.52	202.81
41	748137.23	1064927.17	202.82
42	748152.32	1064939.95	202.79
44	748071.19	1064872.11	202.76
45	748070.20	1064873.05	201.83
46	748065.61	1064866.95	201.97
47	748065.32	1064868.11	201.83
48	748063.72	1064866.84	201.70
49	748059.70	1064863.44	201.66
50	748054.67	1064859.45	201.57
51	748051.65	1064857.07	201.48
52	748049.35	1064855.43	201.40
53	748046.59	1064853.32	201.34
54	748045.68	1064852.53	201.35
55	748046.66	1064851.50	202.57
56	748052.63	1064856.51	202.63
57	748060.17	1064862.75	202.75
58	748066.08	1064867.80	202.75
59	748259.13	1065064.45	202.98
60	748257.90	1065065.00	201.97
61	748255.51	1065056.89	201.93
62	748254.26	1065055.77	201.91
63	748252.50	1065051.73	201.80
64	748250.41	1065047.67	201.75
65	748248.59	1065043.96	201.78
66	748249.84	1065043.31	202.03
67	748252.29	1065048.18	203.03
68	748254.39	1065052.85	203.02
69	748255.74	1065056.60	203.03
70	748257.33	1065059.94	202.97
302	748040.79	1064846.55	201.40
303	748037.16	1064846.31	201.09
304	748038.27	1064845.53	202.28
305	748035.19	1064842.73	202.28
306	748034.44	1064843.39	201.37
307	748032.21	1064842.27	201.22

308	748031.65	1064841.55	201.29
309	748028.67	1064829.13	201.37
310	748026.38	1064837.42	201.39
311	748020.52	1064833.25	201.22
312	748015.64	1064829.27	201.47
313	748012.64	1064827.26	201.41
314	748006.27	1064823.26	201.42
315	748000.85	1064819.93	201.52
316	747996.51	1064817.16	201.55
317	747995.68	1064816.30	201.73
318	747995.71	1064815.25	201.91
319	747996.63	1064815.78	202.62
320	747996.91	1064815.86	202.75
321	748002.30	1064819.28	202.71
322	748013.47	1064826.25	202.73
323	748021.48	1064831.82	202.69
324	748029.49	1064837.66	202.71
325	748037.22	1064843.73	202.71
401	748260.94	1065074.40	201.81
402	748263.90	1065064.18	201.77
403	748266.43	1065093.46	201.61
404	748268.13	1065100.19	201.40
405	748269.40	1065105.03	201.38
406	748269.71	1065106.88	201.29
407	748271.13	1065110.07	201.56
408	748272.01	1065114.64	201.28
409	748273.19	1065119.11	201.22
410	748274.64	1065122.37	201.57
411	748276.44	1065129.34	201.52
412	748278.50	1065135.94	201.67
413	748279.11	1065139.45	201.44
414	748280.46	1065144.96	201.33
415	748284.19	1065152.17	202.78
416	748285.23	1065155.60	202.78
417	748286.58	1065160.73	202.83
418	748287.43	1065163.99	202.81
419	748288.95	1065169.41	202.79
420	748287.42	1065169.94	201.29
421	748286.45	1065165.64	201.46
422	748285.48	1065162.83	201.34



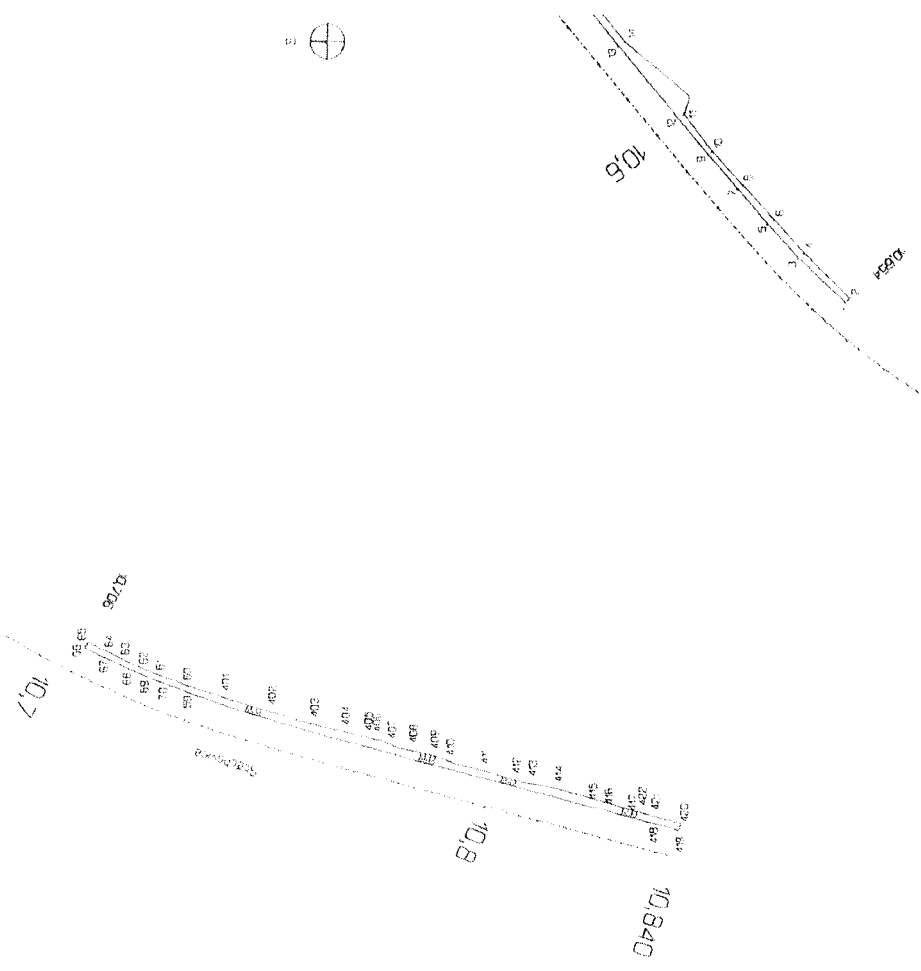

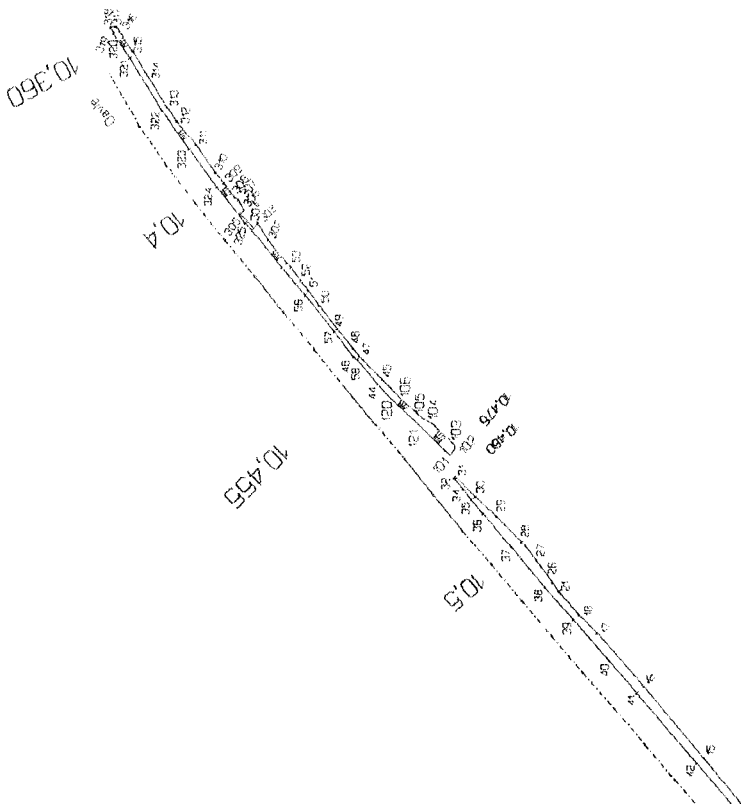



POVODÍ VLTAVY

Povodí Vltavy, státní podnik
závod Dolní Vltava
Grafická 36
150 21 Praha 5

TEL
FAX

BANKOVNÍ SPOJENÍ:
KOMERČNÍ BANKA, a.s. PRAHA 5

č.ú.: 31632051/0100

Krajská správa a údržba silnic Středočeského kraje
Ing. Milan Fiala
technický náměstek pro oblast Benešov a Kutná Hora
Zborovská 11
150 21 Praha 5

VÁŠ DOPIS ZNAČKY/ZE DNE

NAŠE ZNAČKA
PVL-59868/2022/253

VYŘIZUJE/LINKA
Ing. Markéta Bártová/243

DATUM
24.8.2022

VĚC Požadavek na konstrukční řešení úseků břehového opevnění v rámci opravy komunikace II/102 Praha - Štěchovice, II. etapa, svah tělesa komunikace v km 10,000 – 14,580

Obracíme se na Vás jako na zástupce investora opravy úseku komunikace II/102 Praha – Štěchovice, II. etapa s požadavkem na zachování způsobu provedení konstrukce opevnění komunikace v úseku II. etapy, svah tělesa komunikace v km 10,000 – 14,580, tak jak byla provedena před vybouráním.

Svahy podél celé nádrže byly při výstavbě nádrže konstrukčně provedeny jako kamenná dlažba do betonu s vyspárováním.

Žádáme tedy o provedení stejného konstrukčního řešení, tedy vyspárované kamenné dlažby do betonu ve stejném rozsahu i materiálu, tedy v úseku Městys Davle – Štěchovice.

Svahy břehů nádrže mohou být při zvýšených průtocích zaplaveny vodou, odvádějí do nádrže dešťovou vodu a tak jejich konstrukční složení přispěje k zachování odolnosti proti klimatickým vlivům a k prodloužení životnosti konstrukce.

S pozdravem

Ing. Libor Peška
vedoucí střediska – Vltava kaskáda

Co :vlastní



Povodí Vltavy, státní podnik – zápis v obchodním rejstříku: Městský soud v Praze, oddíl A, vložka 43594

Obchodní firma: Povodí Vltavy, státní podnik
Sídlo: Holečkova 3178/8, Smíchov, 150 00 Praha 5

IČO: 70889953
DIČ: CZ70889953

24-08-2022

Od: Dvořáček David Ing.
Komu: "Valenta, Miroslav" <
Kopie: Karel Šimek
Datum: 05.09.2022 17:47
Věc: II/102 Praha-Štěchovice, II. etapa - spárování dlažby
Přílohy: VyjAD23.pdf

Dobrý den,

k akci II/102 Praha-Štěchovice, II. etapa...

U příležitosti podpisu ZBV jsem se dnes sešel s Ing. Šimkem. Informoval mě o diskuzi nad řešením opevnění. K diskuzi za AD rekapituluji/doplňuji následující:

- K problematice bylo vydáno vyjádření AD č. 23. To pro jednoduchost přikládám.
- Řešení opevnění bylo přizpůsobeno požadavku Povodí, konkrétně paní Bártové.
- Opevnění bude provedeno jako spárované. Odpovídá to požadavku Povodí. Řešení také zredukuje riziko zarůstání. Tím zjednoduší a zlevní následnému správci údržbu.
- Jelikož příslušná položka v PDPS v poznámce obsahuje informaci, že neobsahuje spárování, bude třeba tuto změnu řešit jako ZBV.

S pozdravem

--

Ing. David Dvořáček [ddv@pontex.cz]
Pontex s. r. o. [www.pontex.cz]
Bezová 1658
147 00 Praha 4

Tel.
Tel.

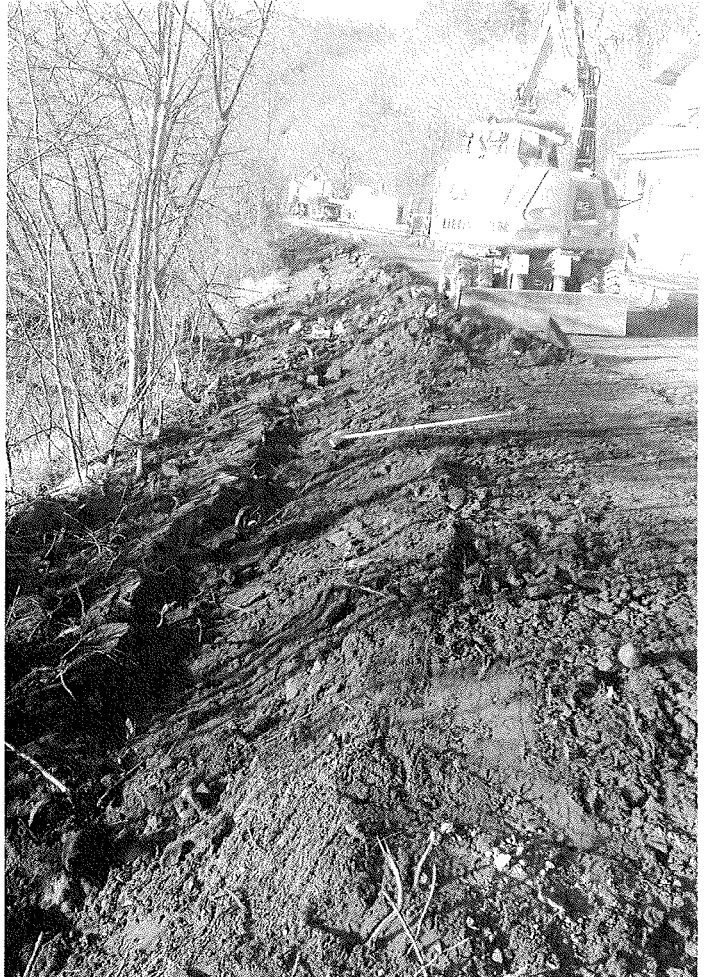

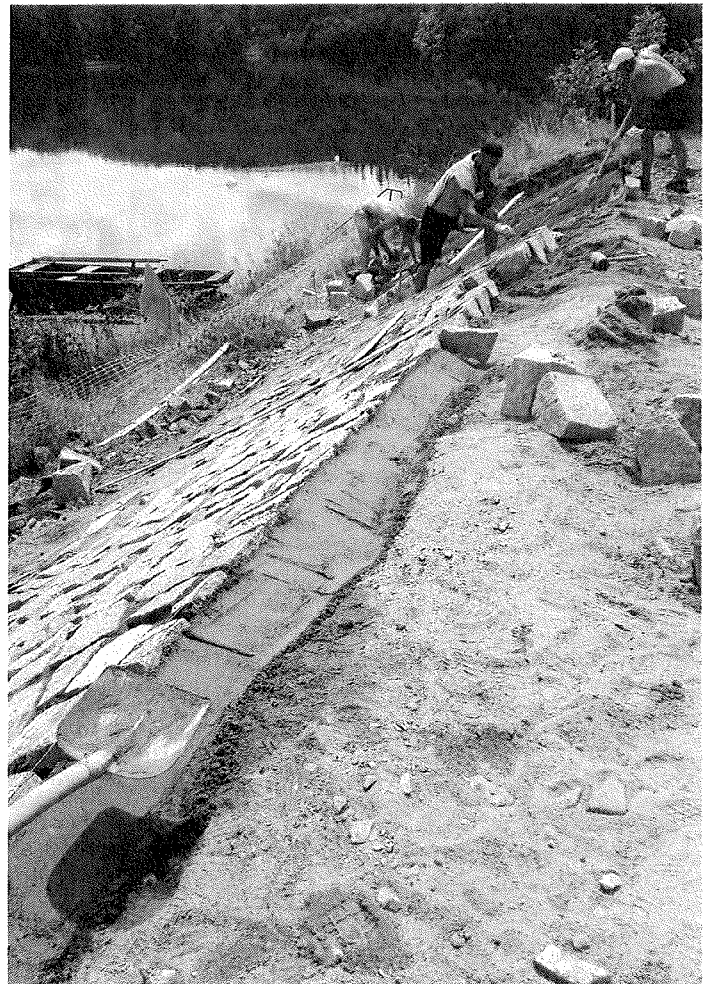
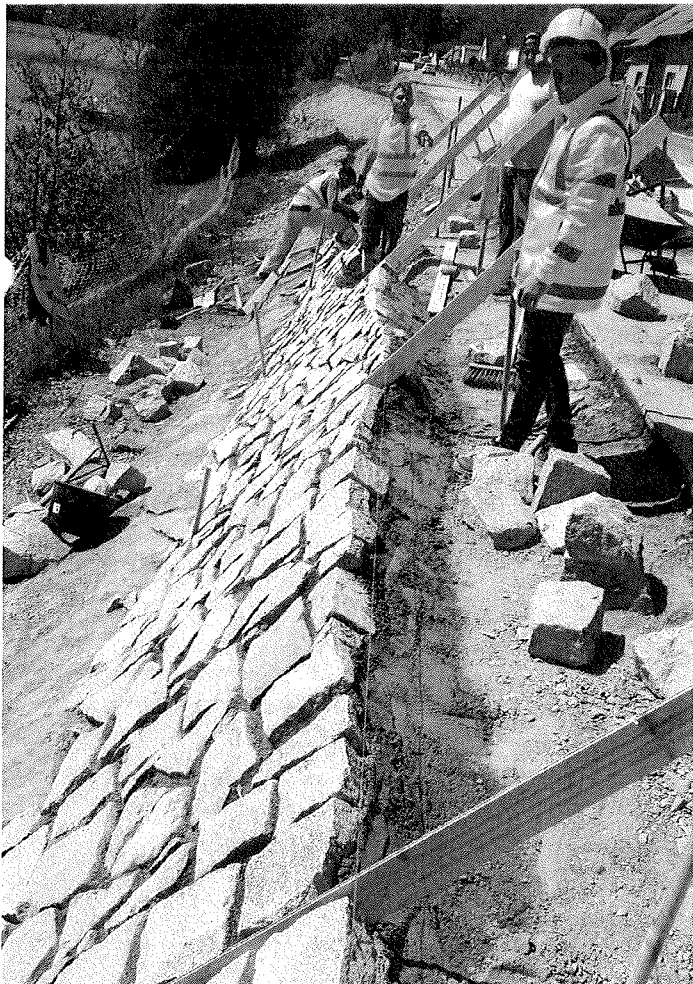
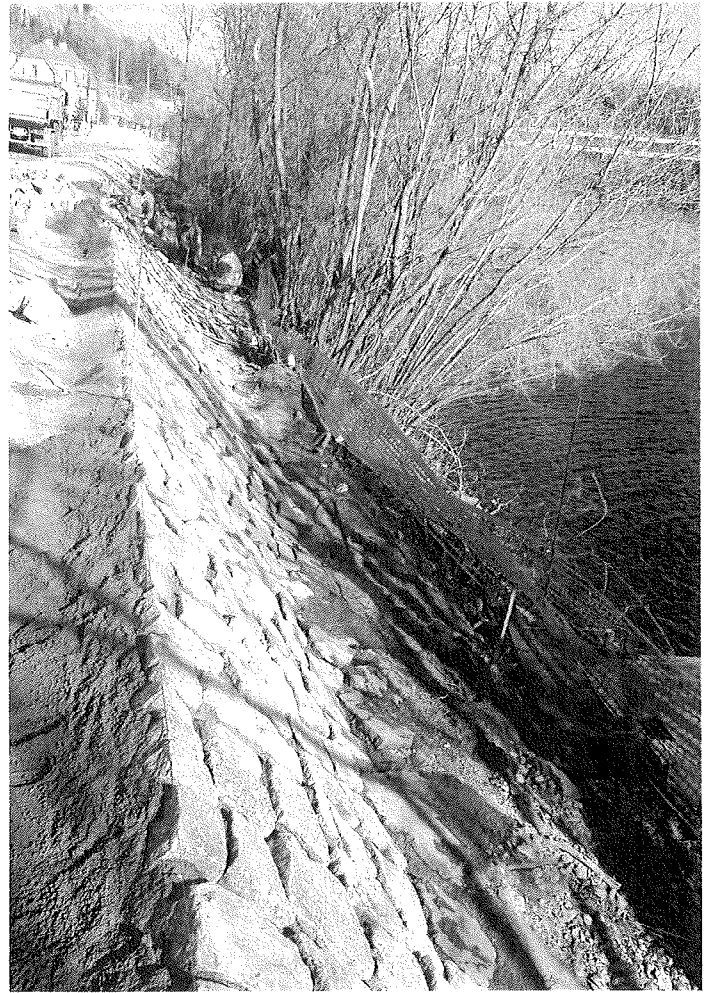
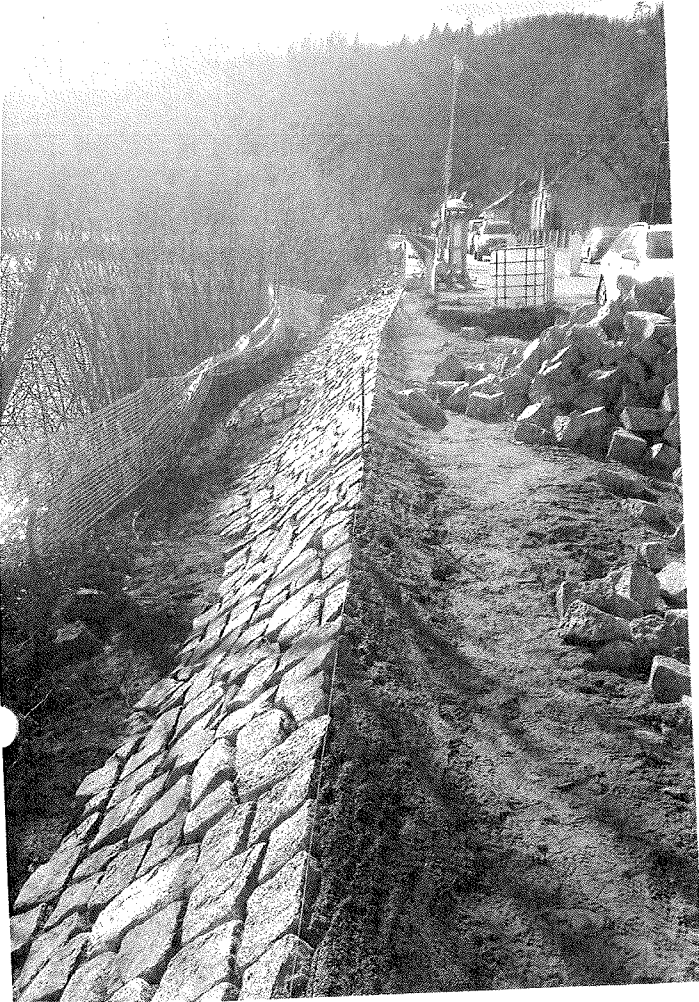



S9,5
SILNICE II/102 V MÍSTĚ MALÉ TLOUŠŤKY HAV
S FRÉZOVÁNÍM CB DESKY

S9,5
SILNICE II/102 V MÍSTĚ MALÉ TLOUŠŤKY HAV
S FRÉZOVÁNÍM CB DESKY

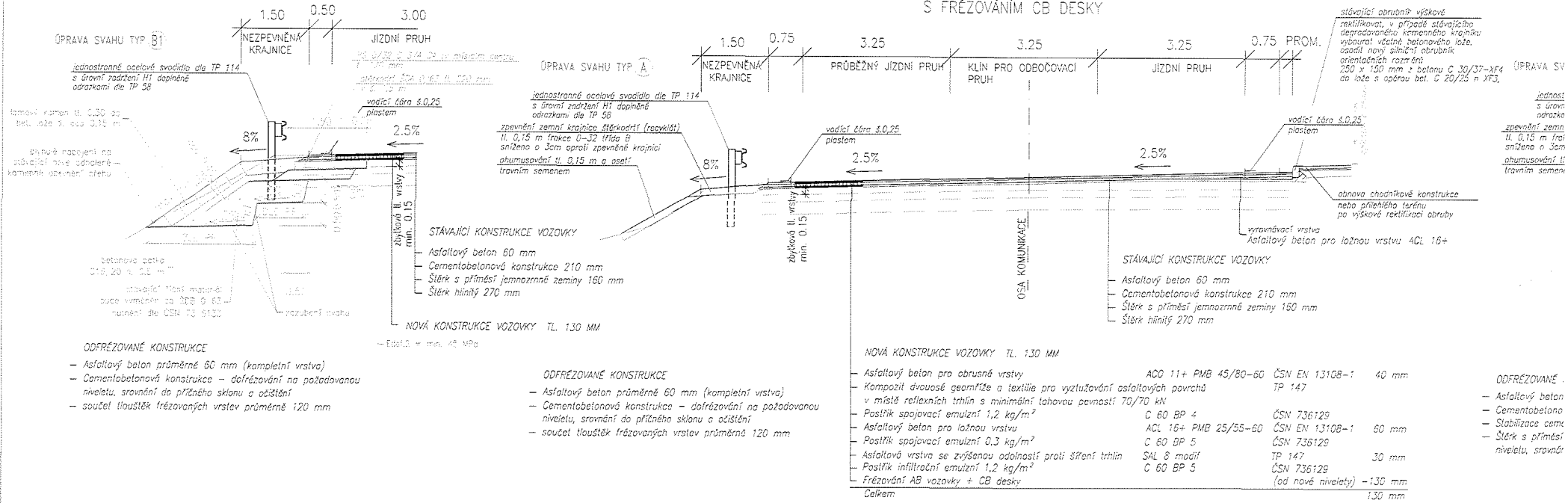

S9,5 SO 102-A – VZOROVÉ PŘÍČNÉ ŘEZY SILNICÍ II/102 1:50
 SILNICE II/102 V MÍSTĚ MALÉ TLOUŠTKY HAV
 S VYBOURÁNÍM ČÁSTI CB DESKY

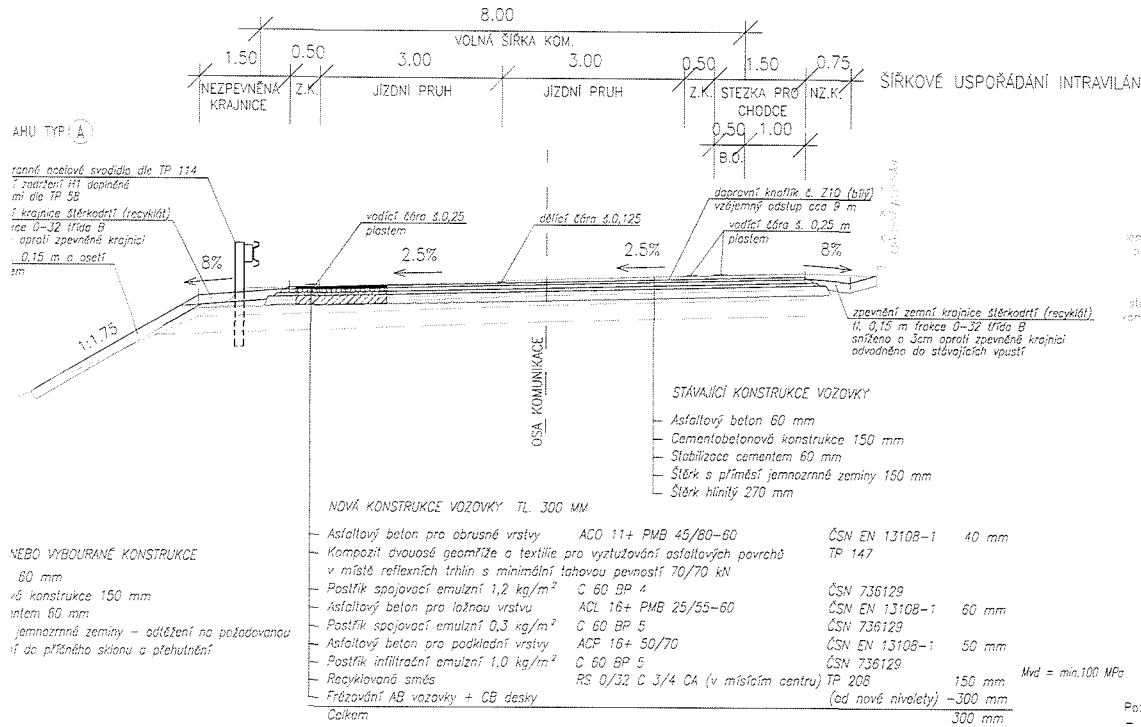

S9,5
 SILNICE II/102 V MÍSTĚ ZMĚNY PŘÍČNÉHO SKLONU
 S VYBOURÁNÍM ČÁSTI CB DESKY

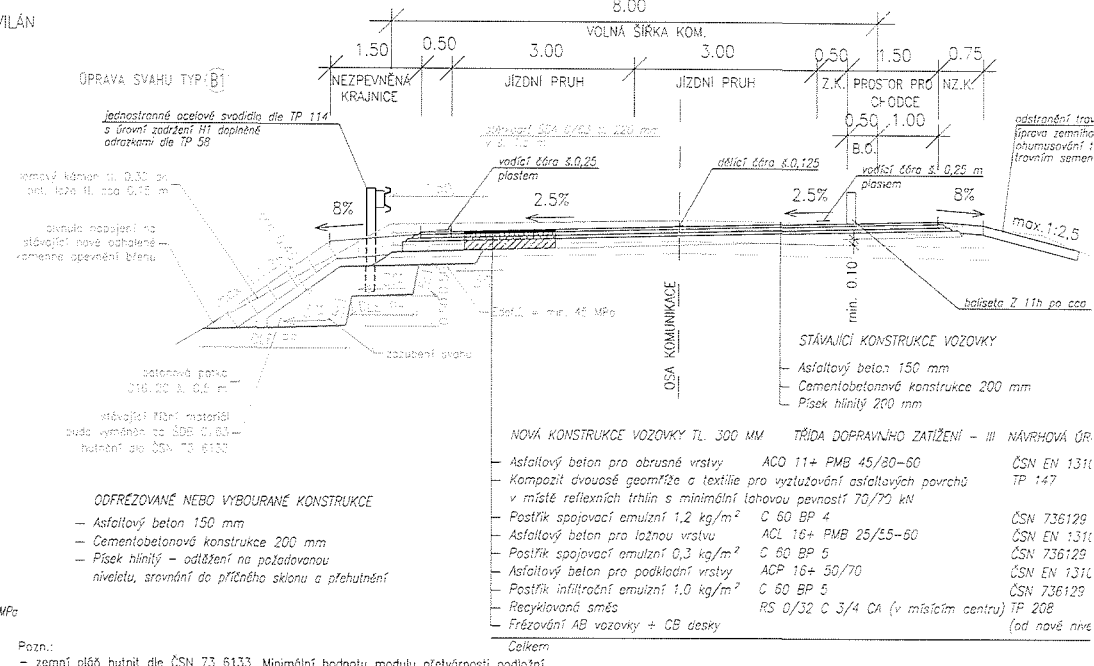

Pozn.:
 - zemní plát hutnit dle ČSN 73 6133. Minimální hodnotu modulu přetvárnosti podložní zeminy Edef2 z druhého zatěžovacího cyklu statické zatěžovací zkoušky deskou stanoví PD ve smyslu TP 170. Před pokládkou všech dalších vrstev kontrolovat modul přetvárnosti.

S9,5

SILNICE 1.100 V MÍSTĚ NOVĚ OPĚRNÉ ZDI
KÓTY VZD EXTRAVILÁN (INTRAVILÁN)

DETAIL DEVOI

OPRAVA ZDI TYP



0.50 0.50 3.00
ODVODŇOVACÍ
PROLZEK
ZPEVNĚNÁ
KRAJNICE
JÍZDNÍ PRUH

laminát zvlivka š. 15 mm
s předláháním

jednostranné ocelové svodiče dle TP 114
s úrovní zatížení HZ doplněné
odrazkami dle TP 38

opěrné zed je řešena v rámci
50 253

vodící fóra š.0,25
plastem

dělní fóra š.0,125

příěr pro zvětšení přilnavosti

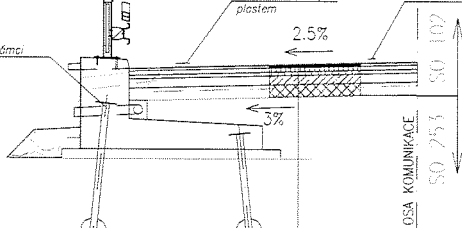

Technické specifikace:
- Modifikovaná zvlivka dle TKP
N1 dle ČSN EN 14188-1
- Drenážní polymerní beton dle

OVĚŇ PORUŠENÍ VOZOVKY - D1

7B-1 40 mm

7B-1 60 mm

1B-1 50 mm

150 mm $f_{td} = \min. 160 \text{ MPa}$

NOVÁ KONSTRUKCE VOZOVKY TL 520 MM TŘÍDA DOPRAVNÍHO ZATÍŽENÍ

- Asfaltový beton pro abrusné vrstvy ACO 11+ PMB 45/80-60
- Kompozit dvouosé geomítě a textilie pro vyztužování asfaltových povrchů v místě reflexních třtin s minimální tahovou pevností 70/70 kN
- Pasty spojovací emulzní 1,2 kg/m² C 60 BP 4
- Asfaltový beton pro ložnou vrstvu ACL 16+ PMB 25/55-60
- Pasty spojovací emulzní 0,3 kg/m² C 60 BP 5
- Asfaltový beton pro podkladní vrstvy ACP 16+ 50/70
- Pasty infiltrační emulzní 1,0 kg/m² C 60 BP 5
- Recyklovaná směs RS 0/32 C 3/4 CA (v měřicím ce

ODNOVACÍHO PROUŽKU 1:1E

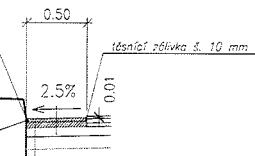

- Lišý asfalt bez pohanu MA11 IV modif
- Pastilík spojovací emulzní PS-CP
- Lišý asfalt MA11 IV modif
- Pastilík spojovací emulzní PS-CP

kap.21, ČSN 736242, zvlivka za horka typu

TKP kap.18, čl. 18.2.10

- III NÁVRHOVÁ ÚROVEŇ PORUŠENÍ VOZOVKY - D1

ČSN EN 13108-1 40 mm
TP 147

ČSN 736129
ČSN EN 13108-1 60 mm
ČSN 736129

ČSN EN 13108-1 50 mm

a	změna směru typu E2 za E1 dle požadavku povodí	01/2022	Ing. Jiří Čížber
b	šarva dopravního značení pro zlepšení bezpečnosti silnice na území obce - zadávková měřička Dole	01/2022	Ing. Jiří Čížber
c			
1. změny	text změny - odůvodnění	datum	podpis

III/102 HR. HL. MĚSTA PRAHY - ŠTĚCHOVICE, REKONSTRUKCE, ETAPA II SO 102-A

 K S Ú S KRAJSKÁ SPRÁVA A ÚDRŽBA SILNIC Středoevropského kraje, p.o. Zvolenská 11 150 21 Praha 5 IČ 05055501	OSOBA KONTAKT ÚŘADNĚ PŘIPRÁVENÁ
--	---------------------------------

 PRAGOPROJEKT PRAGOPROJEKT, a.s. K. Pivovarská 15 147 56 Praha 4 IČ 45272387	OSOBA KONTAKT ÚŘADNĚ PŘIPRÁVENÁ
---	---------------------------------

 PONTLEX PONTLEX s.r.o. Bělohorská 1650/1 147 00 Praha 4 - Střežkov IČ 40763403	OSOBA KONTAKT ÚŘADNĚ PŘIPRÁVENÁ
--	---------------------------------

 STRABAG STRABAG, a.s. Křižkova 562/4 146 00 Praha 5 IČ 029328144	OSOBA KONTAKT ÚŘADNĚ PŘIPRÁVENÁ
--	---------------------------------

SOUPRAVNĚNÝ SYSTÉM S ÚJEM VÝKONÝ SYSTÉM Bm

 atelierpromika atelierpromika s.r.o. Máthová 9/223 165 00 Praha 6 IČ 27059223	OSOBA KONTAKT ÚŘADNĚ PŘIPRÁVENÁ
--	---------------------------------

VYPRACOVAL	Ing. Tomáš Růžička	HLAVNÍ INŽENÝR PROJEKTU	Ing. Tomáš Růžička
ODPOVĚDNÝ PROJEKTANT	Ing. Tomáš Růžička	TECHNICKÁ KONTROLA	Ing. Petr Macek
NAZEV	III/102 HR. HL. MĚSTA PRAHY - ŠTĚCHOVICE, REKONSTRUKCE, ETAPA II		
STAVENÍSKOVÝ			



**II/102 HR. HL: MĚSTA PRAHY – ŠTĚCHOVICE,
REKONSTRUKCE, ETAPA II.
Technický dozor stavby**

Naše značka: 367/19-120/VM/22

Vaše značka:

Vyřizuje: M. Valenta

Tel.

e-mail:

Datum: 31. 10. 2022

KSÚS Středočeského kraje

**Ing. Milan PEŠKA
Vedoucí investic EU**

**Zborovská 11
150 21 Praha 5**

Stavba: II/102 hr. hl. m Prahy – Štěchovice, rekonstrukce, etapa II.

Věc: Stanovisko TDS k návrhu ZBV č. 13 SO 102 Rekonstrukce vozovky Davle-Štěchovice

Zhotovitel stavby předložil TDS doplněný návrh ZBV č. 13 SO Rekonstrukce vozovky Davle-Štěchovice (102/3 Úprava svahu dlažbou z lomového kamene km 10,360-10,840 L.S).

Návrh ZBV řeší požadavek správce toku Povodí Vltavy, s.p. na provedení břehového opevnění typ B1 – Odlážděný svah ve sklonu 1:1,25. V návrhu jsou zohledněny další, doplňující požadavky (viz dopis Povodí Vltavy, s.p. z 24. 8. 2022).

Odlážděný svah typ B1 představuje změnu resp. náhradu za ostatní typy zpevnění typ A – Prostý svah se zatravněním a typ B2 – Svah s obalovanými čely vyztuženými geokompozity.

Navrhovaná změna se dotkne úseků:

km 10,360 – 10,381

km 10,381 – 10,420

km 10,420 – 10,659

km 10,730 – 10,830

TDS potvrzuje skutečnosti uvedené v návrhu ZBV č. 13 SO 102 Rekonstrukce vozovky Davle-Štěchovice. (102/3 Úprava svahu dlažbou z lomového kamene km 10,360-10,840 L.S). vyjma položky č.130 Geodetické práce. Z procentového vyjádření výměry této položky nelze s určitostí stanovit skutečně vynaloženou geodetickou činností související se změnou oproti PDPS.

Položky oceněného soupisu prací SO 102 (102/3) budou fakturovány na základě skutečně provedených prací doložených měřeními a záznamy ve stavebním deníku.

Na vědomí:

Ing. Milan Fiala

Ing. Šimek