

KUPNÍ SMLOUVA

I. Smluvní strany

1. Střední škola teleinformatiky, Ostrava, příspěvková organizace

se sídlem: Opavská 1119/12, 708 61 Ostrava - Poruba
zastoupena: Ing. Pavlem Zubkem, ředitelem školy
IČO: 00845329
DIČ: není plátcem DPH
bankovní spojení: ČSOB, a.s.
číslo účtu: 118359/0300

Osoba oprávněná jednat ve věcech realizace stavby:
Ing. Pavel Zubek, tel.: 733 615 476

(dále jen „kupující“)

a

2. Dlugosz s.r.o.

se sídlem: Vratimovská 624/11, 718 00 Ostrava Kunčičky
zastoupena: Eva Dlugoszová, David Dlugosz
IČO: 14062020
DIČ: CZ14062020
bankovní spojení: Raiffeisenbank a.s.
číslo účtu: 6229591002/5500

Zapsána v obchodním rejstříku vedeném Krajským soudem v Ostravě, oddíl C, vložka 87849

(dále jen „prodávající“)

II. Základní ustanovení

1. Tato smlouva je uzavřena dle § 2079 a násl. zákona č. 89/2012 Sb., občanský zákoník (dále jen „občanský zákoník“); práva a povinnosti stran touto smlouvou neupravená se řídí příslušnými ustanoveními občanského zákoníku a příslušnými ustanoveními zákona č. 250/2000 Sb., o rozpočtových pravidlech územních rozpočtů, ve znění pozdějších předpisů. Na základě tohoto zákona nabývá kupující majetek pro svého zřizovatele, kterým je Moravskoslezský kraj, IČO 70890692, se sídlem 28. října 117, 702 18 Ostrava.
2. Smluvní strany prohlašují, že údaje uvedené v čl. I této smlouvy jsou v souladu se skutečností v době uzavření smlouvy. Smluvní strany se zavazují, že změny dotčených údajů oznámí bez prodlení písemně druhé smluvní straně. Při změně identifikačních údajů smluvních stran včetně změny účtu není nutné uzavírat ke smlouvě dodatek.
3. Je-li prodávající plátcem DPH, prohlašuje, že bankovní účet uvedený v čl. I odst. 2 této smlouvy je bankovním účtem zveřejněným ve smyslu zákona č. 235/2004 Sb., o dani z přidané hodnoty, ve znění pozdějších předpisů (dále jen „zákon o DPH“). V případě změny účtu prodávajícího je prodávající povinen doložit vlastnictví k novému účtu, a to kopií příslušné smlouvy nebo potvrzením peněžního ústavu; je-li prodávající plátcem DPH, musí být nový účet zveřejněným účtem ve smyslu předchozí věty.



4. Smluvní strany prohlašují, že osoby podepisující tuto smlouvu jsou k tomuto jednání oprávněny.
5. Prodávající prohlašuje, že je odborně způsobilý k zajištění předmětu plnění podle této smlouvy.
6. Prodávající prohlašuje, že není obchodní společností, ve které veřejný funkcionář uvedený v § 2 odst. 1 písm. c) zákona č. 159/2006 Sb., o střetu zájmů, ve znění pozdějších předpisů (člen vlády nebo vedoucí jiného ústředního správního úřadu, v jehož čele není člen vlády), nebo jím ovládaná osoba vlastní podíl představující alespoň 25% účast společníka v obchodní společnosti. Prodávající bere na vědomí, že pokud je uvedené prohlášení nepravdivé, bude smlouva považována za neplatnou.
7. Předmět smlouvy je realizován v rámci strategického projektu Moravskoslezského kraje „TPA – Inovační centrum pro transformaci vzdělávání“, registrační číslo projektu CZ.10.03.01/00/22_003/0000072 (dále jen „projekt“). Zhotovitel bere na vědomí, že předmětem smlouvy jsou aktivity a výstupy, které jsou součástí projektové žádosti o finanční podporu na uvedený projekt ze zdrojů Evropské unie, či jiných externích zdrojů. Předpokládá se spolufinancování projektu prostřednictvím Operačního programu Spravedlivá transformace (dále jen „OPST“).
8. Účelem této smlouvy je podpora zkvalitnění výuky.
9. Vzhledem k tomu, že se předpokládá spolufinancování předmětu smlouvy dle odst. 7 tohoto článku smlouvy, zavazuje se prodávající:
 - a. uchovávat veškerou dokumentaci související s realizací projektu včetně účetních dokladů minimálně do konce roku 2037. Pokud je v českých právních předpisech stanovena lhůta delší, musí ji prodávající použít,
 - b. minimálně do konce roku 2037 poskytovat požadované informace a dokumentaci související s realizací projektu zaměstnancům nebo zmocněncům pověřených orgánů (tj. Státního fondu životního prostředí ČR, Ministerstva životního prostředí, Ministerstva pro místní rozvoj, Ministerstva financí, auditního orgánu, Evropské komise, Evropského účetního dvora, Nejvyššího kontrolního úřadu a dalším oprávněným orgánům státní správy) a je povinen vytvořit výše uvedeným osobám podmínky k provedení kontroly vztahující se k realizaci projektu a poskytnout jim při provádění kontroly součinnost.
10. Smluvní strany prohlašují, že se v rámci právního vztahu vzniklého na základě této smlouvy budou řídit platnými právními předpisy České republiky, všeobecně závaznými právními předpisy Evropské unie, programovými dokumenty, směrnicemi a příručkami OPST a že budou respektovat strategii OPST včetně všech definovaných a požadovaných principů (např. princip významného nepoškozování environmentálních cílů – DNSH, uplatňování principu rovných příležitostí, publicity, rozvoje informační společnosti a dodržování pravidel hospodářské soutěže).

III. Předmět smlouvy

1. Prodávající se zavazuje odevzdat kupujícímu nábytek specifikovaný v přílohách č. 1 a 2 této smlouvy, včetně návodů k použití v českém jazyce (dále jen „zboží“). Dodávané zboží musí být nové a nepoužívané. Prodávající se dále zavazuje umožnit kupujícímu, resp. zřizovateli kupujícího, nabýt vlastnické právo ke zboží. Kupující se zavazuje zboží převzít a zaplatit za ně prodávajícímu kupní cenu dle čl. IV této smlouvy.
2. Prodávající je povinen v rámci plnění svého závazku z této smlouvy provést také

instalaci/montáž zboží a seznámení zaměstnanců kupujícího/uživatele s obsluhou zboží.

IV. Kupní cena

1. Kupní cena je stanovena dohodou smluvních stran a činí:

bez DPH	593 800 Kč
DPH 21 %	124 698 Kč
včetně DPH	718 498 Kč

Podrobný rozpis kupní ceny je uveden v příloze č. 1 této smlouvy. |

2. Kupní cena podle odst. 1 tohoto článku smlouvy zahrnuje veškeré náklady prodávajícího spojené se splněním jeho závazků vyplývajících z této smlouvy, tj. cenu zboží včetně dopravného, dokumentace, instalace/montáže zboží, seznámení s obsluhou zboží a dalších souvisejících nákladů. Kupní cena je stanovena jako nejvýše přípustná a není ji možno překročit.
3. Je-li prodávající plátcem DPH, odpovídá za to, že sazba daně z přidané hodnoty bude stanovena v souladu s platnými právními předpisy; v případě, že dojde ke změně zákonné sazby DPH, bude prodávající ke kupní ceně bez DPH povinen účtovat DPH v platné výši. Smluvní strany se dohodly, že v případě změny kupní ceny v důsledku změny sazby DPH není nutno ke smlouvě uzavírat dodatek. V případě, že prodávající stanoví sazbu DPH či DPH v rozporu s platnými právními předpisy, je povinen uhradit kupujícímu veškerou škodu, která mu v souvislosti s tím vznikla.

V. Místo a doba plnění

1. Prodávající je povinen odevzdat zboží v místě plnění, kterým je budova školy, Opavská 1119/12, 708 61 Ostrava – Poruba, parc. č. 1512, k.ú. Poruba-sever.
2. Prodávající se zavazuje odevzdat kupujícímu zboží nejpozději do 90 dnů od nabytí účinnosti této smlouvy.

VI. Povinnosti prodávajícího a kupujícího

1. Prodávající je povinen:
- a) Dodat zboží řádně a včas.
 - b) Dodat kupujícímu zboží:
 - v množství dle čl. III této smlouvy; prodávající není oprávněn kupujícímu dodat větší množství věcí, než bylo ujednáno,
 - v provedení dle § 2095 občanského zákoníku a balení dle § 2097 občanského zákoníku,
 - v I., tj. nejvyšší jakosti.
 - c) Dodat zboží nové, nepoužívané a odpovídající platným technickým normám, právním předpisům a předpisům výrobce.
 - d) Při dodání zboží do místa plnění dle čl. V této smlouvy předat kupujícímu doklady, které se ke zboží vztahují ve smyslu § 2087 občanského zákoníku (záruční list, návod k použití apod.) v českém jazyce.
 - e) Dbát při poskytování plnění dle této smlouvy na ochranu životního prostředí.

Dodávané zboží musí splňovat požadavky na bezpečný výrobek ve smyslu zákona č. 102/2001 Sb., o obecné bezpečnosti výrobků a o změně některých zákonů (zákon o obecné bezpečnosti výrobků), ve znění pozdějších předpisů, platné technické, bezpečnostní, zdravotní, hygienické a jiné předpisy, včetně předpisů týkajících se ochrany životního prostředí, vztahujících se na výrobek a jeho výrobu.

2. Kupující je povinen:
 - a) Poskytnout prodávajícímu potřebnou součinnost při plnění jeho závazku.
 - b) Pokud nabídnuté zboží nemá zjevné vady a plnění prodávajícího splňuje požadavky stanovené touto smlouvou, zboží převzít.

VII.

Převod vlastnického práva a nebezpečí škody na zboží

1. Kupující nabývá vlastnické právo ke zboží jeho převzetím kupujícím v místě plnění; v témže okamžiku přechází na kupujícího nebezpečí škody na zboží.

VIII.

Předání a převzetí zboží

2. Zboží se považuje za odevzdané kupujícímu jeho převzetím kupujícím v místě plnění dle čl. V této smlouvy. Je-li součástí závazku prodávajícího montáž/instalace zboží nebo seznámení s obsluhou zboží, považuje se zboží za odevzdané až po jejich provedení a převzetí zboží kupujícím dle předchozí věty.
3. Kupující při převzetí zboží provede kontrolu:
 - a) dodaného druhu a množství zboží,
 - b) zjevných jakostních vlastností zboží,
 - c) zda nedošlo k poškození zboží při přepravě,
 - d) dokladů dodaných se zbožím.
4. V případě zjištění zjevných vad zboží může kupující odmítnout jeho převzetí, což řádně i s důvody potvrdí na dodacím listu.
5. O předání a převzetí zboží prodávající vyhotoví dodací list, který za kupujícího podepíše k tomu pověřený zástupce. Prodávající je povinen na dodacím listu uvést typ zboží, počet kusů, sériové číslo zboží (pokud existuje) včetně zobrazení v podobě čárového kódu a datum předání. Dodací list bude dále obsahovat jméno a podpis prodávající osoby za prodávajícího a jméno a podpis přejímající osoby za kupujícího. Dodací list bude označen číslem této smlouvy, uvedeným kupujícím v jejím záhlaví. Prodávající odpovídá za to, že informace uvedené v dodacím listu odpovídají skutečnosti. Nebude-li dodací list obsahovat údaje uvedené v tomto odstavci, je kupující oprávněn převzetí zboží odmítnout, a to až do předání dodacího listu s výše uvedenými údaji.

IX.

Platební podmínky

1. Úhrada kupní ceny bude provedena jednorázově po odevzdání zboží dle čl. VIII odst. 1 této smlouvy. Zálohové platby nebudou poskytovány.
2. **Je-li prodávající plátcem DPH**, podkladem pro úhradu kupní ceny bude faktura, která bude mít náležitosti daňového dokladu dle zákona o DPH a náležitosti stanovené dalšími obecně závaznými právními předpisy. **Není-li prodávající plátcem DPH**, podkladem



pro úhradu kupní ceny bude faktura, která bude mít náležitosti účetního dokladu dle zákona č. 563/1991 Sb., o účetnictví, ve znění pozdějších předpisů a náležitosti stanovené dalšími obecně závaznými právními předpisy. Faktura musí dále obsahovat:

- a) číslo smlouvy kupujícího, IČO kupujícího,
 - b) číslo a datum vystavení faktury,
 - c) předmět smlouvy, tj. text: „TPA – Inovační centrum pro transformaci vzdělávání – vybavení interiéru “,
 - d) název projektu „TPA – Inovační centrum pro transformaci vzdělávání“ a registrační číslo projektu - CZ.10.03.01/00/22_003/0000072,
 - e) označení banky a čísla účtu, na který musí být zapláceno (pokud je číslo účtu odlišné od čísla uvedeného v čl. I odst. 2, je prodávající povinen o této skutečnosti v souladu s čl. II odst. 3 této smlouvy informovat kupujícího),
 - f) číslo dodacího listu a datum jeho podpisu. Dodací list bude přílohou faktury,
 - g) lhůtu splatnosti faktury,
 - h) jméno osoby, která fakturu vystavila, včetně kontaktního telefonu.
3. Lhůta splatnosti faktury činí 30 kalendářních dnů ode dne jejího doručení kupujícímu.
 4. Doručení faktury se provede osobně oproti podpisu osoby příslušné v této věci kupujícího zastupovat, doručenkou prostřednictvím provozovatele poštovních služeb nebo do datové schránky kupujícího.
 5. Povinnost zaplatit kupní cenu je splněna dnem odepsání příslušné částky z účtu kupujícího.
 6. Nebude-li faktura obsahovat některou povinnou nebo dohodnutou náležitost nebo bude-li chybně vyúčtována cena nebo DPH, je kupující oprávněn fakturu před uplynutím lhůty splatnosti vrátit druhé smluvní straně k provedení opravy s vyznačením důvodu vrácení. Proávající provede opravu faktury. Vrácením vadné faktury prodávajícímu přestává běžet původní lhůta splatnosti. Nová lhůta splatnosti běží ode dne doručení opravené faktury kupujícímu.
 7. Je-li prodávající plátcem DPH, uplatní kupující institut zvláštního způsobu zajištění daně dle § 109a zákona o DPH a hodnotu plnění odpovídající dani z přidané hodnoty uhradí v termínu splatnosti faktury stanoveném dle smlouvy přímo na osobní depozitní účet prodávajícího vedený u místně příslušného správce daně v případě, že:
 - a) prodávající bude ke dni poskytnutí úplaty nebo ke dni uskutečnění zdanitelného plnění zveřejněn v aplikaci „Registr DPH“ jako nespolehlivý plátc, nebo
 - b) prodávající bude ke dni poskytnutí úplaty nebo ke dni uskutečnění zdanitelného plnění v insolvenčním řízení, nebo
 - c) bankovní účet prodávajícího určený k úhradě plnění uvedený na faktuře nebude správcem daně zveřejněn v aplikaci „Registr DPH“.

Tato úhrada bude považována za splnění části závazku odpovídající příslušné výši DPH sjednané jako součást smluvní ceny za předmětné plnění. Kupující nenese odpovědnost za případné penále a jiné postihy vyměřené či stanovené správcem daně prodávajícímu v souvislosti s potenciálně pozdní úhradou DPH, tj. po datu splatnosti této daně.

X.

Záruka za jakost, práva z vadného plnění

Záruka za jakost

1. Prodávající kupujícímu na zboží poskytuje záruku za jakost (dále jen „záruka“) ve smyslu § 2113 a násl. občanského zákoníku. Prodávající tímto prohlašuje, že nebude-li mít zboží po níže uvedenou záruční dobu své obvyklé vlastnosti nebo nebude způsobilé k použití pro obvyklý účel nebo si neuchová při obvyklém použití své funkce a výkonnost, uspokojí kupujícího nad rámec jeho zákonných práv z vadného plnění, a to zejména tím, že mu vrátí kupní cenu, vymění vadnou věc nebo ji opraví. Záruka je poskytována v délce 24 měsíců.
2. Záruční doba začíná běžet dnem převzetí zboží kupujícím. Záruční doba se staví po dobu, po kterou nemůže kupující zboží řádně užívat pro vady, za které nese odpovědnost prodávající.
3. Pro nahlašování a odstraňování vad v rámci záruky platí podmínky uvedené v odst. 6 a násl. tohoto článku smlouvy.
4. Prodávající prohlašuje, že záruka se vztahuje na každého dalšího vlastníka zboží dodaného dle této smlouvy, a to v plném rozsahu až do skončení záruční doby.

Práva z vadného plnění

5. Smluvní strany se dohodly, že na právní vztah založený touto smlouvou se použijí ustanovení § 2158 až § 2174b občanského zákoníku.
6. Kupující má právo z vadného plnění z vad, které má zboží při převzetí kupujícím, byť se vada projeví až později. Kupující má právo z vadného plnění také z vad vzniklých po převzetí zboží kupujícím, pokud je prodávající způsobil porušením své povinnosti. Projeví-li se vada v průběhu 12 měsíců od převzetí zboží kupujícím, má se zato, že dodaná věc byla vadná již při převzetí, ledaže to povaha věci nebo vady vylučuje.
7. Vady zboží dle odst. 5 tohoto článku smlouvy a vady, které se projeví během záruční doby, budou prodávajícím odstraněny bezplatně.
8. Veškeré vady zboží je kupující povinen uplatnit u prodávajícího bez zbytečného odkladu poté, kdy vadu zjistil, a to formou písemného oznámení (popř. e-mailem), obsahujícím co nejpodrobnější specifikaci zjištěné vady. Kupující bude vady zboží oznamovat na:
 - e-mail: info@dlugosz.cz
 - adresu: Vratimovská 624/11, 718 00 Ostrava Kuncičky
 - do datové schránky: 784yprw |
9. Kupující má právo na odstranění vady dodáním nové věci nebo opravou; je-li vadné plnění podstatným porušením smlouvy, má také právo od smlouvy odstoupit. Právo volby plnění má kupující.
10. Servis za účelem odstraňování vad bude probíhat v místech instalace zboží, tj. u kupujícího. V případě výměny nebo opravy v servisním středisku prodávajícího nebo autorizovaném servisním středisku výrobce zabezpečí prodávající bezplatně dopravu vadného zboží od kupujícího do servisu a dopravu opraveného nebo vyměněného zboží zpět ke kupujícímu.
11. Odstranění vady musí být provedeno do 5 dnů od oznámení této vady prodávajícímu, pokud se smluvní strany v konkrétním případě nedohodnou písemně jinak. Pokud prodávající vadu neodstraní ve stanovené lhůtě, je povinen kupujícímu poskytnout zdarma

náhradní zboží o stejných nebo vyšších technických parametrech, a to až do doby předání opraveného zboží kupujícímu.

12. V případě výměny vadného zboží začíná na vyměněné zboží běžet nová záruční doba v délce dle odst. 1 tohoto článku smlouvy.
13. Prodávající je povinen uhradit kupujícímu škodu, která mu vznikla vadným plněním, a to v plné výši. Prodávající rovněž kupujícímu uhradí náklady vzniklé při uplatňování práv z vadného plnění.

XI. Sankce

1. Neodevzdá-li prodávající kupujícímu zboží ve lhůtě uvedené v čl. V odst. 2 této smlouvy, je povinen zaplatit kupujícímu smluvní pokutu ve výši 0,1 % z kupní ceny bez DPH uvedené v čl. IV odst. 1 této smlouvy, a to za každý započatý den prodlení.
2. Pokud prodávající neodstraní vadu zboží ve lhůtě uvedené v čl. X odst. 10 této smlouvy a zároveň v této lhůtě kupujícímu za vadné zboží neposkytne zdarma náhradní zboží o stejných nebo vyšších technických parametrech, je povinen zaplatit kupujícímu smluvní pokutu ve výši 0,05 % z kupní ceny bez DPH podle čl. IV odst. 1 této smlouvy, a to za každý započatý den prodlení až do odstranění vady, nebo do poskytnutí náhradního zboží o stejných nebo vyšších technických parametrech.
3. Pro případ prodlení se zaplacením kupní ceny sjednávají smluvní strany úrok z prodlení ve výši stanovené občanskoprávními předpisy.
4. Smluvní pokuty se nezapočítávají na náhradu případně vzniklé škody, kterou lze vymáhat samostatně vedle smluvní pokuty, a to v plné výši.

XII. Sankce vůči Rusku a Bělorusku

1. Prodávající odpovídá za to, že platby poskytované kupujícím dle této smlouvy nebudou přímo nebo nepřímo ani jen zčásti zpřístupněny osobám, vůči kterým platí tzv. individuální finanční sankce ve smyslu čl. 2 odst. 2 Nařízení Rady (EU) č. 208/2014 ze dne 5. 3. 2014 o omezujících opatřeních vůči některým osobám, subjektům a orgánům vzhledem k situaci na Ukrajině a Nařízení Rady (ES) č. 765/2006 ze dne 18. 5. 2006 o omezujících opatřeních vůči prezidentu Lukašenkovi a některým představitelům Běloruska a které jsou uvedeny na tzv. sankčních seznamech (dle příloh č. 1 obou nařízení).
2. Prodávající odpovídá za to, že po dobu trvání smlouvy nejsou naplněny podmínky uvedené v nařízení Rady (EU) 2022/576 ze dne 8. dubna 2022, kterým se mění nařízení (EU) č. 833/2014 o omezujících opatřeních vzhledem k činností Ruska destabilizujícím situaci na Ukrajině, tedy zejména, že prodávající není:
 - ruským státním příslušníkem, fyzickou nebo právnickou osobou se sídlem v Rusku,
 - právnickou osobou, která je z více než 50 % přímo či nepřímo vlastněna některou z osob dle předešlé odrážky, nebo
 - fyzickou nebo právnickou osobou, která jedná jménem nebo na pokyn některé z osob uvedených v předešlých odrážkách.

Prodávající odpovídá za to, že po dobu trvání smlouvy žádná z výše uvedených podmínek není naplněna ani u jeho poddodavatele (nebo jiné osoby prokazující za prodávajícího kvalifikaci), který se bude na plnění této smlouvy podílet z více jak 10 % hodnoty plnění.

3. Bude-li kterékoliv z nařízení v budoucnu doplněno či nahrazeno jinou legislativou obdobného významu, uvedená povinnost se uplatní obdobně.
4. Prodávající je povinen kupujícího bezodkladně informovat o jakýchkoliv skutečnostech, které mohou mít vliv na odpovědnost prodávajícího dle odst. 1 nebo 2 tohoto článku smlouvy. Prodávající je současně povinen kdykoliv poskytnout kupujícímu bezodkladnou součinnost pro případné ověření pravdivosti těchto informací.
5. Dojde-li k porušení pravidel dle odst. 1 a/nebo 2 tohoto článku smlouvy, je kupující oprávněn odstoupit od této smlouvy; odstoupení se však nedotýká povinností prodávajícího vyplývajících ze záruky za jakost, odpovědnosti za vady, povinnosti zaplatit smluvní pokutu, povinnosti nahradit škodu a povinnosti zachovat důvěrnost informací souvisejících s plněním dle této smlouvy.
6. Dojde-li k porušení pravidel dle odst. 1 a/nebo 2 tohoto článku smlouvy, je prodávající povinen zaplatit kupujícímu smluvní pokutu ve výši 50.000 Kč, a to za každý jednotlivý případ porušení.

XIII. Zánik smlouvy

1. Tato smlouva zaniká:
 - a) písemnou dohodou smluvních stran,
 - b) jednostranným odstoupením od smlouvy pro její podstatné porušení druhou smluvní stranou, s tím, že podstatným porušením smlouvy se rozumí zejména
 - neodevzdání zboží kupujícímu ve stanovené době plnění,
 - pokud má zboží vady, které je činí neupotřebitelným nebo nemá vlastnosti, které si kupující vymínil nebo o kterých ho prodávající ujistil,
 - nedodržení smluvních ujednání o záruce za jakost nebo o právech z vadného plnění,
 - neuhrazení kupní ceny kupujícím po druhé výzvě prodávajícího k uhrazení dlužné částky, přičemž druhá výzva nesmí následovat dříve než 30 dnů po doručení první výzvy.
2. Kupující je dále oprávněn od této smlouvy odstoupit v těchto případech:
 - a) bylo-li příslušným soudem rozhodnuto o tom, že prodávající je v úpadku ve smyslu zákona č. 182/2006 Sb., o úpadku a způsobech jeho řešení (insolvenční zákon), ve znění pozdějších předpisů (a to bez ohledu na právní moc tohoto rozhodnutí);
 - b) podá-li prodávající sám na sebe insolvenční návrh.
3. Odstoupením od smlouvy není dotčeno právo oprávněné smluvní strany na zaplacení smluvní pokuty ani na náhradu škody vzniklé porušením smlouvy.
4. Pro účely této smlouvy se pod pojmem „bez zbytečného odkladu“ dle § 2002 občanského zákoníku rozumí „nejpozději do 3 týdnů“.

XIV. Závěrečná ustanovení

1. Tato smlouva nabývá platnosti dnem jejího podpisu oběma smluvními stranami a účinnosti dnem, kdy vyjádření souhlasu s obsahem návrhu smlouvy dojde druhé smluvní straně, nestanoví-li zákon č. 340/2015 Sb., o zvláštních podmínkách účinnosti některých smluv, uveřejňování těchto smluv a o registru smluv (zákon o registru smluv), ve znění pozdějších předpisů (dále jen „zákon o registru smluv“), jinak. V takovém případě nabývá smlouva

účinnosti nejdříve dnem jejího uveřejnění v registru smluv. Smluvní strany se dohodly, že pokud se na tuto smlouvu vztahuje povinnost uveřejnění v registru smluv ve smyslu zákona o registru smluv, provede uveřejnění v souladu se zákonem kupující.

2. Doplnování nebo změnu této smlouvy lze provádět jen se souhlasem obou smluvních stran, a to pouze formou písemných, vzestupně číslovaných a takto označených dodatků.
3. Prodávající nemůže bez souhlasu kupujícího postoupit svá práva a povinnosti plynoucí z této smlouvy třetí osobě.
4. Tato smlouva je uzavírána elektronicky.
5. Smluvní strany shodně prohlašují, že si smlouvu před jejím podpisem přečetly a že byla uzavřena po vzájemném projednání podle jejich pravé a svobodné vůle, určitě, vážně a srozumitelně, nikoliv v tísní nebo za nápadně nevýhodných podmínek, a že se dohodly o celém jejím obsahu, což stvrzují svými podpisy.
6. Osobní údaje obsažené v této smlouvě budou kupujícím zpracovávány pouze pro účely plnění práv a povinností vyplývajících z této smlouvy; k jiným účelům nebudou tyto osobní údaje kupujícím použity. Kupující při zpracovávání osobních údajů dodržuje platné právní předpisy. Podrobné informace o ochraně osobních údajů jsou uvedeny na oficiálních webových stránkách kupujícího <https://teleinformatika.eu/>.
7. Nedílnou součástí této smlouvy jsou následující přílohy:
Příloha č. 1: Seznam zboží a kalkulace ceny
Příloha č. 2: Technická specifikace zboží

V Ostravě dne

V Ostravě dne

za kupujícího
Ing. Pavel Zubek, ředitel školy

za prodávajícího
David Dlugosz, jednatel

Příloha č. 1 - Seznam zboží a kalkulace ceny

č. pol.	Název položky	MJ	množství	Cena za 1 ks v Kč			Cena celkem v Kč		
				bez DPH	DPH	s DPH	bez DPH	DPH	s DPH
1	D+M stolu - 01	kus	32	4 800,00	1 008,00	5 808,00	153 600,00	32 256,00	185 856,00
2	D+M Mobilní šuplíkový kontejner - 02	kus	2	4 800,00	1 008,00	5 808,00	9 600,00	2 016,00	11 616,00
3	D+M STOHOVATELNÁ ŽIDLE, DŘEVĚNÝ LAMELOVÝ SEDÁK - 03	kus	62	4 900,00	1 029,00	5 929,00	303 800,00	63 798,00	367 598,00
4	D+M MOBILNÍ VĚŠÁK - 04	kus	2	8 000,00	1 680,00	9 680,00	16 000,00	3 360,00	19 360,00
5	D+M Skříň - 05	kus	4	15 200,00	3 192,00	18 392,00	60 800,00	12 768,00	73 568,00
6	Doprava nábytku a vynáška	soubor	1	50 000,00	10 500,00	60 500,00	50 000,00	10 500,00	60 500,00
CENA CELKEM							593 800,00	124 698,00	718 498,00

PROJEKTY, STUDIE, ODBORNÉ POSUDKY, TECHNICKÝ DOZOR STAVBY, KOORDINÁTOR BOZP NA STAVENIŠTI



Občanská 1116/18, 710 00 Ostrava – Slezská Ostrava
tel. 724 796 049, email: info@atris.cz

VYBUDOVÁNÍ COLLABORATIVE LEARNING SPACE NA STŘEDNÍ ŠKOLE TELEINFORMATIKY, OSTRAVA, P.O.

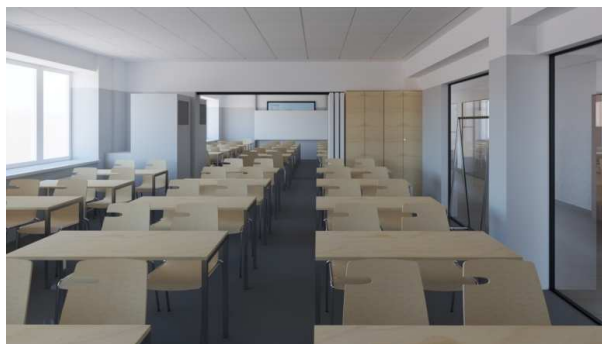

DOKUMENTACE PRO PROVÁDĚNÍ STAVBY

Objednatel: **Střední škola teleinformatiky, Ostrava, příspěvková organizace**
Se sídlem: **Opavská 1119/12, 708 61 Ostrava-Poruba**

Zhotovitel: **ATRIS, s.r.o.**
Místo podnikání: **Občanská 1116/18, 710 00 Ostrava – Slezská Ostrava**

Stavební parcela: **parc. č. 1512, k.ú. Poruba-sever**

ČÍSLO PARÉ:

NÁZEV AKCE:

**VYBUDOVÁNÍ COLLABORATIVE
LEARNING SPACE NA STŘEDNÍ
ŠKOLE TELEINFORMATIKY,
OSTRAVA, P.O.**

MÍSTO STAVBY: OSTRAVA
KATASTRÁLNÍ ÚZEMÍ: PORUBA-SEVER
PARCELA Č.: 1512

OBJEDNATEL:

**Střední škola teleinformatiky, Ostrava,
příspěvková organizace
Opavská 1119/12, 708 61 Ostrava-Poruba**

GENERÁLNÍ PROJEKTANT STAVBY:



ADRESA: ATRIS s.r.o. OBČANSKÁ 1116/18,
OSTRAVA - SLEZSKÁ OSTRAVA, 710 00

AUTOR PROJEKTU:
ING. LADISLAV ZAHRADNÍČEK

ZODPOVĚDNÝ PROJEKTANT:
BARBORA KYŠKOVÁ

VYPRACOVAL:
ING. MARKÉTA RYŠKOVÁ

KONTROLOVAL:
ING. LADISLAV ZAHRADNÍČEK

AUTORIZAČNÍ RAZÍTKO:

PODPIS:

STAVEBNÍ OBJEKT:

SO01

DOKUMENTACE STAVEBNÍHO OBJEKTU:
D.2.2 VNITŘNÍ VYBAVENÍ

STUPEŇ: **DPS**

OBSAH PARE:

D.2.2 VNITŘNÍ VYBAVENÍ

MĚŘÍTKO:

DATUM: **01/2023**

ČÍSLO PATE:

NÁZEV AKCE:

**VYBUDOVÁNÍ COLLABORATIVE
LEARNING SPACE NA STŘEDNÍ
ŠKOLE TELEINFORMATIKY,
OSTRAVA, P.O.**

MÍSTO STAVBY: OSTRAVA
KATASTRÁLNÍ ÚZEMÍ: PORUBA-SEVER
PARCELA Č.: 1512

OBJEDNATEL:

**Střední škola teleinformatiky, Ostrava,
příspěvková organizace
Opavská 1119/12, 708 61 Ostrava-Poruba**

GENERÁLNÍ PROJEKTANT STAVBY:



ADRESA: ATRIS s.r.o. OBČANSKÁ 1116/18,
OSTRAVA - SLEZSKÁ OSTRAVA, 710 00

AUTOR PROJEKTU:
ING. LADISLAV ZAHRADNÍČEK

ZODPOVĚDNÝ PROJEKTANT:
BARBORA KYŠKOVÁ

VYPRACOVAL:
ING. MARKÉTA RYŠKOVÁ

KONTROLOVAL:
ING. LADISLAV ZAHRADNÍČEK

AUTORIZAČNÍ RAZÍTKO:

PODPIS:

STAVEBNÍ OBJEKT:

SO01

DOKUMENTACE STAVEBNÍHO OBJEKTU:
D.2.2 VNITŘNÍ VYBAVENÍ

STUPEŇ: **DPS**

OBSAH PARE:

D.2.2 VNITŘNÍ VYBAVENÍ

MĚŘÍTKO:

DATUM: **01/2023**

ČÍSLO PATE:

Technické podmínky výrobků

(obrázky jsou pouze ilustrativní)

03 – Stohovatelná židle

- nerezová trubka podnož průměr 18 mm, spojena s dřevěným lamelovým sedákem
- rozměry: hloubka 555 mm, šířka 460 mm, výška 840 mm, výška sedáku 450 mm
- nutno vzorkovat vůči stolům



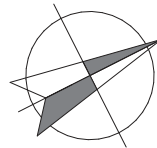

LEGENDA VNITŘNÍHO VYBAVENÍ:

- 01 STŮL - DL. 1200 mm, Š. 500 mm, V. 750 mm
32 KUSŮ
- 02 MOBILNÍ ŠUPLÍKOVÝ KONTEJNER
2 KUSY
- 03 STOHOVATELNÁ ŽIDLE, DŘEVĚNÝ LAMELOVÝ SEDÁK - HL. 555 mm, Š. 460 mm, V. 840 mm
62 KUSŮ
- 04 MOBILNÍ VĚŠÁK - DL. 950 mm, Š. 400 mm, V. 1490 mm
2 KUSY
- 05 SKŘÍŇ - DL. 730 mm, Š. 360 mm, V. 2150 mm
4 KUSY
- 06 DOTYKOVÝ DISPLEJ A ELE. MECHANIZMUS PRO VÝŠKOVĚ STAVITELNÉ UCHYCENÍ DISPLEJE
SPOLEČNĚ SE DVĚMA KRÍDLY TABULE
2 KUSY

NÁZEV AKCE:

**VYBUDOVÁNÍ COLLABORATIVE
LEARNING SPACE NA STŘEDNÍ
ŠKOLE TELEINFORMATIKY,
OSTRAVA, P.O.**

MÍSTO STAVBY: OSTRAVA
KATASTRÁLNÍ ÚZEMÍ: PORUBA-SEVER
PARCELA Č.: 1512

OBJEDNATEL:

**Střední škola teleinformatiky, Ostrava,
příspěvková organizace
Opavská 1119/12, 708 61 Ostrava-Poruba**

GENERÁLNÍ PROJEKTANT STAVBY:



ADRESA: ATRIS s.r.o. OBČANSKÁ 1116/18,
OSTRAVA - SLEZSKÁ OSTRAVA, 710 00

AUTOR PROJEKTU:

ING. LADISLAV ZAHRADNÍČEK

ZODPOVĚDNÝ PROJEKTANT:

BARBORA KYŠKOVÁ

VYPRACOVAL:

ING. MARKÉTA RYŠKOVÁ

KONTROLOVAL:

ING. LADISLAV ZAHRADNÍČEK

AUTORIZAČNÍ RAZÍTKO:

PODPIS:

STAVEBNÍ OBJEKT:

SO01

DOKUMENTACE STAVEBNÍHO OBJEKTU:
D.2.2 VNITŘNÍ VYBAVENÍ

STUPEŇ: **DPS**

JMÉNO VÝKRESU:

**VNITŘNÍ VYBAVENÍ - PŮDORYS
MÍSTNOSTÍ**

MĚŘÍTKO: 1:50

DATUM: 01/2023

ČÍSLO VÝKRESU:

D.2.2.b).01

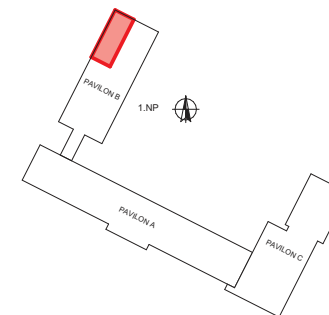

NÁZEV AKCE:

**VYBUDOVÁNÍ COLLABORATIVE
LEARNING SPACE NA STŘEDNÍ
ŠKOLE TELEINFORMATIKY,
OSTRAVA, P.O.**

MÍSTO STAVBY: OSTRAVA

KATASTRÁLNÍ ÚZEMÍ: PORUBA-SEVER

PARCELA Č.: 1512

OBJEDNATEL:

**Střední škola teleinformatiky, Ostrava,
příspěvková organizace
Opavská 1119/12, 708 61 Ostrava-Poruba**

GENERÁLNÍ PROJEKTANT STAVBY:



ADRESA: ATRIS s.r.o. OBČANSKÁ 1116/18,
OSTRAVA - SLEZSKÁ OSTRAVA, 710 00

AUTOR PROJEKTU:

ING. LADISLAV ZAHRADNÍČEK

ZODPOVĚDNÝ PROJEKTANT:

BARBORA KYŠKOVÁ

VYPRACOVAL:

ING. MARKÉTA RYŠKOVÁ

KONTROLOVAL:

ING. LADISLAV ZAHRADNÍČEK

AUTORIZAČNÍ RAZÍTKO:

PODPIS:

STAVEBNÍ OBJEKT:

S001

DOKUMENTACE STAVEBNÍHO OBJEKTU:
D.2.2 VNITŘNÍ VYBAVENÍ

STUPEŇ: **DPS**

JMÉNO VÝKRESU:

**TECHNICKÉ PODMÍNKY
VÝROBKŮ**

MĚŘÍTKO:

DATUM: **01/2023**

ČÍSLO VÝKRESU:

D.2.2.c).01

01 STŮL

- ROZMĚRY: DL. 1200 mm, Š. 500 mm, V. 750 mm
- HLAVNÍ KONSTRUKCE: NEREZ JAKLY 30 x 30 mm, PODÉLNÁ VÝZTUHA 10 x 30 mm
- PRACOVNÍ DESKA: PŘEKLIŽKA TL. 20 mm, BŘÍZA A LAK (VZORKOVAT SPOLEČNĚ SE SEDÁKY ŽIDLÍ)

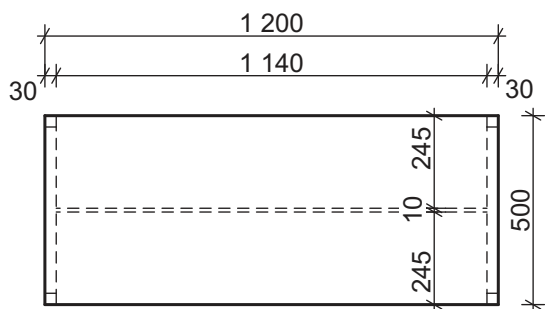
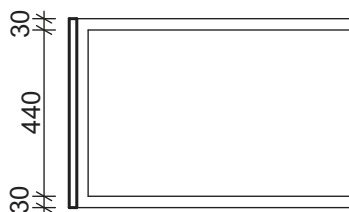
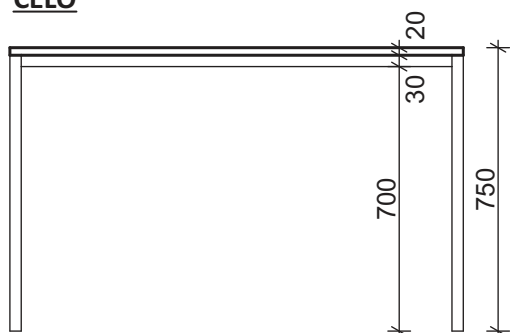
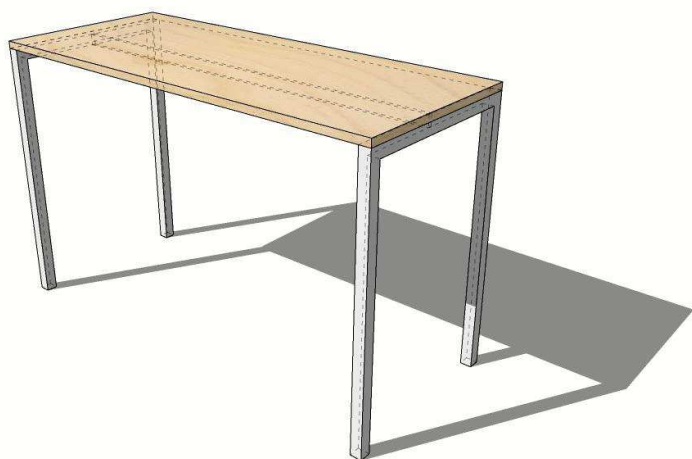
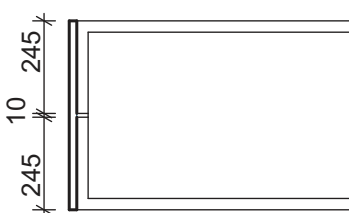
NÁHLED**BOK****ČELO****ŘEZ**

NÁZEV AKCE:

**VYBUDOVÁNÍ COLLABORATIVE
LEARNING SPACE NA STŘEDNÍ
ŠKOLE TELEINFORMATIKY,
OSTRAVA, P.O.**

MÍSTO STAVBY: OSTRAVA
KATASTRÁLNÍ ÚZEMÍ: PORUBA-SEVER
PARCELA Č.: 1512

OBJEDNATEL:

**Střední škola teleinformatiky, Ostrava,
příspěvková organizace
Opavská 1119/12, 708 61 Ostrava-Poruba**

GENERÁLNÍ PROJEKTANT STAVBY:



ADRESA: ATRIS s.r.o. OBČANSKÁ 1116/18,
OSTRAVA - SLEZSKÁ OSTRAVA, 710 00

AUTOR PROJEKTU:

ING. LADISLAV ZAHRADNÍČEK

ZODPOVĚDNÝ PROJEKTANT:

BARBORA KYŠKOVÁ

VYPRACOVAL:

ING. MARKÉTA RYŠKOVÁ

KONTROLOVAL:

ING. LADISLAV ZAHRADNÍČEK

AUTORIZAČNÍ RAZÍTKO:

PODPIS:

STAVEBNÍ OBJEKT:

SO01

DOKUMENTACE STAVEBNÍHO OBJEKTU:
D.2.2 VNITŘNÍ VYBAVENÍ

STUPEŇ: **DPS**

JMÉNO VÝKRESU:

VYBAVENÍ - STŮL

MĚŘÍTKO: 1:20

DATUM: 01/2023

ČÍSLO VÝKRESU:

D.2.2.c).02

02 MOBILNÍ ŠUPLÍKOVÝ KONTEJNER

- ROZMĚRY: DL. 450 mm, Š. 395 mm, V. 615 mm
- KORPUS A ŠUPLÍKY: PŘEKLIŽKA TL. 20 mm, BŘÍZA A LAK (VZORKOVAT SPOLEČNĚ SE SEDÁKY ŽIDLÍ)
- ŠUPLÍKY: CELOVÝSUV, DOTAH, ZÁMEK, MADLA NARÁŽECÍ PROFIL 18 x 12 x 30 mm, IMITACE NEREZ
- SOUČÁSTÍ 4 x KOLEČKA 50 mm, S GUMOVÝM BĚHOUNEM

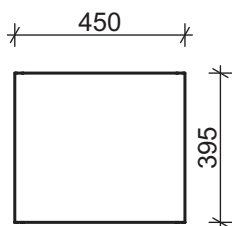
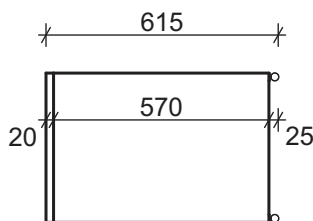
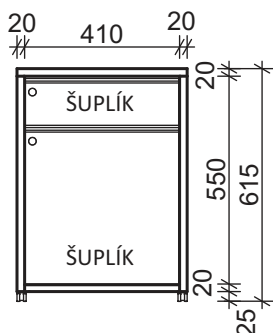
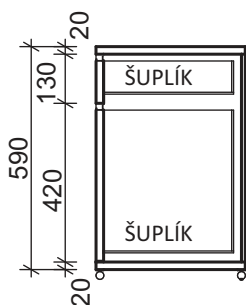
NÁHLED**BOK****ČELO****ŘEZ**

NÁZEV AKCE:

**VYBUDOVÁNÍ COLLABORATIVE
LEARNING SPACE NA STŘEDNÍ
ŠKOLE TELEINFORMATIKY,
OSTRAVA, P.O.**

MÍSTO STAVBY: OSTRAVA

KATASTRÁLNÍ ÚZEMÍ: PORUBA-SEVER

PARCELA Č.: 1512

OBJEDNATEL:

**Střední škola teleinformatiky, Ostrava,
příspěvková organizace
Opavská 1119/12, 708 61 Ostrava-Poruba**

GENERÁLNÍ PROJEKTANT STAVBY:



ADRESA: ATRIS s.r.o. OBČANSKÁ 1116/18,
OSTRAVA - SLEZSKÁ OSTRAVA, 710 00

AUTOR PROJEKTU:

ING. LADISLAV ZAHRADNÍČEK

ZODPOVĚDNÝ PROJEKTANT:

BARBORA KYŠKOVÁ

VYPRACOVAL:

ING. MARKÉTA RYŠKOVÁ

KONTROLOVAL:

ING. LADISLAV ZAHRADNÍČEK

AUTORIZAČNÍ RAZÍTKO:

PODPIS:

STAVEBNÍ OBJEKT:

SO01

DOKUMENTACE STAVEBNÍHO OBJEKTU:
D.2.2 VNITŘNÍ VYBAVENÍ

STUPEŇ: DPS

JMÉNO VÝKRESU:

**VYBAVENÍ - MOBILNÍ ŠUPLÍKOVÝ
KONTEJNER**

MĚŘÍTKO: 1:20

DATUM: 01/2023

ČÍSLO VÝKRESU:

D.2.2.c).03

04 MOBILNÍ VĚŠÁK

- ROZMĚRY: DL. 950 mm, Š. 400 mm, V. 1490 mm
- ZÁKLADNA: NEREZ SVÁŘENEC Z L PROFILU 20 x 35 mm
- BOKY: NEREZ SVÁŘENEC Z L PROFILU 20 x 20 mm
- DRŽÁK S HÁČKY: PLOCHÝ PROFIL 30 mm + OBOUSTRANNĚ 15 HÁČKŮ, OHNUTÁ TYČOVINA 5 mm
- SOUČÁSTI 4 x KOLEČKA 50 mm, S GUMOVÝM BĚHOUEM

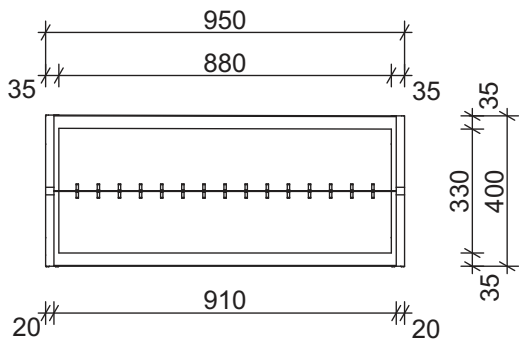
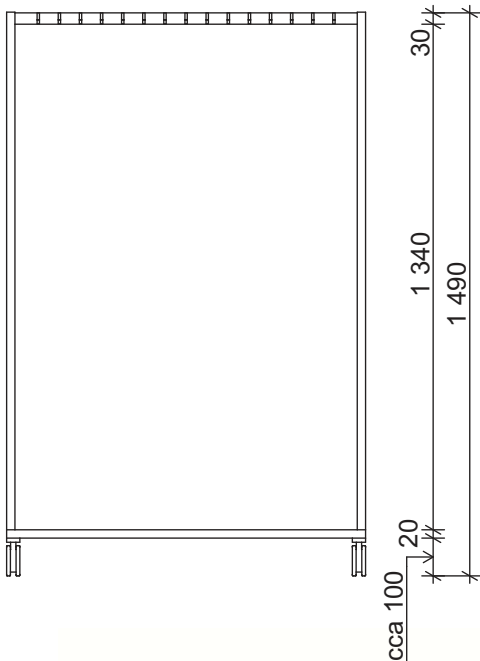
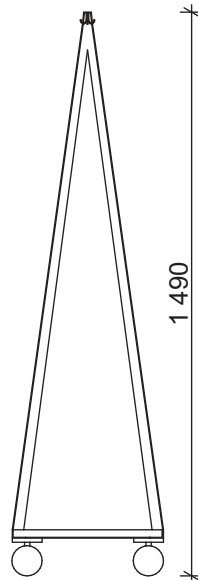
NÁHLED**ČELO****ŘEZ**

NÁZEV AKCE:

**VYBUDOVÁNÍ COLLABORATIVE
LEARNING SPACE NA STŘEDNÍ
ŠKOLE TELEINFORMATIKY,
OSTRAVA, P.O.**

MÍSTO STAVBY: OSTRAVA
KATASTRÁLNÍ ÚZEMÍ: PORUBA-SEVER
PARCELA Č.: 1512

OBJEDNATEL:

**Střední škola teleinformatiky, Ostrava,
příspěvková organizace
Opavská 1119/12, 708 61 Ostrava-Poruba**

GENERÁLNÍ PROJEKTANT STAVBY:



ADRESA: ATRIS s.r.o. OBČANSKÁ 1116/18,
OSTRAVA - SLEZSKÁ OSTRAVA, 710 00

AUTOR PROJEKTU:

ING. LADISLAV ZAHRADNÍČEK

ZODPOVĚDNÝ PROJEKTANT:

BARBORA KYŠKOVÁ

VYPRACOVAL:

ING. MARKÉTA RYŠKOVÁ

KONTROLOVAL:

ING. LADISLAV ZAHRADNÍČEK

AUTORIZAČNÍ RAZÍTKO:

PODPIS:

STAVEBNÍ OBJEKT:

SO01

DOKUMENTACE STAVEBNÍHO OBJEKTU:
D.2.2 VNITŘNÍ VYBAVENÍ

STUPEŇ: **DPS**

JMÉNO VÝKRESU:

VYBAVENÍ - VĚŠÁK

MĚŘÍTKO: 1:20

DATUM: 01/2023

ČÍSLO VÝKRESU:

D.2.2.c).04

04 SKŘÍŇ

- ROZMĚRY: DL. 730 mm, Š. 360 mm, V. 2150 mm
- KORPUS A POLICE: PŘEKLIŽKA TL. 20 mm, BŘÍZA A LAK (VZORKOVAT SPOLEČNĚ SE SEDÁKY ŽIDLÍ)
- DVÍŘKA: NALOŽENÁ, TLUMÍČÍ, ZÁMEK, MADLA NARÁŽECÍ PROFIL 18 x 12 x 30 mm, IMITACE NEREZ
- VNITŘNÍ VYBAVENÍ: 5x VOLNÉ POLICE S MOŽNOSTI POLOHOVÁNÍ (NADĚROVAT BOČNICE), 1x STŘEDNÍ POLICE FIX
- POZNÁMKA: SKŘÍŇ V KOUTĚ PLYTŠÍ (MÍRNÉ ODSKOČENÍ VE STĚNĚ), ŘEŠIT TAK, ABY SOUSEDNÍ SKŘÍŇE LÍCOVALI ČELY DVÍŘEK

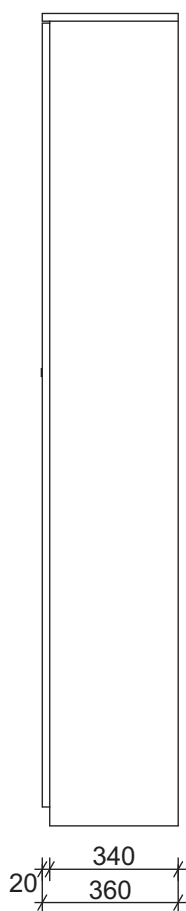
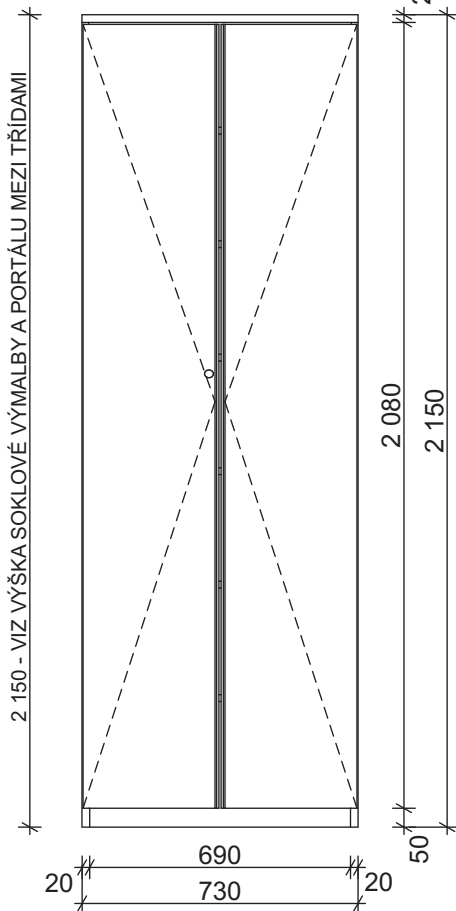
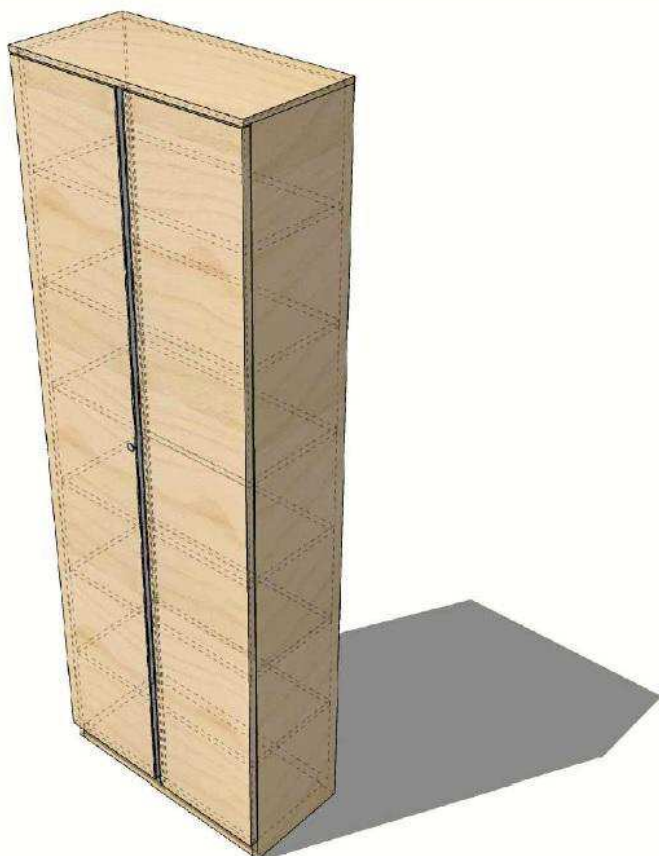
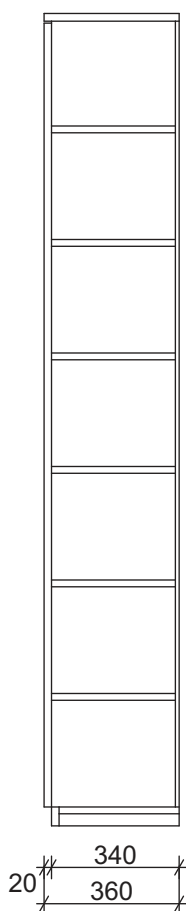
BOK**ČELO****ŘEZ**

NÁZEV AKCE:

**VYBUDOVÁNÍ COLLABORATIVE
LEARNING SPACE NA STŘEDNÍ
ŠKOLE TELEINFORMATIKY,
OSTRAVA, P.O.**

MÍSTO STAVBY: OSTRAVA
KATASTRÁLNÍ ÚZEMÍ: PORUBA-SEVER
PARCELA Č.: 1512

OBJEDNATEL:

**Střední škola teleinformatiky, Ostrava,
příspěvková organizace
Opavská 1119/12, 708 61 Ostrava-Poruba**

GENERÁLNÍ PROJEKTANT STAVBY:



ADRESA: ATRIS s.r.o. OBČANSKÁ 1116/18,
OSTRAVA - SLEZSKÁ OSTRAVA, 710 00

AUTOR PROJEKTU:

ING. LADISLAV ZAHRADNÍČEK

ZODPOVĚDNÝ PROJEKTANT:

BARBORA KYŠKOVÁ

VYPRACOVAL:

ING. MARKÉTA RYŠKOVÁ

KONTROLOVAL:

ING. LADISLAV ZAHRADNÍČEK

AUTORIZAČNÍ RAZÍTKO:

PODPIS:

STAVEBNÍ OBJEKT:

SO01

DOKUMENTACE STAVEBNÍHO OBJEKTU:
D.2.2 VNITŘNÍ VYBAVENÍ

STUPEŇ: **DPS**

JMÉNO VÝKRESU:

VYBAVENÍ - SKŘÍŇ

MĚŘÍTKO: 1:20

DATUM: 01/2023

ČÍSLO VÝKRESU:

D.2.2.c).05

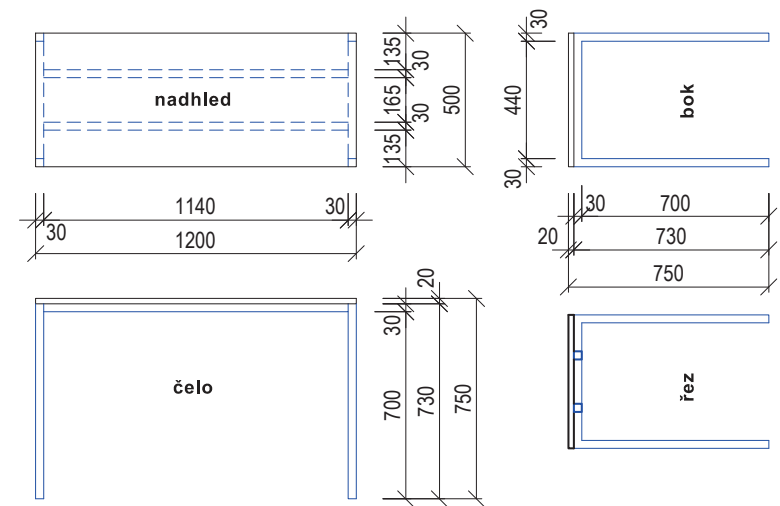

STŮL S1

Podnož - nerez jákly 30x30mm,
+ 2 **podélné výztuhy, jákl 30x30mm**

prac.deska - překližka 20mm,
bříza a lak
(vzorkovat společně se sedáky židlí S3)



Doplnění / dopřesnění materiálové specifikace napříč všemi dodávanými stolařskými prvky:

Veškeré nerezové prvky budou **kartáčované**
(podnože židlí, podnože stolů, madla, úchytky, věšáky apod.)

Svary nerezových prvků budou **broušené překartáčované**

Tloušťka nerez materiálu bude **2 mm**
Pohledová překližka bude v kvalitě **BB/C**

Autor návrhu :
Ing. arch. Oldřich BAJGER
K Tobolkám 3246/3 * 723 00, Ostrava - Martinov * mob: 00420 601 569 728 * baiger@baiger.cz * IČ: 731 52 714 * DIČ: CZ7609075573
Pozn.: Autor návrhu je chráněn autorským zákonem č. 121/2000 Sb. Výkres nesmí být použit k jinému účelu, než ke kterému byl vytvořen.

Zadavatel :
viz. jednotlivé školy

MTA_01-09

Datum : Duben 2023 Stupeň : Ideový návrh a ZD Zakázkové číslo : BA - 203_22_09

Nový stav - stolařina, mobiliář a doplňky_pol. S1 + specifikace

M 1:20
0,1 0,5 1m

BAJGER
Architektonický ateliér Ostrava

červeně zvýraznění = revize
revize R2_01

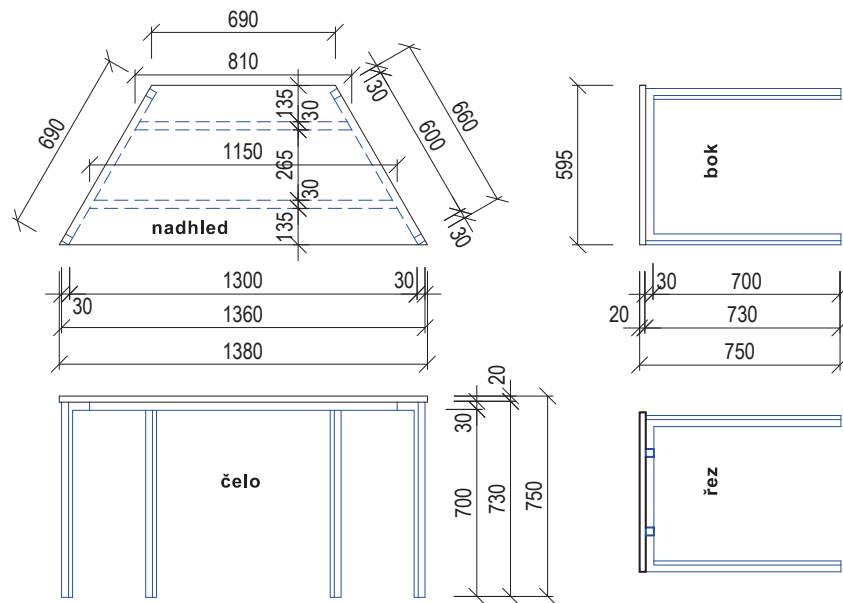

STŮL S4

Podnož - nerez jákly 30x30mm,
+ 2 **podélné výztuhy, jákl 30x30mm**

prac.deska - překližka 20mm,
bříza a lak
(vzorkovat společně se sedáky židlí S3)

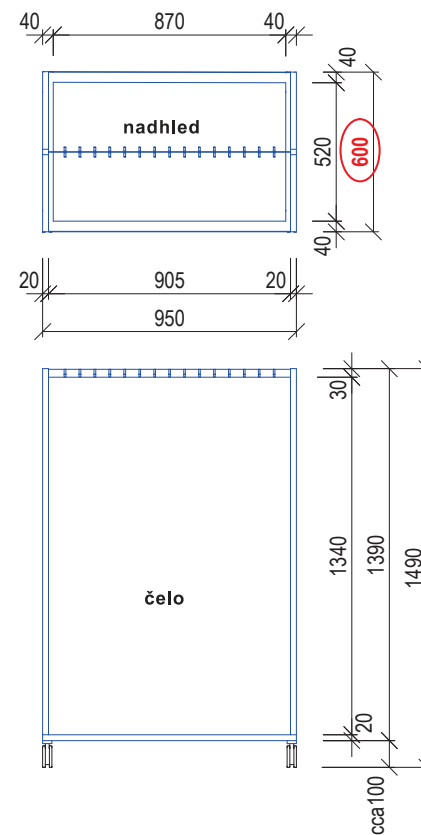
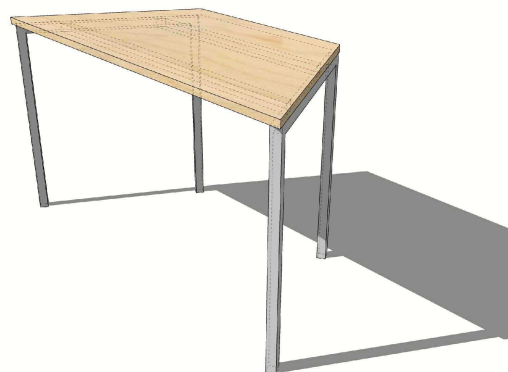

MOBILNÍ VĚŠÁK S5

základna - nerez, svařezec z **jáklů 20x40mm**,
boky - nerez, svařezec z **jáklů 20x20mm**,
držák s háčky - plochý profil 30mm,
+ oboustranně 15 a 15 háčků, ohnutá tyčovina, 5mm,

4x kolečko 50mm, gumovým běhounem

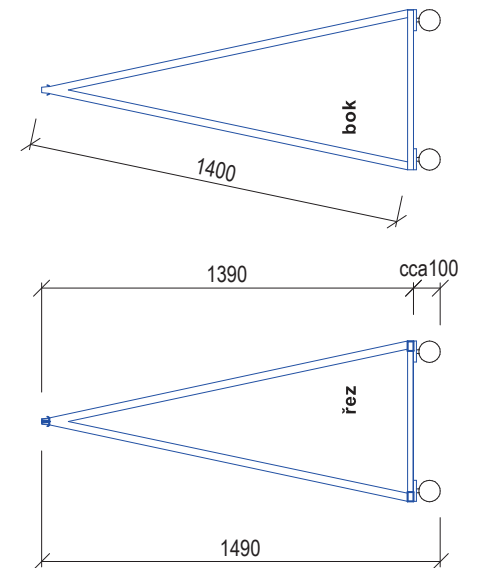

Autor návrhu :
Ing. arch. Oldřich BAJGER
K Tobolkám 3246/3 * 723 00, Ostrava - Martinov * mob: 00420 601 569 728 * baiger@baiger.cz * IČ: 731 52 714 * DIČ: CZ7609075573
Pozn.: Autor návrhu je chráněn autorským zákonem č. 121/2000 Sb. Výkres nesmí být použit k jinému účelu, než ke kterému byl vytvořen.

Zadavatel :
viz. jednotlivé školy

MTA_01-09

Datum : Duben 2023 Stupeň : Ideový návrh a ZD Zakázkové číslo : BA - 203_22_09

Nový stav - stolařina, mobiliář a doplňky_položky S4, S5

M 1:20
0,1 0,5 1m

BAJGER
Architektonický atelier Ostrava

červeně zvýraznění = revize
revize R2_02