

# DOHODA O ZMĚNĚ VYMEZENÍ JEDNOTEK V BUDOVĚ

uzavřená mezi těmito smluvními stranami:

## 1) Bytové družstvo MB OMEGA

IČO 25407635

se sídlem Masarykova 522/12, 460 01 Liberec 1

zaps. v obch. rejstříku vedeném Krajským soudem v Ústí nad Labem oddíl Dr vložka 471

zastoupené [redacted] místopředsedou  
představenstva

(dále též jen „Družstvo“)

## 2) Statutární město Mladá Boleslav

IČO 238295

se sídlem Komenského náměstí 61, 293 01 Mladá Boleslav

zastoupené [redacted] primátorem

(dále též jen „Město“)

## 3) Real Investment CZ s.r.o.

IČO 25441817

se sídlem Liberec 13, Gen. Svobody čp. 53, PSČ 460 13

zaps. v obch. rejstříku vedeném Krajským soudem v Ústí nad Labem oddíl C vložka 18520

zastoupená [redacted] jednatelem

(dále též jen „Real Investment CZ“)

### I. Preambule

Smluvní strany této dohody jsou vlastníky jednotek v bytovém domě č. p. **1385, 1386, 1387, 1388** v ulici 17. listopadu, Mladá Boleslav postaveném na pozemku p. č. **st. 6559** v k. ú. a obci Mladá Boleslav, část obce Mladá Boleslav II (dále též jen „Dům“ a „Pozemek“). Veškeré jednotky v Domě jsou vymezeny podle zákona č. 72/1994 Sb. a byly v Domě vymezeny dohodou o zrušení a vypořádání podílového spoluvlastnictví ze dne 11.10.2001 (dále též jen „Dohoda o zrušení spoluvlastnictví“).

Družstvo a Město jsou ke dni uzavření této dohody spoluvlastníky jednotek č. 1385/501, 1385/502, 1385/503, 1385/504, 1385/505, 1385/506, 1385/507, 1385/508, 1385/509, 1385/510, 1385/511, 1385/512, 1385/513, 1385/514, 1385/515, 1385/516, 1385/517, 1386/601, 1386/602, 1386/603, 1386/604, 1386/605, 1386/606, 1386/607, 1386/608, 1386/609, 1386/610, 1386/611, 1386/612, 1386/613, 1386/614, 1386/615, 1386/616, 1386/617, 1386/618, 1387/701, 1387/702, 1387/703, 1387/704, 1387/705, 1387/706, 1387/707, 1387/708, 1387/709, 1387/710, 1387/711, 1387/712, 1387/713, 1387/714, 1387/715, 1388/801, 1388/802, 1388/803, 1388/804, 1388/805, 1388/806, 1388/807, 1388/808, 1388/809, 1388/810, 1388/811, 1388/812, 1388/813, 1388/814 a 1388/815 přičemž způsob využití všech těchto jednotek je byt, Družstvo má na každé z těchto jednotek ideální spoluvlastnický podíl v rozsahu 49/100 a Město má na každé z těchto jednotek ideální spoluvlastnický podíl v rozsahu 51/100 (dále též jen „Byty“). Real Investment CZ je ke dni uzavření této dohody výlučným vlastníkem jednotek č. 1385/22, 1386/23, 1386/24, 1387/25, 1387/26 a 1388/27, přičemž způsob využití všech těchto jednotek je jiný nebytový prostor (dále též jen „Nebytové prostory“). Byty a Nebytové prostory jsou v této dohodě společně označeny též jen jako „Jednotky“.

Žádná z Jednotek není v okamžiku uzavření této dohody zatížena zástavním právem, věcným břemenem ani jakýmkoliv jiným věcným právem.

Družstvo, Město a Real Investment CZ jsou v okamžiku uzavření této dohody vlastníky v souhrnu 100 % Jednotek vymezených v Domě Dohodou o zrušení spoluvlastnictví a jako taková jsou tedy oprávněni dohodou změnit způsob vymezení těchto Jednotek.

## II. Změna vymezení Jednotek

Smluvní strany se dohodly, že mění způsob vymezení Jednotek v Domě, a to tak, že:

- 1) Veškeré sklepní kóje, lodžie, balkony a terasy v Domě se vymezují jako společné části Domu, přičemž o každém z těchto prostorů platí, že je určen k výlučnému užívání vlastníka jednotlivého Bytu, jak je uvedeno níže v této dohodě.
- 2) Prostor podzemních garáží v 1. podzemním podlaží Domu, který zahrnuje veškerá parkovací stání v Domě a průjezdní komunikaci, se vymezuje jako samostatná jednotka číslo **1385/100**, jejíž způsob využití je **garáž** (dále též zahrnuta pod společné označení „Jednotky“). Takto vymezená Jednotka bude ve smyslu ustanovení § 3063 z. č. 89/2012 Sb., občanského zákoníku jednotkou vymezenou podle zákona č. 72/1994 Sb.

## III. Popis Jednotek

Popis všech Jednotek v Domě se v důsledku změn popsanych v čl. II. této dohody mění následujícím způsobem:

### I. Byty:

#### Byt č. 1385/501

Účel místnosti	Plocha m <sup>2</sup>
Ložnice	20,84
Koupelna	4,50
WC	0,90
Kuchyň	12,76
Obývací pokoj	21,06
Ložnice	17,41
Předsíň	14,62
<b>Podlahová plocha</b>	<b>92,09</b>

zaokr.: 92,1

#### Byt č. 1385/502

Účel místnosti	Plocha m <sup>2</sup>
Koupelna	4,48
WC	1,20
Kuchyň	11,74
Obývací pokoj	22,27
Šatna	2,51
Předsíň	8,09
<b>Podlahová plocha</b>	<b>50,29</b>

zaokr.: 50,3

#### Byt č. 1385/503

Účel místnosti	Plocha m <sup>2</sup>
Ložnice	14,17
Koupelna	3,44
WC	0,90
Obytná kuchyň	30,72
Předsíň	9,40
<b>Podlahová plocha</b>	<b>58,63</b>

zaokr.: 58,6

#### Byt č. 1385/504

Účel místnosti	Plocha m <sup>2</sup>
Ložnice	20,84
Koupelna	4,50
WC	0,90
Kuchyň	12,76
Obývací pokoj	21,06
Ložnice	17,41
Předsíň	14,62
<b>Podlahová plocha</b>	<b>92,09</b>

zaokr.: 92,1

#### Byt č. 1385/505

Účel místnosti	Plocha m <sup>2</sup>
Koupelna	4,48
WC	1,20
Kuchyň	11,74
Obývací pokoj	22,27
Šatna	2,51
Předsíň	8,09
<b>Podlahová plocha</b>	<b>50,29</b>

zaokr.: 50,3

#### Byt č. 1385/506

Účel místnosti	Plocha m <sup>2</sup>
Ložnice	14,17
Koupelna	3,44
WC	0,90
Obytná kuchyň	30,72
Předsíň	9,40
<b>Podlahová plocha</b>	<b>58,63</b>

zaokr.: 58,6

**Byt č. 1385/507**

Účel místnosti	Plocha m <sup>2</sup>
Ložnice	20,84
Koupelna	4,50
WC	0,90
Kuchyň	12,76
Obývací pokoj	21,06
Ložnice	17,41
Předsíň	14,62
<b>Podlahová plocha</b>	<b>92,09</b>

zaokr.: 92,1

**Byt č. 1385/509**

Účel místnosti	Plocha m <sup>2</sup>
Ložnice	14,17
Koupelna	3,44
WC	0,90
Obytná kuchyň	30,72
Předsíň	9,40
<b>Podlahová plocha</b>	<b>58,63</b>

zaokr.: 58,6

**Byt č. 1385/511**

Účel místnosti	Plocha m <sup>2</sup>
Koupelna	4,48
WC	1,20
Kuchyň	11,74
Obývací pokoj	22,27
Šatna	2,51
Předsíň	8,09
<b>Podlahová plocha</b>	<b>50,29</b>

zaokr.: 50,3

**Byt č. 1385/513**

Účel místnosti	Plocha m <sup>2</sup>
Ložnice	20,84
Koupelna	4,50
WC	0,90
Kuchyň	12,76
Obývací pokoj	21,06
Ložnice	17,41
Předsíň	14,62
<b>Podlahová plocha</b>	<b>92,09</b>

zaokr.: 92,1

**Byt č. 1385/508**

Účel místnosti	Plocha m <sup>2</sup>
Koupelna	4,48
WC	1,20
Kuchyň	11,74
Obývací pokoj	22,27
Šatna	2,51
Předsíň	8,09
<b>Podlahová plocha</b>	<b>50,29</b>

zaokr.: 50,3

**Byt č. 1385/510**

Účel místnosti	Plocha m <sup>2</sup>
Ložnice	20,84
Koupelna	4,50
WC	0,90
Kuchyň	12,76
Obývací pokoj	21,06
Ložnice	17,41
Předsíň	14,62
<b>Podlahová plocha</b>	<b>92,09</b>

zaokr.: 92,1

**Byt č. 1385/512**

Účel místnosti	Plocha m <sup>2</sup>
Ložnice	14,17
Koupelna	3,44
WC	0,90
Obytná kuchyň	30,72
Předsíň	9,40
<b>Podlahová plocha</b>	<b>58,63</b>

zaokr.: 58,6

**Byt č. 1385/514**

Účel místnosti	Plocha m <sup>2</sup>
Koupelna	4,48
WC	1,20
Kuchyň	11,74
Obývací pokoj	22,27
Šatna	2,51
Předsíň	8,09
<b>Podlahová plocha</b>	<b>50,29</b>

zaokr.: 50,3

**Byt č. 1385/515**

Účel místnosti	Plocha m <sup>2</sup>
Ložnice	14,17
Koupelna	3,44
WC	0,90
Obytná kuchyň	30,72
Předsíň	9,40
<b>Podlahová plocha</b>	<b>58,63</b> zaokr.: 58,6

**Byt č. 1385/516**

Účel místnosti	Plocha m <sup>2</sup>
Ložnice	20,84
Koupelna	4,50
WC	0,90
Kuchyň	12,76
Obývací pokoj	21,06
Ložnice	17,41
Předsíň	14,62
<b>Podlahová plocha</b>	<b>92,09</b> zaokr.: 92,1

**Byt č. 1385/517**

Účel místnosti	Plocha m <sup>2</sup>
Ložnice	18,63
Koupelna	4,48
WC	1,20
Kuchyň	11,74
Obývací pokoj	22,88
Šatna	2,51
Šatna	4,32
Předsíň	13,68
<b>Podlahová plocha</b>	<b>79,44</b> zaokr.: 79,4

**Byt č. 1386/601**

Účel místnosti	Plocha m <sup>2</sup>
Ložnice	12,35
Koupelna + WC	3,35
Obytná kuchyň	20,25
Předsíň	5,12
<b>Podlahová plocha</b>	<b>41,07</b> zaokr.: 41,1

**Byt č. 1386/602**

Účel místnosti	Plocha m <sup>2</sup>
Koupelna + WC	3,35
Obytná kuchyň	21,79
Předsíň	5,52
<b>Podlahová plocha</b>	<b>30,66</b> zaokr.: 30,7

**Byt č. 1386/603**

Účel místnosti	Plocha m <sup>2</sup>
Ložnice	12,35
Koupelna + WC	3,35
Obytná kuchyň	20,25
Předsíň	5,12
<b>Podlahová plocha</b>	<b>41,07</b> zaokr.: 41,1

**Byt č. 1386/604**

Účel místnosti	Plocha m <sup>2</sup>
Ložnice	12,35
Koupelna + WC	3,35
Obytná kuchyň	20,25
Předsíň	5,12
<b>Podlahová plocha</b>	<b>41,07</b> zaokr.: 41,1

**Byt č. 1386/605**

Účel místnosti	Plocha m <sup>2</sup>
Koupelna + WC	3,35
Obytná kuchyň	21,79
Předsíň	5,52
<b>Podlahová plocha</b>	<b>30,66</b> zaokr.: 30,7

**Byt č. 1386/606**

Účel místnosti	Plocha m <sup>2</sup>
Ložnice	12,35
Koupelna + WC	3,35
Obytná kuchyň	20,25
Předsíň	5,12
<b>Podlahová plocha</b>	<b>41,07</b> zaokr.: 41,1

**Byt č. 1386/607**

Účel místnosti	Plocha m <sup>2</sup>
Ložnice	12,35
Koupelna + WC	3,35
Obytná kuchyň	20,25
Předsíň	5,12
<b>Podlahová plocha</b>	<b>41,07</b>

zaokr.: 41,1

**Byt č. 1386/609**

Účel místnosti	Plocha m <sup>2</sup>
Ložnice	12,35
Koupelna + WC	3,35
Obytná kuchyň	20,25
Předsíň	5,12
<b>Podlahová plocha</b>	<b>41,07</b>

zaokr.: 41,1

**Byt č. 1386/611**

Účel místnosti	Plocha m <sup>2</sup>
Koupelna + WC	3,35
Obytná kuchyň	21,79
Předsíň	5,52
<b>Podlahová plocha</b>	<b>30,66</b>

zaokr.: 30,7

**Byt č. 1386/613**

Účel místnosti	Plocha m <sup>2</sup>
Ložnice	12,35
Koupelna + WC	3,35
Obytná kuchyň	20,25
Předsíň	5,12
<b>Podlahová plocha</b>	<b>41,07</b>

zaokr.: 41,1

**Byt č. 1386/615**

Účel místnosti	Plocha m <sup>2</sup>
Ložnice	12,35
Koupelna + WC	3,35
Obytná kuchyň	20,25
Předsíň	5,12
<b>Podlahová plocha</b>	<b>41,07</b>

zaokr.: 41,1

**Byt č. 1386/617**

Účel místnosti	Plocha m <sup>2</sup>
Koupelna + WC	3,35
Obytná kuchyň	21,79
Předsíň	5,52
<b>Podlahová plocha</b>	<b>30,66</b>

zaokr.: 30,7

**Byt č. 1386/608**

Účel místnosti	Plocha m <sup>2</sup>
Koupelna + WC	3,35
Obytná kuchyň	21,79
Předsíň	5,52
<b>Podlahová plocha</b>	<b>30,66</b>

zaokr.: 30,7

**Byt č. 1386/610**

Účel místnosti	Plocha m <sup>2</sup>
Ložnice	12,35
Koupelna + WC	3,35
Obytná kuchyň	20,25
Předsíň	5,12
<b>Podlahová plocha</b>	<b>41,07</b>

zaokr.: 41,1

**Byt č. 1386/612**

Účel místnosti	Plocha m <sup>2</sup>
Ložnice	12,35
Koupelna + WC	3,35
Obytná kuchyň	20,25
Předsíň	5,12
<b>Podlahová plocha</b>	<b>41,07</b>

zaokr.: 41,1

**Byt č. 1386/614**

Účel místnosti	Plocha m <sup>2</sup>
Koupelna + WC	3,35
Obytná kuchyň	21,79
Předsíň	5,52
<b>Podlahová plocha</b>	<b>30,66</b>

zaokr.: 30,7

**Byt č. 1386/616**

Účel místnosti	Plocha m <sup>2</sup>
Ložnice	12,35
Koupelna + WC	3,35
Obytná kuchyň	20,25
Předsíň	5,12
<b>Podlahová plocha</b>	<b>41,07</b>

zaokr.: 41,1

**Byt č. 1386/618**

Účel místnosti	Plocha m <sup>2</sup>
Ložnice	12,35
Koupelna + WC	3,35
Obytná kuchyň	20,25
Předsíň	5,12
<b>Podlahová plocha</b>	<b>41,07</b>

zaokr.: 41,1

**Byt č. 1387/701**

Účel místnosti	Plocha m <sup>2</sup>
Ložnice	12,35
Koupelna + WC	3,35
Obytná kuchyň	20,25
Předsíň	5,12
<b>Podlahová plocha</b>	<b>41,07</b>

 zaokr.: 41,1
**Byt č. 1387/702**

Účel místnosti	Plocha m <sup>2</sup>
Koupelna + WC	3,35
Obytná kuchyň	21,79
Předsíň	5,52
<b>Podlahová plocha</b>	<b>30,66</b>

 zaokr.: 30,7
**Byt č. 1387/703**

Účel místnosti	Plocha m <sup>2</sup>
Ložnice	12,35
Koupelna + WC	3,35
Obytná kuchyň	20,25
Předsíň	5,12
<b>Podlahová plocha</b>	<b>41,07</b>

 zaokr.: 41,1
**Byt č. 1387/704**

Účel místnosti	Plocha m <sup>2</sup>
Ložnice	12,35
Koupelna + WC	3,35
Obytná kuchyň	20,25
Předsíň	5,12
<b>Podlahová plocha</b>	<b>41,07</b>

 zaokr.: 41,1
**Byt č. 1387/705**

Účel místnosti	Plocha m <sup>2</sup>
Koupelna + WC	3,35
Obytná kuchyň	21,79
Předsíň	5,52
<b>Podlahová plocha</b>	<b>30,66</b>

 zaokr.: 30,7
**Byt č. 1387/706**

Účel místnosti	Plocha m <sup>2</sup>
Ložnice	12,35
Koupelna + WC	3,35
Obytná kuchyň	20,25
Předsíň	5,12
<b>Podlahová plocha</b>	<b>41,07</b>

 zaokr.: 41,1
**Byt č. 1387/707**

Účel místnosti	Plocha m <sup>2</sup>
Ložnice	12,35
Koupelna + WC	3,35
Obytná kuchyň	20,25
Předsíň	5,12
<b>Podlahová plocha</b>	<b>41,07</b>

 zaokr.: 41,1
**Byt č. 1387/708**

Účel místnosti	Plocha m <sup>2</sup>
Koupelna + WC	3,35
Obytná kuchyň	21,79
Předsíň	5,52
<b>Podlahová plocha</b>	<b>30,66</b>

 zaokr.: 30,7
**Byt č. 1387/709**

Účel místnosti	Plocha m <sup>2</sup>
Ložnice	12,35
Koupelna + WC	3,35
Obytná kuchyň	20,25
Předsíň	5,12
<b>Podlahová plocha</b>	<b>41,07</b>

 zaokr.: 41,1
**Byt č. 1387/710**

Účel místnosti	Plocha m <sup>2</sup>
Ložnice	12,35
Koupelna + WC	3,35
Obytná kuchyň	20,25
Předsíň	5,12
<b>Podlahová plocha</b>	<b>41,07</b>

 zaokr.: 41,1
**Byt č. 1387/711**

Účel místnosti	Plocha m <sup>2</sup>
Koupelna + WC	3,35
Obytná kuchyň	21,79
Předsíň	5,52
<b>Podlahová plocha</b>	<b>30,66</b>

 zaokr.: 30,7
**Byt č. 1387/712**

Účel místnosti	Plocha m <sup>2</sup>
Ložnice	12,35
Koupelna + WC	3,35
Obytná kuchyň	20,25
Předsíň	5,12
<b>Podlahová plocha</b>	<b>41,07</b>

 zaokr.: 41,1

**Byt č. 1387/713**

Účel místnosti	Plocha m <sup>2</sup>
Ložnice	12,35
Koupelna + WC	3,35
Obytná kuchyň	20,25
Předsíň	5,12
<b>Podlahová plocha</b>	<b>41,07</b>

zaokr.: 41,1

**Byt č. 1387/715**

Účel místnosti	Plocha m <sup>2</sup>
Ložnice	12,35
Koupelna + WC	3,35
Obytná kuchyň	20,25
Předsíň	5,12
<b>Podlahová plocha</b>	<b>41,07</b>

zaokr.: 41,1

**Byt č. 1388/801**

Účel místnosti	Plocha m <sup>2</sup>
Ložnice	12,35
Koupelna	3,31
WC	0,92
Obytná kuchyň	31,39
Ložnice	18,83
Předsíň	10,13
<b>Podlahová plocha</b>	<b>76,93</b>

zaokr.: 76,9

**Byt č. 1388/803**

Účel místnosti	Plocha m <sup>2</sup>
Ložnice	12,11
Koupelna + WC	3,23
Obytná kuchyň	20,05
Předsíň	5,12
<b>Podlahová plocha</b>	<b>40,51</b>

zaokr.: 40,5

**Byt č. 1388/805**

Účel místnosti	Plocha m <sup>2</sup>
Koupelna + WC	3,35
Obytná kuchyň	21,79
Předsíň	5,52
<b>Podlahová plocha</b>	<b>30,66</b>

zaokr.: 30,7

**Byt č. 1387/714**

Účel místnosti	Plocha m <sup>2</sup>
Koupelna + WC	3,35
Obytná kuchyň	21,79
Předsíň	5,52
<b>Podlahová plocha</b>	<b>30,66</b>

zaokr.: 30,7

**Byt č. 1388/802**

Účel místnosti	Plocha m <sup>2</sup>
Koupelna + WC	3,35
Obytná kuchyň	21,79
Předsíň	5,52
<b>Podlahová plocha</b>	<b>30,66</b>

zaokr.: 30,7

**Byt č. 1388/804**

Účel místnosti	Plocha m <sup>2</sup>
Ložnice	12,35
Koupelna	3,31
WC	0,92
Obytná kuchyň	31,39
Ložnice	18,83
Předsíň	10,13
<b>Podlahová plocha</b>	<b>76,93</b>

zaokr.: 76,9

**Byt č. 1388/806**

Účel místnosti	Plocha m <sup>2</sup>
Ložnice	12,11
Koupelna + WC	3,23
Obytná kuchyň	20,05
Předsíň	5,12
<b>Podlahová plocha</b>	<b>40,51</b>

zaokr.: 40,5

**Byt č. 1388/807**

Účel místnosti	Plocha m <sup>2</sup>
Ložnice	12,35
Koupelna	3,31
WC	0,92
Obytná kuchyň	31,39
Ložnice	18,83
Předsíň	10,13
<b>Podlahová plocha</b>	<b>76,93</b>

zaokr.: 76,9

**Byt č. 1388/809**

Účel místnosti	Plocha m <sup>2</sup>
Ložnice	12,11
Koupelna + WC	3,23
Obytná kuchyň	20,05
Předsíň	5,12
<b>Podlahová plocha</b>	<b>40,51</b>

zaokr.: 40,5

**Byt č. 1388/811**

Účel místnosti	Plocha m <sup>2</sup>
Koupelna + WC	3,35
Obytná kuchyň	21,79
Předsíň	5,52
<b>Podlahová plocha</b>	<b>30,66</b>

zaokr.: 30,7

**Byt č. 1388/813**

Účel místnosti	Plocha m <sup>2</sup>
Ložnice	12,35
Koupelna + WC	4,11
Obytná kuchyň	18,83
Šatna	3,00
Předsíň	7,22
<b>Podlahová plocha</b>	<b>45,51</b>

zaokr.: 45,5

**Byt č. 1388/815**

Účel místnosti	Plocha m <sup>2</sup>
Ložnice	12,11
Koupelna + WC	3,23
Obytná kuchyň	20,05
Předsíň	5,12
<b>Podlahová plocha</b>	<b>40,51</b>

zaokr.: 40,5

**Byt č. 1388/808**

Účel místnosti	Plocha m <sup>2</sup>
Koupelna + WC	3,35
Obytná kuchyň	21,79
Předsíň	5,52
<b>Podlahová plocha</b>	<b>30,66</b>

zaokr.: 30,7

**Byt č. 1388/810**

Účel místnosti	Plocha m <sup>2</sup>
Ložnice	12,35
Koupelna	3,31
WC	0,92
Obytná kuchyň	31,39
Ložnice	18,83
Předsíň	10,13
<b>Podlahová plocha</b>	<b>76,93</b>

zaokr.: 76,9

**Byt č. 1388/812**

Účel místnosti	Plocha m <sup>2</sup>
Ložnice	12,11
Koupelna + WC	3,23
Obytná kuchyň	20,05
Předsíň	5,12
<b>Podlahová plocha</b>	<b>40,51</b>

zaokr.: 40,5

**Byt č. 1388/814**

Účel místnosti	Plocha m <sup>2</sup>
Koupelna + WC	3,35
Obytná kuchyň	21,79
Předsíň	5,52
<b>Podlahová plocha</b>	<b>30,66</b>

zaokr.: 30,7



II. nebytové prostory:

*Jiný nebytový prostor č. 1385/22*

Účel místnosti	Plocha m <sup>2</sup>
Prodejna	27,19
Sklad	17,00
Soc. zařízení	2,33
<b>Podlahová plocha</b>	<b>46,52</b>

 zaokr.: 46,5

*Jiný nebytový prostor č. 1386/24*

Účel místnosti	Plocha m <sup>2</sup>
Prodejna	47,46
Sklad	7,83
Soc. zařízení	2,33
<b>Podlahová plocha</b>	<b>57,62</b>

 zaokr.: 57,6

*Jiný nebytový prostor č. 1387/26*

Účel místnosti	Plocha m <sup>2</sup>
Prodejna	61,82
Šatna	11,60
Sklad	8,95
Soc. zařízení	2,18
<b>Podlahová plocha</b>	<b>84,55</b>

 zaokr.: 84,6

*Garáž č. 1385/100*

Účel místnosti	Plocha m <sup>2</sup>
Halová garáž	995,82
<b>Podlahová plocha</b>	<b>995,82</b>

 zaokr.: 995,8

*Jiný nebytový prostor č. 1386/23*

Účel místnosti	Plocha m <sup>2</sup>
Prodejna	61,82
Šatna	11,50
Sklad	8,77
Soc. zařízení	2,33
<b>Podlahová plocha</b>	<b>84,42</b>

 zaokr.: 84,4

*Jiný nebytový prostor č. 1387/25*

Účel místnosti	Plocha m <sup>2</sup>
Prodejna	32,91
Sklad	9,90
Soc. zařízení	2,58
<b>Podlahová plocha</b>	<b>45,39</b>

 zaokr.: 45,4

*Jiný nebytový prostor č. 1388/27*

Účel místnosti	Plocha m <sup>2</sup>
Prodejna	32,91
Sklad	15,55
Soc. zařízení	2,58
<b>Podlahová plocha</b>	<b>51,04</b>

 zaokr.: 51,0

Popis vybavení Jednotek se mění takto:

a) do vybavení Bytů náleží:

- vnitřní rozvody elektrické energie, vody, odvádění odpadních vod, vzduchotechniky, telefonu, televizního signálu a datových sítí;
- zásuvka pro linku telefonu, zásuvka kabelové televize;
- domácí telefon s el. vrátným;
- zásuvky a vypínače uvnitř Bytu;
- svítidla uvnitř Bytu;
- ventilátory na WC a v koupelnách;
- WC kombi;
- vana;
- umyvadlo;
- vodovodní baterie;
- vývody: v koupelně pro připojení pračky, v kuchyni pro připojení dřezu, myčky, el. sporáku (380 V) a digestoře;
- garnyže;

b) do vybavení Nebytových prostorů č. 1385/22, 1386/23, 1386/24, 1387/25, 1387/26 a 1388/27 náleží:

- částí výkladních skříní vstupující od vnitřního povrchu obvodové stěny Domu do vnitřního prostoru místnosti;
- vnitřní rozvody elektrické energie, vody, odvádění odpadních vod, vzduchotechniky, telefonu, televizního signálu a datových sítí;
- zásuvka pro linku telefonu, zásuvka kabelové televize;
- zásuvky a vypínače uvnitř Nebytového prostoru;
- svítidla uvnitř Nebytového prostoru;
- WC kombi;
- umyvadlo;
- vodovodní baterie;

c) do vybavení garáže č. 1380/100 náleží:

- vjezdová vrata na elektrický pohon s dálkovým ovládním;
- vnitřní rozvody elektrické energie;
- svítidla uvnitř garáže s pohybovými čidly;
- zásuvky uvnitř garáže;
- systému odtahu CO včetně čidel.

Poloha Jednotek v domě je vyznačena v příloze č. 1 této dohody (Půdorysy všech podlaží s údaji o podlahových plochách jednotek), přičemž touto přílohou se nahrazuje dosavadní příloha č. 1 k Dohodě o zrušení spoluvlastnictví.

#### IV. Spoluvlastnické podíly

Spoluvlastnické podíly na společných částech Domu a na Pozemku spojené s jednotlivými Jednotkami se mění následujícím způsobem:

Číslo jednotky	Spoluvlastnický podíl
1385 / 100	9958 / 44928 22,16 %
1385 / 22	465 / 44928 1,03 %
1385 / 501	921 / 44928 2,05 %
1385 / 502	503 / 44928 1,12 %
1385 / 503	586 / 44928 1,30 %
1385 / 504	921 / 44928 2,05 %
1385 / 505	503 / 44928 1,12 %
1385 / 506	586 / 44928 1,30 %
1385 / 507	921 / 44928 2,05 %
1385 / 508	503 / 44928 1,12 %
1385 / 509	586 / 44928 1,30 %
1385 / 510	921 / 44928 2,05 %
1385 / 511	503 / 44928 1,12 %
1385 / 512	586 / 44928 1,30 %
1385 / 513	921 / 44928 2,05 %
1385 / 514	503 / 44928 1,12 %
1385 / 515	586 / 44928 1,30 %
1385 / 516	921 / 44928 2,05 %
1385 / 517	794 / 44928 1,77 %
1386 / 23	844 / 44928 1,88 %
1386 / 24	576 / 44928 1,28 %
1386 / 601	411 / 44928 0,91 %
1386 / 602	307 / 44928 0,68 %
1386 / 603	411 / 44928 0,91 %
1386 / 604	411 / 44928 0,91 %
1386 / 605	307 / 44928 0,68 %
1386 / 606	411 / 44928 0,91 %
1386 / 607	411 / 44928 0,91 %
1386 / 608	307 / 44928 0,68 %
1386 / 609	411 / 44928 0,91 %
1386 / 610	411 / 44928 0,91 %
1386 / 611	307 / 44928 0,68 %
1386 / 612	411 / 44928 0,91 %
1386 / 613	411 / 44928 0,91 %
1386 / 614	307 / 44928 0,68 %
1386 / 615	411 / 44928 0,91 %
1386 / 616	411 / 44928 0,91 %
1386 / 617	307 / 44928 0,68 %
1386 / 618	411 / 44928 0,91 %

Číslo jednotky	Spoluvlastnický podíl
1387 / 25	454 / 44928 1,01 %
1387 / 26	846 / 44928 1,88 %
1387 / 701	411 / 44928 0,91 %
1387 / 702	307 / 44928 0,68 %
1387 / 703	411 / 44928 0,91 %
1387 / 704	411 / 44928 0,91 %
1387 / 705	307 / 44928 0,68 %
1387 / 706	411 / 44928 0,91 %
1387 / 707	411 / 44928 0,91 %
1387 / 708	307 / 44928 0,68 %
1387 / 709	411 / 44928 0,91 %
1387 / 710	411 / 44928 0,91 %
1387 / 711	307 / 44928 0,68 %
1387 / 712	411 / 44928 0,91 %
1387 / 713	411 / 44928 0,91 %
1387 / 714	307 / 44928 0,68 %
1387 / 715	411 / 44928 0,91 %
1388 / 27	510 / 44928 1,14 %
1388 / 801	769 / 44928 1,71 %
1388 / 802	307 / 44928 0,68 %
1388 / 803	405 / 44928 0,90 %
1388 / 804	769 / 44928 1,71 %
1388 / 805	307 / 44928 0,68 %
1388 / 806	405 / 44928 0,90 %
1388 / 807	769 / 44928 1,71 %
1388 / 808	307 / 44928 0,68 %
1388 / 809	405 / 44928 0,90 %
1388 / 810	769 / 44928 1,71 %
1388 / 811	307 / 44928 0,68 %
1388 / 812	405 / 44928 0,90 %
1388 / 813	455 / 44928 1,01 %
1388 / 814	307 / 44928 0,68 %
1388 / 815	405 / 44928 0,90 %

Smluvní strany souhlasí s opravou písařské chyby v čísle popisném, která byla provedena v posledních 15 řádcích tabulky shora.

Bytové družstvo MB OMEGA:

Real Invest

Statutární ř

## V. Společné části

Smluvní strany tímto mění a upravují popis společných částí Domu tak, že těmito společnými částmi jsou:

- vodorovné a svislé nosné konstrukce včetně základů, izolací, obvodové stěny;
- střecha včetně krovu, výplň výstupních otvorů, izolací, hromosvodů, lávek, dešťových žlabů a svodů venkovních či vnitřních;
- omítky: vnější se zateplovacím systémem, vnitřní (kromě omítek a obkladů uvnitř Jednotek);
- vchod, vstupní dveře do Domu, vstupní dveře do Bytů a do Nebytových prostorů, vstupní protipožární dveře do garáže a dveře přímo přístupné jen ze společných prostor;
- chodby, schodiště, podesty, včetně obkladů a krytin;
- podlahy, vyjma podlahových krytin v Jednotce a všeho, co je spojeno s položením či usazením a s funkcí příslušného druhu podlahových krytin, spolu s případnou kročejovou protihlukovou izolací a s tepelnou izolací, je-li součástí podlahové krytiny a nezasahuje do společných částí Domu;
- okna;
- výkladní skříně v rozsahu, v jakém se nacházejí v rovině obvodové stěny Domu, včetně vnějšího skla a rolety, kromě částí výkladních skříní vstupujících od vnitřního povrchu obvodové stěny do vnitřního prostoru místnosti;
- balkony, lodžie a terasy včetně přístupových dveří;
- přístřešky nad balkony a lodžiami;
- výtahy, strojovny výtahů;
- kočárkárny, kolárny a místnosti nacházející se ve společných částech Domu, které nejsou vymezeny jako Jednotka nebo součást Jednotky;
- sklepní kóje;
- přípojky od hlavního řadu nebo od hlavního vedení pro dodávky energií, vody, pro odvádění odpadních vod, pokud nejsou ve vlastnictví dodavatelů, domovní potrubí odpadních vod až po výpusť (zařízení) pro napojení potrubí odpadních vod z Jednotky, domovní potrubí pro odvádění dešťových vod;
- rozvody vody teplé i studené včetně stoupacích šachet, ať jde o hlavní svislé rozvody, nebo odbočky od nich až k poměrovým měřidlům pro Jednotku, hlavní uzavěry vody pro Jednotky; to se netýká rozvodů uvnitř Jednotky, včetně vodovodních baterií;
- rozvody elektrické energie až k bytovému jističi za elektroměrem;
- rozvody tepla včetně rozvodů, radiátorů a termostatických ventilů uvnitř Jednotek;
- osvětlení společných prostor, nouzové osvětlení, napájecí zařízení;
- svítidla ve společných prostorách;
- listovní schránky;
- rozvody telefonu, domácí zvonky, rozvody el. vrátného pro otevírání vchodových dveří;
- veškerá zařízení vzduchotechniky a ventilace až k zapojení do Jednotky, pokud byla pořízena jako společná; to se netýká zařízení vzduchotechniky, pořídí-li je vlastník Jednotky, a dále se to netýká systému odtahu CO v garážích;
- pryžová rohož k čištění bot v 1. n. p.;
- skládací schody nebo žebřík – vlez do půdního prostoru;
- hromosvod;
- systémy rozvodu a příjmu televizního signálu a datových sítí až k zapojení do Jednotky;
- protipožární zařízení;
- měřidla spotřeby energií a médií.

Ze shora uvedených společných částí Domu jsou ve výlučném užívání jednotlivých vlastníků Jednotek tyto společné části:

- a) vstupní dveře do Jednotky, přičemž vlastník Jednotky má právo výlučně užívat vstupní dveře k Jednotce náležející;
- b) okna, která jsou přímo přístupná z Jednotky, přičemž vlastník Jednotky má právo výlučně užívat ta okna, která jsou přímo přístupná z této Jednotky;
- c) výkladní skříně v té části, v níž jsou zahrnuty do společných částí Domu, přičemž vlastník Jednotky má právo výlučně užívat ty výkladní skříně, které jsou přímo přístupné z této Jednotky;

- d) balkony, lodžie a terasy včetně přístupových dveří s výjimkou balkonů přímo přístupných jen ze společných prostor, přičemž vlastník Jednotky má právo výlučně užívat balkon, lodžii či terasu a přístupové dveře přímo přístupné z této Jednotky;
- e) přístřešky nad balkony a lodžiami, přičemž vlastník Jednotky má právo výlučně užívat přístřešek nad balkonem či lodžií přímo přístupnými z této Jednotky;
- f) části rozvodů tepla umístěné v Jednotce, radiátory a termostatické ventily uvnitř Jednotky, přičemž právo výlučného užívání těchto společných částí má vlastník Jednotky, v níž jsou umístěny;
- g) hlavní uzávěry vody pro Jednotky, přičemž vlastník Jednotky má právo výlučně užívat uzávěr k Jednotce náležící;
- h) sklepní kóje, přičemž vlastníci jednotlivých Jednotek mají právo výlučně užívat tyto sklepní kóje:
- Byt č. 1385/501 - sklepní kóje č. 1 v 1. nadz. podlaží ve vchodu č. p. 1385;
  - Byt č. 1385/502 - sklepní kóje č. 2 v 1. nadz. podlaží ve vchodu č. p. 1385;
  - Byt č. 1385/503 - sklepní kóje č. 3 v 1. nadz. podlaží ve vchodu č. p. 1385;
  - Byt č. 1385/504 - sklepní kóje č. 4 v 1. nadz. podlaží ve vchodu č. p. 1385;
  - Byt č. 1385/505 - sklepní kóje č. 5 v 1. nadz. podlaží ve vchodu č. p. 1385;
  - Byt č. 1385/506 - sklepní kóje č. 6 v 1. nadz. podlaží ve vchodu č. p. 1385;
  - Byt č. 1385/507 - sklepní kóje č. 7 v 1. nadz. podlaží ve vchodu č. p. 1385;
  - Byt č. 1385/508 - sklepní kóje č. 8 v 1. nadz. podlaží ve vchodu č. p. 1385;
  - Byt č. 1385/509 - sklepní kóje č. 9 v 1. nadz. podlaží ve vchodu č. p. 1385;
  - Byt č. 1385/510 - sklepní kóje č. 10 v 1. nadz. podlaží ve vchodu č. p. 1385;
  - Byt č. 1385/511 - sklepní kóje č. 11 v 1. nadz. podlaží ve vchodu č. p. 1385;
  - Byt č. 1385/512 - sklepní kóje č. 12 v 1. nadz. podlaží ve vchodu č. p. 1385;
  - Byt č. 1385/513 - sklepní kóje č. 13 v 1. nadz. podlaží ve vchodu č. p. 1385;
  - Byt č. 1385/514 - sklepní kóje č. 14 v 1. nadz. podlaží ve vchodu č. p. 1385;
  - Byt č. 1385/515 - sklepní kóje č. 15 v 1. nadz. podlaží ve vchodu č. p. 1385;
  - Byt č. 1385/516 - sklepní kóje č. 16 v 1. nadz. podlaží ve vchodu č. p. 1385;
  - Byt č. 1385/517 - sklepní kóje č. 17 v 1. nadz. podlaží ve vchodu č. p. 1385;
  - Byt č. 1386/601 - sklepní kóje č. 1 v 1. podz. podlaží ve vchodu č. p. 1385;
  - Byt č. 1386/602 - sklepní kóje č. 2 v 1. podz. podlaží ve vchodu č. p. 1385;
  - Byt č. 1386/603 - sklepní kóje č. 3 v 1. podz. podlaží ve vchodu č. p. 1385;
  - Byt č. 1386/604 - sklepní kóje č. 4 v 1. podz. podlaží ve vchodu č. p. 1385;
  - Byt č. 1386/605 - sklepní kóje č. 5 v 1. podz. podlaží ve vchodu č. p. 1385;
  - Byt č. 1386/606 - sklepní kóje č. 6 v 1. podz. podlaží ve vchodu č. p. 1385;
  - Byt č. 1386/607 - sklepní kóje č. 7 v 1. podz. podlaží ve vchodu č. p. 1385;
  - Byt č. 1386/608 - sklepní kóje č. 8 v 1. podz. podlaží ve vchodu č. p. 1385;
  - Byt č. 1386/609 - sklepní kóje č. 9 v 1. podz. podlaží ve vchodu č. p. 1385;
  - Byt č. 1386/610 - sklepní kóje č. 10 v 1. podz. podlaží ve vchodu č. p. 1385;
  - Byt č. 1386/611 - sklepní kóje č. 11 v 1. podz. podlaží ve vchodu č. p. 1385;
  - Byt č. 1386/612 - sklepní kóje č. 12 v 1. podz. podlaží ve vchodu č. p. 1385;
  - Byt č. 1386/613 - sklepní kóje č. 13 v 1. podz. podlaží ve vchodu č. p. 1385;
  - Byt č. 1386/614 - sklepní kóje č. 14 v 1. podz. podlaží ve vchodu č. p. 1385;
  - Byt č. 1386/615 - sklepní kóje č. 15 v 1. podz. podlaží ve vchodu č. p. 1385;
  - Byt č. 1386/616 - sklepní kóje č. 16 v 1. podz. podlaží ve vchodu č. p. 1385;
  - Byt č. 1386/617 - sklepní kóje č. 17 v 1. podz. podlaží ve vchodu č. p. 1385;
  - Byt č. 1386/618 - sklepní kóje č. 18 v 1. podz. podlaží ve vchodu č. p. 1387;
  - Byt č. 1387/701 - sklepní kóje č. 1 pro vchod č. p. 1387;
  - Byt č. 1387/702 - sklepní kóje č. 2 pro vchod č. p. 1387;
  - Byt č. 1387/703 - sklepní kóje č. 3 pro vchod č. p. 1387;
  - Byt č. 1387/704 - sklepní kóje č. 4 pro vchod č. p. 1387;
  - Byt č. 1387/705 - sklepní kóje č. 5 pro vchod č. p. 1387;
  - Byt č. 1387/706 - sklepní kóje č. 6 pro vchod č. p. 1387;
  - Byt č. 1387/707 - sklepní kóje č. 7 pro vchod č. p. 1387;
  - Byt č. 1387/708 - sklepní kóje č. 8 pro vchod č. p. 1387;
  - Byt č. 1387/709 - sklepní kóje č. 9 pro vchod č. p. 1387;

- Byt č. 1387/710 - sklepní kóje č. 10 pro vchod č. p. 1387;
- Byt č. 1387/711 - sklepní kóje č. 11 pro vchod č. p. 1387;
- Byt č. 1387/712 - sklepní kóje č. 12 pro vchod č. p. 1387;
- Byt č. 1387/713 - sklepní kóje č. 13 pro vchod č. p. 1387;
- Byt č. 1387/714 - sklepní kóje č. 14 pro vchod č. p. 1387;
- Byt č. 1387/715 - sklepní kóje č. 15 pro vchod č. p. 1387;
- Byt č. 1388/801 - sklepní kóje č. 1 pro vchod č. p. 1388;
- Byt č. 1388/802 - sklepní kóje č. 2 pro vchod č. p. 1388;
- Byt č. 1388/803 - sklepní kóje č. 3 pro vchod č. p. 1388;
- Byt č. 1388/804 - sklepní kóje č. 4 pro vchod č. p. 1388;
- Byt č. 1388/805 - sklepní kóje č. 5 pro vchod č. p. 1388;
- Byt č. 1388/806 - sklepní kóje č. 6 pro vchod č. p. 1388;
- Byt č. 1388/807 - sklepní kóje č. 7 pro vchod č. p. 1388;
- Byt č. 1388/808 - sklepní kóje č. 8 pro vchod č. p. 1388;
- Byt č. 1388/809 - sklepní kóje č. 9 pro vchod č. p. 1388;
- Byt č. 1388/810 - sklepní kóje č. 10 pro vchod č. p. 1388;
- Byt č. 1388/811 - sklepní kóje č. 11 pro vchod č. p. 1388;
- Byt č. 1388/812 - sklepní kóje č. 12 pro vchod č. p. 1388;
- Byt č. 1388/813 - sklepní kóje č. 13 pro vchod č. p. 1388;
- Byt č. 1388/814 - sklepní kóje č. 14 pro vchod č. p. 1388;
- Byt č. 1388/815 - sklepní kóje č. 15 pro vchod č. p. 1388.

## **VI. Vlastnictví Jednotek a finanční kompenzace**

Smluvní strany se dohodly v souvislosti s vymezením nové Jednotky v Domě, a to garáže č. 1385/100, že jejími spoluvlastníky bude Družstvo a Město, přičemž ideální spoluvlastnický podíl Družstva bude **49/100** a ideální spoluvlastnický podíl Města bude **51/100**.

Vlastnictví všech ostatních Jednotek zůstává touto dohodou nedotčeno tak, jak je popsáno v druhém odstavci čl. I. této dohody, pouze výše spoluvlastnických podílů vlastníků těchto Jednotek na společných částech Domu a Pozemku se mění tak, jak je popsáno v čl. IV. této dohody.

Smluvní strany se dohodly, že v souvislosti se shora sjednanými změnami ve vymezení Jednotek uhradí Družstvo společnosti Real Investment CZ s.r.o. částku ve výši 6.000,- Kč, a to jako kompenzaci za to, že celkový spoluvlastnický podíl společnosti Real Investment CZ s.r.o. na společných částech Domu a Pozemku se v důsledku těchto změn sníží a celkový spoluvlastnický Družstva se naopak zvýší. Tuto částku uhradí Družstvo nejpozději do dvou týdnů ode dne provedení zápisu změn dle této dohody do katastru nemovitostí převodem na bankovní účet společnosti Real Investment CZ s.r.o. vedený u Komerční banky, a. s., č. účtu 27-8076210297/0100. Smluvní strany se výslovně dohodly, že Město nebude v souvislosti se změnami ve vymezení Jednotek dle této dohody poskytovat kterémukoliv jinému účastníkovi této dohody žádné peněžní plnění.

## **VII. Zvláštní ustanovení týkající se jednotky č. 1385/100**

Smluvní strany se tímto dohodly na některých pravidlech týkajících se garáže č. 1385/100. Vlastníci této Jednotky berou na vědomí a souhlasí s tím, že některé její části, a to vjezdová vrata na elektrický pohon s dálkovým ovládním a průjezdní komunikaci, mohou užívat i vlastníci garáží vymezených jako samostatné jednotky v budově č. p. 1371, 1372, 1373 a 1374 postavené na pozemku p. č. st. 6440/4 v k. ú. a obci Mladá Boleslav, dále v budově č. p. 1375, 1376, 1377, 1378 a 1379 postavené na pozemku p. č. st. 6492 v k. ú. a obci Mladá Boleslav a dále v budově č. p. 1380, 1381, 1382, 1383 a 1384 postavené na pozemku p. č. st. 6531 v k. ú. a obci Mladá Boleslav (dále též jen „sousední garáže“). Vlastníci garáže č. 1385/100 jsou povinni umožnit vlastníkům sousedních garáží neomezený vjezd do této garáže prostřednictvím vjezdových vrat a neomezený průjezd touto garáží po průjezdní komunikaci, to vše za podmínky, že vlastníci sousedních garáží rovněž umožní vlastníkům garáže č. 1385/100 neomezený vjezd do těchto sousedních garáží a neomezený průjezd těmito garážemi po průjezdní komunikaci.

Vlastníci garáže č. 1385/100 jsou povinni finančně přispívat na veškeré náklady spojené výlučně s vlastnictvím sousedních garáží (tj. zejména na úhrady za energie spotřebované v jednotce, úklid, opravy a údržbu jednotky). Vlastníci sousedních garáží jsou pak povinni finančně přispívat na veškeré náklady spojené výlučně s vlastnictvím garáže č. 1385/100 (tj. zejména na úhrady za energie spotřebované v jednotce, úklid, opravy a údržbu jednotky). Pro vyloučení pochybností se uvádí, že pro účely tohoto odstavce se náklady spojenými výlučně s vlastnictvím garáže nemají na mysli náklady na dodávky energií, médií či služeb do společných částí jakéhokoliv domu ani příspěvky na správu jakéhokoliv domu a pozemku. Vlastníci garáže č. 1385/100 a vlastníci sousedních garáží mohou zvláštní dohodou sjednat podrobnější nebo jiná pravidla pro provádění shora uvedených oprav a údržby a pro úhradu vynaložených nákladů. Dokud tak neučiní, platí, že vlastníci každé z garáží jsou povinni hradit jednu čtvrtinu nákladů spojených výlučně s vlastnictvím některé z garáží, které byly vynaloženy v každém jednotlivém případě. Tato čtvrtina nákladů bude dále rozpočtena na jednotlivé vlastníky příslušné garáže, a to v poměru podle jejich spoluvlastnických podílů na garáži. Vynaložení shora uvedených nákladů jsou si vlastníci jednotlivých garáží povinni navzájem prokázat předložením příslušných dokladů.

### **VIII. Zvláštní ustanovení ohledně některých společných částí**

Ustanovení tohoto článku se vztahují na následující společné části Domu, které jsou dle ustanovení čl. V. této dohody ve výlučném užívání jednotlivých vlastníků Jednotek: vstupní dveře do Jednotky, přístupové dveře na balkony, lodžie a terasy, přístřešky nad balkony a lodžie, okna přímo přístupná z Jednotky, výkladní skříně v té části, v níž jsou zahrnuty do společných částí (dále též jen „vybrané společné části“).

Vlastník Jednotky je povinen zajišťovat, provádět a hradit údržbu a drobné opravy vybraných společných částí. Smluvní strany se výslovně dohodly, že veškeré opravy vybraných společných částí nad rámec oprav drobných a veškeré výměny vybraných společných částí zajišťuje a provádí společenství vlastníků jednotek v Domě, přičemž ale veškeré tyto opravy a výměny hradí vlastník Jednotky; To platí, pokud společenství vlastníků jednotek v Domě nebo všichni vlastníci Jednotek dohodou neurčí jinak.

### **IX. Ostatní ustanovení**

Smluvní strany shodně navrhují, aby byl ve smyslu této dohody proveden zápis změn ve vymezení Jednotek do katastru nemovitostí.

Návrh na vklad do katastru nemovitostí podá příslušnému katastrálnímu úřadu Družstvo, a to bez zbytečného odkladu po uzavření této dohody. Správní poplatek za tento vklad do katastru nemovitostí uhradí Družstvo.

Smluvní strany berou na vědomí, že tato dohoda a její případné dodatky budou zveřejněny v registru smluv podle zákona č. 340/2015 Sb., o zvláštních podmínkách účinnosti některých smluv, uveřejňování těchto smluv a o registru smluv (zákon o registru smluv). Tato dohoda nabývá účinnosti nejdříve dnem uveřejnění v registru smluv v souladu s § 6 odst. 1 zákona o registru smluv.

### **X. Závěrečná ustanovení**

Touto dohodou se dle dohody smluvních stran zcela nahrazuje shora popsána Dohoda o zrušení spoluvlastnictví.

Tuto dohodu lze měnit nebo doplňovat pouze na základě vzájemné dohody a souhlasu obou smluvních stran, a to výhradně formou písemných dodatků podepsaných oběma smluvními stranami.

Bude-li nebo stane-li se některé ustanovení této dohody neplatným, neúčinným nebo nevynutitelným a je-li toto ustanovení oddělitelné od ostatního obsahu této dohody, není tím dotčena platnost, účinnost nebo vynutitelnost ostatních ustanovení této dohody. Smluvní strany se zavazují nahradit takové ustanovení ustanovením platným, účinným a vynutitelným, které se co nejvíce blíží účelu sledovanému nahrazovaným ustanovením.

Smluvní strany prohlašují, že si tuto dohodu řádně přečetly, porozuměly jejímu obsahu a souhlasí s ní, a že ji uzavírají na základě své svobodné, pravé a vážné vůle, nikoliv v omylu či za nápadně nevýhodných podmínek, na důkaz čehož připojují své vlastnoruční podpisy.

Tato dohoda nabývá platnosti dnem jejího uzavření a uzavírá se ve čtyřech vyhotoveních, z nichž každá ze smluvních stran převezme po jednom a jedno je určeno pro Katastrální úřad pro Středočeský kraj, katastrální pracoviště v Mladé Boleslavi. Všechna vyhotovení této smlouvy mají platnost originálu.

V Liberci dne

V Mladé Boleslavi dne 01. 02. 2023

V Liberci dne 11-05-2023

## DOLOŽKA

Toto právní jednání statutárního města Mladá Boleslav bylo v souladu s ustanovením § 85, písm. a) zákona o obcích schváleno Zastupitelstvem města Mladá Boleslav usnesením č. 374 ze dne 30.1.2023

Záměr tohoto právního jednání byl zveřejněn v době od 10.1.2023 do 25.1.2023 na úřední desce Magistrátu města Mladá Boleslav.

V Mladé Boleslavi dne 01. 02. 2023

.....  
vedoucí odboru  
odbor správy majetku města  
Magistrát města Mladá Boleslav





1. podzemní podlaží

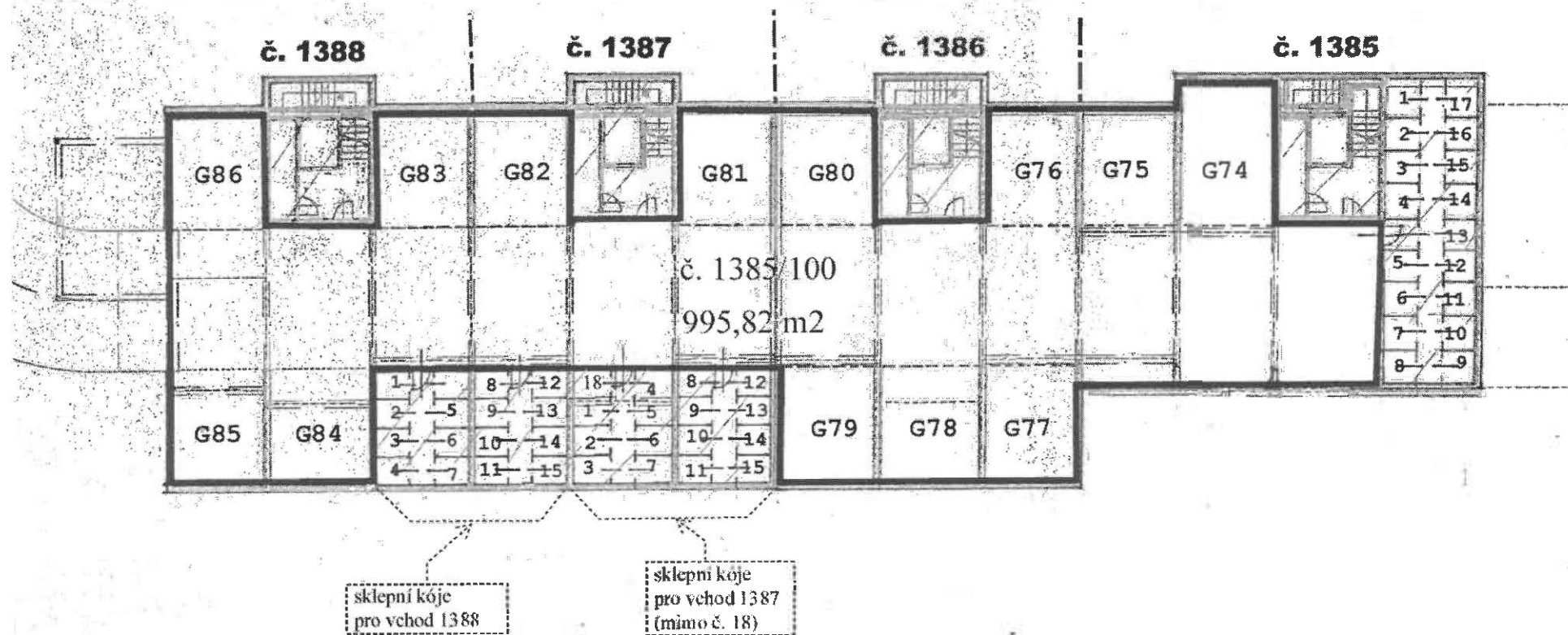

1. nadzemní podlaží

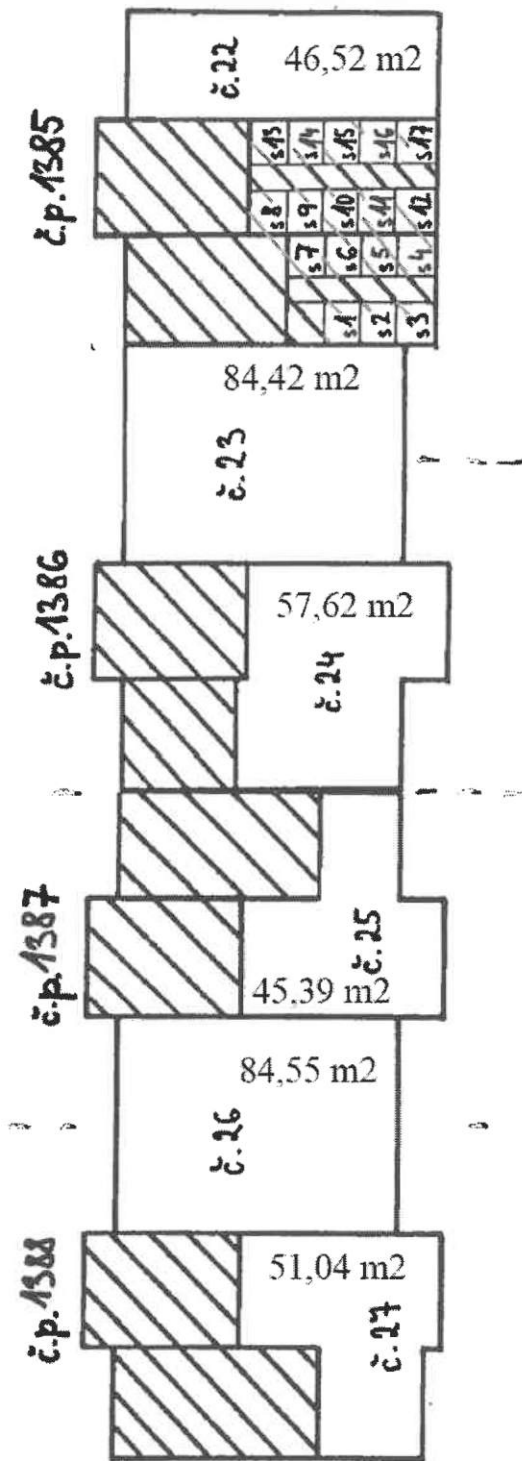

2. nadzemní podlaží

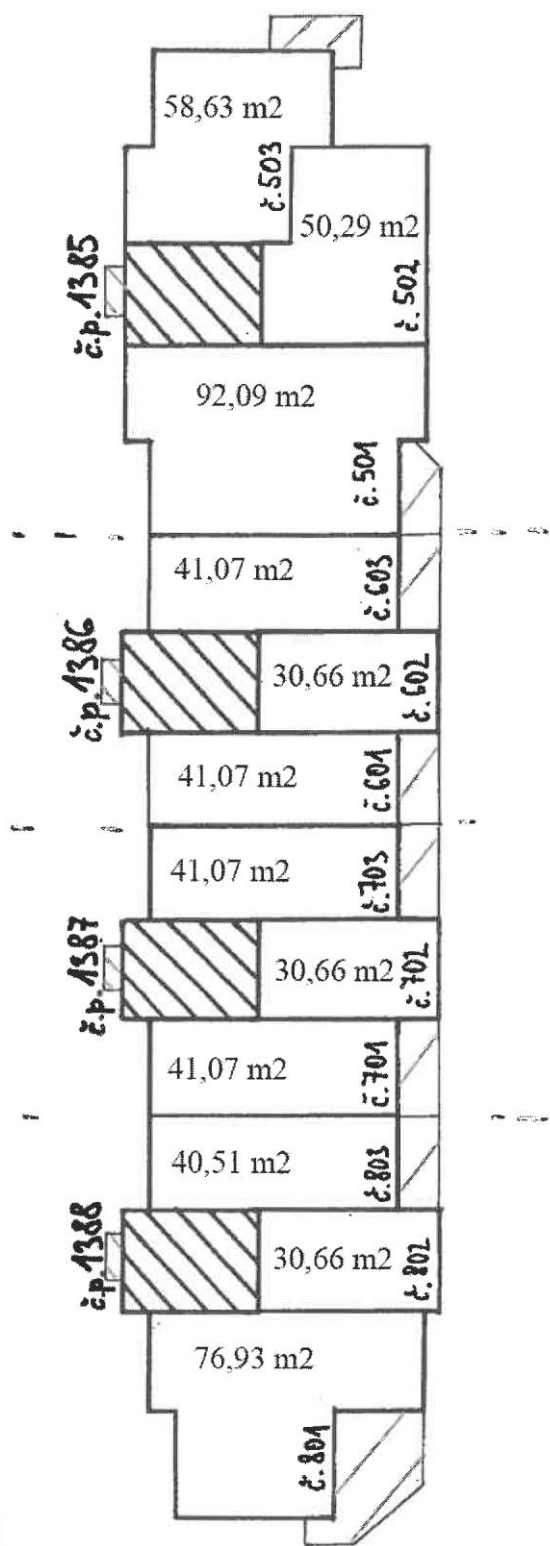

3. nadzemní podlaží

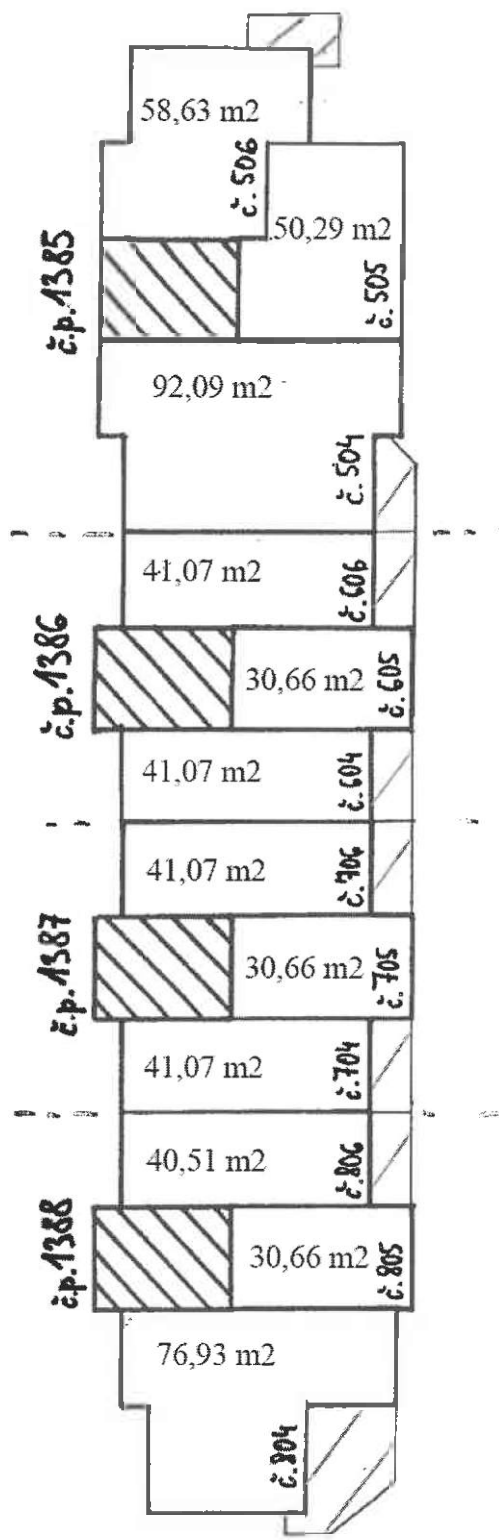

4. nadzemní podlaží

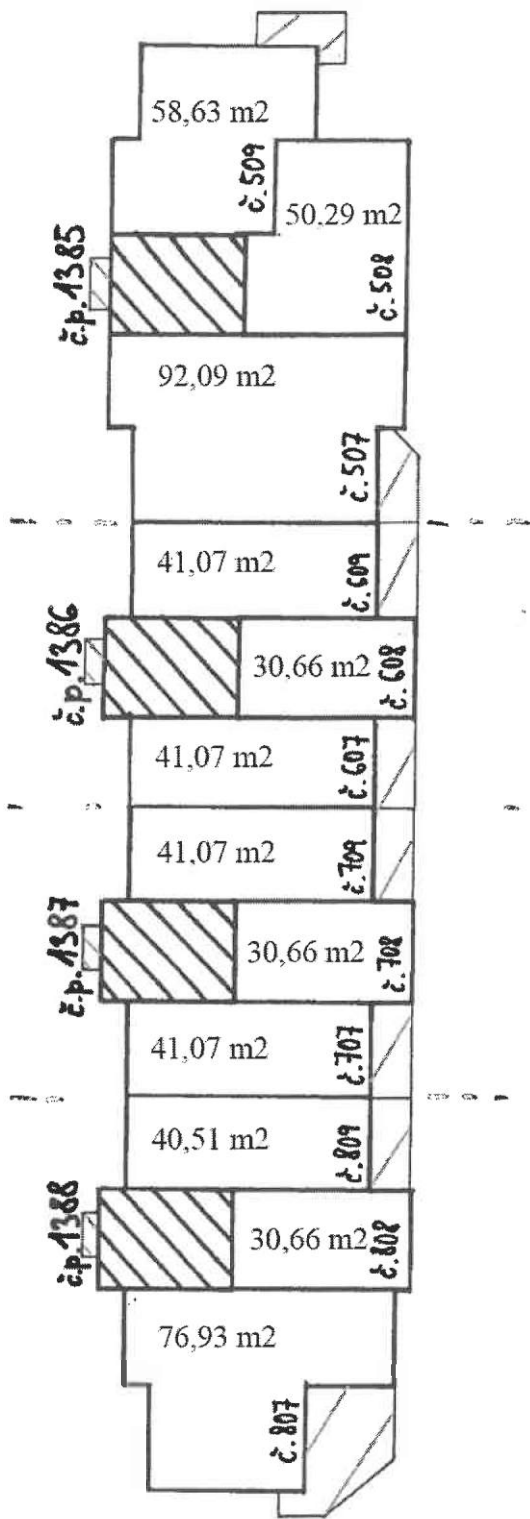

5. nadzemní podlaží

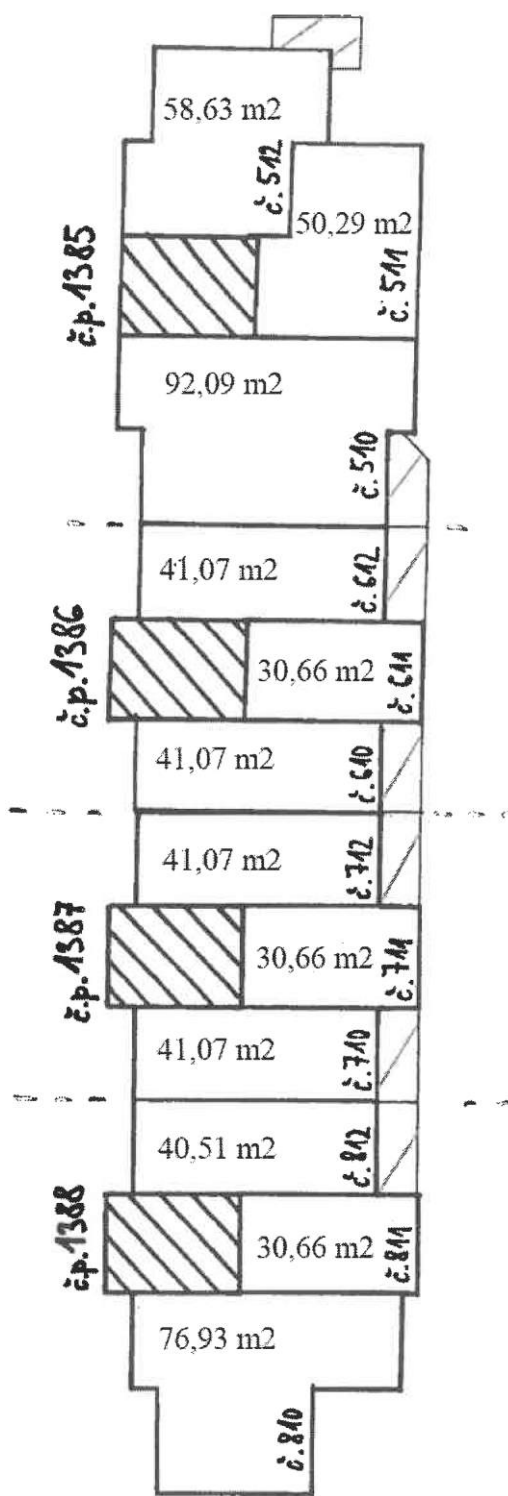

6. nadzemní podlaží

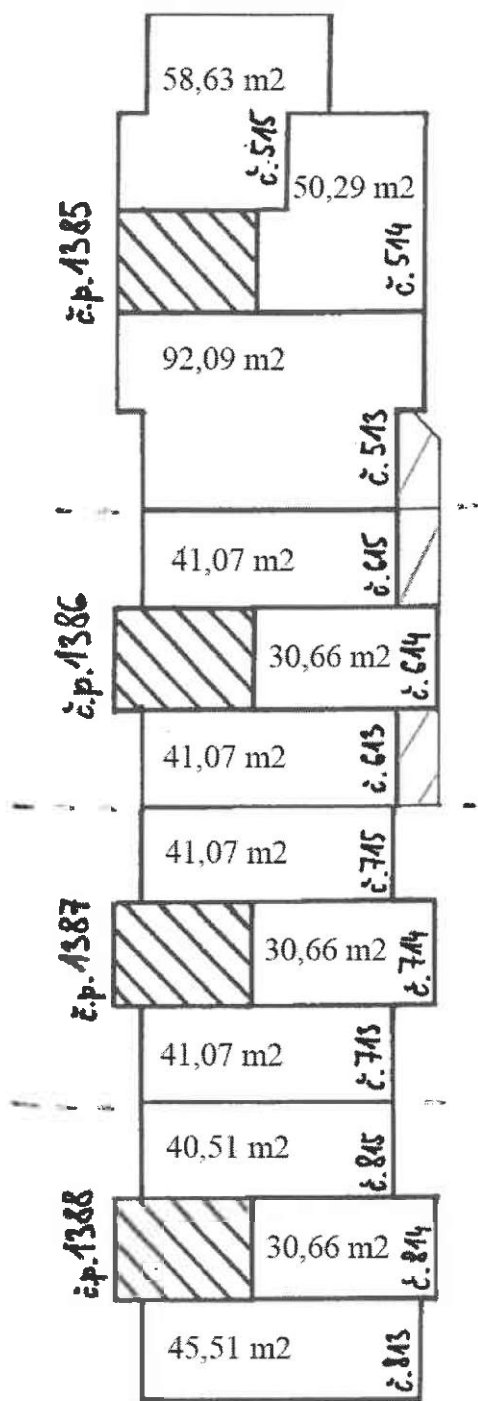

7. nadzemní podlaží

