



PŘÍLOHA č. 9
MP MD ČR OPK č.j. 21385/95-230

STAVBA: Rekonstrukce historického vodárenského areálu bývalých městských vodojemů, Žlutý kopec v Brně	10.																
ÚSEK: SO 06 Park																	
NÁVRH NA OCENĚNÍ ZMĚNY Koridory pro návštěvníky	NÁVRH NA OZNÁMENÍ Č.: 10 PŘÍKAZ KE ZMĚNĚ Č.:																
KOMU: OI MMB OD: Společnost na opravu brněnských vodojemů																	
ODESLÁNO: POŠTOU: KURÝR: FAX: OSOBNĚ: 15.3.2023																	
PŘEDMĚT ZMĚNY: Koridory pro návštěvníky DOTČENÉ MÍSTO: SO 06 Park ODKAZ NA VÝKRESY: Návrh trasy koridorů2022_11_1, Schodiště, Schéma podlahy ODKAZ NA SOUPIS PRACÍ: viz položkový rozpočet „Koridory pro návštěvníky“, ODKAZ NA JINOU ČÁST SMLOUVY: I. Základní ustanovení a účel smlouvy, bod I.5. V. Cena za splnění předmětu smlouvy, VI. Podmínky pro úpravu ceny za zhotovení Stavby																	
NÁVRH OCENĚNĚNÍ:																	
<table style="width: 100%; border: none;"><thead><tr><th style="width: 15%;"></th><th style="width: 25%;">Cena bez DPH</th><th style="width: 25%;">DPH</th><th style="width: 35%;">Cena s DPH</th></tr></thead><tbody><tr><td>Vícepráce:</td><td style="text-align: right;">1 122 349,45 Kč</td><td style="text-align: right;">235 693,38 Kč</td><td style="text-align: right;">1 358 042,83 Kč</td></tr><tr><td>Méněpráce:</td><td style="text-align: right;">0 Kč</td><td style="text-align: right;">0 Kč</td><td style="text-align: right;">0 Kč</td></tr><tr><td>Rozdíl:</td><td style="text-align: right;">1 122 349,45 Kč</td><td style="text-align: right;">235 693,38 Kč</td><td style="text-align: right;">1 358 042,83 Kč</td></tr></tbody></table>			Cena bez DPH	DPH	Cena s DPH	Vícepráce:	1 122 349,45 Kč	235 693,38 Kč	1 358 042,83 Kč	Méněpráce:	0 Kč	0 Kč	0 Kč	Rozdíl:	1 122 349,45 Kč	235 693,38 Kč	1 358 042,83 Kč
	Cena bez DPH	DPH	Cena s DPH														
Vícepráce:	1 122 349,45 Kč	235 693,38 Kč	1 358 042,83 Kč														
Méněpráce:	0 Kč	0 Kč	0 Kč														
Rozdíl:	1 122 349,45 Kč	235 693,38 Kč	1 358 042,83 Kč														
PODPIS NAVRHOVATELE:	DATUM:																
VYJÁDRĚNÍ Změna vyvolaná požadavky města Brna, aby byla zajištěna bezpečnost návštěvníků zprovozněné první etapy (Vodojemy 1 a 2), kteří se pohybují v uzavřených koridorech po staveništi druhé etapy. 																	
OD: AD PODPIS: DATUM: 06. března 2023																	
SCHVÁLIL: _____ PODPIS: _____ DATUM: _____																	
STAVEBNÍ DOZOR BKOM -	SPRÁVCE STAVBY: OI MMB -																



PŘÍLOHA č. 7
MP MD ČR OPK č.j. 21385/95-230

STAVBA: Rekonstrukce historického vodárenského areálu bývalých městských vodojemů, Žlutý kopec v Brně	10.
ÚSEK: SO 06 Park	
NÁVRH NA OCENĚNÍ ZMĚNY Koridory pro návštěvníky	NÁVRH NA OZNÁMENÍ Č.: 10 PŘÍKAZ KE ZMĚNĚ Č.:
KOMU: OI MMB OD: Společnost na opravu brněnských vodojemů DATUM:	
ODESLÁNO: POŠTOU: KURÝR: FAX: OSOBNĚ: 15.3.2023	
PŘEDMĚT ZMĚNY: Koridory pro návštěvníky DOTČENÉ MÍSTO: SO 06 Park ODKAZ NA VÝKRESY: Návrh trasy koridorů2022_11_1, Schodiště, Schéma podlahy ODKAZ NA SOUPIS PRACÍ: viz položkový rozpočet „Koridory pro návštěvníky“, ODKAZ NA JINOU ČÁST SMLOUVY: I. Základní ustanovení a účel smlouvy, bod I.5. V. Cena za splnění předmětu smlouvy, VI. Podmínky pro úpravu ceny za zhotovení Stavby	
POPIS ZMĚNY: Změna vyvolaná požadavky města Brna, aby byla zajištěna bezpečnost návštěvníků zprovozněné první etapy (Vodojemy 1 a 2), kteří se pohybují v uzavřených koridorech po staveništi druhé etapy. Změny mají dopad do ceny díla a nemají dopad do termínu stavby	
POKYN VYDAL: [REDAKCE]	DATUM: 12.01.2023
TOTO OZNÁMENÍ NESMÍ BÝT POVAŽOVÁNO ZA PŘÍKAZ KE ZMĚNĚ POTVRZUJÍCÍ POKYN K PROVEDENÍ PRACÍ, ALE POUZE JAKO PODKLAD PRO ZPRACOVÁNÍ NÁVRHU OCENĚNÍ ZMĚNY. ZHOTOVITEL NEBUDE PROVÁDĚT PRÁCE, DOKUD NEOBDRŽÍ PŘÍKAZ KE ZMĚNĚ POKRÝVAJÍCÍ PŘEDMĚTNÉ PRÁCE.	
STAVEBNÍ DOZOR: BKOM – [REDAKCE]	SPRÁVCE STAVBY: OI MMB – [REDAKCE]

h0b = 210 / 237 mm

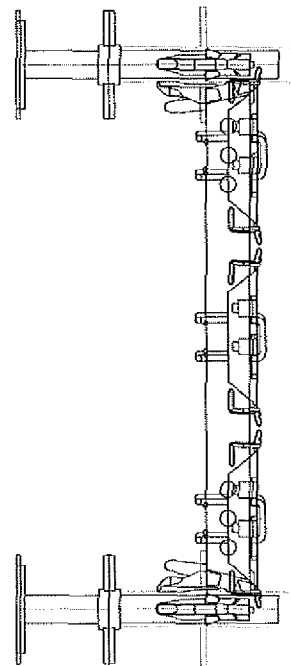
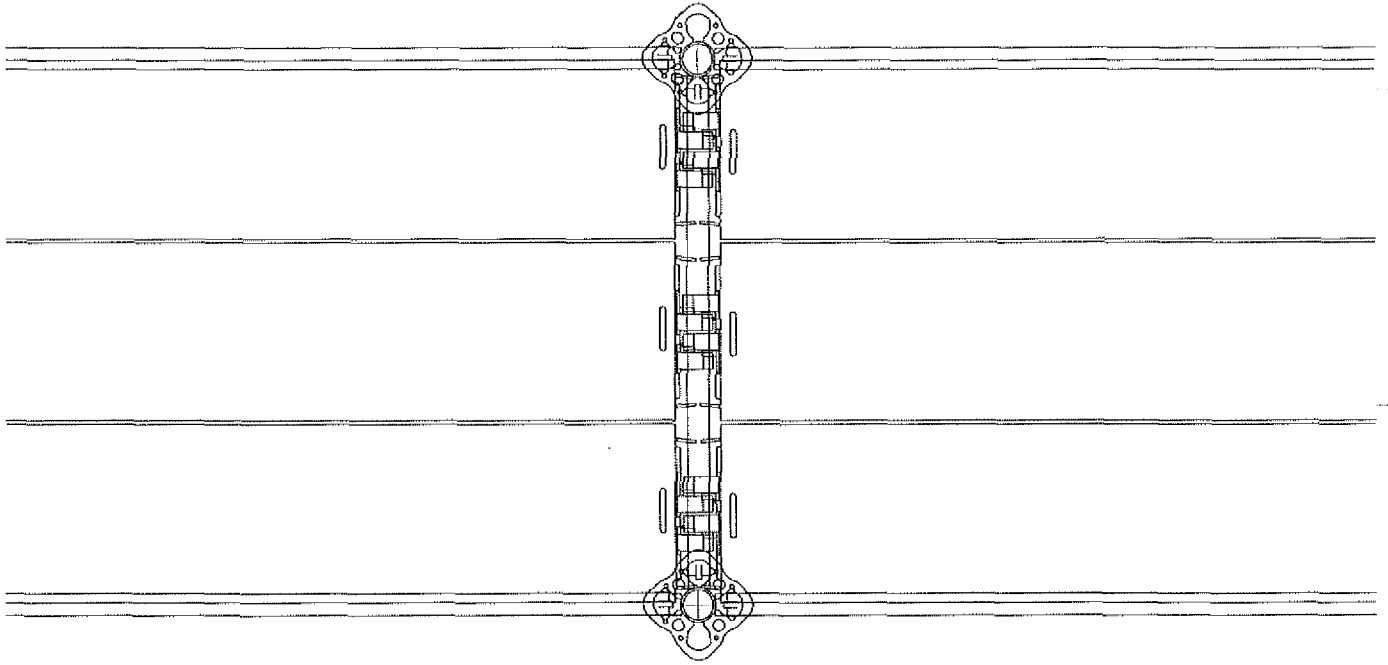

ŘEZ A

schodiště

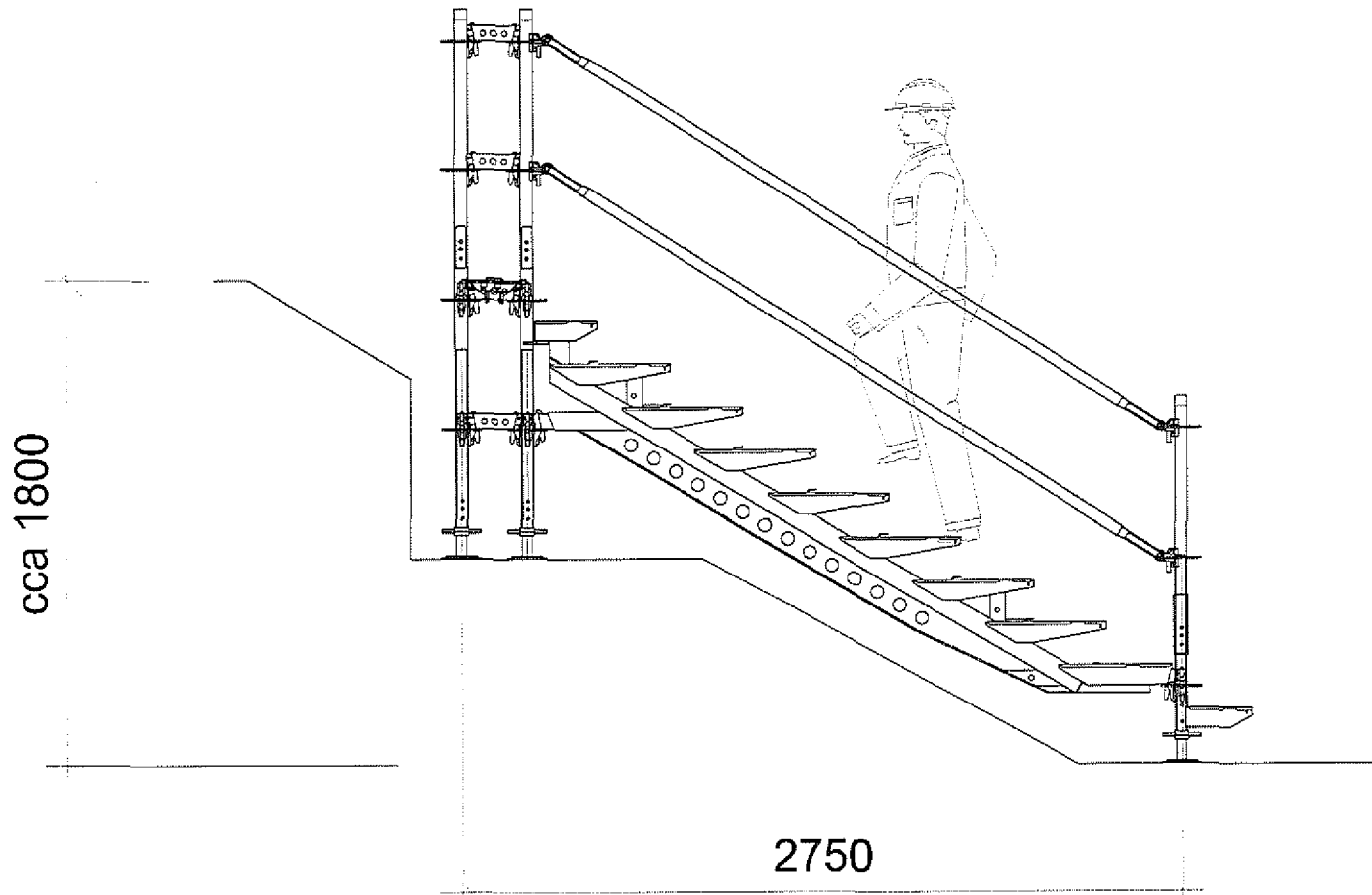

ŘEZ B

lávka

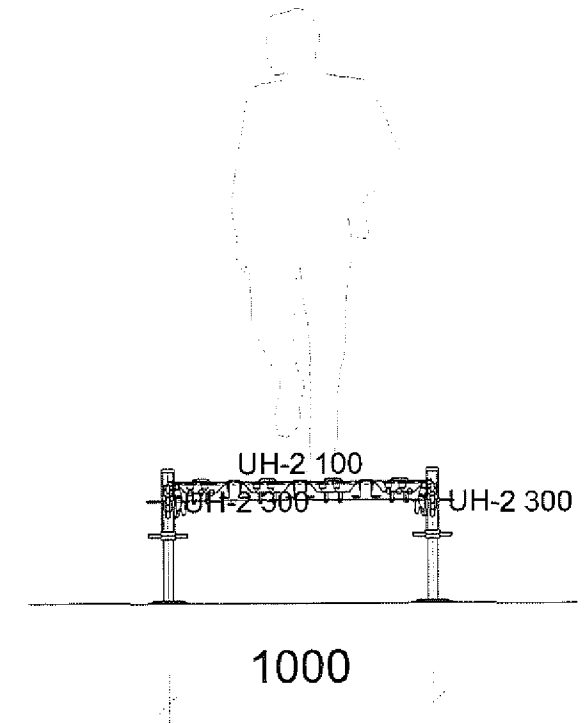



Схема № 2
ПЛОТ
ПОДЪЕМ

1/142

1/162

1/162

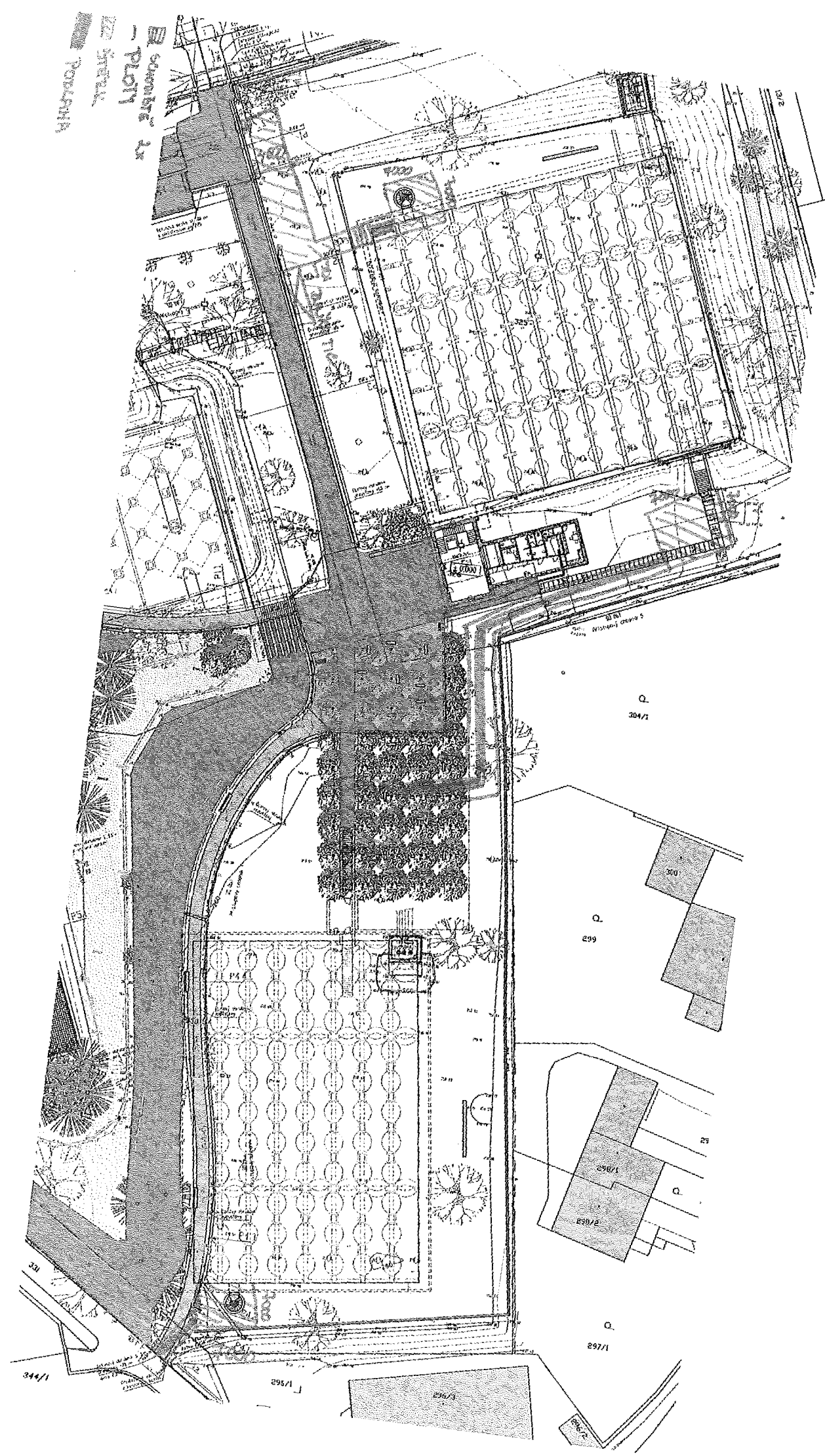
1/162

299

304/1

300

298/1

298/2

312

Položkový rozpočet stavby

Stavba:	2022 - 03.02	Rekonstrukce historického vodárenského areálu, Žlutý kopec v Brně - II. ETAPA
Objekt:	ZL10	Koridory pro návštěvníky
Rozpočet:	1	Koridory pro návštěvníky

Objednatel:	IČO:
	DIČ:

Zhotovitel:	IČO:
	DIČ:

Vypracoval:

Rozpis ceny	Celkem
HSV	1 122 349,45
PSV	0,00
MON	0,00
Vedlejší náklady	0,00
Ostatní náklady	0,00
Celkem	1 122 349,45

Rekapitulace daní		
Základ pro sníženou DPH	15 %	0,00 CZK
Snížená DPH	15 %	0,00 CZK
Základ pro základní DPH	21 %	1 122 349,45 CZK
Základní DPH	21 %	235 693,38 CZK
Zaokrouhlení		0,00 CZK

Cena celkem s DPH **1 358 042,83 CZK**

v BRNĚ dne

Za zhotovitele

Za objednatele

Rekapitulace dílů

Číslo	Název	Typ dílu			Celkem	%
1	Zemní práce	HSV			209 096,89	18,6
3	Svislé a kompletní konstrukce	HSV			4 060,00	0,4
44287	Porostní lem	HSV			108,60	0,0
94	Lešení a stavební výtahy	HSV			816 313,00	72,7
99	Staveništní přesun hmot	HSV			92 770,96	8,3
Cena celkem					1 122 349,45	100,0

Položkový rozpočet

S:	2022 - 03.02	Rekonstrukce historického vodárenského areálu, Žlutý kopec v Brně - II. ETAPA
O:	ZL12	Koridory pro návštěvníky
R:	1	Koridory pro návštěvníky

P.č.	Číslo položky	Název položky	MJ	Množství	Cena / MJ	Celkem
Díl: 1 Zemní práce						209 096,89
1	181050010RA0	Terénní modelace při sejmutí ornice v tloušťce 150 mm SOD, SO04-pol.17	m2	317,50000	194,50	61 753,75
Jako shromažďovací plocha pro návštěvníky :						
shromaždiště : 4,5*27						
u nouzového výlezu z VO1 : 7*7						
U hlavního vstupu do VO1 : 7*7						
u vstupu do VO2 : 7*7						
u nouzového výlezu z vodojemu 2 : 7*7						
2	174100010RAB	Zásyp jam, rýh a šachet sypaninou, dovoz ze vzdálenosti 500 m SOD, SO04-pol 15	m3	31,75000	632,40	20 078,70
Jako shromažďovací plocha pro návštěvníky :						
shromaždiště : 4,5*27*0,1						
u nouzového výlezu z VO1 : 7*7*0,1						
U hlavního vstupu do VO1 : 7*7*0,1						
u vstupu do VO2 : 7*7*0,1						
u nouzového výlezu z vodojemu 2 : 7*7*0,1						
3	139601102R00	Ruční výkop jam, rýh a šachet v hornině tř. 3 RTS	m3	33,95000	1 428,00	48 480,60
Zakopání schodiště : 1*2,75*0,8						
výkop štěrku po odstranění koridorů :						
shromaždiště : 4,5*27*0,1						
u nouzového výlezu z VO1 : 7*7*0,1						
U hlavního vstupu do VO1 : 7*7*0,1						
u vstupu do VO2 : 7*7*0,1						
u nouzového výlezu z vodojemu 2 : 7*7*0,1						
4	162701105R00	Vodorovné přemístění výkopku z horniny 1 až 4, na vzdálenost přes 9 000 do 10 000 m	m3	21,80000	275,20	5 999,36
Zakopání schodiště : 1*2,75*0,8						
výkop štěrku po odstranění koridorů :						
u nouzového výlezu z VO1 : 7*7*0,1						
U hlavního vstupu do VO1 : 7*7*0,1						
u vstupu do VO2 : 7*7*0,1						
u nouzového výlezu z vodojemu 2 : 7*7*0,1						
5	162701109R00	Vodorovné přemístění výkopku příplatek k ceně za každých dalších i započatých 1 000 m přes 10 000 m z horniny 1 až 4 SOD, SO04-pol 10	m3	218,00000	17,70	3 858,60
Odkaz na mn. položky pořadí 4 : 21,80000*10						
6	199000002R00	Poplatky za skládku horniny 1- 4, skupina 17 05 04 z Katalogu odpadů SOD, SO04-pol 14	m3	2,20000	726,60	1 598,52
Zakopání schodiště : 1*2,75*0,8						
7	111104311R00	Pokosení trávníku lučního svah do 1:5, odvoz 20 km	m2	468,70000	6,70	3 140,29
126*1,2+7*7*4+4,5*27						
8	979990107R00	Poplatek za skládku směs betonu,cihel a dřeva, skupina 17 09 04 z Katalogu odpadů SOD, SO04-pol.176	t	50,80000	428,10	21 747,48
výkop štěrku po odstranění koridorů :						
shromaždiště : 4,5*27*0,1*1,6						
u nouzového výlezu z VO1 : 7*7*0,1*1,6						
U hlavního vstupu do VO1 : 7*7*0,1*1,6						

Položkový rozpočet

S:	2022 - 03.02	Rekonstrukce historického vodárenského areálu, Žlutý kopec v Brně - II. ETAPA
O:	ZL12	Koridory pro návštěvníky
R:	1	Koridory pro návštěvníky

P.č.	Číslo položky	Název položky	MJ	Množství	Cena / MJ	Celkem
------	---------------	---------------	----	----------	-----------	--------

u vstupu do VO2 : 7*7*0,1*1,6 7,84000
u nouzového výlezu z vodojemu 2 : 7*7*0,1*1,6 7,84000

9	58344197R	Štěrkodrté frakce 0-63 A SOD, SO06, zpevněné plochy- pol. 33	T	50,80000	464,80	23 611,84
---	-----------	--	---	----------	--------	-----------

Jako shromažďovací plocha pro návštěvníky :
shromaždiště : 4,5*27*0,1*1,6 19,44000
u nouzového výlezu z VO1 : 7*7*0,1*1,6 7,84000
U hlavního vstupu do VO1 : 7*7*0,1*1,6 7,84000
u vstupu do VO2 : 7*7*0,1*1,6 7,84000
u nouzového výlezu z vodojemu 2 : 7*7*0,1*1,6 7,84000

10	00004VD	Geotextile 300 g/m2, dodávka a montáž SOD, SO06, zpevněné plochy- pol. 13	m2	317,50000	59,30	18 827,75
----	---------	---	----	-----------	-------	-----------

Jako shromažďovací plocha pro návštěvníky :
shromaždiště : 4,5*27 121,50000
u nouzového výlezu z VO1 : 7*7 49,00000
U hlavního vstupu do VO1 : 7*7 49,00000
u vstupu do VO2 : 7*7 49,00000
u nouzového výlezu z vodojemu 2 : 7*7 49,00000

Díl: 3	Svislé a kompletní konstrukce					4 060,00
---------------	--------------------------------------	--	--	--	--	-----------------

11	381181001R00	Montáž mobilních buněk samostatně stojících RTS	kus	1,00000	4 060,00	4 060,00
----	--------------	---	-----	---------	----------	----------

Díl: 44287	Porostní lem					108,60
-------------------	---------------------	--	--	--	--	---------------

12	111211201	Odstranění křovin a stromů průměru kmene do 100 mm i s kořeny sklonu terénu přes 1:5 ručně SOD, SO06 , vegetace-pol.42	m2	3,00000	36,20	108,60
----	-----------	--	----	---------	-------	--------

3 3,00000

Díl: 94	Lešení a stavební výtahy					816 313,00
----------------	---------------------------------	--	--	--	--	-------------------

13	94 1	Montáž chodníku z lešeňových systémových podlah PERI pro návštěvníky, š. 1,0 m	m	180,00000	524,00	94 320,00
----	------	--	---	-----------	--------	-----------

výměra x2 z důvodu přesunu koridoru kvůli probíhajícím stavebním pracím : $(1*3+(12+8+5)*3+4*3)*2$ 180,00000

14	767914130R00	Montáž oplocení rámového H do 2,0 m RTS	m	630,00000	229,00	144 270,00
----	--------------	---	---	-----------	--------	------------

dle skutečnosti na stavbě : 90*3,5 315,00000
přesun kvůli stavbě : 315 315,00000

15	767914830R00	Demontáž oplocení rámového H do 2 m RTS	m	630,00000	140,00	88 200,00
----	--------------	---	---	-----------	--------	-----------

Odkaz na mn. položky pořadí 10 : 630,00000 630,00000

16	94 2	Pronájem chodníku z lešeňových systémových podlah PERI, pro návštěvníky, š. 1,0 m	m	900,00000	359,00	323 100,00
----	------	---	---	-----------	--------	------------

pronájem 10 měsíců : 90*10 900,00000

17	94 3	Demontáž chodníku z lešeňových podlah pro návštěvníky, š. 1,0 m	m	180,00000	284,00	51 120,00
----	------	---	---	-----------	--------	-----------

výměra x2 z důvodu přesunu koridoru kvůli probíhajícím stavebním pracím : $(1*3+(12+8+5)*3+4*3)*2$ 180,00000

18	94 4	Montáž Schodiště PERI UP Flex	kus	4,00000	4 800,00	19 200,00
----	------	-------------------------------	-----	---------	----------	-----------

Hlavní vstup do areálu : 1 1,00000
u nouzového výlezu z VO1 : 1 1,00000
výměra x2 z důvodu přesunu koridoru kvůli probíhajícím stavebním pracím : 2 2,00000

19	94 5	Pronájem 2x Schodiště PERI UP Flex	měsíc	10,00000	8 400,00	84 000,00
----	------	------------------------------------	-------	----------	----------	-----------

Položkový rozpočet

S:	2022 - 03.02	Rekonstrukce historického vodárenského areálu, Žlutý kopec v Brně - II. ETAPA
O:	ZL12	Koridory pro návštěvníky
R:	1	Koridory pro návštěvníky

P.č.	Číslo položky	Název položky	MJ	Množství	Cena / MJ	Celkem
		Pronájem 10 měsíců : 10		10,00000		
20	94 6	Demontáž Schodiště PERI UP Flex	kus	4,00000	2 400,00	9 600,00
		Hlavní vstup do areálu : 1		1,00000		
		u nouzového výjezu z VO1 : 1		1,00000		
		výměra x2 z důvodu přesunu koridoru kvůli probíhajícím stavebním pracím : 2		2,00000		
21	767920810R00	Demontáž vrat k oplocení plochy do 2 m2 RTS	kus	2,00000	293,50	587,00
22	767920210R00	Montáž vrat na ocelové sloupky, plochy do 2 m2 RTS	kus	2,00000	958,00	1 916,00
Díl: 99 Staveništní přesun hmot						92 770,96
23	999281108R00.	Přesun hmot pro opravy a údržbu objektů pro opravy a údržbu dosavadních objektů včetně vnějších pláštů výšky do 12 m, SOD, SO04-pol94	t	50,80000	970,00	49 276,00
24	999281108R99.	Přesun hmot pro opravy a údržbu do výšky 12 m, příplatek za obtížný přístup SOD, So04-pol.95	t	50,80000	856,20	43 494,96



PŘÍLOHA č. 7
MP MD ČR OPK č.j. 21385/95-230

STAVBA: Rekonstrukce historického vodárenského areálu bývalých městských vodojemů, Žlutý kopec v Brně ÚSEK: SO 04 DŮM HLÍDAČE	11.
NÁVRH NA OCENĚNÍ ZMĚNY Krov v objektu SO04 Dům hlídače	NÁVRH NA OZNÁMENÍ Č.: 11 PŘÍKAZ KE ZMĚNĚ Č.:
KOMU: OI MMB OD: Společnost na opravu brněnských vodojemů DATUM:	
ODESLÁNO:	POŠTOU:
KURÝR:	FAX:
OSOBNĚ: 15.3.2023	
PŘEDMĚT ZMĚNY: Krov v objektu SO04 Dům hlídače DOTČENÉ MÍSTO: SO 04 Dům hlídače ODKAZ NA VÝKRESY: ODKAZ NA SOUPIS PRACÍ: viz položkové rozpočty „MNP krov dům hlídače, VCP krov dům hlídače, rozdílový rozpočet“, ODKAZ NA JINOU ČÁST SMLOUVY: I. Základní ustanovení a účel smlouvy, bod I.5. V. Cena za splnění předmětu smlouvy, VI. Podmínky pro úpravu ceny za zhotovení Stavby	
POPIS ZMĚNY: Po demontáži původního krovu bylo zjištěno rozsáhlé napadení prvků dřevokaznou houbou a hmyzem. Z tohoto důvodu bude nutné provést repliku původního krovu. Změny mají dopad do ceny díla a nemají dopad do termínu stavby	
POKYN VYDAL: [REDACTED]	DATUM: 11.01.2023
TOTO OZNÁMENÍ NESMÍ BÝT POVAŽOVÁNO ZA PŘÍKAZ KE ZMĚNĚ POTVRZUJÍCÍ POKYN K PROVEDENÍ PRACÍ, ALE POUZE JAKO PODKLAD PRO ZPRACOVÁNÍ NÁVRHU OCENĚNÍ ZMĚNY. ZHOTOVITEL NEBUDE PROVÁDĚT PRÁCE, DOKUD NEOBDRŽÍ PŘÍKAZ KE ZMĚNĚ POKRÝVAJÍCÍ PŘEDMĚTNÉ PRÁCE.	
TECHNICKÝ DOZOR: BKOM – [REDACTED]	SPRÁVCE STAVBY: OI MMB – [REDACTED]



PŘÍLOHA č. 9
MP MD ČR OPK č.j. 21385/95-230

STAVBA: Rekonstrukce historického vodárenského areálu bývalých městských vodojemů, Žlutý kopec v Brně	11.																
ÚSEK: SO 04 DŮM HLÍDAČE																	
NÁVRH NA OCENĚNÍ ZMĚNY NÁVRH NA OZNÁMENÍ Č.: 11 Krov v objektu SO04 Dům hlídače PŘÍKAZ KE ZMĚNĚ Č.:																	
KOMU: OI MMB OD: Společnost na opravu brněnských vodojemů ODESLÁNO: POŠTOU: KURÝR: FAX: OSOBNĚ: 15.3.2023																	
PŘEDMĚT ZMĚNY: Krov v objektu SO04 Dům hlídače DOTČENÉ MÍSTO: SO 04 Dům hlídače ODKAZ NA VÝKRESY: ODKAZ NA SOUPIS PRACÍ: viz položkové rozpočty „ MNP krov dům hlídače, VCP krov dům hlídače, rozdílový rozpočet“, ODKAZ NA JINOU ČÁST SMLOUVY: I. Základní ustanovení a účel smlouvy, bod I.5. V. Cena za splnění předmětu smlouvy, VI. Podmínky pro úpravu ceny za zhotovení Stavby																	
NÁVRH OCENĚNĚNÍ:																	
<table style="width: 100%; border: none;"><thead><tr><th style="width: 15%;"></th><th style="width: 25%;">Cena bez DPH</th><th style="width: 25%;">DPH</th><th style="width: 35%;">Cena s DPH</th></tr></thead><tbody><tr><td>Vícepráce:</td><td style="text-align: right;">275 520,48 Kč</td><td style="text-align: right;">57 859,30 Kč</td><td style="text-align: right;">333 379,78 Kč</td></tr><tr><td>Méněpráce:</td><td style="text-align: right;">- 297 257,84 Kč</td><td style="text-align: right;">- 62 424,15 Kč</td><td style="text-align: right;">-359 681,99 Kč</td></tr><tr><td>Rozdíl</td><td style="text-align: right;">- 21 737,36 Kč</td><td style="text-align: right;">- 4 564,85 Kč</td><td style="text-align: right;">- 26 302,21 Kč</td></tr></tbody></table>			Cena bez DPH	DPH	Cena s DPH	Vícepráce:	275 520,48 Kč	57 859,30 Kč	333 379,78 Kč	Méněpráce:	- 297 257,84 Kč	- 62 424,15 Kč	-359 681,99 Kč	Rozdíl	- 21 737,36 Kč	- 4 564,85 Kč	- 26 302,21 Kč
	Cena bez DPH	DPH	Cena s DPH														
Vícepráce:	275 520,48 Kč	57 859,30 Kč	333 379,78 Kč														
Méněpráce:	- 297 257,84 Kč	- 62 424,15 Kč	-359 681,99 Kč														
Rozdíl	- 21 737,36 Kč	- 4 564,85 Kč	- 26 302,21 Kč														
PODPIS NAVRHOVATELE:	DATUM:																
VYJÁDRĚNÍ Po demontáži původního krovu bylo zjištěno rozsáhlé napadení prvků dřevokaznou houbou a hmyzem. Z tohoto důvodu bude nutné provést repliku původního krovu. 																	
OD: AD PODPIS: DATUM: 06. března 2023																	
SCHVÁLIL: _____ PODPIS: _____ DATUM: _____																	
TECHNICKÝ DOZOR BKOM -	SPRÁVCE STAVBY: OI MMB -																

Položkový rozpočet stavby

Stavba:	2022 - 03.02	Rekonstrukce historického vodárenského areálu, Žlutý kopec v Brně - li. ETAPA
Objekt:	ZL11	Krov na domě hlídače SO 04
Rozpočet:	1	MNP Krov

Objednatel:	IČO:
	DIČ:

Zhotovitel:	IČO:
	DIČ:

Vypracoval:

Rozpis ceny	Celkem
HSV	0,00
PSV	-297 257,84
MON	0,00
Vedlejší náklady	0,00
Ostatní náklady	0,00
Celkem	-297 257,84

Rekapitulace daní		
Základ pro sníženou DPH	15 %	0,00 CZK
Snížená DPH	15 %	0,00 CZK
Základ pro základní DPH	21 %	-297 257,84 CZK
Základní DPH	21 %	-62 424,15 CZK
Zaokrouhlení		0,00 CZK

Cena celkem s DPH **-359 681,99 CZK**

v Brně

dne _____





Za zhotovitele

Za objednatele

Rekapitulace dílů

Číslo	Název	Typ dílu			Celkem	%
762	Konstrukce tesařské	PSV			-297 257,84	100,0
Cena celkem					-297 257,84	100,0

Položkový rozpočet

S:	2022 - 03.02	Rekonstrukce historického vodárenského areálu, Žlutý kopec v Brně - II. ETAPA
O:	ZL11	Krov na domě hlídače SO 04
R:	1	MNP Krov

P.č.	Číslo položky	Název položky	MJ	Množství	Cena / MJ	Celkem
Díl: 762		Konstrukce tesařské				-297 257,84
1	762332932R00	Vázané konstrukce krovů doplnění částí střešní vazby z hranolků, hranolů včetně dodávky řeziva průřezové plochy přes 120 do 224 cm ² , včetně dodávky hranolů 120 x 140 mm	m	-109,51200	546,80	-59 881,16
		SOD, SO04-pol 120 : zpevnění stávajících krokví, nové krokve prošroubované do původních 120/160, tl. 160 mm : : -7,2*1,17*13		-109,51200		
2	762395000R00	Spojovací a ochranné prostředky svory, prkna, hřebíky, pásová ocel, vruty, impregnace SOD, SO04-pol124	m3	-2,41802	1 586,50	-3 836,19
		zpevnění stávajících krokví, nové krokve prošroubované do původních 120/160, tl. 160 mm : : -7,2*1,17*13*0,12*0,16*1,15		-2,41802		
3	762441112XA	Repase stávajících prvků krovu impregnace, očištění, (krokve, kleštiny, pozednice) SOD, SO04-pol126	m2	-104,45760	1 834,80	-191 658,80
		č.v. 04.04, 06 : : S1 : : -7,2*12,4*1,17		-104,45760		
4	998762202R00.	Přesun hmot pro konstrukce tesařské v objektech výšky do 12 m SOD, SO04-pol 130	%	-2 553,76150	16,40	-41 881,69

Položkový rozpočet stavby

Stavba:	2022 - 03.02	Rekonstrukce historického vodárenského areálu, Žlutý kopec v Brně - II. ETAPA
Objekt:	ZL11	Krov na domě hlídače SO 04
Rozpočet:	3	Rozdílový rozpočet Krov

Objednatel:	IČO:
	DIČ:

Zhotovitel:	IČO:
	DIČ:

Vypracoval:

Rozpis ceny		Celkem
HSV		0,00
PSV		-21 737,36
MON		0,00
Vedlejší náklady		0,00
Ostatní náklady		0,00
Celkem		-21 737,36

Rekapitulace daní		
Základ pro sníženou DPH	15 %	0,00 CZK
Snížená DPH	15 %	0,00 CZK
Základ pro základní DPH	21 %	-21 737,36 CZK
Základní DPH	21 %	-4 564,85 CZK
Zaokrouhlení		0,00 CZK
Cena celkem s DPH		-26 302,21 CZK

v

BRNO

dne



Za objednatele

Rekapitulace dílů

Číslo	Název	Typ dílu			Celkem	%
762	Konstrukce tesařské	PSV			-21 737,36	100,0
Cena celkem					-21 737,36	100,0

Položkový rozpočet

S:	2022 - 03.02	Rekonstrukce historického vodárenského areálu, Žlutý kopec v Brně - II. ETAPA
O:	ZL11	Krov na domě hlídače SO 04
R:	3	Rozdílový rozpočet Krov

P.č.	Číslo položky	Název položky	MJ	Množství	Cena / MJ	Celkem
Díl: 762		Konstrukce tesařské				-21 737,36
1	762332932R00	Vázané konstrukce krovů doplnění části střešní vazby z hranolků, hranolů včetně dodávky řeziva průřezové plochy přes 120 do 224 cm2, včetně dodávky hranolů 120 x 140 mm	m	-109,51200	546,80	-59 881,16
		SOD, SO04-pol 120 : zpevnění stávajících krokví, nové krokve prošroubované do původních 120/160, tl. 160 mm : -7,2*1,17*13		-109,51200		
2	762441112XA	Repase stávajících prvků krovu impregnace, očištění, (krokve, kleštiny, pozednice) SOD, SO04-pol126	m2	-104,45760	1 834,80	-191 658,80
		č.v. 04.04, 06 : S1 : -7,2*12,4*1,17		-104,45760		
3	762083120R00	Profilování zhlaví trámů do 160 cm2 RTS	kus	108,00000	51,70	5 583,60
		krokve : 26*2		52,00000		
		kleština 60/120 : 2*13*2		52,00000		
		pozednice 180/80 : 2*2		4,00000		
4	762083130R00	Profilování zhlaví trámů do 320 cm2 RTS	kus	14,00000	93,00	1 302,00
		vaznice 160/200 : 2*2		4,00000		
		vazný trám 160/180 : 5*2		10,00000		
5	762085151R00	Hoblování řeziva strojní RTS	m3	3,72196	2 545,00	9 472,39
		kleština 60/120 : 2*2,2*13*0,06*0,12		0,41184		
		vaznice 160/200 : 11,2*2*0,16*0,2		0,71680		
		vazný trám 160/180 : 0,16*0,18*6,55*5		0,94320		
		pozednice 180/80 : 0,08*0,18*11,2*2		0,32256		
		krokve 100/120 : 4,255*13*2*0,1*0,12		1,32756		
6	762 01	Ruční zpracování povrchů trámů (např. pořizem, atd.) Rpol	m2	119,31520	700,00	83 520,64
		krokve 100/120 : 4,255*13*2*(0,1+0,12)*2		48,67720		
		kleština 60/120 : 2*2,2*13*(0,06+0,12)*2		20,59200		
		pozednice 180/80 : 11,2*2*(0,08+0,18)*2		11,64800		
		vaznice 160/200 : 11,2*2*(0,16+0,2)*2		16,12800		
		vazný trám 160/180 : 6,55*5*(0,16+0,18)*2		22,27000		
7	762332110R00	Montáž vázaných krovů pravidelných do 120 cm2 RTS	m	167,83000	199,50	33 482,09
		krokve 100/120 : 4,255*13*2		110,63000		
		kleština 60/120 : 2*2,2*13		57,20000		
8	762332120R00	Montáž vázaných krovů pravidelných do 224 cm2 RTS	m	22,40000	261,50	5 857,60
		pozednice 180/80 : 11,2*2		22,40000		
9	762332130R00	Montáž vázaných krovů pravidelných do 288 cm2 RTS	m	32,75000	342,50	11 216,88
		vazný trám 160/180 : 6,55*5		32,75000		
10	762332140R00	Montáž vázaných krovů pravidelných do 450 cm2 RTS	m	22,40000	370,00	8 288,00
		vaznice 160/200 : 11,2*2		22,40000		
11	783602825R00	Odstranění nátěrů, stěny truhlářské, opálením RTS	m2	119,31520	191,00	22 789,20
		krokve 100/120 : 4,255*13*2*(0,1+0,12)*2		48,67720		
		kleština 60/120 : 2*2,2*13*(0,06+0,12)*2		20,59200		

Položkový rozpočet

S:	2022 - 03.02	Rekonstrukce historického vodárenského areálu, Žlutý kopec v Brně - II. ETAPA
O:	ZL11	Krov na domě hlídače SO 04
R:	3	Rozdílový rozpočet Krov

P.č.	Číslo položky	Název položky	MJ	Množství	Cena / MJ	Celkem
		pozednice 180/80 : 11,2*2*(0,08+0,18)*2		11,64800		
		vaznice 160/200 : 11,2*2*(0,16+0,2)*2		16,12800		
		vazný trám 160/180 : 6,55*5*(0,16+0,18)*2		22,27000		
12	762395000R00	Spojovací a ochranné prostředky svory, prkna, hřebíky, pásová ocel, vruty, impregnace SOD, SO04-pol124	m3	1,30394	1 586,50	2 068,70
		křeština 60/120 : 2*2,2*13*0,06*0,12		0,41184		
		vaznice 160/200 : 11,2*2*0,16*0,2		0,71680		
		vazný trám 160/180 : 0,16*0,18*6,55*5		0,94320		
		pozednice 180/80 : 0,08*0,18*11,2*2		0,32256		
		krokve 100/120 : 4,255*13*2*0,1*0,12		1,32756		
		zpevnění stávajících krokví, nové krokve prošroubované do původních 120/160, tl. 160 mm :				
		-7,2*1,17*13*0,12*0,16*1,15		-2,41802		
13	60515229R	Hranol stavební SM do 140 x 140 mm, 1 - 4 m RTS	m3	0,41184	12 250,00	5 045,04
		křeština 60/120 : 2*2,2*13*0,06*0,12		0,41184		
14	60515280R	Hranol stavební SM do 200 x 200 mm, 5 - 6 m RTS	m3	1,98256	13 060,00	25 892,23
		vaznice 160/200 : 11,2*2*0,16*0,2		0,71680		
		vazný trám 160/180 : 0,16*0,18*6,55*5		0,94320		
		pozednice 180/80 : 0,08*0,18*11,2*2		0,32256		
15	60515793R	Hranol stavební SM 100 x 120 mm, 4 - 5 m RTS	m3	1,32756	13 820,00	18 346,88
		krokve 100/120 : 4,255*13*2*0,1*0,12		1,32756		
16	998762202R00.	Přesun hmot pro konstrukce tesařské v objektech výšky do 12 m SOD, SO04-pol 130	%	-186,74710	16,40	-3 062,65

Položkový rozpočet stavby

Stavba: 2022 - 03.02 Rekonstrukce historického vodárenského areálu, Žlutý kopec v Brně - II. ETAPA
Objekt: ZL11 Krov na domě hlídače SO 04
Rozpočet: 2 VCP Krov

Objednatel: IČO: _____
 DIČ: _____



Zhotovitel: IČO: _____
 DIČ: _____

Vypracoval: _____

Rozpis ceny	Celkem
HSV	0,00
PSV	275 520,48
MON	0,00
Vedlejší náklady	0,00
Ostatní náklady	0,00
Celkem	275 520,48

Rekapitulace daní		
Základ pro sníženou DPH	15 %	0,00 CZK
Snížená DPH	15 %	0,00 CZK
Základ pro základní DPH	21 %	275 520,48 CZK
Základní DPH	21 %	57 859,30 CZK
Zaokrouhlení		0,00 CZK

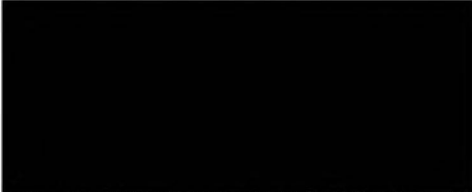
Cena celkem s DPH **333 379,78 CZK**

v Brně dne _____



 Za objednatele

Rekapitulace dílů

Číslo	Název	Typ dílu			Celkem	%
762	Konstrukce tesářské	PSV			275 520,48	100,0
Cena celkem					275 520,48	100,0

Položkový rozpočet

S:	2022 - 03.02	Rekonstrukce historického vodárenského areálu, Žlutý kopec v Brně - II. ETAPA
O:	ZL11	Krov na domě hlídače SO 04
R:	2	VCP Krov

P.č.	Číslo položky	Název položky	MJ	Množství	Cena / MJ	Celkem
Díl: 762		Konstrukce tesařské				275 520,48
1	762083120R00	Profilování zhlaví trámů do 160 cm2 RTS	kus	108,00000	51,70	5 583,60
		krokve : 26*2		52,00000		
		kleštiny 60/120 : 2*13*2		52,00000		
		pozednice 180/80 : 2*2		4,00000		
2	762083130R00	Profilování zhlaví trámů do 320 cm2 RTS	kus	14,00000	93,00	1 302,00
		vaznice 160/200 : 2*2		4,00000		
		vazný trám 160/180 : 5*2		10,00000		
3	762085151R00	Hoblování řeziva strojní RTS	m3	3,72196	2 545,00	9 472,39
		kleštiny 60/120 : 2*2,2*13*0,06*0,12		0,41184		
		vaznice 160/200 : 11,2*2*0,16*0,2		0,71680		
		vazný trám 160/180 : 0,16*0,18*6,55*5		0,94320		
		pozednice 180/80 : 0,08*0,18*11,2*2		0,32256		
		krokve 100/120 : 4,255*13*2*0,1*0,12		1,32756		
4	762332110R00	Montáž vázaných krovů pravidelných do 120 cm2 RTS	m	167,83000	199,50	33 482,09
		krokve 100/120 : 4,255*13*2		110,63000		
		kleštiny 60/120 : 2*2,2*13		57,20000		
5	762332120R00	Montáž vázaných krovů pravidelných do 224 cm2 RTS	m	22,40000	261,50	5 857,60
		pozednice 180/80 : 11,2*2		22,40000		
6	762332130R00	Montáž vázaných krovů pravidelných do 288 cm2 RTS	m	32,75000	342,50	11 216,88
		vazný trám 160/180 : 6,55*5		32,75000		
7	762332140R00	Montáž vázaných krovů pravidelných do 450 cm2 RTS	m	22,40000	370,00	8 288,00
		vaznice 160/200 : 11,2*2		22,40000		
8	783602825R00	Odstranění nátěrů, stěny truhlářské, opálením RTS	m2	119,31520	191,00	22 789,20
		krokve 100/120 : 4,255*13*2*(0,1+0,12)*2		48,67720		
		kleštiny 60/120 : 2*2,2*13*(0,06+0,12)*2		20,59200		
		pozednice 180/80 : 11,2*2*(0,08+0,18)*2		11,64800		
		vaznice 160/200 : 11,2*2*(0,16+0,2)*2		16,12800		
		vazný trám 160/180 : 6,55*5*(0,16+0,18)*2		22,27000		
9	762 01	Ruční zpracování povrchů trámů (např. požizem, atd.) Rpol	m2	119,31520	700,00	83 520,64
		krokve 100/120 : 4,255*13*2*(0,1+0,12)*2		48,67720		
		kleštiny 60/120 : 2*2,2*13*(0,06+0,12)*2		20,59200		
		pozednice 180/80 : 11,2*2*(0,08+0,18)*2		11,64800		
		vaznice 160/200 : 11,2*2*(0,16+0,2)*2		16,12800		
		vazný trám 160/180 : 6,55*5*(0,16+0,18)*2		22,27000		
10	762395000R00	Spojovací a ochranné prostředky svory, prkna, hřebíky, pásová ocel, vruty, impregnace SOD, SO04-pol124	m3	3,72196	1 586,50	5 904,89
		kleštiny 60/120 : 2*2,2*13*0,06*0,12		0,41184		
		vaznice 160/200 : 11,2*2*0,16*0,2		0,71680		
		vazný trám 160/180 : 0,16*0,18*6,55*5		0,94320		
		pozednice 180/80 : 0,08*0,18*11,2*2		0,32256		
		krokve 100/120 : 4,255*13*2*0,1*0,12		1,32756		
11	60515229R	Hranol stavební SM do 140 x 140 mm, 1 - 4 m RTS	m3	0,41184	12 250,00	5 045,04

Položkový rozpočet

S:	2022 - 03.02	Rekonstrukce historického vodárenského areálu, Žlutý kopec v Brně - II. ETAPA
O:	ZL11	Krov na domě hlídače SO 04
R:	2	VCP Krov

P.č.	Číslo položky	Název položky	MJ	Množství	Cena / MJ	Celkem
		kleština 60/120 : 2*2,2*13*0,06*0,12		0,41154		
12	60515280R	Hranol stavební SM do 200 x 200 mm, 5 - 6 m RTS	m3	1,98256	13 060,00	25 892,23
		vaznice 160/200 : 11,2*2*0,16*0,2		0,71680		
		vazný trám 160/180 : 0,16*0,18*6,55*5		0,94320		
		pozednice 180/80 : 0,08*0,18*11,2*2		0,32256		
13	60515793R	Hranol stavební SM 100 x 120 mm, 4 - 5 m RTS	m3	1,32756	13 820,00	18 346,88
		krokve 100/120 : 4,255*13*2*0,1*0,12		1,32756		
14	998762202R00.	Přesun hmot pro konstrukce tesařské v objektech výšky do 12 m SOD, SO04-pol 130	%	2 367,01440	16,40	38 819,04



PŘÍLOHA č. 7
MP MD ČR OPK č.j. 21385/95-230

STAVBA: Rekonstrukce historického vodárenského areálu bývalých městských vodojemů, Žlutý kopec v Brně ÚSEK: SO 01 VODOJEM 1, SO 02 VODOJEM 2, SO 03 VODOJEM 3, SO 04 DŮM HLÍDAČE	12.
NÁVRH NA OCENĚNÍ ZMĚNY Zámečnické prvky	NÁVRH NA OZNÁMENÍ Č.: 12 PŘÍKAZ KE ZMĚNĚ Č.:
KOMU: OI MMB OD: Společnost na opravu brněnských vodojemů DATUM:	
ODESLÁNO: POŠTOU: KURÝR: FAX: OSOBNĚ: 15.3.2023	
PŘEDMĚT ZMĚNY: Zámečnické prvky DOTČENÉ MÍSTO: SO 01 VODOJEM1, SO 02 VODOJEM 2, SO 03 VODOJEM 3, SO 04 DŮM HLÍDAČE ODKAZ NA VÝKRESY: 04 PSV dveře 3 rev A 2022_11_03, 01.04. HLAVNÍ VSTUP Z6 A RAMPA Z3 rev A, 03.02.A DETAIL ZAKLOPENÍ KANÁLKŮ Z5, 02 PSV zamecnicke ODKAZ NA SOUPIS PRACÍ: viz položkové rozpočty „MNP Zámečnické prvky, VCP Zámečnické prvky, rozdílový rozpočet“, ODKAZ NA JINOU ČÁST SMLOUVY: I. Základní ustanovení a účel smlouvy, bod I.5. V. Cena za splnění předmětu smlouvy, VI. Podmínky pro úpravu ceny za zhotovení Stavby	
POPIS ZMĚNY: Bylo dohodnuto, že se nebudou provádět pochozí roviny z pororoštů ve vodojemu 1. Do PD byly doplněny vstupní ocelové dveře D/07 do VO1, Zaklopení kanálků Z5 VO3, Rampa Z3 z VO1 a Venkovní zábradlí Z12 z VO2 Změny mají dopad do ceny díla a nemají dopad do termínu stavby	
POKYN VYDAL: [redacted]	DATUM: 13.01.2023
TOTO OZNÁMENÍ NESMÍ BÝT POVAŽOVÁNO ZA PŘÍKAZ KE ZMĚNĚ POTVRZUJÍCÍ POKYN K PROVEDENÍ PRACÍ, ALE POUZE JAKO PODKLAD PRO ZPRACOVÁNÍ NÁVRHU OCENĚNÍ ZMĚNY. ZHOTOVITEL NEBUDE PROVÁDĚT PRÁCE, DOKUD NEODDRŽÍ PŘÍKAZ KE ZMĚNĚ POKRÝVAJÍCÍ PŘEDMĚTNÉ PRÁCE.	
TECHNICKÝ DOZOR: BKOM [redacted]	SPRÁVCE STAVBY: OI MMB [redacted]



ŘÍLOHA č. 9

MP MD ČR OPK č.j. 21385/95-230

STAVBA: Rekonstrukce historického vodárenského areálu bývalých městských vodojemů, Žlutý kopec v Brně ÚSEK: SO 01 VODOJEM 1, SO 02 VODOJEM 2, SO 03 VODOJEM 3, SO 04 DŮM HLÍDAČE	12.															
NÁVRH NA OCENĚNÍ ZMĚNY NÁVRH NA OZNÁMENÍ Č.: 12 Zámečnické prvky PŘÍKAZ KE ZMĚNĚ Č.:																
KOMU: OI MMB OD: Společnost na opravu brněnských vodojemů ODESLÁNO: POŠTOU: KURÝR: FAX: OSOBNĚ: 15.3.2023																
PŘEDMĚT ZMĚNY: Zámečnické prvky DOTČENÉ MÍSTO: SO 01 VODOJEM1, SO 02 VODOJEM 2, SO 03 VODOJEM 3, SO 04 DŮM HLÍDAČE ODKAZ NA VÝKRESY: 04 PSV dveře 3 rev A 2022_11_03, 01.04. HLAVNÍ VSTUP Z6 A RAMPA Z3 rev A, 03.02.A DETAIL ZAKLOPENÍ KANÁLKŮ Z5, 02 PSV zamecnicke ODKAZ NA SOUPIS PRACÍ: viz položkové rozpočty „MNP Zámečnické prvky, VCP Zámečnické prvky, rozdílový rozpočet“, ODKAZ NA JINOU ČÁST SMLOUVY: I. Základní ustanovení a účel smlouvy, bod I.5. V. Cena za splnění předmětu smlouvy, VI. Podmínky pro úpravu ceny za zhotovení Stavby																
NÁVRH OCENĚNĚNÍ: <table style="width: 100%; border-collapse: collapse;"><thead><tr><th></th><th style="text-align: center;">Cena bez DPH</th><th style="text-align: center;">DPH</th><th style="text-align: center;">Cena s DPH</th></tr></thead><tbody><tr><td>Vícepráce:</td><td style="text-align: right;">511 978,93 Kč</td><td style="text-align: right;">107 515,58 Kč</td><td style="text-align: right;">619 494,51 Kč</td></tr><tr><td>Méněpráce:</td><td style="text-align: right;">-499 072,50 Kč</td><td style="text-align: right;">-104 805,23 Kč</td><td style="text-align: right;">-603 877,73 Kč</td></tr><tr><td>Rozdíl :</td><td style="text-align: right;">12 906,43 Kč</td><td style="text-align: right;">2 710,35 Kč</td><td style="text-align: right;">15 616,78 Kč</td></tr></tbody></table>		Cena bez DPH	DPH	Cena s DPH	Vícepráce:	511 978,93 Kč	107 515,58 Kč	619 494,51 Kč	Méněpráce:	-499 072,50 Kč	-104 805,23 Kč	-603 877,73 Kč	Rozdíl :	12 906,43 Kč	2 710,35 Kč	15 616,78 Kč
	Cena bez DPH	DPH	Cena s DPH													
Vícepráce:	511 978,93 Kč	107 515,58 Kč	619 494,51 Kč													
Méněpráce:	-499 072,50 Kč	-104 805,23 Kč	-603 877,73 Kč													
Rozdíl :	12 906,43 Kč	2 710,35 Kč	15 616,78 Kč													
PODPIS NAVRHOVATELE: DATUM:																
VYJÁDŘENÍ Pochozí rovina z pororoštů ve vodojemu 01 bude nahrazena rampou ze slzičkového plechu. Do PD byly doplněny vstupní ocelové dveře D/07 do VO1, Zaklopení kanálek Z5 VO3, Rampa Z3 z VO1 a Venkovní zábradlí Z12 z VO2. 																
OD: AD PODPIS: DATUM: 06. března 2023																
SCHVÁLIL: _____ PODPIS: _____ DATUM: _____																







TECHNICKÝ DŮZOR
BKOM

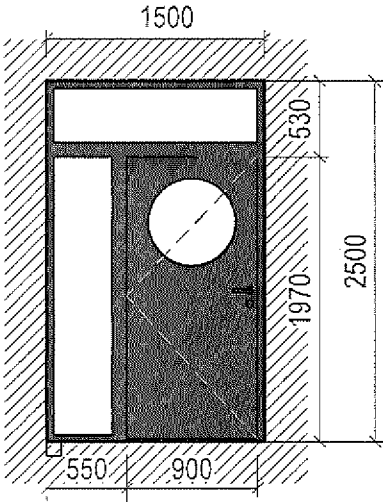
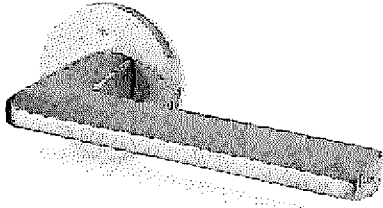

SPRÁVCE STAVBY:
OI MMB

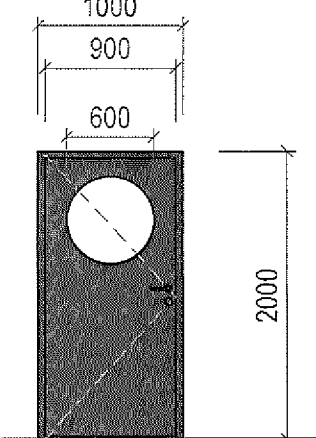

označení ve výkrese :	název, schéma, rozměry :	popis :	počet : (ks)	poznámky :
	<p>Vstupní ocelové dveře jednokřídlé s bočním a horním nadsvětlíkem Rozměr stavebního otvoru 1500 x 2500 mm Světla šířka dveřního průchodu 900 x 1970 mm</p> 	<p>Požární odolnost - označení dle PBR EW - 30 DP1 - C</p> <p>materiál - ocel zasklení - jednoduché čiré bezpečnostní kování - klikka / klika, cylindrická vložka, panikový zámek, samozavírač barevnost kování - nerez úprava - barevnost černá RAL 7021 Schwarzgrau</p>	<p>L 2</p>	<p>Skutečné rozměry otvorů nutno změřit na stavbě! <i>Standard nerezové kliky použitý pro všechny kliky !</i></p> 
	<p>Vstupní ocelové dveře jednokřídlé Rozměr stavebního otvoru 1000 x 2000 mm Světla šířka dveřního průchodu 900 x 1970 mm</p> 	<p>Požární odolnost - označení dle PBR EW - 30 DP1 - C</p> <p>materiál - ocel zasklení - jednoduché čiré bezpečnostní kování - klikka / klika, cylindrická vložka, panikový zámek, samozavírač barevnost kování - nerez úprava - barevnost černá RAL 7021 Schwarzgrau</p>	<p>P 1</p>	<p>Skutečné rozměry otvorů nutno změřit na stavbě! <i>Standard nerezové kliky použitý pro všechny kliky !</i></p>

NÁZEV AKCE: REKONSTRUKCE HISTORICKÉHO VODÁRENSKÉHO AREÁLU BYVALÝCH MĚSTSKÝCH VODOJEMŮ, ŽLUTÝ KOPEC V BRNĚ OBJEKT: S02 VODOJEM 02			práce: zámečnické	číslo listu: 1
ozn. ve výkr.:	název, schéma, rozměry:	Popis, fotografie:	počet (ks)	poznámky:
Z1	Překlad nad hlavním vstupem, sv. šířka 1500 mm	4 x 1 140, délky 1,800 m	1 ks	Skutečné rozměry nutno změřit na stavbě!
Z2	Překlad nad únikovým vstupem, sv. šířka 1000 mm	3 x 1 140, délky 1,300 m	1 ks	Skutečné rozměry nutno změřit na stavbě!
Z3	Interiérové přímé dvouramenné schodiště s mezipodestou ocelové š. 1500 mm 2 x 11 x 160/310 mm	schodišťové stupně z ohýbaného sličíkového plechu o ploše cca 18 m ² , tl. 5 mm schodnice z plechu 300 x 25 mm kostra zábradlí z jeklu 60x40x3 mm horizontální prvky a 60x40x4 mm svislé prvky 2 x zábradlí oboustranně opláštěné plechem 3 mm o ploše cca 11 m ² , černý nátěr madlo – ocelový jekl 50 x 20 mm délky 2 x 10 bm, mm, tl. 2 mm, prořezáván, se zabudovanými LED pásky dl. 800 mm, konstrukce – svařováno Povrch. úprava – černý nátěr	1 ks	Detaily budou doplněny v dodavatelské dokumentaci! Skutečné rozměry nutno změřit na stavbě!
Z4	Interiérové vřetenové schodiště žárově pozinkované s výstupní podestou 18 x 198/350 mm	Materiálové a konstrukční řešení specifikováno ve výkresech stavebně konstrukčního řešení	1 ks	Detaily budou doplněny v dodavatelské dokumentaci! Skutečné rozměry nutno změřit na stavbě!
Z5	Zábradlí vřetenového interiérového schodiště z ohýbaného plechu	Materiálové a konstrukční řešení specifikováno ve výkresech stavebně konstrukčního řešení	1 ks	Detaily budou doplněny v dodavatelské dokumentaci! Skutečné rozměry nutno změřit na stavbě!
Z6	Exteriérové vřetenové schodiště žárově pozinkované s výstupní podestou 19 x 198/350 mm	Materiálové a konstrukční řešení specifikováno ve výkresech stavebně konstrukčního řešení	1 ks	Detaily budou doplněny v dodavatelské dokumentaci! Skutečné rozměry nutno změřit na stavbě!
Z7	Venkovní kruhové zábradlí s brankou a madlem nad vřetenovým schodištěm	Materiál: madlo – ocelová pásovina 40/12 mm stojky – ocelová pásovina 40/6 mm délky 990 mm Klika s panikovým zámkem Konstrukce – svařováno, kotveno na chemickou kotvu Povrch. úprava – žárově pozinkováno, černý nátěr	1 ks	Součástí dodávky bude i schodišťové madlo! Skutečné rozměry nutno změřit na stavbě! Standard kliky proveden dle obrázku! 

NÁZEV AKCE: REKONSTRUKCE HISTORICKÉHO VODÁRENSKÉHO AREÁLU BÝVALÝCH MĚSTSKÝCH VODOJEMŮ, ŽLUTÝ KOPEC V BRNĚ OBJEKT: S02 VODOJEM 02			práce: zámečnické	číslo listu: 2
ozn. ve výkr.:	název, schéma, rozměry:	Popis, fotografie:	počet (ks)	poznámky:
Z8	Ocelová madla se zabudovaným led páskem	Materiál – ocelová trubka proříznuta se zabudovaným LED páskem, průměr 40 mm, tl. 3 mm, černý nátěr Konstrukce – svařováno, kotveno na chemickou kotvu Povrch. úprava – žárově pozinkováno	2 ks	Skutečné rozměry nutno změřit na stavbě!
Z9	Obklad vstupu černěným plechem (obklad nadpraží, ostění i prahu)	Materiál: černěný plech o ploše 8 m ² , tl. 5 mm Konstrukce: šroubován vruty se zápusťnou hranou s vnitřní nerezovým šestihranem do R-CW profilů	1 ks	Detaily budou doplněny v dodavatelské dokumentaci! Skutečné rozměry nutno změřit na stavbě!
Z10	Obklad vstupu černěným plechem (obklad nadpraží, ostění i prahu)	Materiál: černěný plech o ploše 5,6 m ² , tl. 5 mm Konstrukce: šroubován vruty se zápusťnou hranou s vnitřní nerezovým šestihranem do R-CW profilů	1 ks	Detaily budou doplněny v dodavatelské dokumentaci! Skutečné rozměry nutno změřit na stavbě!
Z11	Větrací mřížka do ostění okna 1500 x 280 mm	Materiál : rám – L profil 50/50/5 mm překryto perforovaným plechem tl. 5 mm Povrchová úprava : černý nátěr	1 ks	Skutečné rozměry nutno změřit na stavbě!
Z12	Venkovní zábradlí nad hlavním vstupem	Materiál: rám – ocelová pásovina 40/12 mm stojky – ocelová pásovina 40/6 mm délky 861 mm Konstrukce – svařováno, kotveno na chemickou kotvu Povrch. úprava – žárově pozinkováno, černý nátěr	1 ks	Součástí dodávky bude i schodišťové madlo! Skutečné rozměry nutno změřit na stavbě!

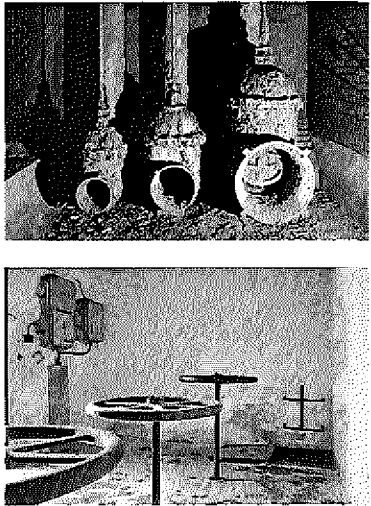
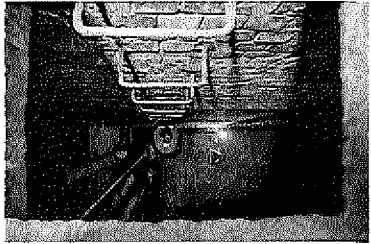
NÁZEV AKCE: REKONSTRUKCE HISTORICKÉHO VODÁRENSKÉHO AREÁLU BÝVALÝCH MĚSTSKÝCH VODOJEMŮ, ŽLUTÝ KOPEC V BRNĚ OBJEKT: S02 VODOJEM 2			práce: zámečnické – repasované	číslo listu: 3
ozn. ve výkr.:	název, fotografie, rozměry:	Popis úpravy:	počet (ks, bm)	poznámky:
Zr1	Stávající armatury s šoupátky 	Kartáčem mechanicky očištěno na kov, zbaveno nesoudržných částí Povrch bude opatřen bezbarvým nátěrem nebo bude navoskován. Šoupátka budou znovu natřena černým syntetickým emailem	3 ks	Technologie bude konzultována se zástupci památkové péče ve fázi provádění stavby!
Zr2	Stávající kramle 	Kartáčem mechanicky očištěno na kov, znovu natřeno černým syntetickým emailem	1 ks	Technologie bude konzultována se zástupci památkové péče ve fázi provádění stavby!

Vypracoval: ing. arch. David Prudík
 Spojovací 2, Brno, 616 00
 tel. 777 271 749
 e-mail: david@prudik.cz

Položkový rozpočet stavby

Stavba: 2022 - 03.02 **Rekonstrukce historického vodárenského areálu, Žlutý kopec v Brně - II. ETAPA**
Objekt: ZL12 **Zámečnické prvky**
Rozpočet: 1 **MNP zámečnické prvky - odpočet pororoštů ve VO1**

Objednatel: _____ IČO: _____
 _____ DIČ: _____

Zhotovitel: _____ IČO: _____
 _____ DIČ: _____

Vypracoval: _____

Rozpis ceny	Celkem
HSV	0,00
PSV	-499 072,50
MON	0,00
Vedlejší náklady	0,00
Ostatní náklady	0,00
Celkem	-499 072,50

Rekapitulace daní

Základ pro sníženou DPH	15 %	0,00 CZK
Snížená DPH	15 %	0,00 CZK
Základ pro základní DPH	21 %	-499 072,50 CZK
Základní DPH	21 %	-104 805,23 CZK

Zaokrouhlení 0,00 CZK

Cena celkem s DPH -603 877,73 CZK

v



dne



Za objednatele

Rekapitulace dílů

Číslo	Název	Typ dílu			Celkem	%
767	Konstrukce zámečnické	PSV			-499 072,50	100,0
Cena celkem					-499 072,50	100,0

Položkový rozpočet

S:	2022 - 03.02	Rekonstrukce historického vodárenského areálu, Žlutý kopec v Brně - II. ETAPA
O:	ZL12	Zámečnické prvky
R:	1	MNP zámečnické prvky - odpočet pororoštů ve VO1

P.č.	Číslo položky	Název položky	MJ	Množství	Cena / MJ	Celkem	Stav položky
Díl: 767		Konstrukce zámečnické				-499 072,50	
1	Z/03.1	D + M Pochozí rovina z pororoštu š. 2000mmkompletně dle výpisu výpis zámečnické práce SOD, SO01- pol 12	ks	-22,00000	20 700,00	-455 400,00	Běžná
2	Z/03.2	D + M Pochozí rovina z pororoštu š. 1480mmkompletně dle výpisu výpis zámečnické práce SOD, SO01- pol 13	ks	-1,00000	21 000,00	-21 000,00	Běžná
3	Z/03.3	D + M Pochozí rovina z pororoštu š. 1060mmkompletně dle výpisu výpis zámečnické práce SOD, SO01- pol 14	ks	-1,00000	10 500,00	-10 500,00	Běžná
4	998767202R00.	Přesun hmot pro kovové stavební doplňk. konstrukce v objektech výšky do 12 m SOD, SO01- pol 16	%	-4 869,00000	2,50	-12 172,50	Běžná

Položkový rozpočet stavby

Stavba: 2022 - 03.02 Rekonstrukce historického vodárenského areálu, Žlutý kopec v Brně - II. ETAPA
Objekt: ZL12 Zámečnické prvky
Rozpočet: 3 Rozdílový rozpočet

Objednatel: IČO:
 DIČ:

Zhotovitel: IČO:
 DIČ:

Vypracoval:

Rozpis ceny	Celkem
HSV	0,00
PSV	12 906,43
MON	0,00
Vedlejší náklady	0,00
Ostatní náklady	0,00
Celkem	12 906,43

Rekapitulace daní

Základ pro sníženou DPH	15 %	0,00 CZK
Snížená DPH	15 %	0,00 CZK
Základ pro základní DPH	21 %	12 906,43 CZK
Základní DPH	21 %	2 710,35 CZK
Zaokrouhlení		0,00 CZK

Cena celkem s DPH **15 616,78 CZK**

v

BRNĚ

dne



Za objednatele

Rekapitulace dílů

Číslo	Název	Typ dílu			Celkem	%
766_DV	Dveře vč. přesunu hmot	PSV			64 319,92	498,4
767	Konstrukce zámečnické	PSV			-51 413,49	-398,4
Cena celkem					12 906,43	100,0

Položkový rozpočet

S:	2022 - 03.02	Rekonstrukce historického vodárenského areálu, Žlutý kopec v Brně - II. ETAPA
O:	ZL12	Zámečnické prvky
R:	3	Rozdílový rozpočet

P.č.	Číslo položky	Název položky	MJ	Množství	Cena / MJ	Celkem
Díl: 766 DV		Dveře vč. přesunu hmot				64 319,92
1	D/07	D + M Vstupní ocelové dveře 1000/2000 s kruhovým bezpečnostním zasklením kompletně dle výpisu výpis dveří - EW 30DP1-C	ks	1,00000	64 319,92	64 319,92
Díl: 767		Konstrukce zámečnické				-51 413,49
2	767 1	Z3 Rampa-protiskluzový(slzičkový) plech tl. 5mm, porvch. úprava:voskováno,navafenými pásnicemi ztuže deska položena na gumové podložky, okraje zvýrazněny kontrastními terči	kus	1,00000	48 378,00	48 378,00
3	767 2	Z 12 - zábradlí, 1420 x 925mm, FeZn	kus	1,00000	14 300,00	14 300,00
4	767 3	Z5 zaklopení kanálků slzičkovým plechem tl. 6 mm 625x2500mm	kus	57,00000	6 562,50	374 062,50
5	Z/03.1	D + M Pochozí rovina z pororoštu š. 2000mmkompletně dle výpisu výpis zámečnické práce SOD, SO01- pol 12	ks	-22,00000	20 700,00	-455 400,00
6	Z/03.2	D + M Pochozí rovina z pororoštu š. 1480mmkompletně dle výpisu výpis zámečnické práce SOD, SO01- pol 13	ks	-1,00000	21 000,00	-21 000,00
7	Z/03.3	D + M Pochozí rovina z pororoštu š. 1060mmkompletně dle výpisu výpis zámečnické práce SOD, SO01- pol 14	ks	-1,00000	10 500,00	-10 500,00
8	998767202R00.	Přesun hmot pro kovové stavební doplňk. konstrukce v objektech výšky do 12 m SOD, SO01- pol 16	%	-501,59500	2,50	-1 253,99

Položkový rozpočet stavby

Stavba: 2022 - 03.02 Rekonstrukce historického vodárenského areálu, Žlutý kopec v Brně - II. ETAPA
Objekt: ZL12 Zámečnické prvky
Rozpočet: 2 VCP Zámečnické prvky -Z12,Z3, zakrytí kanálů

Objednatel: IČO:
 DIČ:

Zhotovitel: IČO:
 DIČ:

Vypracoval:

Rozpis ceny	Celkem
HSV	0,00
PSV	511 978,93
MON	0,00
Vedlejší náklady	0,00
Ostatní náklady	0,00
Celkem	511 978,93

Rekapitulace daní		
Základ pro sníženou DPH	15 %	0,00 CZK
Snížená DPH	15 %	0,00 CZK
Základ pro základní DPH	21 %	511 978,93 CZK
Základní DPH	21 %	107 515,58 CZK
Zaokrouhlení		0,00 CZK

Cena celkem s DPH **619 494,51 CZK**

v BRNE dne _____



 Za zhotovitele

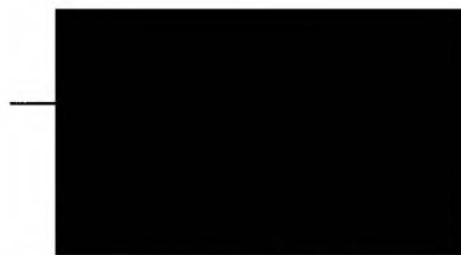

 Za objednatele

Rekapitulace dílů

Číslo	Název	Typ dílu			Celkem	%
766_DV	Dveře vč. přesunu hmot	PSV			64 319,92	12,6
767	Konstrukce zámečnické	PSV			447 659,01	87,4
Cena celkem					511 978,93	100,0

Položkový rozpočet

S:	2022 - 03.02	Rekonstrukce historického vodárenského areálu, Žlutý kopec v Brně - II. ETAPA
O:	ZL12	Zámečnické prvky
R:	2	VCP Zámečnické prvky -Z12,Z3, zakrytí kanálů

P.č.	Číslo položky	Název položky	MJ	Množství	Cena / MJ	Celkem
Díl: 766 DV		Dveře vč. přesunu hmot				64 319,92
1	D/07	D + M Vstupní ocelové dveře 1000/2000 s kruhovým bezpečnostním zasklením kompletně dle výpisu výpis dveří - EW 30DP1-C	ks	1,00000	64 319,92	64 319,92
Díl: 767		Konstrukce zámečnické				447 659,01
2	998767202R00.	Přesun hmot pro kovové stavební doplňk. konstrukce v objektech výšky do 12 m SOD, SO01- pol 16	%	4 367,40500	2,50	10 918,51
3	767 1	Z3 Rampa-protiskluzový(slzičkový) plech tl. 5mm, povrch. úprava:voskováno,navařenými pásnicemi ztuže deska položena na gumové podložky, okraje zvýrazněny kontrastními terči	kus	1,00000	48 378,00	48 378,00
4	767 2	Z 12 - zábradlí, 1420 x 925mm, FeZn	kus	1,00000	14 300,00	14 300,00
5	767 3	Z5 zaklopení kanálků slzičkovým plechem tl. 6 mm 625x2500mm	kus	57,00000	6 562,50	374 062,50