



JESLOVÁ A APYLOVÁ ZAŘÍZENÍ ČESKÉ BUDĚJOVICE
PŘÍSPĚVKOVÁ ORGANIZACE
E. PITTERA 256/3, 370 01 ČESKÉ BUDĚJOVICE
WWW.JAZCB.CZ

ZAJM 62% [redacted]

Krytý uzamykatelný přístřešek na zahradní nábytek a herní prvky

Realizace: Zámečnictví Kočer, IČO 10276629,

e-mail: [redacted]

Umístění: zahrada Jesle E. Pittera, České Budějovice
Prostor mezi stávající garáží a pevným plotem, z čelního pohledu vlevo

Varianta 1

Technická specifikace

- Napojení na stávající garáž – délka 850 cm
- Celkem cca 10 pozinkovaných hranolů 6 x 6 cm tl. 0,3 cm, z toho 5 x výška 200 cm, 5 x výška 220 cm, betonový základ 30 /30 /80
- Střecha z pozinkovaného trapézového plechu položená na latích
- Vpředu i vzadu zamykatelná dvířka s pozinkovanou kari sítí
- Střecha naspádovaná směrem k plotu, opatřená okapem svedeným do zahrady (svodová díra cca 100 x 100 x 100 cm vyložená šterkem)
- Termín dokončení – max. do 31. 7. 2023
- Cena přístřešku s veškerou výrobou (zámečnická, klempířská, pokrývačská práce) včetně montáže

97 945,00 Kč bez DPH

118 514,00 Kč včetně DPH

Souhlasné stanovisko souseda je podmíněno maximálním přesahem společného plotu o 20 cm (vše včetně střešní krytiny).

Zpracovala: Ing. Jaroslava Farová, MT 601 389 388

Cenová nabídka na zhotovení přístřešku Zámečnictví Kočer

email:

tel:

Zámečnické práce

Materiál		25 160 Kč
Zinkování		15 840 Kč
Výkopové práce +betonování		10 350 Kč
Spojovací materiál		250 Kč
Výroba		12 600 Kč
Montáž		6 650 Kč
Doprava		5 200 Kč
Celkem		76 050 Kč

Klempířské práce

Popis	MJ	Množst	Cena jednotk	Cena celkem
Klempířský materiál pozink	ks	1	5 300 Kč	5 300 Kč
Celkové zhotovení	ks	1	4 080 Kč	4 080 Kč
Celkem				9 380 Kč

Pokrývačské práce

Popis	MJ	vj celkem	Cena jednotková	Cena celkem
Střešní krytina trapézový plech	ks	18	400,0 Kč	7 200,0 Kč
Montáž plechu	m2	18	150,0 Kč	2 700,0 Kč
Řezání	bm	2	150,0 Kč	300,0 Kč
Montáž mřížky proti ptactvu	bm	9	35,0 Kč	315,0 Kč
Přesun hmot	ks	1	1 000,0 Kč	2 000,0 Kč
Celkem				12 515,0 Kč

Cena celkem	97 945,0 Kč
--------------------	--------------------

Cena je uvedena bez DPH.

ručně M. 574 -

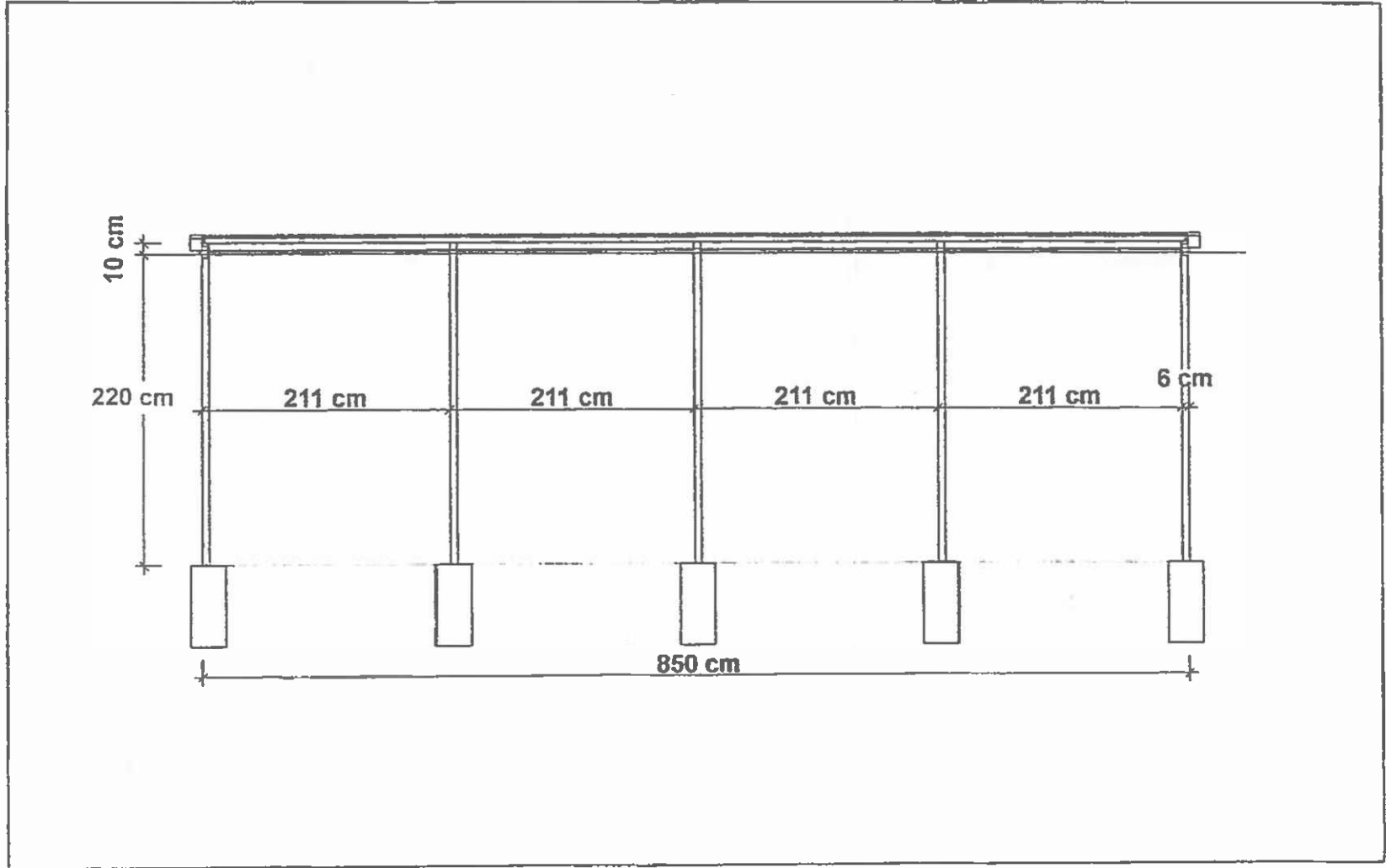

Skladba střechy
Trapézový plech
Latě jekl 60/40 tl. 3mm
Jekl 60/60 tl. 3mm

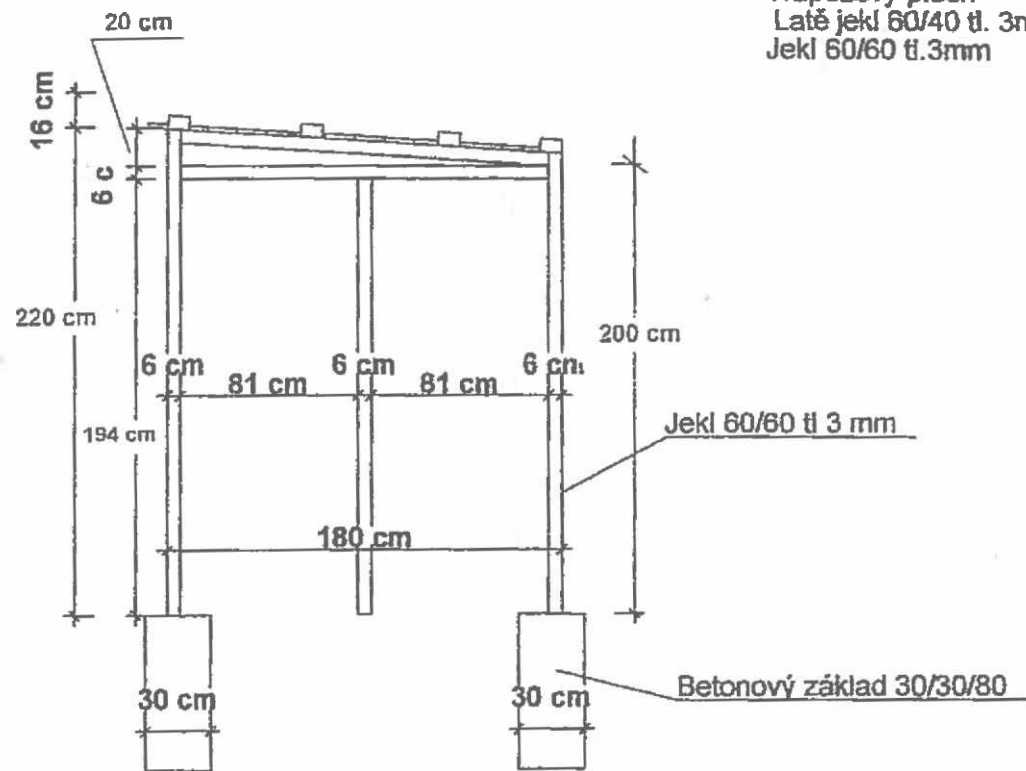

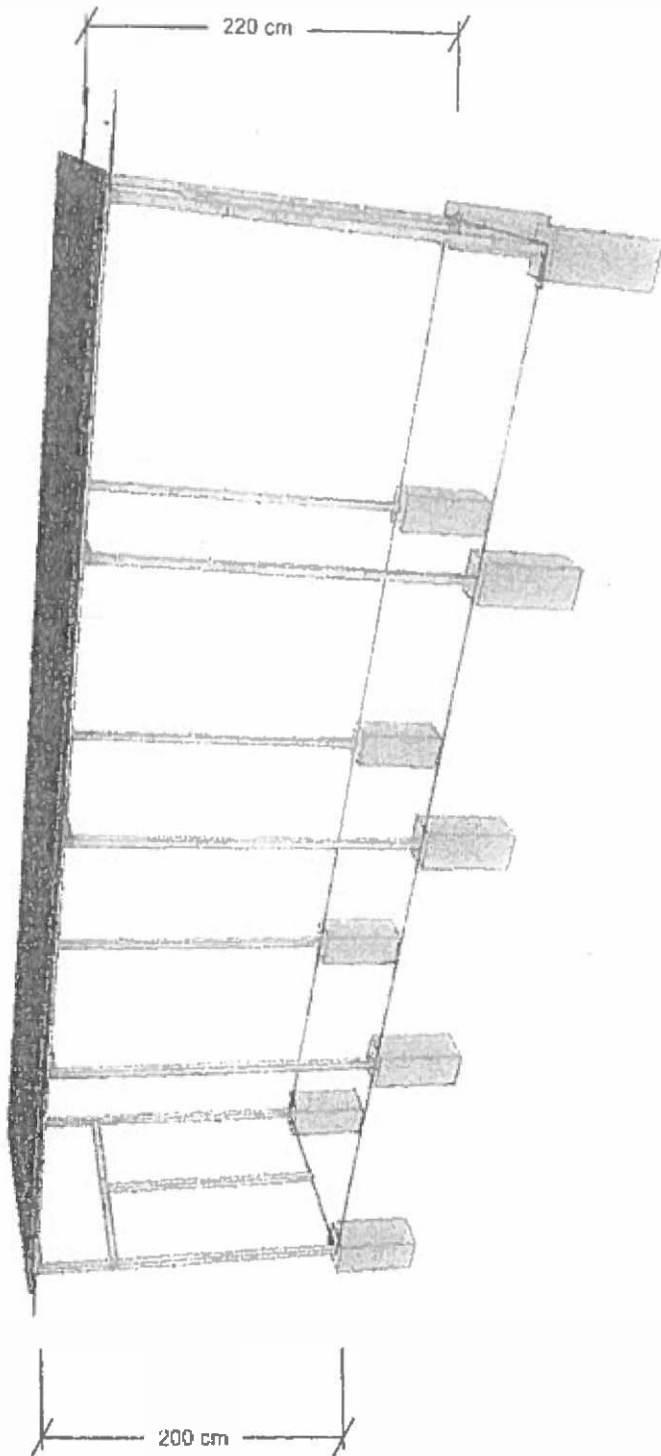

Jeslová a azylová zařízení České Budějovice
příspěvková organizace
Ing. Jaroslava Farová

Souhlas se stavbou

Věc: dopis ze dne 30.3.2023 – oznámení o vybudování přístřešku na zahradní nábytek a dětské herní prvky

Vážená paní Inženýrko Farová

Vyjadřuji se tímto k Vašemu oznámení o vybudování přístřešku těsně na hranici našich pozemků. Parametry zamýšleného přístřešku jsme spolu konzultovali na osobní schůzce v prostoru jeslí. Já nyní tyto parametry zrekapituluji:

- 1) Přístřešek bude vybudován na pozemku Jeslí v prostoru mezi stávající žlutou garáží a betonovým plotem na hranici našich pozemků.
- 2) Bude široký tak, že bude vyplňovat prostor uvedený v bodě 1), avšak žádná jeho část (např. okap) nebude zasahovat nad plot. Délka přístřešku nebude delší, než je délka žluté garáže.
- 3) Výška přístřešku bude posuzována tak, že strana střechy směřující k plotu nebude ve své horní části převyšovat betonovou výplň mezi sloupky plotu o více než 20 cm. Tzn. výškový rozdíl mezi horní hranou plotové výplně a horní hranou střešní krytiny v jejím nejnižším místě nebude vyšší než 20cm.
- 4) Střecha bude spádovaná směrem k plotu a dešťová voda z ní bude odvedena pomocí okapu do pozemku, nebo kanalizace Jeslí. Voda ze střechy nebude za žádných okolností přetékat na plot.
- 5) Spád střechy bude max. 20 cm výškového rozdílu na straně plotu proti straně u žluté garáže. Apeluji na investora, aby byl spád, pokud to bude technicky možné ještě menší – ideálně do 10cm.

Z výše uvedených parametrů přístřešku vyplývá, že pro jeho výšku bude rozhodující výška střešní krytiny a ne výška hranolů na kterých bude přístřešek stát. Výška stavby je pro mě její nejdůležitější hodnota.

Investor se zavazuje, že výše popsané parametry stavby nepřekročí. Pokud by je překročil tak na základě upozornění Daniela Kruchňa stavbu do uvedených rozměrů neprodleně upraví, nebo stavbu odstraní.

Celá výstavba proběhne ještě v letošním roce a bude ukončena nejpozději do 31.12.2023

Za jesle toto vyjádření přebírá Ing. Jaroslava Farová a zavazuje se, že pokud by stavba neproběhla tak jak je výše uvedeno, sjedná neprodleně nápravu. Tuto skutečnost také svým podpisem potvrzuje.

Tento souhlas je sepsán ve dvou vyhotoveních, z nichž každá strana obdrží jedno. Souhlas se stává nedílnou součástí „oznámení o vybudování přístřešku...“ předloženého Jeslemi.

V Českých Budějovicích dne 11.4.2023

Daniel Kruchňa
B. Němcové 255/10
České Budějovice
tel. 602105474

Ing. Jaroslava Farová
technicko-hospodářský pracovník
tel. 724250721