

## SMLOUVA O POSKYTOVÁNÍ SLUŽEB

kteřou ve smyslu příslušných ustanovení zákona č. 89/2012 Sb., občanského zákoníku, uzavřely níže uvedeného dne, měsíce a roku a za následujících podmínek tyto smluvní strany:

Název: **Domov pro seniory Nová slunečnice**  
Sídlo: Na Hranicích 674/18, Bohnice, 181 00 Praha 8  
Zástupce: Mgr. Martin Benda, ředitel  
Tel: [redacted]  
e-mail: [redacted]  
IČO: 71294287  
DIČ: CZ 71294287  
Bankovní spojení: [redacted]  
č. ú: [redacted]  
Kontaktní osoba: [redacted]  
Tel: + [redacted]  
e-mail: [redacted]

(dále jen „objednatel“)

a

Název: **SKY & FACILITY s.r.o.**  
Sídlo: Polygrafická 707/18, Malešice, 108 00 Praha 10  
Zápis v obchodním rejstříku: vedeném Městským soudem v Praze, oddíl C, vložka 172399  
Statutární orgán: SKY & Limited SE, IČ: 04685181, jež při výkonu funkce jednatele zastupuje pan Jindřich Štercl  
IČO: 24764116  
DIČ: CZ24764116  
Bankovní spojení: [redacted]  
Kontaktní osoba: [redacted], tel. [redacted], e-mail: [redacted]

(dále jen „dodavatel“)

## **Preambule:**

Tato smlouva se uzavírá na základě výsledku zadávacího řízení k nadlimitní veřejné zakázce na služby s názvem „Zajištění úklidu“.

## **I. Předmět smlouvy**

- 1.1 Na základě této smlouvy se dodavatel zavazuje zajistit pro objednatele úklidové a čisticí služby ve vymezených prostorech v budovách areálu objednatele a objednatel se zavazuje za tyto služby zaplatit cenu dle čl. V. této smlouvy.
- 1.2 Dodavatel se zavazuje provádět služby pravidelného a nepravidelného úklidu, a to vždy v souladu se soupisem služeb, který je nedílnou součástí této smlouvy jako její příloha č. 1 (Specifikace úklidu). Soupis služeb definuje rozsah pravidelně poskytovaných služeb, jakož i četnost všech požadovaných či předpokládaných služeb.
- 1.3 Služby nepravidelného úklidu budou prováděny dle aktuálních potřeb objednatele na základě výzev objednatele, které mohou být učiněny i emailem. Ve výzvě bude vždy obsažen požadovaný počet pracovníků k provádění nepravidelných služeb a požadovaný termín provádění nepravidelných služeb. Rozsah a předmět služeb bude vždy upřesněn pověřeným zaměstnancem objednatele. Výzva objednatele dle tohoto odstavce bude učiněna nejpozději pět pracovních dnů před požadovaným termínem provádění služeb.

## **II. Práva a povinnosti dodavatele**

- 2.1 Dodavatel je povinen při plnění povinností vyplývajících z této smlouvy postupovat samostatně, odborně a s vynaložením veškeré potřebné péče k dosažení optimálního výsledku plnění smlouvy. Dodavatel je povinen se řídit při plnění této smlouvy obecně platnými předpisy a pokyny objednatele, které mu budou zadávány v průběhu plnění smlouvy. Dodavatel je povinen upozornit objednatele na nevhodnou povahu jeho pokynů.
- 2.2 Pracovníci (zaměstnanci) dodavatele jsou zásadně řízeni pokyny dodavatele. Veškeré připomínky a organizační požadavky vyřizuje dodavatel prostřednictvím své kontaktní osoby.
- 2.3 Dodavatel je povinen zaškolit veškeré své pracovníky (zaměstnance), kteří budou provádět činnosti dle této smlouvy. Výkonní pracovníci (zaměstnanci) musí být dodavatelem řádně poučeni o náplni a rozsahu prováděné práce na jednotlivých pracovištích, o postupech úklidu podle hygienických norem a o podmínkách BOZP a PO s ohledem na specifické podmínky objektů objednatele.
- 2.4 Při provádění pravidelného úklidu musí být každý výkonný pracovník (zaměstnanec) dodavatele schopen provést práce specifikované touto smlouvou, aniž by očekával od zaměstnanců objednatele, že budou jeho práci řídit.
- 2.5 Dodavatel je povinen na své náklady vybavit své výkonné pracovníky (zaměstnance) provádějící služby pracovním oděvem v podobě stejnokroje (tj. stejné kalhoty a trika či košile), ochrannými prostředky, úklidovými a dezinfekčními prostředky a dalším úklidovým materiálem. Úklidové vozíky s příslušenstvím a úklidové stroje zapůjčí

- dodavateli objednatel. Dodavatel tyto zapůjčené předměty může používat pouze v objektech objednatele uvedených v čl. IV. odst. 4.1 této smlouvy.
- 2.6 Dodavatel je povinen proškolit své výkonné pracovníky (zaměstnance) o nedotknutelnosti věcí objednatele. Dodavatel odpovídá za to, že jakékoliv věci objednatele nebudou zcizeny nebo zneužity. Dodavatel ani jeho výkonní pracovníci (zaměstnanci) nesmí prohlížet písemné doklady, které jsou uloženy v uklízených prostorách. Veškeré takové doklady požívají ochrany ve smyslu zákona o ochraně osobních údajů a jejich zneužití je trestné. Dodavatel a jeho výkonní pracovníci (zaměstnanci) jsou povinni zachovávat mlčenlivost o skutečnostech, o kterých se dověděli při poskytování služeb. Dodavatel zajistí v pracovních smlouvách svých pracovníků (zaměstnanců) podepsání závazku mlčenlivosti o skutečnostech, o nichž se dověděli v souvislosti s výkonem povolání.
  - 2.7 Veškeré nálezy věcí při provádění služeb je dodavatel povinen bez zbytečného odkladu předat kontaktní osobě objednatele.
  - 2.8 Režim odemykání uklízených prostor a předávání klíčů bude dohodnut samostatným předávacím protokolem mezi dodavatelem a objednatelem při zahájení provádění služeb. V případě ztráty klíče dodavatel ponese skutečné náklady nutné na přeskládání zámkových vložek a výrobu nových klíčů.
  - 2.9 Dodavatel je povinen chránit majetek objednatele při provádění služeb na jednotlivých pracovištích a je plně odpovědný za škody, které mohou vzniknout z jeho činnosti v souvislosti s plněním předmětu smlouvy, a to za škody na majetku i zdraví v plné výši. Zjistí-li při provádění služeb závadu technického rázu nebo poškození majetku objednatele, oznámí neprodleně tuto skutečnost kontaktní osobě objednatele.
  - 2.10 Způsobí-li dodavatel při provádění prací škodu na majetku objednatele nebo na majetku či na zdraví třetích osob na jednotlivých pracovištích objednatele, je povinen tuto skutečnost neprodleně oznámit kontaktní osobě objednatele.
  - 2.11 Dodavatel je povinen při plnění předmětu smlouvy provést nutná opatření proti vzniku požáru, havárie elektřiny, vodovodních rozvodů a zabezpečit plnění svých povinností tak, aby byly dodržovány předpisy BOZP, hygieny práce, protipožární ochrany a ochrany životního prostředí.
  - 2.12 Dodavatel je povinen zajistit, aby plněním předmětu smlouvy nepřiměřeně nenarušoval provoz a výkon činností objednatele, a to zejména hlukem, zápachem, vibracemi, odpadem a chybnou organizací práce. Při plnění předmětu smlouvy bude dodavatel provádění prací koordinovat s provozem objednatele (tj. zejména prvotní specifikace a ujasnění plnění předmětu smlouvy případně jiná upřesnění plnění dle konkrétní situace).
  - 2.13 Dodavatel je povinen provádět průběžnou neformální kontrolu výsledků plnění pracovních úkolů sjednaných touto smlouvou, včetně stavu a uschování pracovních pomůcek a prostředků.
  - 2.14 Dodavatel je povinen vybavit své výkonné pracovníky (zaměstnance) na své náklady průkazem výkonného pracovníka (zaměstnance) v podobě identifikačního štítku s uvedením jména a příjmení výkonného zaměstnance a s označením dodavatele. Každý výkonný pracovník (zaměstnanec) je povinen nosit identifikační štítek po celou dobu výkonu práce připevněný na viditelném místě na pracovním oděvu. Bez

tohoto identifikačního štítku nejsou výkonní pracovníci (zaměstnanci) dodavatele oprávněni vstoupit do veřejně nepřístupných prostor objednatele. O těchto skutečnostech je dodavatel své výkonné pracovníky (zaměstnance) povinen poučit. Vzor identifikačního štítku spolu se seznamem výkonných pracovníků (zaměstnanců) dodavatele je povinen dodavatel předat objednateli do 3 dnů ode dne nabytí účinnosti této smlouvy. Dodavatel je povinen seznam výkonných pracovníků (zaměstnanců) aktualizovat při každé změně a do 3 dnů od jeho provedení aktualizovaný seznam předat objednateli.

- 2.15 Součástí služeb je dodávka a použití čisticích, dezinfekčních a údržbových prostředků, úklidových strojů (vyjma těch, které dle odst. 2.5 tohoto článku zapůjčí dodavateli objednatel), nástrojů a potřeb, PVC sáčků do odpadkových košů, PVC pytlů na odpad, které dodavatel běžně využívá k provádění pravidelného úklidu.
- 2.16 Je-li součástí služeb vynesení odpadkových košů, je dodavatel povinen uložit odpad do vyhrazených nádob.
- 2.17 Součástí služeb je manipulace se židlemi nezbytná pro řádné provedení služeb (např. zvedání židlí na stoly a jejich sundávání po provedení služeb).
- 2.18 Chemické složení čisticích prostředků a použitá technologie úklidu a čištění budou odpovídat požadavkům čištěných materiálů.
- 2.19 Úklid všech prostor podle této smlouvy musí odpovídat příslušným hygienickým normám.
- 2.20 Dodavatel je povinen na vyžádání objednatele provést služby objednatel stanovených prostor (např. WC, vstupy do budovy, chodby a schodiště) opakovaně, pokud to vyžaduje stav uklízených prostor z důvodů počasí nebo zvýšeného provozu. Dodavatel je povinen zajistit služby nejpozději do 2 hodin od obdržení takového požadavku objednatele (hodiny jsou počítány v pracovní době objednatele, tj. v pracovní dny od 7 do 15 hodin).

### **III. Práva a povinnosti objednatele**

- 3.1 Objednatel je povinen poskytnout dodavateli všechny potřebné informace relevantní pro poskytování služeb, zejména o dotčených objektech, příp. rizikových místech.
- 3.2 Objednatel se zavazuje provést školení pracovníků dodavatele relevantní pro výkon předmětu této smlouvy, a to z předpisů o bezpečnosti a ochraně zdraví při práci a požární ochraně platných v působnosti objednatele a týkajících se dotčených objektů.
- 3.3 Objednatel se zavazuje dodavateli po dobu plnění této smlouvy umožnit přístup k šatně, umývárně a WC, včetně poskytování vody a elektřiny. Dodavatel bude mít také umožněn přístup do stravovacích zařízení v objektu Domova pro seniory Nová slunečnice.
- 3.4 Objednatel se zavazuje platit řádně a ve sjednaných termínech dodavateli za poskytnutou službu dohodnutou cenu.
- 3.5 Objednatel je oprávněn provádět kontrolu plnění dodavatele, a to zejména kontrolu včasnosti a jakosti rozsahu dodavatelem uskutečňovaného plnění.

#### IV. Místo a doba plnění

- 4.1 Místem plnění jsou objekty č. 1, 2, 3 a 4 objednatele v areálu sídla objednatele na adrese Na Hranicích 674/18, Bohnice, 181 00 Praha 8, které jsou blíže vymezeny v příloze č. 1 této smlouvy (Specifikace úklidu) a v příloze č. 2 této smlouvy (Plán objektu).
- 4.2 Četnost provádění pravidelného úklidu je stanovena v příloze č. 1 této smlouvy (Specifikace úklidu). Čas/dny provádění je dále upřesněn následovně, nebude-li v příloze č. 1 této smlouvy (Specifikace úklidu) uvedeno či smluvními stranami dohodnuto pro některé prostory jinak:
- služby budou prováděny v průběhu celého kalendářního roku ve frekvenci a rozsahu stanoveném v příloze č. 1 této smlouvy (Specifikace úklidu),
  - služby budou prováděny vždy:
    - a) všední dny: 2 pracovníci
      1. pracovník: 12 hodin, a to v časovém rozmezí 06:00 – 18:00
      2. pracovník: 10 hodin, a to v časovém rozmezí 06:00 – 16:00
    - b) víkendy a svátky: 1 pracovník
      - 1 pracovník: 9 hodin, a to v časovém rozmezí 06:00 – 15:00,
  - služby prováděné denně budou provedeny každý kalendářní den (včetně sobot, nedělí a státních svátků),
  - služby prováděné v pracovních dnech budou provedeny každý pracovní den,
  - služby prováděné týdně budou provedeny nejpozději do středy,
  - služby prováděné měsíčně budou provedeny nejpozději do 15. kalendářního dne v měsíci,
  - služby prováděné jednou za 3 měsíce budou provedeny poprvé nejpozději do 3 měsíců ode dne nabytí účinnosti této smlouvy, a dále vždy tak, aby lhůta mezi jednotlivými úklidy byla nejvíce 3 měsíce s tolerancí +/- jeden týden.
- 4.3 Doba plnění u nepravidelného úklidu bude vždy stanovena v příslušné výzvě zaslané objednatelem.

#### V. Cena

- 5.1 Ceny služeb jsou stanoveny na základě nabídky dodavatele podané do zadávacího řízení, na základě jehož výsledku je uzavřena tato smlouva.
- 5.2 Za jednu hodinu poskytování služeb pravidelného úklidu dle čl. I. odst. 1.2 této smlouvy jedním pracovníkem náleží dodavateli cena ve výši 127,00 v Kč bez DPH.
- 5.3 Za jednu hodinu poskytování služeb nepravidelného úklidu dle čl. I. odst. 1.3 této smlouvy jedním pracovníkem náleží dodavateli cena ve výši 90,00 v Kč bez DPH.
- 5.4 Dodavatel je oprávněn k ceně služeb nebo její splátce připočíst DPH ve výši stanovené v souladu se zákonem č. 235/2004 Sb., o dani z přidané hodnoty, ve znění pozdějších předpisů (dále jen „zákon o DPH“), a to ke dni uskutečnění zdanitelného plnění, kterým se rozumí poslední den v daném kalendářním měsíci.

- 5.5 Ceny tvořící základ pro stanovení skutečné ceny služeb jsou stanoveny jako maximální a nepřekročitelné a obsahují veškeré nutné náklady k řádnému provedení služeb včetně nákladů souvisejících (tj. zejména nákladů na dodávky spotřebního materiálu, úklidových prostředků, cestovní náklady, náklady na dopravu, poplatky, vedlejší náklady apod.). Ceny jsou stanoveny s přihlédnutím k vývoji cen v daném oboru včetně vývoje kurzu české měny k zahraničním měnám.
- 5.6 Cena za pravidelný úklid bude upravena, pokud bude objednatelem požadován a dodavatelem proveden opakovaný úklid dle čl. II odst. 2.20 této smlouvy. V takovém případě bude cena upravena o cenu odpovídající ceně za jednu hodinu poskytování služeb pravidelného úklidu dle odpovídajícího množství pracovníků dodavatele zajišťujících tento opakovaný úklid.
- 5.7 Dodavatel nemá právo domáhat se navýšení sjednané ceny služeb z důvodů chyb nebo nedostatků učiněných při určení ceny služeb, nepřesného nebo neúplného ocenění služeb.
- 5.8 V případě, že inflace v kalendářním roce, v němž probíhalo poskytování služeb, překročí podle údajů Českého statistického úřadu 3 % oproti stavu v předchozím kalendářním roce, mohou se zvýšit Ceny stanovené v tomto článku této smlouvy, a to od 1.1. následujícího kalendářního roku o procentní částku inflace přesahující 3 %, nejvýše však o 5 %. Cena se takto může zvýšit v roce 2024.

## VI. Platební podmínky

- 6.1 Cena za poskytnuté služby bude hrazena na základě skutečně poskytnutých služeb za předcházející kalendářní měsíc. Cena za poskytnuté služby bude vypočtena dle příslušné hodinové sazby uvedené v čl. V. této smlouvy (tj. v případě pravidelných úklidových služeb dle čl. V. odst. 5.2 a v případě nepravidelných úklidových služeb dle čl. V. odst. 5.3 této smlouvy) vynásobená odpovídajícím počtem pracovníků, kteří v příslušném kalendářním měsíci poskytovali služby úklidu.
- 6.2 Objednatel neposkytuje zálohy.
- 6.3 Cena za poskytnuté služby bude dodavateli hrazena na základě daňového dokladu – faktury vystavené dodavatelem a prokazatelně doručené objednateli. Daňový doklad – faktura bude vystavena dodavatelem na základě měsíčního soupisu poskytnutých služeb odsouhlaseného oběma smluvními stranami a musí být objednateli doručena do desátého dne následujícího měsíce. Splatnost daňového dokladu je max. 30 dnů od data jeho doručení objednateli. Faktura – daňový doklad musí být doručen na adresu objednatele: Domov pro seniory Nová slunečnice, Na Hranicích 674/18, Bohnice, 181 00 Praha 8.
- 6.4 Daňové doklady – faktury musí obsahovat všechny náležitosti daňového dokladu zejména dle zákona o DPH. Nebudou-li daňové doklady obsahovat požadované náležitosti, nebo budou-li je obsahovat chybně, je objednatel oprávněn daňové doklady vrátit dodavateli k opravě či doplnění. V takovém případě začne, počínaje dnem doručení opraveného daňového dokladu objednateli, plynout nová lhůta splatnosti.
- 6.5 V případě, že

a) v okamžiku uskutečnění zdanitelného plnění nebo poskytnutí úplaty je o dodavateli zveřejněna způsobem umožňujícím dálkový přístup skutečnost, že je nespolehlivým plátcem,

b) cena služeb má být uhrazena zcela nebo zčásti bezhotovostním převodem na účet vedený poskytovatelem platebních služeb mimo tuzemsko, nebo

c) číslo bankovního účtu, na který má být uhrazena cena služeb, není zveřejněno ve smyslu § 109 odst. 2 písm. c) zákona o DPH,

je objednatel oprávněn část ceny služeb ve výši odpovídající DPH, resp. DPH uhradit v souladu s ustanovením § 109a zákona o DPH přímo správci této daně. Tímto postupem, tj. uhrazením části ceny služeb odpovídající DPH přímo správci daně a současně uhrazením zbývající části ceny služeb dodavateli, bude splněn závazek objednatele uhradit dodavateli cenu služeb dle této smlouvy.

## **VII. Převzetí provedených služeb a kontaktní osoby smluvních stran**

- 7.1 Provedení služeb za kalendářní měsíc potvrdí kontaktní osoba objednatele na soupise poskytnutých služeb.
- 7.2 Pro vyloučení pochybností smluvní strany uvádějí, že kontaktní osoby nejsou oprávněny činit změny této smlouvy.
- 7.3 Změnu kontaktních osob si smluvní strany vzájemně písemně oznámí nejpozději 7 kalendářních dnů před plánovanou změnou.

## **VIII. Vady služeb, sankce**

- 8.1 Pokud plnění dodavatele neodpovídá účelu nebo předmětu smlouvy, popřípadě smlouvou předpokládanému výsledku, má vady. Dodavatel odpovídá objednateli za vady a zavazuje se je neprodleně odstranit, a to i v případě, že na ně nebyl výslovně objednatel upozorněn, zjistí-li je vlastní kontrolní činností.
- 8.2 Reklamací vadného plnění při provádění služeb ze strany dodavatele je objednatel povinen uplatnit u dodavatele neprodleně, tj. u činností prováděných denně nejpozději následující pracovní den, u ostatních činností do 3 pracovních dnů ode dne jeho zjištění. Dodavatel je povinen bezodkladně provést opatření, která povedou k nápravě reklamovaného plnění. Reklamované vady plnění je dodavatel povinen odstranit neprodleně, nejpozději však do 2 hodin (v rámci pracovní doby objednatele – tj. v pracovní dny od 7 do 15 hodin) od obdržení reklamace, na vlastní náklady.
- 8.3 V případě, že dodavatel neposkytne sjednané služby nebo jejich část ve sjednaných lhůtách, považuje se to za porušení smlouvy, na které se vztahuje smluvní pokuta ve výši 10.000,- Kč za jeden případ, kterým se v rámci služeb pravidelného úklidu rozumí každá položka v příloze č. 1 této smlouvy (Specifikace úklidu), v rámci služeb nepravidelného úklidu za každý jednotlivý případ vadně poskytnutých služeb uvedených v příslušné výzvě objednatele.
- 8.4 V případě, že dodavatel neodstraní reklamovanou vadu ve lhůtě dle odst. 8.2 tohoto článku smlouvy, považuje se to za porušení smlouvy, na které se vztahuje smluvní pokuta ve výši 5.000,- Kč za každou jednotlivou vadu.

- 8.5 V případě neexistence pojištění dodavatele dle čl. IX je dodavatel povinen zaplatit objednateli smluvní pokutu ve výši 20 000 Kč.
- 8.6 Smluvní pokuta bude splatná ve lhůtě 15 kalendářních dnů po doručení výzvy k jejímu zaplacení. Smluvní strany činí nespornou výši sjednaných smluvních pokut a považují ji za zcela přiměřenou a oprávněnou co do sjednané výše zejména s přihlédnutím k účelu a významu této smlouvy pro objednatele.
- 8.7 Smluvní pokuta se platí nezávisle na tom, zda a v jaké výši vznikne objednateli škoda. Zaplacením smluvní pokuty nezaniká nárok objednatele na náhradu škody vzniklé porušením povinností dodavatele z této smlouvy.
- 8.8 Při prodlení s úhradou faktur ze strany objednatele má dodavatel právo účtovat úrok z prodlení ve výši 0,05 % z dlužné částky za každý den prodlení.

## IX. Pojištění

- 9.1 Dodavatel prohlašuje, že má uzavřeno pojištění odpovědnosti za škodu způsobenou při výkonu své podnikatelské činnosti kryjící případné škody způsobené při provedení služeb objednateli či třetím osobám ve výši minimálně 1.000.000,- (slovy: jedenmilion) Kč na každý škodní případ po celou dobu poskytování služeb. Dodavatel se zavazuje pojištění dle tohoto odstavce udržovat v platnosti po celou dobu poskytování služeb a objednateli kdykoliv během této doby na vyžádání existenci platného pojištění doložit. Nedoloží-li dodavatel objednateli existenci platného pojištění dle tohoto článku do 3 pracovních dnů od obdržení žádosti objednatele, má se za to, že platné pojištění neexistuje.

## X. Trvání smlouvy, odstoupení od smlouvy, výpověď smlouvy

- 10.1 Dodavatel se zavazuje do 3 pracovních dnů ode dne nabytí účinnosti této smlouvy zahájit provádění komplexních úklidových služeb ve smyslu znění této smlouvy a dle případných požadavků objednatele.
- 10.2 Tato smlouva se uzavírá na dobu neurčitou. Tato smlouva zaniká mimo další případy uvedené v tomto článku této smlouvy rovněž vyčerpáním maximálního finančního rámce veřejné zakázky ve výši 5 299 200 Kč bez DPH.
- 10.3 Obě smluvní strany mohou smlouvu písemně vypovědět i bez udání důvodů. Výpovědní lhůta je sjednána na 3 kalendářní měsíce a začíná běžet prvním dnem měsíce následujícího po doručení výpovědi.
- 10.4 Objednatel je oprávněn od smlouvy odstoupit v případě podstatného porušení povinností dodavatele, přičemž za podstatné porušení povinností dodavatele se považuje zejména:
- jestliže dodavatel bez rozumného důvodu výslovně odmítne splnit kteroukoli svou povinnost převzatou na základě této smlouvy,
  - jestliže bude dodavatel v prodlení se splněním jakékoli své povinnosti dle této smlouvy po dobu delší než 10 dnů,
  - jestliže dodavatel poruší povinnost stanovenou mu čl. IX této smlouvy, nebo
  - neodstraní-li dodavatel objednatelům reklamované vady nejpozději do 7 kalendářních dnů.



- 10.5 Objednatel je dále oprávněn od smlouvy odstoupit v případě nepodstatného porušení povinností uložených dodavateli, které dodavatel v dodatečně poskytnuté lhůtě nenapraví.
- 10.6 Objednatel je dále oprávněn od smlouvy odstoupit v případě vydání rozhodnutí o úpadku dodavatele dle § 136 zákona č. 182/2006 Sb., o úpadku a způsobech jeho řešení (insolvenční zákon), ve znění pozdějších předpisů, nebo v případě, že dodavatel v nabídce podané do zadávacího řízení, na základě jehož výsledku byla s dodavatelem uzavřena tato smlouva, uvedl informace nebo předložil doklady, které neodpovídají skutečnosti a měly nebo mohly mít vliv na výsledek tohoto zadávacího řízení.
- 10.7 Dodavatel je oprávněn písemně odstoupit od smlouvy v případě prodlení objednatele s úhradou ceny dle této smlouvy delším než 60 kalendářních dnů.
- 10.8 Odstoupení od smlouvy je účinné okamžikem doručení písemného oznámení o odstoupení druhé smluvní straně. V případě pochybností se má za to, že odstoupení bylo druhé smluvní straně doručeno 5. dne po jeho prokazatelném odeslání.

## XI. Ostatní ujednání

- 11.1 Tuto smlouvu lze měnit pouze písemně, přičemž smluvní strany výslovně vylučují jiné způsoby či formy změny této smlouvy. Za písemnou formu se pro tento účel považuje rovněž jednání učiněné elektronickými prostředky. Smluvní strany mohou namítnout neplatnost změny této smlouvy z důvodu nedodržení formy kdykoliv, i poté, co bylo započato s plněním.
- 11.2 Nedílnou součástí této smlouvy jsou následující přílohy:
- Příloha č. 1 – Specifikace úklidu
  - Příloha č. 2 – Plán objektu
- 11.3 Případné rozpory se smluvní strany zavazují řešit dohodou. Teprve nebude-li dosažení dohody mezi nimi možné, bude věc řešena u věcně příslušného soudu dle zákona č. 99/1963 Sb., občanský soudní řád, ve znění pozdějších předpisů, a to u místně příslušného soudu, v jehož obvodu má sídlo objednatel.
- 11.4 Dodavatel souhlasí se zveřejněním údajů uvedených ve smlouvě v souladu se zákonem č. 106/1999 Sb., o svobodném přístupu k informacím, v platném znění.
- 11.5 Objednatel má povinnost podle ust. § 219 zák. č. 134/2016 Sb., o zadávání veřejných zakázek, ve znění pozdějších předpisů, zveřejnit smlouvu (plný text) s dodavatelem včetně jejích změn a dodatků na svém profilu zadavatele a uveřejnit smlouvu v registru smluv. Smluvní strany výslovně sjednávají, že uveřejnění této smlouvy v registru smluv dle zákona č. 340/2015 Sb., o zvláštních podmínkách účinnosti některých smluv, uveřejňování těchto smluv a o registru smluv (zákon o registru smluv), ve znění pozdějších předpisů zajistí objednatel. Dodavatel je seznámen se skutečností, že poskytnutí těchto informací se dle citovaných zákonů nepovažuje za porušení obchodního tajemství a s jejich zveřejněním tímto vyslovuje svůj souhlas.
- 11.6 Dodavatel je oprávněn přenést svoje práva a povinnosti z této smlouvy na třetí osobu pouze s předchozím písemným souhlasem objednatele. Ustanovení § 1879 občanského zákoníku se nepoužije.

- 11.7 Vyžaduje-li tato smlouva pro uplatnění práva, splnění povinnosti či jiné jednání písemnou formu, tato není zachována, je-li jednání učiněno elektronickými či jinými technickými prostředky (např. email, fax).
- 11.8 Nevynutitelnost a/nebo neplatnost a/nebo neúčinnost kteréhokoli ujednání této smlouvy neovlivní vynutitelnost a/nebo platnost a/nebo účinnost jejích ostatních ujednání. V případě, že by jakékoli ujednání této smlouvy mělo pozbyt platnosti a/nebo účinnosti, zavazují se tímto smluvní strany zahájit jednání a v co možná nejkratším termínu se dohodnout na přijatelném způsobu provedení záměrů obsažených v takovém ujednání této smlouvy, jež platnosti a/nebo účinnosti a/nebo vynutitelnosti pozbyla.
- 11.9 Tato smlouva je uzavřena elektronicky, tj. každá smluvní strana ji opatří svým elektronickým podpisem.
- 11.10 Tato smlouva nabývá platnosti dnem podpisu smluvními stranami a účinnosti dnem uveřejnění v registru smluv.
- 11.11 Tato smlouva obsahuje úplné ujednání o předmětu smlouvy a všech náležitostech, které smluvní strany měly a chtěly ve smlouvě ujednat, a které považují za důležité pro závaznost této smlouvy. Žádný projev smluvních stran učiněný při jednání o této smlouvě ani projev učiněný po uzavření této smlouvy nesmí být vykládán v rozporu s výslovnými ustanoveními této smlouvy a nezakládá žádný závazek žádné ze smluvních stran.

V Praze

V Praze

.....  
Mgr. Martin Benda  
Ředitel  
za objednatele

.....  
Jindřich Štercl  
při výkonu funkce jednatele  
za dodavatele

Označení uklízeného prostoru a popis činnosti	Jednotka	Množství	Průměrná frekvence úklidu za měsíc	
<b>Objekt č. 1</b>				
Mytí podlahy, ořetí zábradlí na chodbě č. 1	m <sup>2</sup>	66,93	21	v pracovní dny
Mytí podlahy, ořetí zábradlí na chodbě č. 2	m <sup>2</sup>	14,15	21	v pracovní dny
Mytí podlahy prostoru mezi 1 a 2 posuvnými dveřmi, hlavní vchod (sever)	m <sup>2</sup>	7,44	21	v pracovní dny
Mytí skel posuvných dveří	m <sup>2</sup>	34,00	21	v pracovní dny
Mytí podlahy ve vstupní hale a chodba mezi jídelnou a WC včetně ořetí židlí a stolů	m <sup>2</sup>	188,09	21	v pracovní dny
Mytí podlahy chodby napojené na koridor 3	m <sup>2</sup>	22,15	21	v pracovní dny
Mytí podlahy v místnosti Příjem/výdej prádla	m <sup>2</sup>	22,43	21	v pracovní dny
Mytí podlahy prostor mezi 1 a 2 posuvnými dveřmi, vchod ze zahrady	m <sup>2</sup>	5,12	21	v pracovní dny
Mytí podlahy, dezinfekce a mytí sanitárního vybavení na WC muži (wc mísa + umyvadlo) (3xden)	m <sup>2</sup>	10,12	63	3x denně v pracovní dny
Mytí podlahy, dezinfekce a mytí sanitárního vybavení WC ženy (wc mísa + umyvadlo) (3xden)	m <sup>2</sup>	7,89	63	3x denně v pracovní dny
Mytí podlahy, dezinfekce a mytí sanitárního vybavení WC ZTP (wc mísa + umyvadlo) (3xden)	m <sup>2</sup>	6,09	63	3x denně v pracovní dny
WC, muži, ženy, ZTP - naproti společenskému sálu, mytí podlahy, dezinfekce a mytí sanitárního vybavení (6x wc mísa + 5x umyvadlo, 3x pisoar)	m <sup>2</sup>	27,30	8	vikendy a svátky
Mytí podlahy a židlí - Jídelna	m <sup>2</sup>	324,75	30	denně
Mytí podlahy - Umývárna nádobí	m <sup>2</sup>	19,23	30	denně
Mytí podlahy - Kuchyň	m <sup>2</sup>	151,63	30	denně
Omytí obkladů v kuchyni	m <sup>2</sup>	100,00	4	1x týdně
Mytí podlah - Sklady kuchyně (1PP)	m <sup>2</sup>	67,50	4	1x týdně
Mytí podlahy - Bramborárna	m <sup>2</sup>	14,00	4	1x týdně
Mytí podlahy - Chodba č. 3	m <sup>2</sup>	15,42	30	denně
Mytí podlahy - Chodba č. 4	m <sup>2</sup>	9,19	30	denně
Mytí podlahy - Chodba z kuchyně k nouz. Schodišti	m <sup>2</sup>	6,34	30	denně
Mytí podlahy - Chodba č. 5	m <sup>2</sup>	10,20	30	denně
Generální úklid kuchyně	m <sup>2</sup>	151,63	4	1x týdně
Umýtí topicích těles v jídelně	ks	10,00	0,33	1x za 3 měsíce
Mytí podlahy - Kuchyň - Strojové čištění	m <sup>2</sup>	151,63	4,00	1x týdně
Mytí podlahy - Vrátnice	m <sup>2</sup>	5,60	21	v pracovní dny
<b>Nouzové schodiště v objektu č. 1 (propojuje sklady kuchyně, kuchyně a administrativní patro)</b>				
Pchodiškové rameno	m <sup>2</sup>	15,00	4	1x týdně
Přízemí	m <sup>2</sup>	17,40	4	1x týdně
Podesta	m <sup>2</sup>	3,71	4	1x týdně
Podesta	m <sup>2</sup>	4,43	4	1x týdně
Podesta	m <sup>2</sup>	4,20	4	1x týdně
Schodiškové rameno	m <sup>2</sup>	1,08	4	1x týdně
Chodba	m <sup>2</sup>	5,46	4	1x týdně
<b>Objekt č. 2</b>				
Mytí podlahy - Kaplička, včetně ořetí 28 ks židlí, 2 parapetů (délka parapetu 2 m)	m <sup>2</sup>	36,24	21	v pracovní dny
Mytí podlahy - Tělocvična, včetně ořetí 3 ks parapetů	m <sup>2</sup>	30,60	21	v pracovní dny
Mytí podlahy - Odpočívárna	m <sup>2</sup>	3,54	21	v pracovní dny
Mytí podlahy - Umývárna, dezinfekce a mytí sanitárního vybavení (1x umyvadlo)	m <sup>2</sup>	13,50	21	v pracovní dny
Mytí podlahy - Vstupní hala, včetně ořetí 12 ks židlí a 3 ks stolů	m <sup>2</sup>	141,25	21	v pracovní dny
Mytí podlah - Vestibul u vchodu na pav. 1 a 2	m <sup>2</sup>	5,80	21	v pracovní dny
Mytí podlah - Ordinace č. 1	m <sup>2</sup>	26,00	21	v pracovní dny
Mytí podlah - Ordinace č. 2	m <sup>2</sup>	28,00	4	1x týdně
Mytí podlahy - Chodba ambulance	m <sup>2</sup>	68,18	21	v pracovní dny
Mytí podlahy - Chodba k archivu, ořetí 2 ks parapetů	m <sup>2</sup>	6,17	21	v pracovní dny
Mytí podlahy - Šatna	m <sup>2</sup>	18,10	21	v pracovní dny
Mytí podlahy - Předšíň WC v šatně žen	m <sup>2</sup>	1,81	21	v pracovní dny
Mytí podlahy - WC v šatně žen, včetně dezinfekce a mytí sanitárního vybavení (1x sprcha+wc mísa+umyvadlo)	m <sup>2</sup>	1,71	21	v pracovní dny
Mytí podlahy - WC v šatně žen včetně dezinfekce a mytí sanitárního vybavení (wc mísa + umyvadlo)	m <sup>2</sup>	1,35	21	v pracovní dny
Mytí podlahy - Umývárna v šatně žen, včetně dezinfekce a mytí sanitárního vybavení (wc mísa + umyvadlo)	m <sup>2</sup>	8,08	21	v pracovní dny
Mytí podlahy - Předšíň k WC	m <sup>2</sup>	8,97	21	v pracovní dny
Mytí podlahy - Předšíň k WC	m <sup>2</sup>	1,81	21	v pracovní dny
Mytí podlahy - WC, včetně dezinfekce a mytí sanitárního vybavení (wc mísa + umyvadlo)	m <sup>2</sup>	1,35	21	v pracovní dny
Mytí podlahy - WC, včetně dezinfekce a mytí sanitárního vybavení (wc mísa + umyvadlo)	m <sup>2</sup>	1,26	21	v pracovní dny
Mytí podlahy - Šatna muži	m <sup>2</sup>	9,24	21	v pracovní dny
Mytí podlahy - Šatna muži	m <sup>2</sup>	11,28	21	v pracovní dny
Mytí podlahy - WC, včetně dezinfekce a mytí sanitárního vybavení (wc mísa + umyvadlo)	m <sup>2</sup>	1,32	21	v pracovní dny
Mytí podlahy - Fyzioterapie, včetně ořetí parapetů	m <sup>2</sup>	13,40	21	v pracovní dny
Pravidelný úklid prostorů Fyzioterapie (podlahy, koše, stoly)	m <sup>2</sup>	132,00	21	v pracovní dny
Mytí sedaček a madel rotopedů k fyzioterapii	ks	10,00	4	1x týdně
Generální úklid prostorů Fyzioterapie (parapety, stoly, skříňky, kuchyňka, obklady, sanita)	m <sup>2</sup>	132,00	4	1x týdně
Úklid kanceláří aktivizace	m <sup>2</sup>	96,19	21	v pracovní dny
Mytí podlahy - chodba k márnici	m <sup>2</sup>	6,30	21	v pracovní dny
<b>Nouzové schodiště v objektu č. 2 - schodiště 1</b>				
Schodiškové rameno	m <sup>2</sup>	13,80	4	1x týdně
Podesta	m <sup>2</sup>	7,50	4	1x týdně
Podesta	m <sup>2</sup>	6,00	4	1x týdně
<b>Nouzové schodiště v objektu č. 2 - schodiště 2</b>				
Schodiškové rameno	m <sup>2</sup>	13,80	4	1x týdně
Podesta	m <sup>2</sup>	12,24	4	1x týdně
Chodba	m <sup>2</sup>	5,00	4	1x týdně
<b>Koridory a plochy před výtahem</b>				
Mytí podlahy - Koridor k budově 2	m <sup>2</sup>	120,00	21	v pracovní dny
Umýtí topicích těles v koridoru budovy č. 2	ks	2,00	4	1x týdně
Mytí podlahy - Koridor k budově 3	m <sup>2</sup>	30,40	21	v pracovní dny
Mytí podlahy - Koridor k budově 4	m <sup>2</sup>	18,45	21	v pracovní dny
Mytí podlahy - Plocha před výtahem budova 3	m <sup>2</sup>	29,35	21	v pracovní dny
Mytí podlahy - Plocha před výtahem budova 4	m <sup>2</sup>	29,35	21	v pracovní dny
<b>Objekt č. 4 a Dvůr</b>				
Sběr odpadu a jeho uložení do kontejnerů - Každé podlaží (4 podlaží)	ks	4,00	8	vikendy a svátky
Zametení Dvůr u garáží včetně nakládací rampy a příjezdové cesty	m <sup>2</sup>	530,00	4	1x týdně

Mytí rampy	m <sup>2</sup>	17,00	4	1× týdně
<b>Další činnosti ve všech objektech</b>				
Otření topících těles a výměníků tepla	ks	8,00	4	1× týdně
Omytí dveří	ks	28,00	1	1× za měsíc
Mytí oken a skleněných ploch (cena za m <sup>2</sup> )	m <sup>2</sup>	2000,00	0,17	2× za rok
Další úklidové činnosti dle instrukcí zadavatele	-	-	-	

**Poznámky:**

Čištění podlah strojem (běžný úklid) bude prováděno pouze v halách a koridorech

Budova č. 1, 1. NP

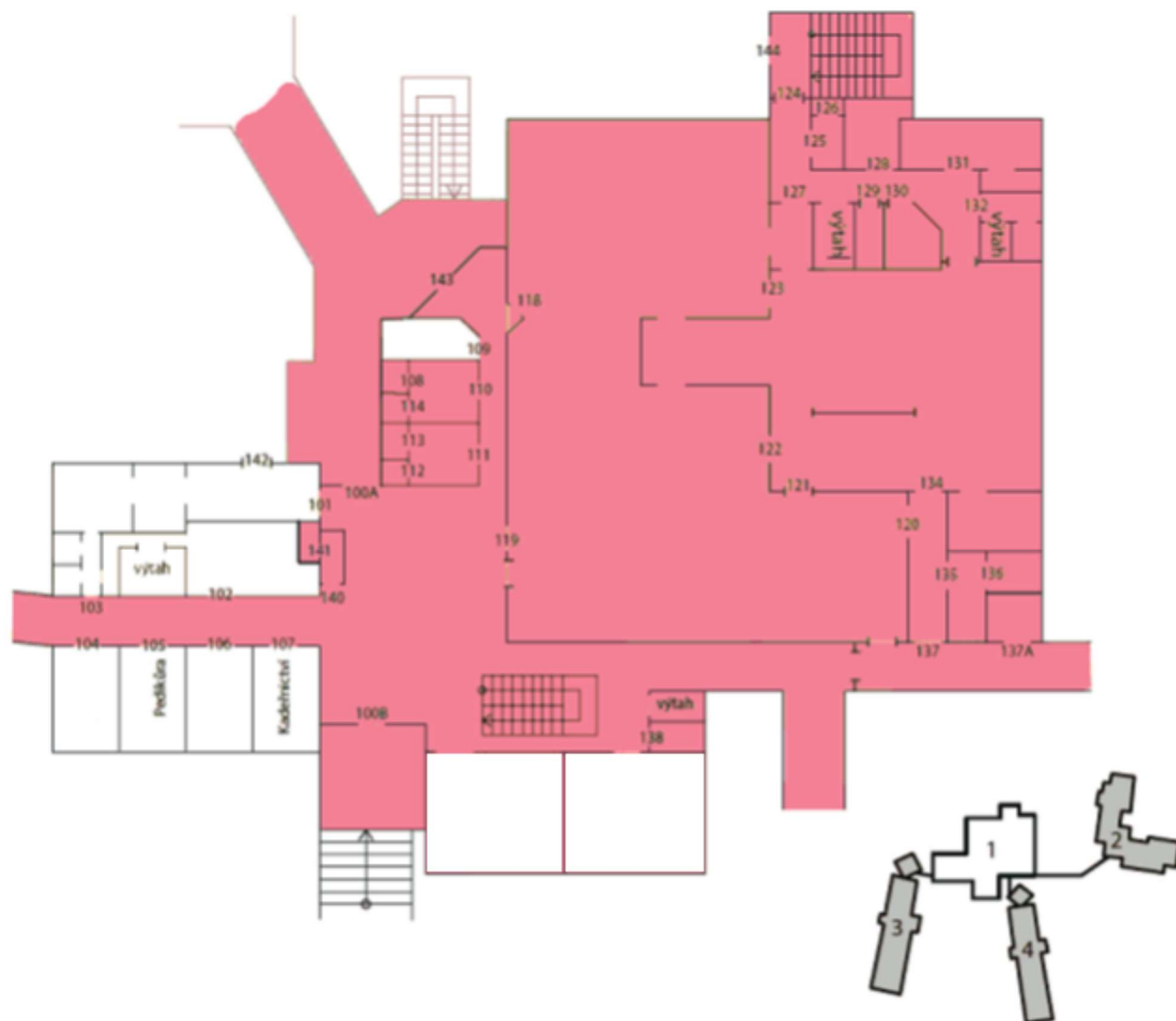

Budova č. 1, 1.PP

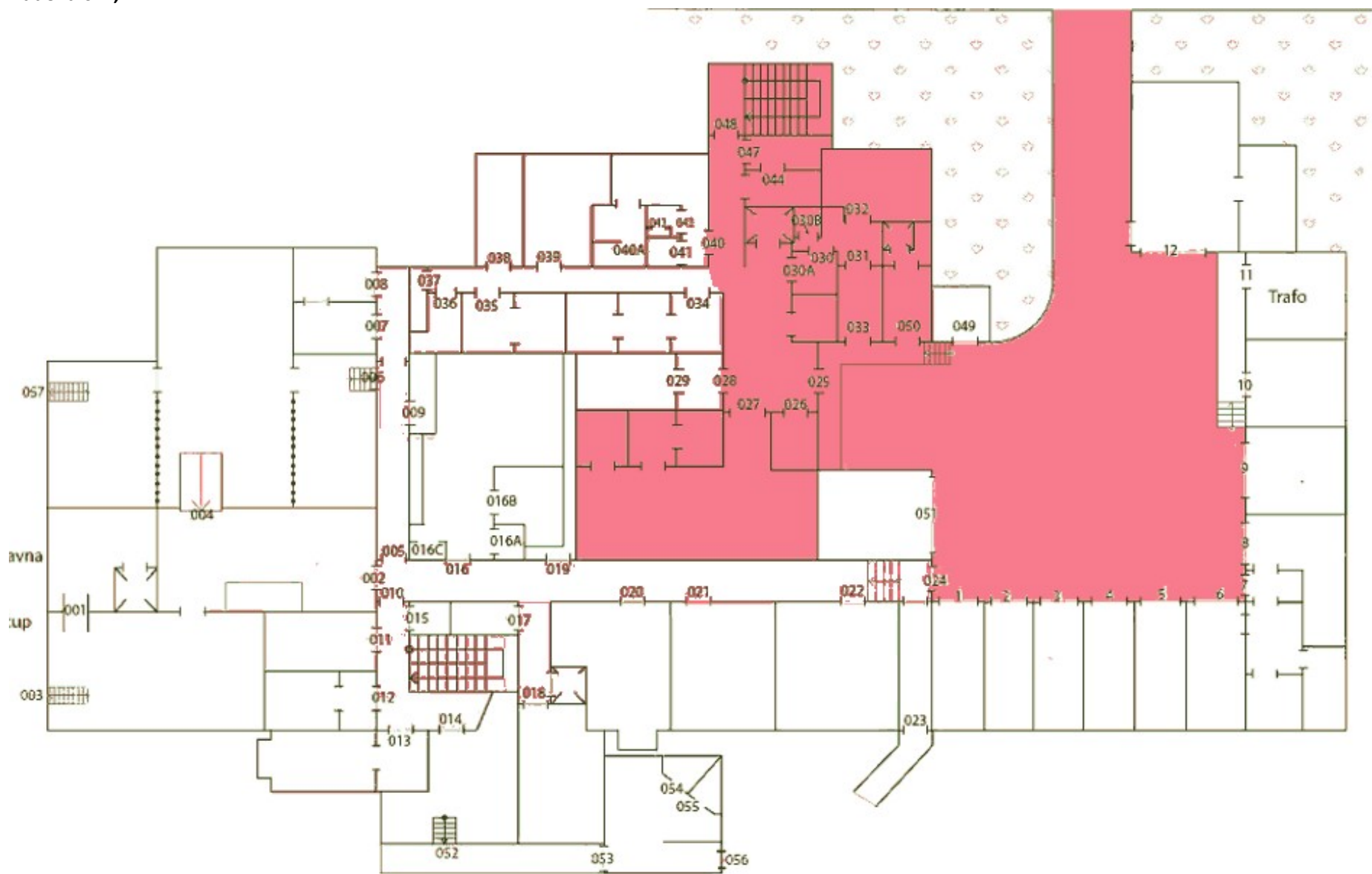

Budova č. 1, 2. NP

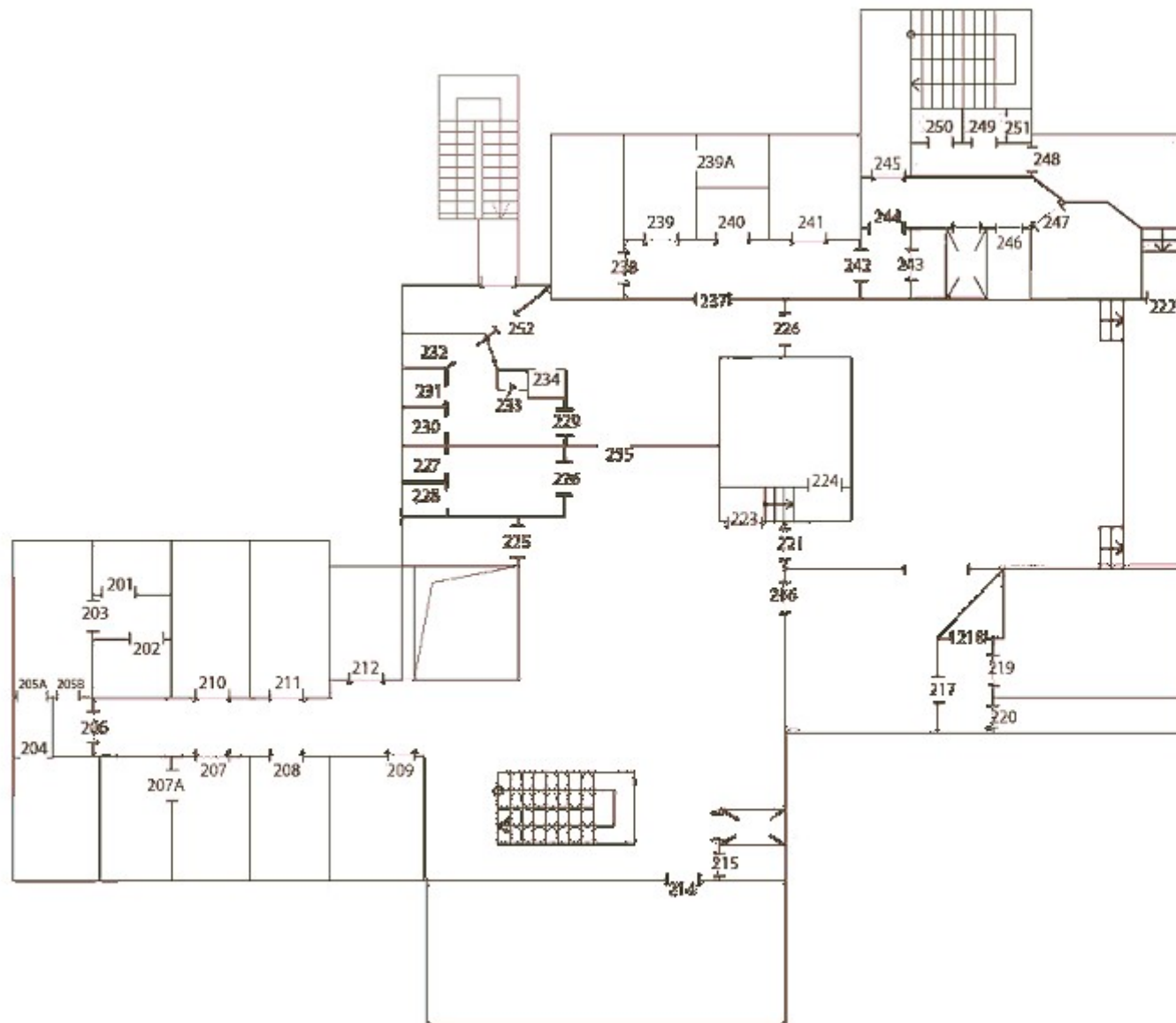

Budova č. 2, 1.NP

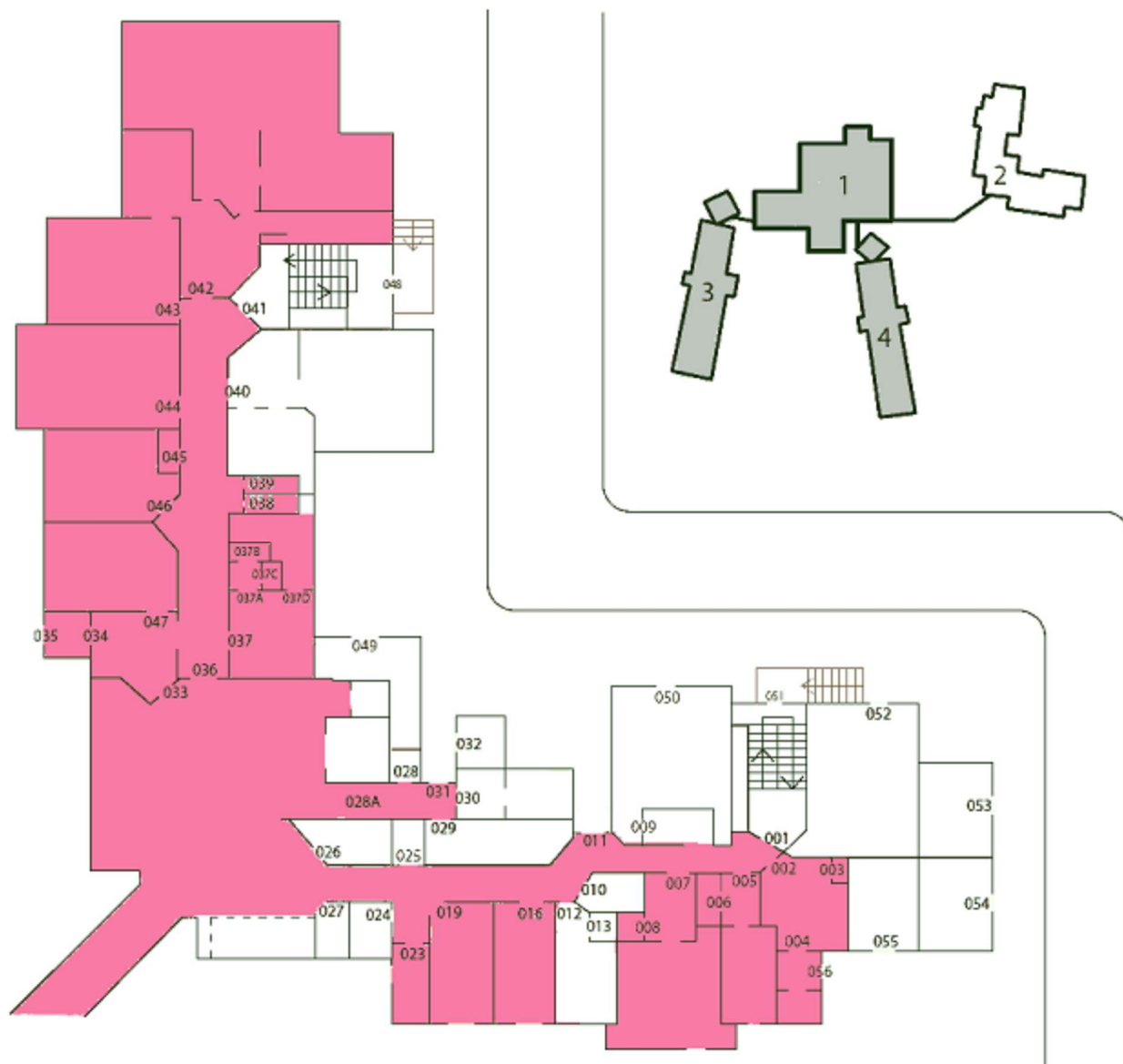



Budova č. 2, 2.NP

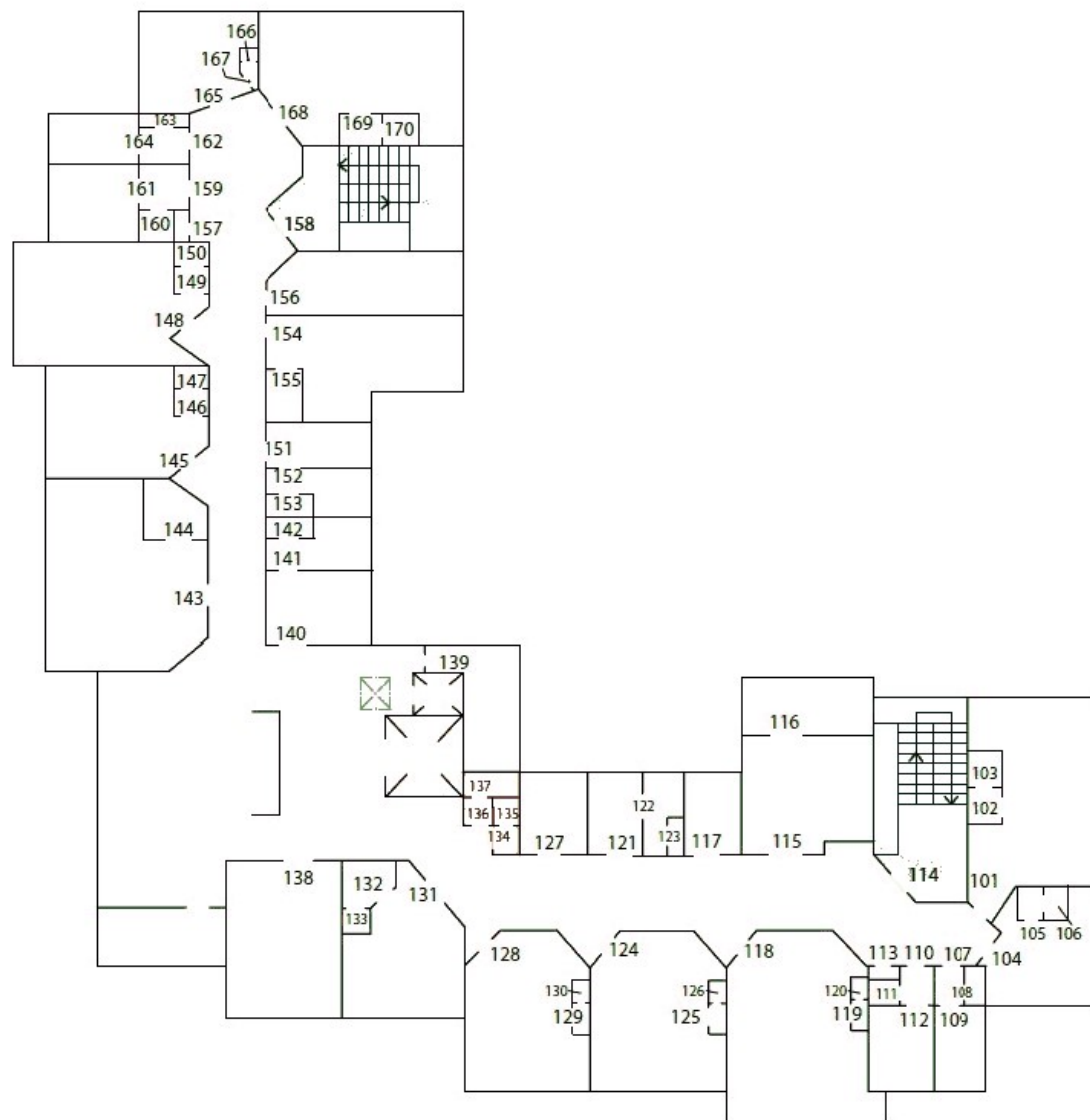

Budova č. 2, 3.NP

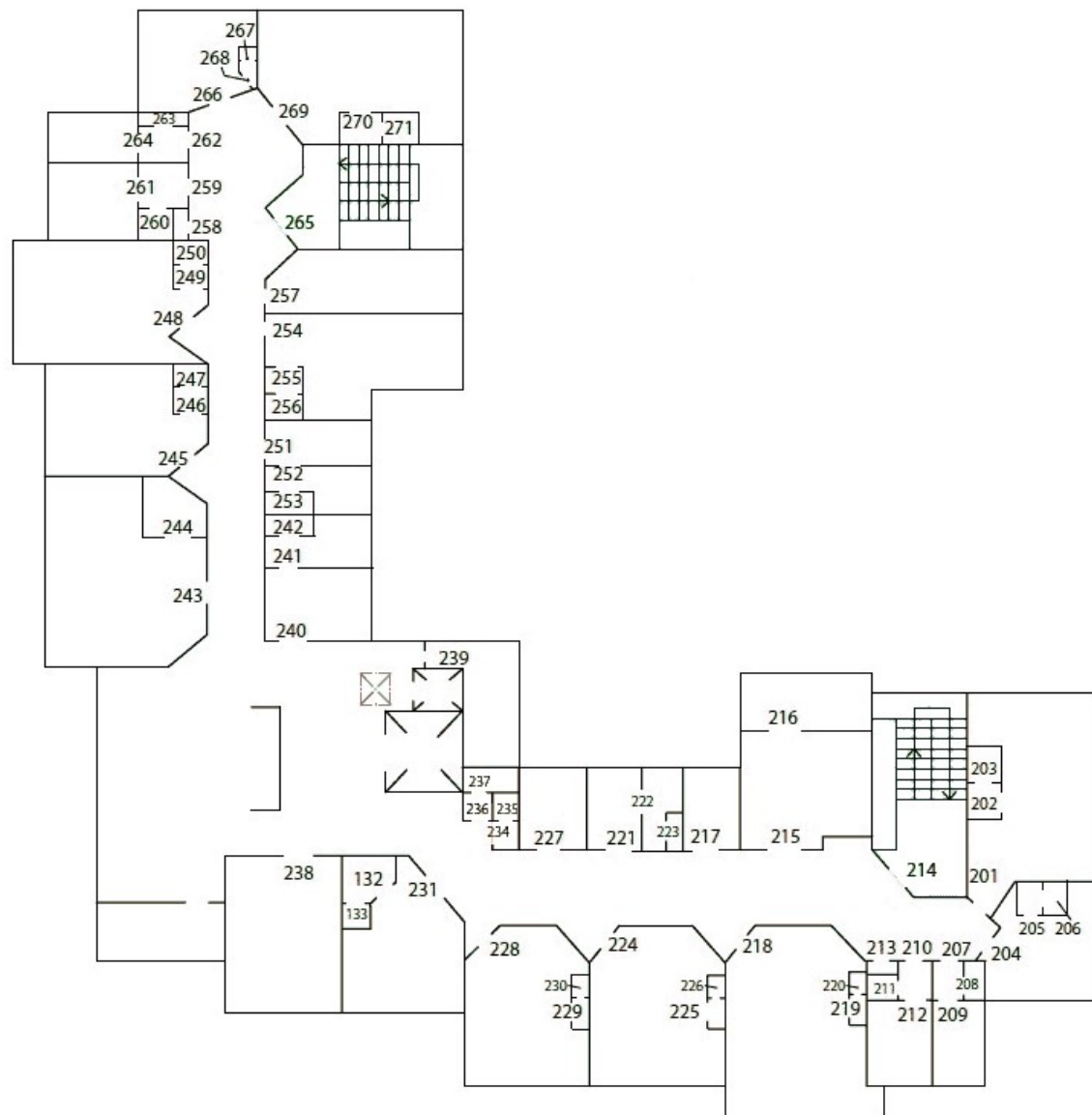

Budova č. 3, 1.NP

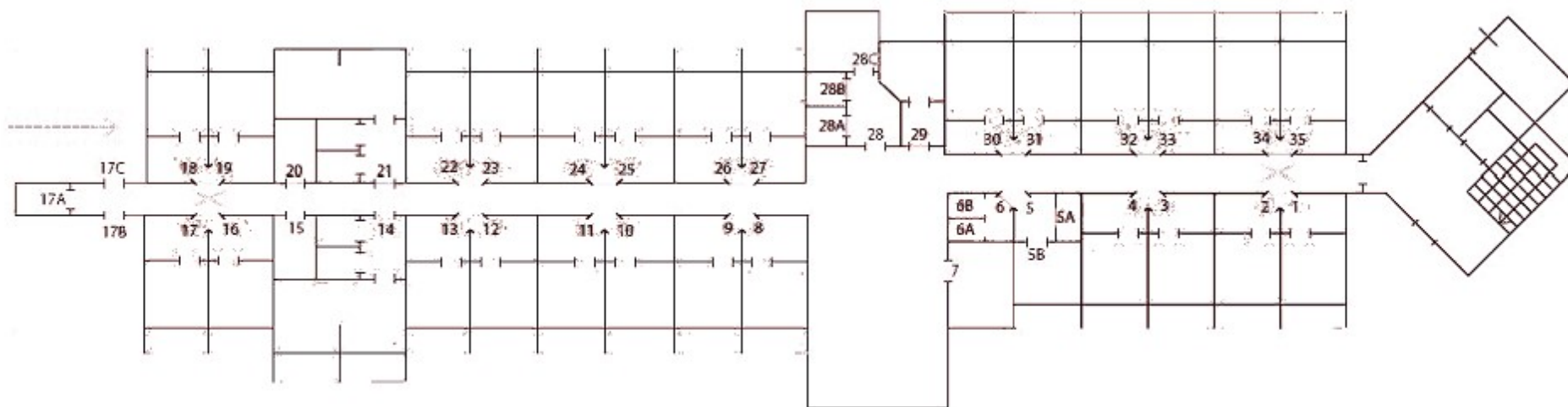
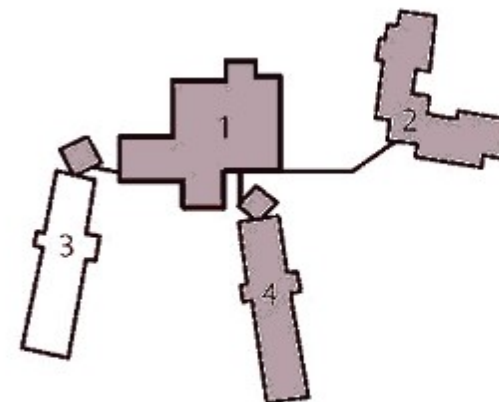

Budova č. 3, 2.NP

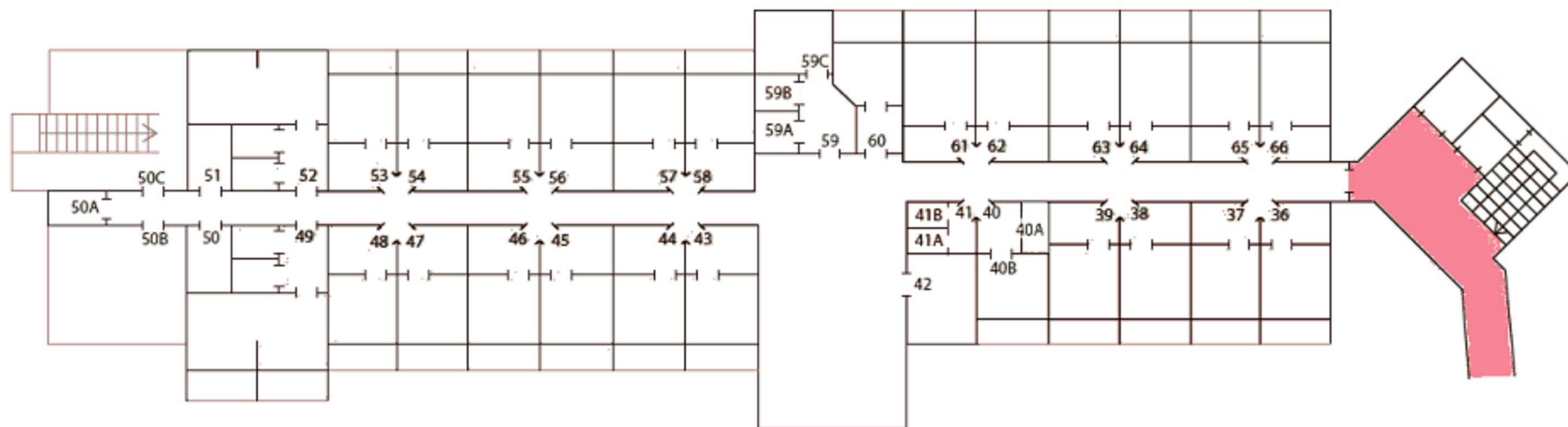

Budova č. 3, 3.NP

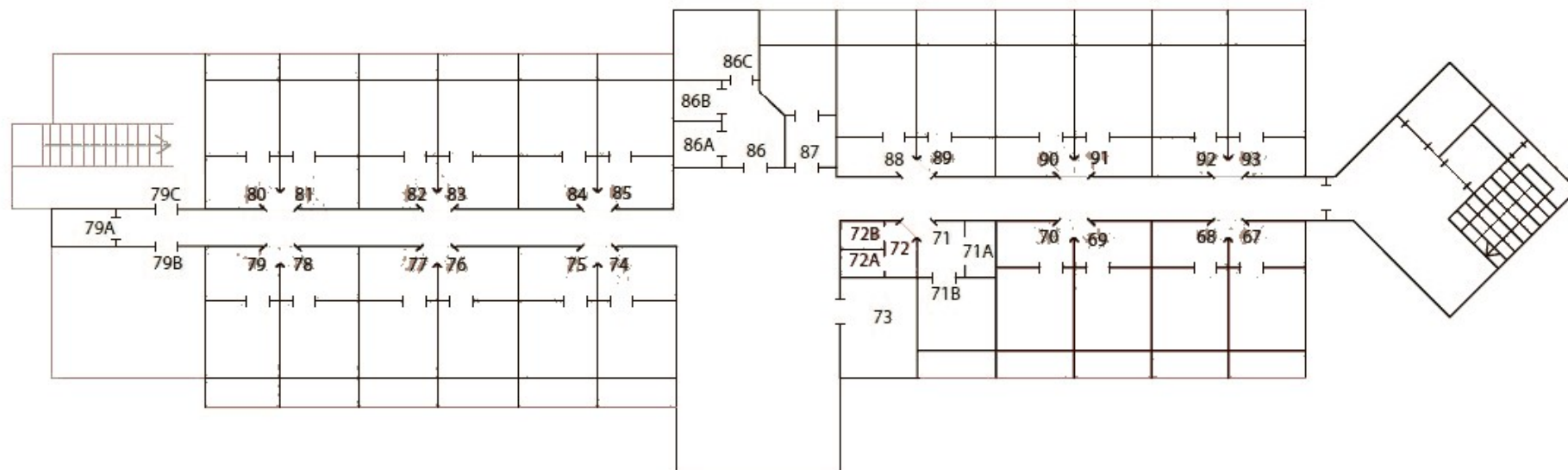

Budova č. 3, 4.NP

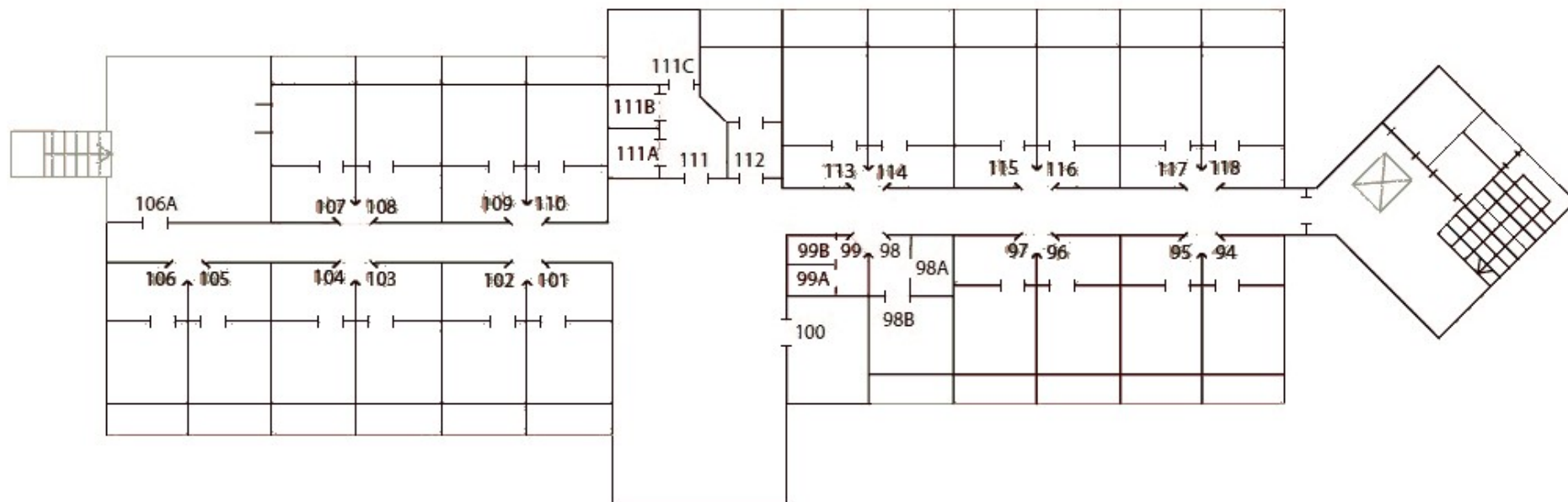

Budova č. 4, 1.NP

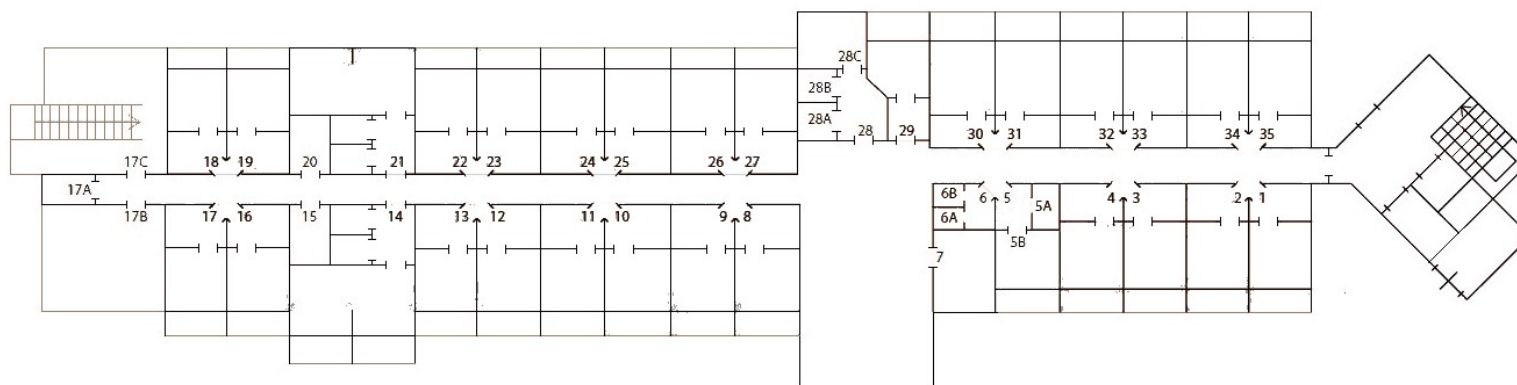
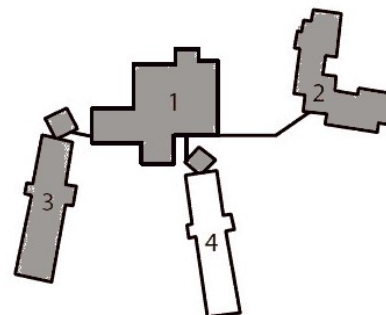

Budova č. 4, 2.NP

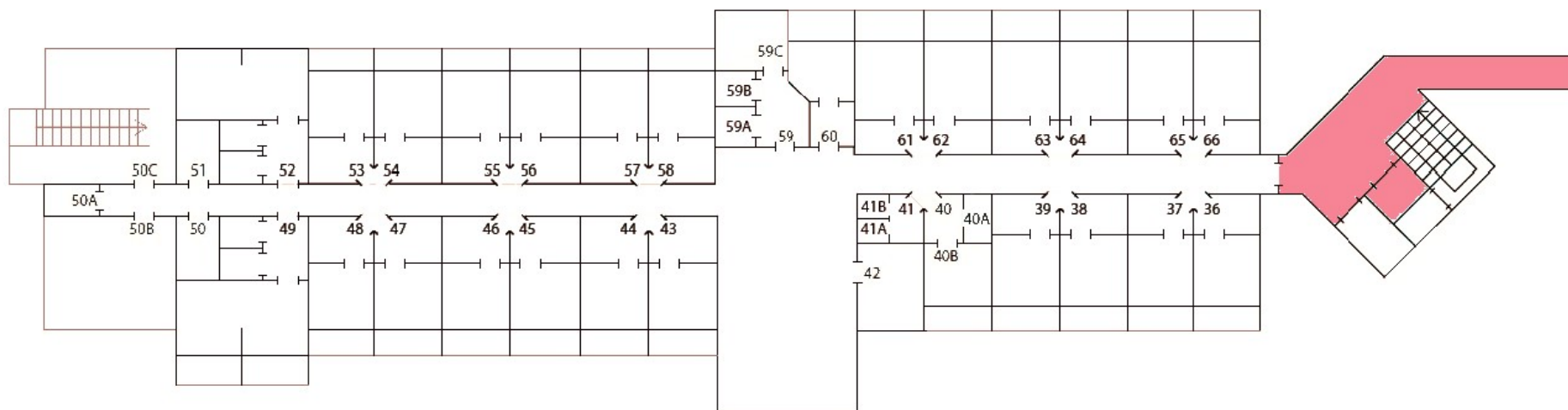



Budova č. 4, 3.NP

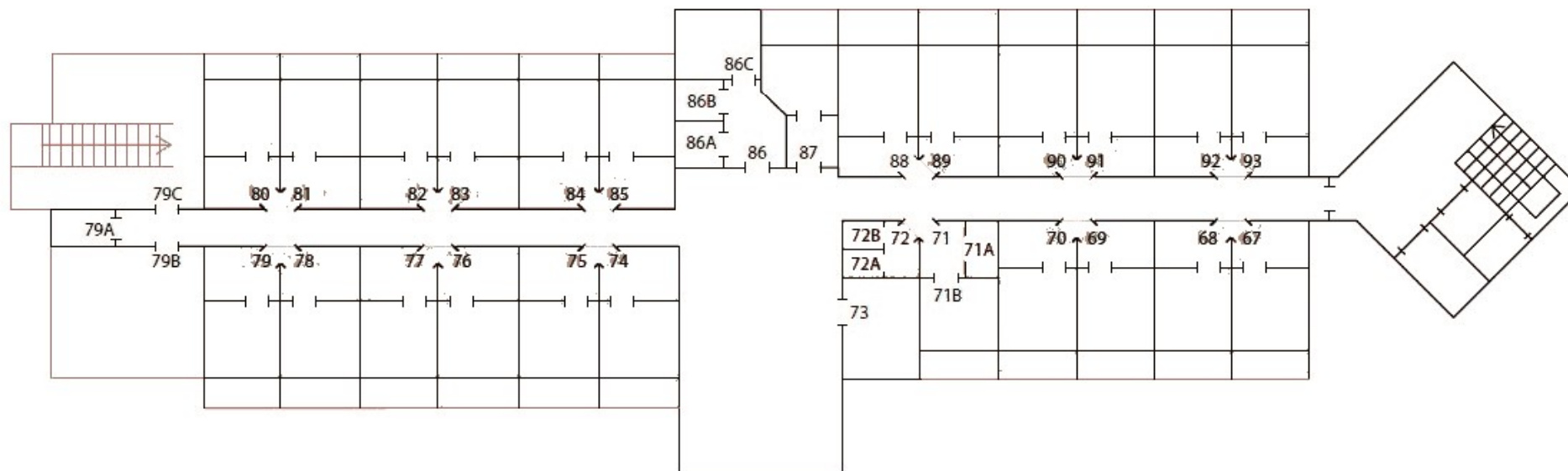

Budova č. 4, 4.NP

