



## KUPNÍ SMLOUVA č. 12-2023

### I. Smluvní strany

#### **Pečovatelské centrum Praha 7, příspěvková organizace**

Sídlo: Heřmanova 1415/1, Praha 7 – Holešovice, 170 00  
Zastoupený: Mgr. Martina Pojarová, ředitelka  
IČO: 70890307  
DIČ: CZ70890307  
Bankovní spojení:  
Číslo účtu:  
Osoba oprávněná jednat ve věcech technických:  
Telefon:  
E-mail:

(dále jen: „**Kupující**“)

a

#### **Martines interiéry, s.r.o.**

Sídlo: Průmyslová 1399/2, 735 35 Horní Suchá  
Zastoupený: Martin Slíž, jednatel  
IČO: 28584953  
DIČ: CZ28584953  
Plátce/neplátce DPH plátce DPH  
Bankovní spojení:  
Číslo účtu:  
Osoba oprávněná jednat ve věcech technických:  
Telefon:  
E-mail:

(dále jen: „**Prodávající**“)

dnešního dne uzavírají podle ust. § 2079 a násl. zákona č. 89/2012 Sb. občanský zákoník, v platném znění (dále jen: „občanský zákoník“) tuto smlouvu:

## **KUPNÍ SMLOUVA**

na realizaci veřejné zakázky s názvem:

**„Dodávka nábytku do Pečovatelského centra Praha 7“**

(dále: „smlouva“ či „kupní smlouva“)



## II. Úvodní ustanovení

1. Tato smlouva je plně v souladu s výzvou k podání nabídky, zadávací dokumentací a nabídkou účastníka-vybraného dodavatele ve výběrovém řízení vedeném mimo režim zákona o zadávání veřejných zakázek k plnění předmětu této veřejné zakázky s názvem: **„Dodávka nábytku do Pečovatelského centra Praha 7“**, jež předcházelo uzavření této smlouvy (dále: „výběrové řízení“). Zadavatel je ekvivalentním pojmem pro Kupujícího po uzavření této smlouvy. Vybraný dodavatel je ekvivalentním pojmem pro prodávajícího po uzavření této smlouvy. Pokud je dále použito termínu zakázka či veřejná zakázka, tento pojem je plně ekvivalentní pojmu předmět smlouvy či zboží po uzavření této smlouvy. Předmět plnění veřejné zakázky je totožný a plně odpovídá vymezení předmětu této smlouvy. Podmínky platné pro plnění veřejné zakázky jsou totožné a plně odpovídají podmínkám pro plnění předmětu smlouvy-předmětu plnění dodávky.

## III. Předmět plnění

1. Předmětem této smlouvy je dodávka a montáž nábytku do pokojů klientů Sociálně odlehčovacího centra Praha 7, v rozsahu a v souladu se zadávacími podmínkami této veřejné zakázky (dále jen: „předmět koupě“), specifikované blíže v Příloze č. 1 a č. 2 této smlouvy a převedení vlastnického práva k předmětu koupě na Kupujícího.
2. Kupující se zavazuje na základě této smlouvy předmět koupě převzít do svého vlastnictví a zaplatit prodávajícímu cenu stanovenou v této smlouvě.
3. Součástí dodávky dle této smlouvy je:
  - a. doprava na místo plnění,
  - b. balení a manipulace,
  - c. instalace, montáž zařízení či vybavení,
  - d. předvedení předmětu dodávky a zaškolení obsluhy dodávaného zboží,
  - e. předání veškeré dokumentace dle čl. VI. odst. 8 této smlouvy,
  - f. zajištění a provedení všech opatření organizačního a technologického charakteru k řádnému provedení dodávky, koordinační a kompletační činnost celé zakázky, zajištění atestů a dokladů o požadovaných vlastnostech výrobků k příjemce,
  - g. odvoz a likvidace veškerého odpadu vzniklého v souvislosti s předmětem plnění zakázky a další související náklady uvedené v zadávacích podmínkách výběrového řízení.
4. Cena veškerých uvedených součástí dodávky je zahrnuta v kupní ceně dle čl. V. odst. 1 této smlouvy.

## IV. Doba a místo plnění

1. Prodávající se zavazuje, že dodá předmět koupě včetně veškerého příslušenství a provede veškeré další součásti dodávky dle čl. III této smlouvy do 35 týdnů od podpisu smlouvy, nejpozději **do 30.11.2023**.
2. Místem plnění je Sociálně odlehčovací centrum nacházející se v budově Pečovatelského centra Praha 7 na adrese Kamenická 622/46, 170 00 Praha 7 – Holešovice.



3. Prodávající se zavazuje předmět koupě dle této smlouvy dodat do uvedeného místa plnění a předat jej Kupujícímu. Dodávka a montáž předmětu koupě bude probíhat po částech za plného provozu Pečovatelského centra a podle předem stanoveného a oběma stranami odsouhlaseného harmonogramu. Konkrétní termín předání a montáže jednotlivých částí dodávky sdělí Prodávající Kupujícímu minimálně 5 dní předem.
4. Prodávající není oprávněn požadovat uhrazení a Kupující neuhradí Prodávajícímu jakoukoli dodatečnou úhradu a/nebo dodatečné náklady Prodávajícího v souvislosti s dodáním předmětu koupě, pokud nebudou předem odsouhlaseny Kupujícím a nebude – li provedena postupem dle této smlouvy změna smlouvy.

## V.

### Cena a platební podmínky

1. Kupující se zavazuje zaplatit Prodávajícímu za dodání předmětu koupě celkovou kupní cenu (dále také jen „cena“), která činí:

Kupní cen bez DPH	1 549 822,00 Kč
Sazba DPH	21 %
Výše DPH	325 462,62 Kč
Kupní cena včetně DPH	1 875 284,62 Kč
2. Tato cena se sjednává jako konečná a nejvýše přípustná a Prodávající prohlašuje, že do kupní ceny jsou zahrnuta všechna plnění v souvislosti s řádným a včasným dodáním předmětu koupě. Cena byla sestavena na základě nabídky Prodávajícího dle **Přílohy smlouvy č. 2 Rozpočet**.
3. Změna ceny za předmět koupě dle této smlouvy je možná pouze v případě, že dojde ke změně předpisů upravujících daň z přidané hodnoty a v důsledku toho se změní výše sazby DPH.
4. Prodávající může požadovat zálohu v maximální výši 50 % kupní ceny, která bude Kupujícím uhrazena na základě zálohové faktury vystavené do 10 kalendářních dnů ode dne uzavření této smlouvy.
5. Zbylá část kupní ceny bude Prodávajícímu uhrazena na základě daňového dokladu (dále jen „faktura“) vystaveného Prodávajícím po řádném a úplném dodání předmětu koupě bez vad. Podkladem pro vystavení faktury je předávací protokol dle čl. VI. této smlouvy.
6. Lhůta splatnosti faktury činí 30 kalendářních dnů od data doručení faktury Kupujícímu.
7. Faktura musí mít náležitosti daňového dokladu dle platných právních předpisů, číslo této smlouvy a zohledňovat již poskytnutou zálohu. Nedílnou součástí faktury musí být protokol o předání a převzetí dodávky. V případě, že faktura nebude obsahovat náležitosti výše uvedené nebo bude obsahovat nesprávné a neúplné údaje, je Kupující oprávněn vrátit ji Prodávajícímu a požadovat vystavení nové řádné faktury. Počínaje dnem doručení opravené/nové faktury Kupujícímu začne plynout nová lhůta splatnosti.
8. Pokud Kupující uplatní nárok na odstranění vady předmětu koupě ve lhůtě splatnosti faktury, není Kupující povinen až do odstranění vady uhradit cenu předmětu koupě. Okamžikem odstranění vady začne běžet nová lhůta splatnosti faktury.



9. Úhrada ceny bude provedena bezhotovostně, formou převodu na bankovní účet Prodávajícího uvedený na faktuře.
10. Prodávající je povinen zajistit, aby originální účetní doklad obsahoval registrační číslo projektu dle článku XI. této smlouvy.

## VI.

### Předání a převzetí předmětu koupě

1. Prodávající je povinen předmět koupě dodat dle podmínek a v souladu s touto smlouvou. Prodávající je povinen umožnit Kupujícímu prohlídku a ověření funkčnosti předmětu plnění.
2. Předmět koupě musí splňovat veškeré požadavky stanovené příslušnými právními předpisy a zadávací dokumentací k veřejné zakázce, jejímž výsledkem je uzavření této smlouvy.
3. Předmět koupě se považuje za předaný a převzatý Kupujícím až okamžikem podpisu předávacího protokolu Kupujícím. Tímto okamžikem přechází na Kupujícího nebezpečí škody na předmětu koupě a Kupující nabyvá vlastnické právo k předmětu koupě.
4. Předmět koupě vykazující zjevné vady a nedodělky nebo dodávku, ke které Prodávající nepředloží příslušné doklady specifikované v odstavci 8. tohoto článku, není Kupující povinen převzít a zaplatit za ni sjednanou cenu.
5. Kupující je oprávněn, nikoli však povinen, převzít předmět koupě i v případě, že vykazuje vady, které nebrání jeho řádnému užívání. Převezme-li předmět koupě, který vykazuje vady, nebezpečí škody na něj přejde až okamžikem odstranění poslední z vad zjištěné při předání a převzetí předmětu koupě.
6. Prodávající je povinen vady, které budou Kupujícím sděleny Prodávajícímu při převzetí předmětu koupě odstranit nejpozději do 7 dnů ode dne uplatnění, nedohodnou-li se smluvní strany jinak.
7. Poté co budou vytknuté vady odstraněny, sepíší smluvní strany protokol o předání a převzetí dodávky a podpisem protokolu Prodávajícím a Kupujícím je předmět plnění považován za převzatý bez vad.
8. Společně s dodáním předmětu koupě je Prodávající povinen předat Kupujícímu níže uvedené doklady vztahující se k předmětu koupě. Prodávající odpovídá za to, že veškerá dokumentace předávaná spolu s předmětem plnění je úplná, správná a neobsahuje žádné nepřesnosti a opomenutí.
  - a) návody k použití, obsluze a údržbě, technické dokumentace, záruční listy
  - b) jedno vyhotovení předávacího protokolu.

## VII.

### Servis předmětu koupě

1. Prodávající prohlašuje, že jsou zajištěny servisní služby na předmět koupě a že záruční a pozáruční servis je zajištěn na území ČR. Reklamací Kupující musí uplatnit u



Prodávajícího, který zajistí provedení servisu na celém území ČR a do 24 hodin sdělí tuto skutečnost Kupujícímu včetně termínu opravy v souladu s čl. VIII. Této smlouvy.

## VIII. Odpovědnost za vady

1. Prodávající odpovídá za vady, jež má předmět koupě v době předání. Za vady, na něž se vztahuje záruka za jakost, odpovídá Prodávající po dobu a v rozsahu této záruky. Právo z odpovědnosti za vady, které jsou zřejmé již při přejímání předmětu koupě, musí Kupující uplatnit v zápise o předání a převzetí. Prodávající je povinen tyto vady odstranit ve lhůtě stanovené v čl. VI. odst. 6 této smlouvy.
2. Prodávající poskytne Kupujícímu záruku za jakost předmětu koupě v délce trvání 36 měsíců.
3. Záruční doba začíná běžet dnem následujícím po dni protokolárního převzetí předmětu plnění (v případě, že je předmět plnění převzatý i s vadou, kterou je Prodávající povinen ve lhůtě stanovené touto smlouvou odstranit, ode dne následujícího po dni, kdy byla vada odstraněna, tak jak uvádí článek VI, odst. 5 a 6 této smlouvy). Prodávající odpovídá Kupujícímu za to, že předmět koupě bude mít po celou dobu záruční doby vlastnosti stanovené touto smlouvou, bude způsobilý ke sjednaným, jinak obvyklým způsobům užití a jeho stav bude odpovídat obecně závazným právním předpisům a platným technickým normám.
4. Záruční doba neběží po dobu ode dne uplatnění práva z odpovědnosti za vady až do doby odstranění vady.
5. V případě, že se na předmětu koupě v průběhu záruční lhůty projeví vada, oznámí tuto skutečnost Kupující Prodávajícímu písemně bez zbytečného odkladu po jejím zjištění. V oznámení o vadě podle tohoto odstavce (dále také „reklamací“) musí být uvedeno, o jakou vadu se jedná, jak se vada projevuje případně další informace podstatné pro posouzení vady. Oznámení o vadě je považováno za výzvu k jejímu odstranění, neuplatňuje-li Kupující v reklamaci jiný nárok.
6. Práva z vad lze uplatnit nejpozději do posledního dne záruční lhůty, přičemž reklamacie odeslaná Kupujícím v poslední den záruční lhůty se považuje za včas uplatněnou.
7. Prodávající je povinen nejpozději do 2 pracovních dnů po obdržení reklamacie písemně oznámit Kupujícímu, zda reklamaci uznává či neuznává a důvody neuznání reklamacie. Pokud tak neučiní, má se za to, že reklamaci uznává.
8. Bezplatné odstraňování vad v případě uznané reklamacie Prodávající zahájí nejpozději do 3 dnů od oznámení. Vadu poté odstraní v přiměřené lhůtě dohodnuté s Kupujícím. Tato lhůta však nesmí přesáhnout 10 kalendářních dnů ode dne uplatnění reklamacie Kupujícím s výjimkou případů, kdy charakter, závažnost a rozsah vady neumožní tuto lhůtu splnit – v tomto případě smluvní strany sjednají lhůtu delší.
9. Uznané reklamacie, kdy vady nemohou být odstraněny opravou, budou řešeny výměnou vadného dílu za nový. Při odstraňování vad je Prodávající povinen používat vždy nové a originální díly.



10. Prodávající zaručuje, že předmět koupě nebude mít právní vady, zejména nebude zatížen právy třetích osob. Prodávající se zavazuje odškodnit Kupujícího za všechny nároky třetích osob z titulu porušení jejich chráněných práv souvisejících s plněním podle této smlouvy.
11. V případě sporu o oprávněnost uplatněné vady budou smluvní strany respektovat vyjádření a konečné stanovisko soudního znalce stanoveného Kupujícím.
12. Uplatněním nároků z vad nejsou dotčeny nároky Kupujícího na náhradu škody a smluvní pokuty.
13. Neodstraní-li Prodávající jakoukoliv vadu předmětu koupě ve sjednaném termínu nebo termínu stanoveném Kupujícím, a to ani v dodatečně poskytnuté lhůtě, má Kupující právo nechat vadu odstranit na náklady Prodávajícího sám nebo prostřednictvím třetí osoby. Nárok na smluvní pokutu tím není dotčen.

## IX.

### Smluvní pokuty

1. Pokud bude Prodávající v prodlení s dodáním předmětu koupě nebo poskytnutím kterékoliv z dodávek a služeb, které jsou součástí dodávky předmětu koupě, je povinen zaplatit Kupujícímu smluvní pokutu ve výši 0,5 % z celkové kupní ceny bez DPH za každý započatý týden prodlení.
2. V případě porušení následujících smluvních povinností je Kupující oprávněn účtovat Prodávajícímu smluvní pokuty:
  - a) za každý započatý den prodlení s řádným odstraněním vad, jež byly Kupujícím stanoveny v předávacím protokolu. Prodávající zaplatí Kupujícímu smluvní pokutu ve výši 1.000, - Kč za každou vadu,
  - b) za každý započatý den prodlení s řádným odstraněním vad uplatněných Kupujícím v záruční době oproti sjednaným lhůtám zaplatí Prodávající Kupujícímu smluvní pokutu ve výši 1.000, - Kč za každou vadu.
3. V případě prodlení Kupujícího s úhradou kupní ceny dle této smlouvy je Prodávající oprávněn požadovat zaplacení úroku z prodlení ve výši 0,05 % z dlužné částky za každý započatý den prodlení.
4. Smluvní pokuta a úrok z prodlení jsou splatné do 30 kalendářních dnů ode dne doručení vyúčtování a výzvy k jejich úhradě.
5. Kupující je oprávněn započít svůj nárok na úhradu smluvní pokuty Prodávajícím proti nároku Prodávajícího na zaplacení kupní ceny.
6. Nárok na náhradu škody v plné výši není zaplacením smluvní pokuty dotčen.

## X.

### Odstoupení od smlouvy

1. Od této smlouvy mohou smluvní strany odstoupit v případě podstatného porušení smluvní povinností druhou smluvní stranou. Za podstatné porušení smluvní povinnosti se vždy považuje:



- a) prodlení Kupujícího s úhradou kupní ceny na základě faktury, které nebude do šedesáti dnů ode dne doručení písemné výzvy k úhradě Prodávajícím Kupujícímu odstraněno,
  - b) prodlení Prodávajícího s dodáním bezvadného a plně funkčního předmětu koupě splňujícího veškeré vlastnosti specifikované v této smlouvě delším než 3 týdny,
  - c) případ, kdy bude zjištěno, že Prodávající je v úpadku, je vůči němu vedeno insolvenční řízení, v němž zároveň bylo vydáno rozhodnutí o úpadku nebo insolvenční návrh byl zamítnut proto, že majetek Prodávajícího nepostačuje k úhradě nákladů insolvenčního řízení, nebo byl konkurs zrušen proto, že majetek Prodávajícího byl zcela nepostačující, byla zavedena nucená správa nebo je-li Prodávající v likvidaci,
  - d) případ, kdy bude dodatečně zjištěno, že Prodávající v nabídce v rámci průběhu výběrového řízení veřejné zakázky uvedl nepravdivé či zavádějící údaje,
  - e) důvod uvedený v § 2002 občanského zákoníku.
2. Odstoupení od smlouvy musí být učiněno písemně a musí být doručeno druhé smluvní straně.
  3. Za den odstoupení od smlouvy se považuje den, kdy bylo písemné oznámení o odstoupení doručeno druhé smluvní straně. Odstoupením od smlouvy nejsou dotčena práva smluvních stran na úhradu splatné smluvní pokuty, příp. škody.

## XI.

### Ostatní ujednání

1. Tato veřejná zakázka je spolufinancována Evropskou unií z Evropského fondu pro regionální rozvoj prostřednictvím Integrovaného regionálního operačního programu (dále: „IROP“) a v souladu s nařízením Evropského parlamentu a Rady (EU) č. 1303/2013 ze dne 17. prosince 2013 o společných ustanoveních o Evropském fondu pro regionální rozvoj, Evropském sociálním fondu, Fondu soudržnosti, Evropském zemědělském fondu pro rozvoj venkova a Evropském námořním a rybářském fondu, o obecných ustanoveních o Evropském fondu pro regionální rozvoj, Evropském sociálním fondu, Fondu soudržnosti a Evropském námořním a rybářském fondu a o zrušení nařízení Rady (ES) č. 1083/2006. Dále je veřejná zakázka realizována v souladu s předpisy České republiky zejména zákonem č. 248/2000 Sb., o podpoře regionálního rozvoje, ve znění pozdějších předpisů.

#### Identifikace projektu:

**Registrační číslo projektu:** CZ.06.6.127/0.0/0.0/21\_124/0016951

**Název projektu:** Modernizace sociálních služeb Pečovatelského centra Praha 7

**Číslo programu:** 06

**Název programu:** Integrovaný regionální operační program

**Číslo a název výzvy:** 101. Výzva IROP - Sociální infrastruktura se zvýšenou energetickou účinností - SC 6.1

2. V případě poskytnuté dotace je Prodávající povinen dodržet a postupovat dle zákona č. 320/2001 Sb., o finanční kontrole ve veřejné správě a o změně některých zákonů (zákon o finanční kontrole), zejména umožnit výkon veřejnosprávní kontroly a poskytnout veškerou potřebnou součinnost poskytovateli a všem příslušným orgánům při výkonu jejich kontrolních oprávnění. Prodávající je povinen minimálně do 31. 12. 2034 poskytovat informace a dokumentaci vztahující se k projektu zaměstnancům nebo zmocněncům



pověřených orgánů (CRR, Ministerstva pro místní rozvoj ČR, Ministerstva financí ČR, Evropské komise, Evropského účetního dvora, Nejvyššího kontrolního úřadu, Auditního orgánu, Platebního a certifikačního orgánu, příslušného orgánu finanční správy a dalších oprávněných orgánů státní správy).

3. Prodávající je dále povinen postupovat dle pokynů zadavatele tak, aby nebyly porušeny podmínky a pravidla poskytnutí dotace obsažené v Zásadách nebo Pokynech pro žadatele či příjemce dotace, rozhodnutí o přidělení či ustanovení smlouvy nebo dohody o poskytnutí dotace a dalších navazujících a souvisejících dokumentů. Prodávající je povinen poskytnout dle pokynů Kupujícího takovou součinnost, aby Kupující jakožto příjemce dotace mohl splnit pro něho plynoucí povinnost na uchování veškeré dokumentace (tj. doklady a dokumenty) související s předmětem smlouvy o poskytnutí dotace, včetně účetnictví, po dobu určenou právními předpisy ČR nebo EU, způsobem daným Pravidly příslušného programu a relevantními právními předpisy ČR a EU, zejména zákonem č. 563/1991 Sb., o účetnictví, ve znění pozdějších předpisů, a zákonem č. 499/2004 Sb., o archivnictví a spisové službě a o změně některých zákonů, ve znění pozdějších předpisů. Prodávající je povinen uchovávat veškerou dokumentaci související s realizací projektu včetně účetních dokladů minimálně do 31. 12. 2034. Pokud je v českých právních předpisech stanovena lhůta delší, musí ji Prodávající použít. Každá faktura musí být označena registračním číslem projektu.
4. Prodávající bude dle pokynů a v součinnosti s Kupujícím postupovat tak, aby Kupující mohl bez potíží a překážek plnit uvedené podmínky a požadavky vyplývající pro něj jako příjemce dotace.

## XII.

### Závěrečná ustanovení

1. Prodávající není oprávněn započíst si své pohledávky proti pohledávkám Kupujícího, ani převést své pohledávky nebo nároky vzniklé z této smlouvy na třetí osobu, zastavit je nebo s nimi jinak disponovat bez písemného souhlasu Kupujícího.
2. Vzájemné vztahy obou smluvních stran neupravené touto smlouvou se řídí příslušnými ustanoveními zákona č. 89/2012 Sb., občanským zákoníkem v platném znění.
3. Osobou oprávněnou jednat za Kupujícího ve věcech technických, včetně převzetí předmětu koupě, jsou osoby uvedené v části I. smlouvy.
4. Prodávající je v souladu s ustanovením § 2 písm. e) zákona č. 320/2001 Sb. o finanční kontrole ve veřejné správě a o změně některých zákonů (zákon o finanční kontrole), ve znění pozdějších předpisů, osobou povinnou spolupůsobit při výkonu finanční kontroly prováděné v souvislosti s úhradou zboží z veřejných výdajů.
5. Prodávající se zavazuje k uchování účetních záznamů a dalších relevantních podkladů souvisejících s dodávkou zboží nebo služeb dle platných právních předpisů.
6. Smluvní strany se zavazují zajistit, že budou v rámci Smluvního vztahu založeného touto Smlouvou uplatňovat zásady stanovené v nařízení Evropského Parlamentu a Radu (EU) 2016/679 ze dne 27. dubna 2016, o ochraně fyzických osob v souvislosti se zpracováním osobních údajů a volném pohybu těchto údajů a o zrušení směrnice 95/46/ES (obecné nařízení o ochraně osobních údajů), které nabylo účinnosti dne 25. 5. 2018.





7. Objednatel jako zpracovatel je oprávněn ke zpracování osobních údajů zaměstnanců Zhotovitele (správce), a to identifikační údaje – jméno, příjmení, kontaktní údaje, a to kontaktní adresa, e mailová adresa, telefonní číslo, od uzavření této Smlouvy po celou dobu realizace plnění a běhu záruční doby v rozsahu nezbytně nutném pro plnění Smlouvy a fakturaci, a to v souladu s § 5 písm. b) zákona č. 110/2019 Sb., o zpracování osobních údajů, v platném znění. Objednatel je oprávněn k archivaci takto získaných osobních údajů po dobu 10 let od ukončení zadávacího řízení nebo od změny závazku ze Smlouvy na veřejnou zakázku. V souladu s § 216 ZZVZ.
8. Prodávající bere na vědomí, že Kupující pro realizaci svých bezhotovostních plateb může používat transparentní příjmový a výdajový bankovní účet a v této souvislosti Prodávající uděluje souhlas se zveřejněním názvu svého účtu.
9. Tato smlouva je vyhotovena ve 3 stejnopisech s platností originálu, z nichž Prodávající obdrží jedno a Kupující dvě vyhotovení.
10. Tato smlouva nabývá platnosti dnem jejího podpisu oběma smluvními stranami a účinnosti dnem její registrace v registru smluv dle zákona č. 340/2015 Sb., o zvláštních podmínkách účinnosti některých smluv, uveřejňování těchto smluv a registru smluv (zákon o registru smluv), v platném znění.
11. Smluvní strany výslovně sjednávají, že uveřejnění této smlouvy v registru smluv dle zákona č. 340/2015 Sb., o zvláštních podmínkách účinnosti některých smluv, uveřejňování těchto smluv a registru smluv (zákon o registru smluv), v platném znění zajistí PCP7 do 30 dnů od podpisu smlouvy a neprodleně bude druhou smluvní stranu o provedeném uveřejnění v registru smluv informovat.
12. Smluvní strany souhlasí s uveřejněním této smlouvy a konstatují, že ve smlouvě nejsou informace, které nemohou být poskytnuty podle zákona č. 340/2015 Sb., o zvláštních podmínkách účinnosti některých smluv, uveřejňování těchto smluv a registru smluv /zákon o registru smluv), v platném znění a zákona č. 106/1999 Sb., o svobodném přístupu k informacím, v platném znění.
13. Smluvní strany svými podpisy potvrzují, že jsou s obsahem smlouvy seznámeny, a že ji uzavírají na základě své svobodné a vážné vůle, nikoliv v tísní a za nápadně nevýhodných podmínek. Na důkaz těchto skutečností připojují své podpisy.
14. Nedílnou součástí této smlouvy jsou následující přílohy:

Příloha smlouvy č. 1: Specifikace nábytku

Příloha smlouvy č. 2: Rozpočet

*Tato Kupní smlouva č. 12-2023 je uzavřena na základě rozhodnutí Rady MČ Praha 7 č. usnesení 0200/23R, z jednání č. 14 ze dne 31. 3. 2023.*



V Praze dne: 6. 4. 2023

V Praze dne: 6. 4. 2023

Kupující:

Prodávající:

.....

.....

Mgr.

Ředitelka

Pečovatelské centrum Praha 7

.....

Martin Slíž

jednatel





Martines interiéry, s.r.o.





**ROZPOČET - vyplňte pouze žlutě podbarvené buňky**



materiál lamino





číslo položky	položka	počet kusů	číslo výkresu	jednotková cena bez DPH	jednotková cena včetně DPH	celková cena bez DPH	celková cena včetně DPH
1	noční stolek	38	výkres B	6 790,00	8 215,90 Kč	258 020,00 Kč	312 204,20 Kč
2	nástavba stolku	38		3 890,00	4 706,90 Kč	147 820,00 Kč	178 862,20 Kč
3	hygienický vozík	38	x	2 850,00	3 448,50 Kč	108 300,00 Kč	131 043,00 Kč
4	jídelní stůl 01	24	výkres A	5 836,00	7 061,56 Kč	140 064,00 Kč	169 477,44 Kč
5	jídelní stůl 02	6	výkres D	6 179,00	7 476,59 Kč	37 074,00 Kč	44 859,54 Kč
6	podnož pod lednici	3	výkres C	5 660,00	6 848,60 Kč	16 980,00 Kč	20 545,80 Kč
9	pojízdný stolek	10	výkres F	4 880,00	5 904,80 Kč	48 800,00 Kč	59 048,00 Kč
10	deska na pojízdný stolek	10		2 275,00	2 752,75 Kč	22 750,00 Kč	27 527,50 Kč
11	šatní skříň	38	výkres E	16 923,00	20 476,83 Kč	643 074,00 Kč	778 119,54 Kč
	cena montáže	38		2 630,00	3 182,30 Kč	99 940,00 Kč	120 927,40 Kč
	doprava	3		9 000,00	10 890,00 Kč	27 000,00 Kč	32 670,00 Kč
<b>Celková cena</b>						<b>1 549 822,00 Kč</b>	<b>1 875 284,62 Kč</b>

TABULKA Souhrn - BAREVNÁ ÚPRAVA A ŘEŠENÍ POVRCHU

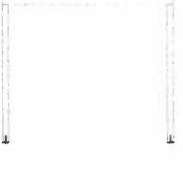
název	referenční obrázek	popis	povrchová úprava	barevný odstín	rozměry	odkaz na výkres	ks
1. NOČNÍ STOLEK		zásuvkový díl na kolečkách	prášková barevná úprava	NCS 2005-G40Y	š 42cm, h 47cm, v 61cm	_B SVAŘOVANÝ NÁBYTEK_Výkres	19
1. NOČNÍ STOLEK		zásuvkový díl na kolečkách	prášková barevná úprava	NCS 3020-Y80R	š 42cm, h 47cm, v 61cm	_B SVAŘOVANÝ NÁBYTEK_Výkres	19
2. NÁSTAVBA NOČNÍHO STOLKU		policový díl vložený do zásuvkového dílu na kolečkách	svařované podnoží: prášková barevná úprava + deska stolu: materiál lamino	svařované podnoží: NCS 2005-G40Y + deska stolu: NCS 2005-G40Y	š 42cm, h 47cm, v cca 32cm (výška bude upřesněna)	_B SVAŘOVANÝ NÁBYTEK_Výkres	19
3. NÁSTAVBA NOČNÍHO STOLKU		policový díl vložený do zásuvkového dílu na kolečkách	svařované podnoží: prášková barevná úprava + deska stolu: materiál lamino	svařované podnoží: NCS 3020-Y80R + deska stolu: NCS 3020-Y80R	š 42cm, h 47cm, v cca 32cm (výška bude upřesněna)	_B SVAŘOVANÝ NÁBYTEK_Výkres	19

4. HYGIENICKÝ VOZÍK		úložný vozík na kolečkách, 3 úložná patra	barevná prášková úprava	NCS 2005-G40Y	š 45cm, h 35cm, v 78cm	x	19
5. HYGIENICKÝ VOZÍK		úložný vozík na kolečkách, 3 úložná patra	barevná prášková úprava	NCS 3020-Y80R	š 45cm, h 35cm, v 78cm	x	19
6. JÍDELNÍ STŮL 01		stůl pro jídlo, čtení a návštěvy	svařované podnoží: prášková barevná úprava + deska stolu: materiál lamino	svařované podnoží: NCS 2005-G40Y + deska stolu: NCS 2005-G40Y	š 80cm, h 40cm, v 80cm	_A SVAŘOVANÝ NÁBYTEK_Výkres	10
7. JÍDELNÍ STŮL 01		stůl pro jídlo, čtení a návštěvy	svařované podnoží: prášková barevná úprava + deska stolu: materiál lamino	svařované podnoží: NCS 3020-Y80R + deska stolu: NCS 3020-Y80R	š 80cm, h 40cm, v 80cm	_A SVAŘOVANÝ NÁBYTEK_Výkres	10

8. JÍDELNÍ STŮL 01		stůl pro jídlo, čtení a návštěvy	svařované podnoží: prášková barevná úprava + deska stolu: materiál lamino	svařované podnoží: NCS 0502-Y50R + deska stolu: NCS 3020-Y50R	š 80cm, h 40cm, v 80cm	_A SVAŘOVANÝ NÁBYTEK_Výkres	4
9. JÍDELNÍ STŮL 02		stůl pro jídlo, čtení a návštěvy	svařované podnoží: prášková barevná úprava + deska stolu: materiál lamino	svařované podnoží: NCS 2005-G40Y + deska stolu: NCS 2005-G40Y	š 80cm, h 60cm, v 80cm	_D SVAŘOVANÝ NÁBYTEK_Výkres	3
10. JÍDELNÍ STŮL 02		stůl pro jídlo, čtení a návštěvy	svařované podnoží: prášková barevná úprava + deska stolu: materiál lamino	svařované podnoží: NCS 3020-Y80R + deska stolu: NCS 3020-Y80R	š 80cm, h 60cm, v 80cm	_D SVAŘOVANÝ NÁBYTEK_Výkres	3
11. PODNOŽ POD LEDNICI		podnož pod lednici	svařované podnoží: prášková barevná úprava + deska stolu: materiál lamino	svařované podnoží: NCS 0502-Y50R + deska stolu: NCS 0502-Y50R	š 60cm, h 60cm, h 50cm	_C SVAŘOVANÝ NÁBYTEK_Výkres	3

12. JÍDELNÍ STOLEK POJÍZDNÝ		pojízdný servirovací stůl k lůžku, výškově nastavitelný od 73 do 116 cm, nosnost 10 kg, nastavitelnost úhlu desky mx. 45 cm	ocelová podnož	podnoží: NCS 2005-G40Y	v 73 - 116 cm	x	5
13. JÍDELNÍ STOLEK POJÍZDNÝ		pojízdný servirovací stůl k lůžku, výškově nastavitelný od 73 do 116 cm, nosnost 10 kg, nastavitelnost úhlu desky mx. 45 cm	ocelová podnož	podnoží: NCS 3020-Y80R	v 73 - 116 cm	x	5
14. DESKA NA JÍDELNÍ STOLEK POJÍZDNÝ		deska na jídelní stůl pojízdný	materiál lamino	NCS 0502-Y50R	š 60cm, h 40cm	_F SVAŘOVANÝ NÁBYTEK_Výkres	10
15. ŠATNÍ SKŘÍŇ		šatní skříň	materiál lamino	barevný odstín NCS 2005-G40Y	š 97,6cm, h 40cm, v 238cm	_E SVAŘOVANÝ NÁBYTEK_Výkres	19

16. ŠATNÍ SKŘÍŇ		šatní skříň	materiál lamino	barevný odstín NCS 3020-Y80R	š 97,6cm, h 40cm, v 238cm	_E SVAŘOVANÝ NÁBYTEK_Výkres	19



NÁVRH DESKY NA POJÍZDNÝ JÍDELNÍ STOLEK - HORNÍ POHLED

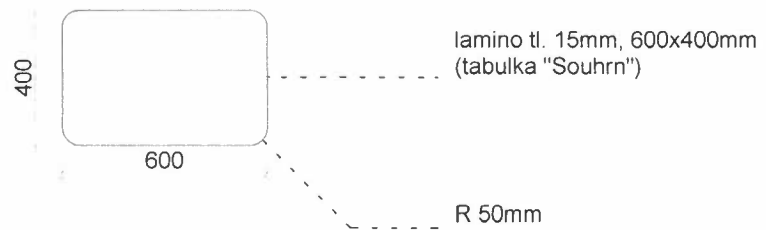

NÁVRH DESKY NA POJÍZDNÝ JÍDELNÍ STOLEK - PŘEDNÍ POHLED

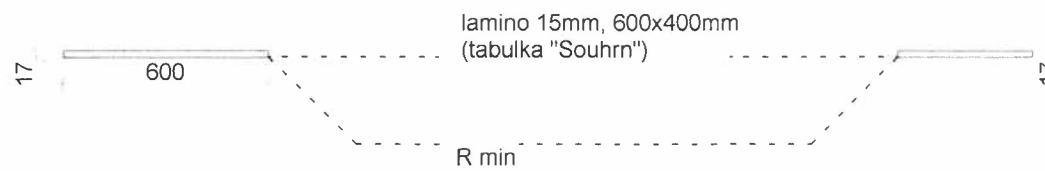

NÁVRH DESKY NA POJÍZDNÝ JÍDELNÍ STOLEK - BOČNÍ POHLED

Povrchový materiál: lamino, odstín: béžová, počet kusů dle tabulky "Souhrn"

### NÁVRH TYPICKÉ SKŘÍNĚ

\* pro 1 osobu

pohled  
bez dveří

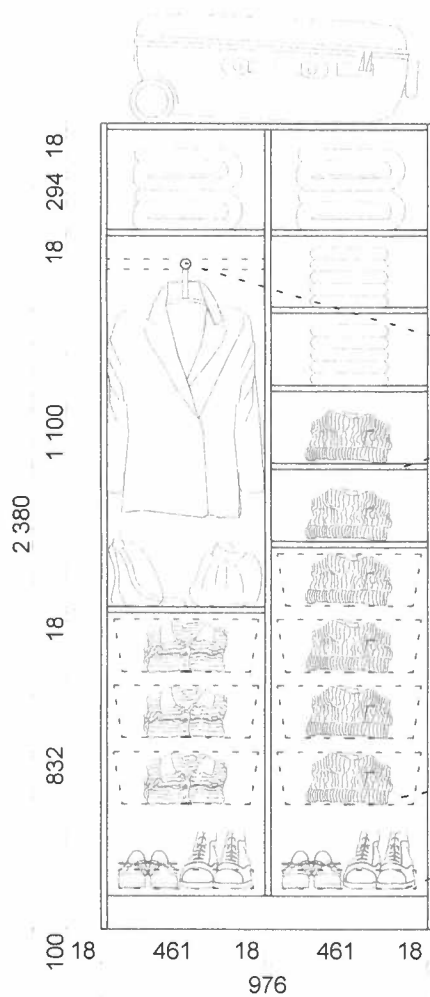

pohled  
s dveřmi

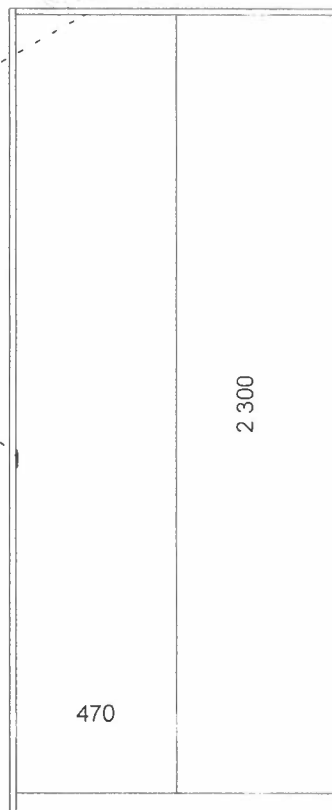

kování pro posuvné dveře

věšák na ramínka s výsuvem ,  
350 mm, stříbrný6

nastavitelné police na míru

úchytky, tmavý broušený nerez

výsuvný koš 50x35cm

police na boty 50x35cm

hloubka skříně 400mm

Povrchový materiál: lamino, odstíny: pudrová a pistáciová , počet kusů dle tabulky "Souhrn"

Konstrukční materiál: záda - ne sololit - dle domluvy

Osazení pojezdů pro posuvné dveře - dle domluvy

NÁVRH JÍDELNÍHO STOLKU 02 - HORNÍ POHLED

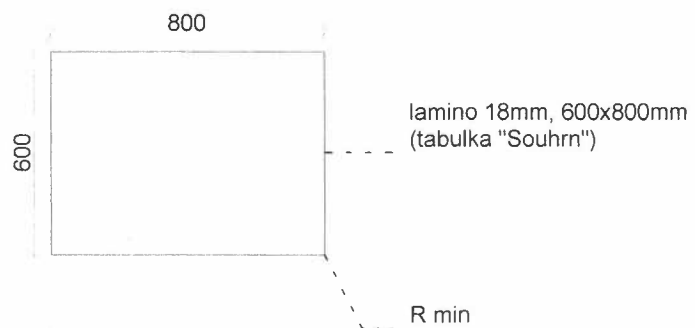

NÁVRH JÍDELNÍHO STOLKU 02 - PŘEDNÍ POHLED

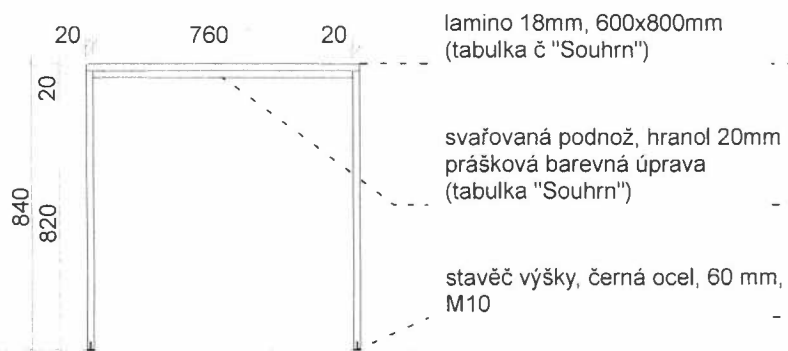

NÁVRH JÍDELNÍHO STOLKU 02 - BOČNÍ POHLED

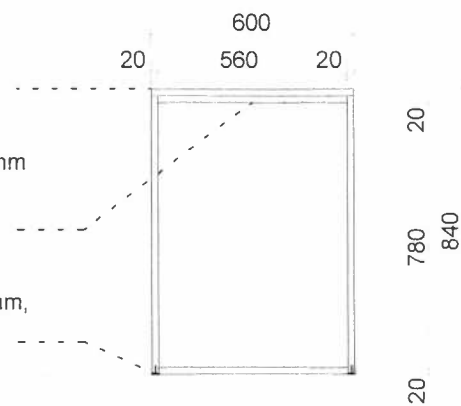

Povrchový materiál: lamino, odstíny: pudrová a pistáciová, počet kusů dle tabulky "Souhrn"

NÁVRH STOLKU NA LEDNICI - HORNÍ POHLED

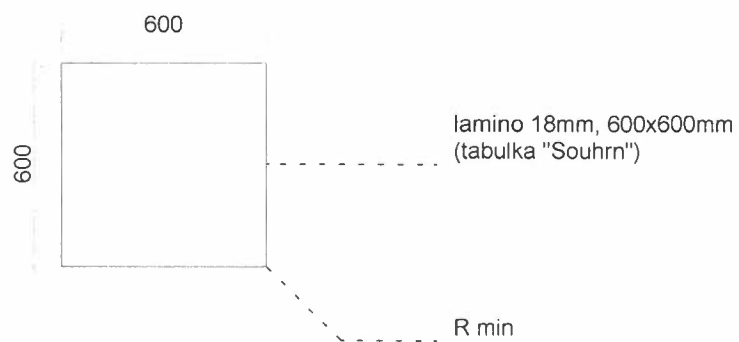

NÁVRH STOLKU NA LEDNICI - PŘEDNÍ POHLED



NÁVRH STOLKU NA LEDNICI - BOČNÍ POHLED

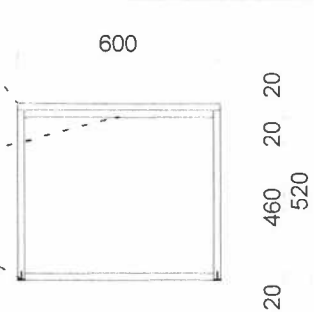

Povrchový materiál: lamino, odstíny: béžová, počet kusů dle tabulky "Souhrn"

### NÁVRH NOČNÍHO STOLKU - HORNÍ POHLED

\* pro 1 osobu

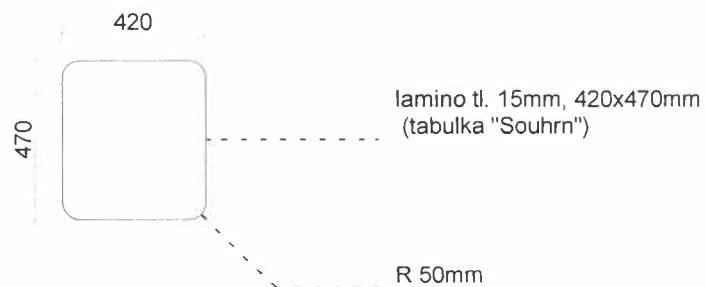

### NÁVRH NOČNÍHO STOLKU - PŘEDNÍ POHLED

\* pro 1 osobu



### NÁVRH NOČNÍHO STOLKU - BOČNÍ POHLED

\* pro 1 osobu

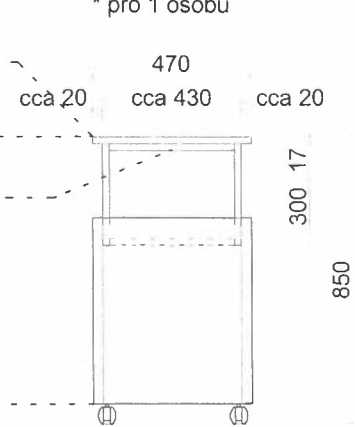

Povrchový materiál: lamino, odstíny: pudrová a pistáciová , počet kusů dle tabulky "Souhrn"

NÁVRH JÍDELNÍHO STOLKU 01 - HORNÍ POHLED

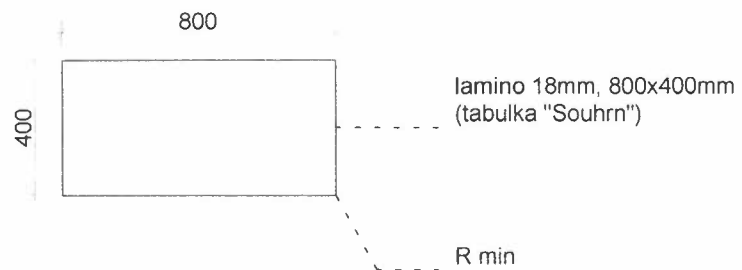

NÁVRH JÍDELNÍHO STOLKU 01 - PŘEDNÍ POHLED

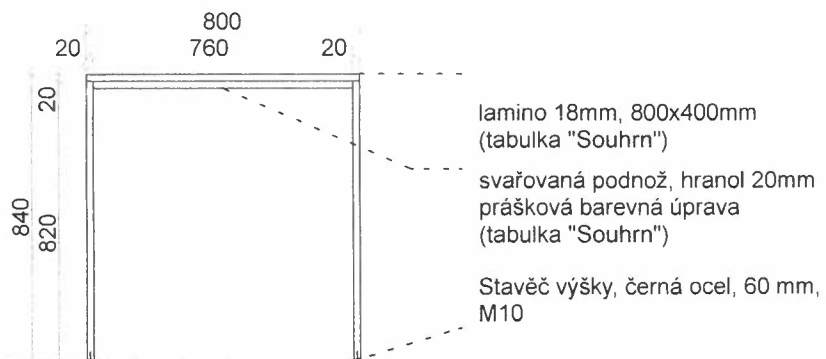

NÁVRH JÍDELNÍHO STOLKU 01 - BOČNÍ POHLED

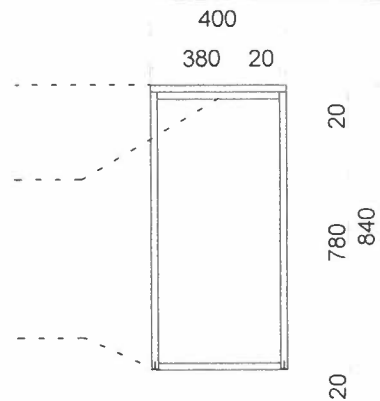

Povrchový materiál: lamino, odstíny: pudrová, pistáciová a béžová, počet kusů dle tabulky "Souhrn"