



MHMPXP5KCGA3

Stejnopis č. 4

Smlouva o nájmu reklamních ploch v systému veřejného osvětlení hlavního města Prahy

č. NAP/83/01/026302/2016

uzavřená dle ust. § 2201 a násl. zákona č. 89/2012 Sb., občanský zákoník,

(dále jen „*Smlouva*“)

I.

Smluvní strany

- 1.1 **Hlavní město Praha**, se sídlem Mariánské nám. 2, 110 01 Praha 1
IČ: 000 64 581
DIČ: CZ00064581
zastoupené Ing. Radkem Svobodou, ředitelem Odboru evidence, správy a využití majetku MHMP
bankovní spojení: PPF Banka, a.s., Evropská 2690/17, 160 41 Praha 6
č.ú. 149024-0005157998/6000, VS: 1800000038
(dále jen „**Město**“)
- 1.2 **ERFLEX, a.s.**
se sídlem Praha 1 - Staré Město, Valentinská 92/3, PSČ 11000
IČ 25675826
DIČ CZ25675826
zapsaná v obchodním rejstříku vedeném Městským soudem v Praze, oddíl B, vložka 15532
zastoupená Petrem Horským, předsedou představenstva společnosti a Danielou Hladkou, místopředsedkyní představenstva společnosti
(dále jen „**Nájemce**“)
- („**Město**“ a „**Nájemce**“ jsou společně označovány též jako „**Smluvní strany**“, jednotlivě pak jako „**Smluvní strana**“)

II.

Definice některých pojmů

- 2.1. Při výkladu Smlouvy budou níže uvedené pojmy vykládány takto:



MHMPXP5KC6A3

- „Doplňky“** zařízení instalovaná na stožáry veřejného osvětlení za jiným účelem než je zajištění řádného osvětlení veřejného prostranství.
- „Občanský zákoník“** zákon č. 89/2012 Sb., občanský zákoník,
- „Reklamní nosiče“** jsou nosiče sloužící k umístění reklamních sdělení. Pronájem reklamních nosičů není předmětem této smlouvy.
- „Reklamní plochy“** za reklamní plochu je považován každý stavební prvek v osvětlovací soustavě (stožár, nástěnný výložník, převěšové lano), který je možné využít k osazení reklamního nosiče.
- „Spravovaná zařízení“** zařízení veřejného osvětlení, která jsou spravována Správcem veřejného osvětlení, a která jsou po dobu trvání této smlouvy osazena Reklamními nosiči Nájemce.
- „Správce systému veřejného osvětlení“** osoba pověřená Městem ke správě a zajištění provozuschopnosti systému veřejného osvětlení.
- „Údržba“** je činnost běžného rozsahu zahrnující např. výměnu vadných komponentů reklamních nosičů, běžné opravy (*např. odstranění vady příslušného zařízení, účinků opotřebení nebo následků jeho poškození, nátěrové práce*), čisticí práce, revizní činnost (*prováděnou v pravidelných intervalech ve smyslu norem ČSN v případě, že se jedná o nosiče reklamy využívající el. energii*).
- „Veřejné osvětlení“** je soubor zařízení, která slouží k osvětlení venkovních veřejných komunikací a prostranství.
- „Zákon o hl. m. Praze“** je zákon č. 131/2000 Sb., o hlavním městě Praze, ve znění pozdějších předpisů.

III.

Úvodní ustanovení

- 3.1. Hlavní město Praha je veřejnoprávní korporací, její postavení jako kraje a obce upravuje Zákon o hl. m. Praze. V souladu s tímto zákonem má Město vlastní majetek, vlastní příjmy vymezené tímto nebo zvláštním zákonem a hospodaří za podmínek stanovených tímto nebo zvláštním zákonem podle vlastního rozpočtu.
- 3.2. Hlavní město Praha se rozhodlo z důvodu maximalizace výnosu z jím vlastněného majetku pronajmout některá zařízení veřejného osvětlení za účelem instalace reklamních nosičů nájemci. Nájemce bude na vlastní zodpovědnost a vlastní riziko užívat reklamní plochy sám, nebo dále poskytovat jednotlivé reklamní plochy konečným uživatelům.



MHMPXP5KCGA3

- 3.3. Nájemce prohlašuje, že disponuje příslušnými vlastnostmi, oprávněními, kapacitami a schopnostmi k činnostem, které jsou předmětem plnění této Smlouvy, a zavazuje se těmito vlastnostmi, oprávněními, kapacitami a schopnostmi disponovat po celou dobu trvání smluvního vztahu s Městem založeného touto Smlouvou.
- 3.4. Nájemce prohlašuje, že má k dispozici veškeré informace a podklady nezbytné k řádnému provádění předmětu této Smlouvy.

IV.

Účel Smlouvy

- 4.1. Účelem této Smlouvy je pronájem reklamních ploch na jednotlivých ve Smlouvě určených zařízeních veřejného osvětlení ve vlastnictví Města.

V.

Předmět Smlouvy

- 5.1. Nájemce se za podmínek uvedených ve Smlouvě zavazuje po dobu trvání této Smlouvy užívat pronajaté reklamní plochy na zařízeních veřejného osvětlení výlučně za účelem instalace reklamních nosičů v souladu s platnými právními předpisy a touto smlouvou.
- 5.2. Předmětem nájmu je reklamní prostor na zařízeních veřejného osvětlení, přičemž seznam jednotlivých zařízení veřejného osvětlení, kterých se tato nájemní smlouva dotýká je uveden v příloze č. 1 této Smlouvy.
- 5.3. Smluvní strany pro vyloučení pochybností konstatují, že součástí Předmětu plnění není poskytování jakýchkoliv služeb ve prospěch Města Nájemcem.

VI.

Doba trvání Smlouvy

- 6.1. Tato Smlouva je uzavírána na dobu určitou, a to do **30.6.2017**.

VII.

Předání a převzetí Spravovaných zařízení

- 7.1. Vzhledem ke skutečnosti, že Nájemce ke dni podpisu této Smlouvy již fakticky pronajaté reklamní plochy užívá, nedojde mezi smluvními stranami k jejich předání a převzetí.
- 7.2. Veškeré pronajaté reklamní plochy, zůstávají nadále ve vlastnictví Města.

VIII.

Práva a povinnosti Města

- 8.1. Město prohlašuje, že ode dne účinnosti této Smlouvy je Nájemce oprávněn užívat veškeré reklamní plochy dle přílohy č. 1 této Smlouvy.



MHMPXP5KC6A3

8.2. Město se zavazuje

8.2.1. poskytnout Nájemci nezbytnou součinnost k řádnému užívání předmětu nájmu. Město ustanovilo odpovědnou kontaktní osobu (viz čl. XXI. Smlouvy), na níž je Nájemce povinen se obracet s žádostmi o informace, návrhy, podněty a upozorněními;

8.2.2. přijímat podněty, žádosti, návrhy a upozornění ze strany Nájemce a na tyto reagovat;

8.2.3. informovat Nájemce o investičních záměrech/modernizaci týkající se pronajatých reklamních ploch nebo s nimi související; Město je dále oprávněno rozhodnout, že jednotlivá zařízení veřejného osvětlení, na kterých jsou umístěny reklamní plochy, budou obnovena (modernizována), nebo jiným způsobem zpřístupněna pro potřeby plnění této smlouvy. V takovém případě může nastat situace, kdy některé reklamní plochy budou dočasně nedostupné Nájemci k užívání dle této Smlouvy. V případě takové nedostupnosti bude nájemné účtováno dle čl. 8.2.5 poslední věta;

8.2.4. zajistit, aby bez předchozího informování Nájemce nedošlo z podnětu Města nebo Správce systému veřejného osvětlení k odstranění reklamních nosičů z pronajatých reklamních ploch. Město není povinno splnit svou informační povinnost, pokud dojde k odstranění reklamního nosiče pouze dočasně v důsledku poruchy, havárie, pravidelné údržby, živelní pohromy nebo z obdobného důvodu. Nájemce je povinen strpět dočasné odstranění reklamního nosiče Městem dle předchozí věty;

8.2.5. pokud dojde ke stavební výměně stožáru veřejného osvětlení osazeného reklamním nosičem, zajistí Město demontáž nosiče na vlastní náklady. V případě následné dohody mezi Městem a Nájemcem o nájmu části nově instalovaného náhradního stožáru, a je-li to technicky možné, zajistí Město montáž nosiče na tento stožár. Od doby demontáže Nájemcova zařízení do nové instalace tohoto zařízení nebude Městem účtováno za příslušné reklamní nosiče nájemné a úhrada za elektrickou energii;

8.2.6. vykonávat nadále povinnosti vlastníka Spravovaných zařízení, např. poskytovat vyjádření pro účely územního/stavebního řízení apod.

8.3. Město a Správce systému veřejného osvětlení jsou oprávněni po dobu účinnosti Smlouvy provádět pravidelné kontroly plnění povinností Nájemce dle této Smlouvy. Nájemce je povinen poskytnout Městu a Správci systému veřejného osvětlení veškerou součinnost potřebnou k jejímu provedení.

8.4. Město je oprávněno

8.4.1. nahlížet kdykoli do veškeré technické dokumentace k instalovaným reklamním nosičům, případně si vyžádat její kopii v písemné či elektronické podobě bez povinnosti k jejímu vrácení.



MHMPXP5KC6A3

- 8.5. Město má právo umístit či nechat umístit na jednotlivé prvky veřejného osvětlení, a to i na takové, na kterých jsou umístěny reklamní nosiče, Doplnky a/nebo jiná zařízení.

IX.

Povinnosti Nájemce

- 9.1. Nájemce se zavazuje
- 9.1.1. užívat pronajaté reklamní plochy výhradně v souladu s touto Smlouvou a platnými právními předpisy;
 - 9.1.2. ve spolupráci se Správcem systému veřejného osvětlení instalovat na pronajaté reklamní plochy jen takové reklamní nosiče, které odpovídají nosnosti příslušného prvku veřejného osvětlení a jsou schváleny Správcem systému veřejného osvětlení a orgány veřejné správy příslušnými podle zvláštních právních předpisů (orgány památkové péče, bezpečnost silničního provozu aj.);
 - 9.1.3. instalovat reklamní nosiče výhradně na základě předchozího souhlasu Správce systému veřejného osvětlení a v součinnosti s ním;
 - 9.1.4. dodržovat pokyny Města ohledně parametrů podsvícení reklamních nosičů. Porušením této Smlouvy je zejména případ, kdy jsou parametry osvětlení, zejména osvětlenost, resp. jas, vyšší než požadují normy;
 - 9.1.5. veškeré práce na předmětu nájmu organizovat a provádět v součinnosti se Správcem systému veřejného osvětlení tak, aby byl minimalizován rozsah omezení chodců a silniční dopravy;
 - 9.1.6. informovat Město o každé změně skutečného užívání reklamních ploch uvedených v příloze č. 1 této Smlouvy a to nejméně 3 pracovní dny před touto změnou.
- 9.2. Nájemce je rovněž povinen hradit Městu dodávku elektrické energie pro reklamní nosiče, které ke své funkčnosti elektrickou energii potřebují. Připojení vodiče elektrické energie k reklamnímu nosiči je možné pouze prostřednictvím Správce systému veřejného osvětlení.
- 9.3. Nájemce se dále zavazuje
- 9.3.1. předložit nejpozději do 15 dnů od ukončení Smlouvy Městu „zprávu o užívání předmětu nájmu“ za dobu trvání Smlouvy; součástí zprávy budou zejména informace o počtu a typu reklamních nosičů instalovaných na jednotlivých prvcích veřejného osvětlení, návrh na rozšíření/omezení počtu reklamních nosičů pro následující období, resp. další informace mající význam pro využití reklamních ploch.



MHMPXP5KC6A3

- 9.3.2. poskytnout Městu či jím pověřeným osobám součinnost při plánování koncepce využití reklamní plochy či investic do jednotlivých zařízení veřejného osvětlení, účastnit se jednání pokud je k tomu Městem vyzván;
- 9.3.3. poskytovat součinnost orgánům státní správy, dodavatelům energií, případně i dalším osobám, např. vlastníkům komunikací a nemovitostí, pokud tito budou jednat o záležitostech týkajících se mimo jiné i pronajatých reklamních ploch, nebo pokud budou provádět činnosti, které se pronajatých reklamních ploch týkají;
- 9.3.4. umožnit Městu kdykoli nahlížet do veškeré technické dokumentace k instalovaným reklamním nosičům, resp. poskytnout Městu na vyžádání její kopii v písemné či elektronické podobě (bez povinnosti k jejímu vrácení).
- 9.4. V případě, že jsou na některých pronajatých reklamních plochách umístěny reklamní nosiče třetích stran, je Nájemce povinen o této skutečnosti informovat Město a vyžádat si stanovisko, ohledně skutečnosti, zdali jsou jednotlivé reklamní nosiče takto umístěny na základě platné smlouvy třetí osoby s Městem, nebo zdali se jedná o „černou reklamu“. V případě, že se bude jednat o „černou reklamu“ informuje o této skutečnosti Nájemce Správce systému veřejného osvětlení, který zajistí odstranění příslušného neoprávněně umístěného reklamního nosiče.
- 9.5. Nájemce je povinen zajistit bezvadné fungování a bezpečnost jednotlivých instalovaných reklamních nosičů. Nájemce nese odpovědnost za jakoukoliv škodu, která vznikne Městu nebo třetí osobě v důsledku špatného stavu reklamního nosiče, který byl pro instalaci dodán Nájemcem.
- 9.6. Nájemce je povinen strpět demontáž vadného reklamního nosiče, nebo jeho odstranění v případě, kdy nosič není ve stavu, že může být bezpečně umístěn v systému veřejného osvětlení (koroze, poškození vlivem vandalismu, dopravní nehody apod.). Odstranění vadného reklamního nosiče provede na náklady Nájemce Správce systému veřejného osvětlení v případě, že je důvodem odstranění špatný technický stav nosiče nebo živelní událost. Pokud bude nosič odstraněn v důsledku poškození vandalismem nebo dopravní nehodou, provede Správce systému veřejného osvětlení jeho odstranění na náklady Města.
- 9.7. Nájemce není oprávněn provádět jakékoliv opravy reklamních nosičů, které spočívají v zásahu do ukotvení těchto nosičů na příslušném prvku veřejného osvětlení, resp. v zásahu do přívodu el. energie bez předchozího souhlasu Správce systému veřejného osvětlení a jinak, než v součinnosti s ním.
- 9.8. Nájemce je povinen strpět umístění legálních reklamních nosičů třetích osob na jednotlivých reklamních plochách spolu s vlastními reklamními nosiči a to po dobu platnosti smlouvy o umístění takových reklamních nosičů uzavřené mezi takovou třetí osobou a Městem. Město je povinno zajistit, že dočasné reklamní nosiče třetích osob nebudou zakrývat ani jinak narušovat reklamní nosiče Nájemce.



MHMPXP5KC6A3

- 9.9. V souladu s usnesením Rady hl.m. Prahy č. 2068 ze dne 26.8.2016 je nájemce povinen vyklidit předmět nájmu po nabytí účinnosti Pravidel pro umístování reklamy na sloupech na území hl.m. Prahy včetně sankcí za případné porušení této povinnosti (stanovených v čl. XVI této smlouvy).

X.

Technické parametry instalace reklamních nosičů

- 10.1. Nájemce je povinen při užívání reklamních ploch dodržovat veškeré obecně závazné předpisy a příslušné technické normy vztahující se k plnění této Smlouvy, zejména příslušné platné normy ČSN, technická pravidla a bezpečnostní předpisy. Nedodržení podmínek a postupů stanovených v technických normách a ostatních obecně závazných předpisech, jakož i postupů a povinností Nájemce dle této Smlouvy, opravňuje Město odstoupit od této Smlouvy.
- 10.2. Nájemce zajišťuje provádění činností směřujících k řádnému užívání reklamních ploch dle této Smlouvy v součinnosti se Správcem systému veřejného osvětlení. Veškerá povolení potřebná k řádnému užívání reklamních ploch dle této Smlouvy zajišťuje Nájemce.
- 10.3. V případě, že bude nutné trvale demontovat některý z reklamních nosičů, vyzvedne si Nájemce takový demontovaný nosič do 10 pracovních dnů po jeho demontáži u Správce systému veřejného osvětlení. V případě, že si Nájemce demontovaný nosič ve stanoveném termínu nevyzvedne, neodpovídá Město ani Správce systému veřejného osvětlení za poškození, odcizení či ztrátu demontovaného nosiče po uložení do skladu Správce systému veřejného osvětlení. Uložení reklamních nosičů ve skladu Správce systému veřejného osvětlení trvajícím déle nežli 10 pracovních dnů bude provedeno na náklady Nájemce.
- 10.4. Správce systému veřejného osvětlení je oprávněn určit další specifické podmínky instalace pro jednotlivé typy nosičů nebo stožárů veřejného osvětlení. Základní technické podmínky jsou uvedeny v Příloze č. 2 této Smlouvy, avšak Město či Správce systému veřejného osvětlení jsou v průběhu trvání této Smlouvy oprávněni stanovit další technické podmínky.

XI.

Výše nájemného a platební podmínky

- 11.1. Nájemce se zavazuje platit Městu za pronájem reklamních ploch nájemné ve výši uvedené v příloze č.1 této Smlouvy za všechny pronajaté a skutečně užívané reklamní plochy (sloup, nebo jiný prvek veřejného osvětlení)
- 11.2. K nájemnému bude Městem účtována DPH ve výši stanovené právními předpisy účinnými v době realizace zdanitelného plnění a cena za dodávku energií dle čl. 9.2 této smlouvy.



MHMPXP5KC6A3

- 11.3. Strany se dohodly, že nájemné bude Nájemcem placeno ve čtvrtletních splátkách, přičemž Město vystaví Nájemci fakturu na částku odpovídající počtu pronajatých a skutečně užívaných reklamních ploch uvedených Nájemcem v seznamu pronajatých a využívaných reklamních ploch pro dané kalendářní čtvrtletí předaného Nájemcem Městu do 5 dnů od skončení daného kalendářního čtvrtletí. Faktura bude ze strany Města vystavena po skončení daného kalendářního čtvrtletí a ověření seznamu pronajatých a využívaných reklamních ploch od Nájemce.
- 11.4. Splatnost faktury činí 21 dní.

XII.

Odpovědnost Nájemce

- 12.1. Nájemce je odpovědný za škodu, kterou způsobí při užívání předmětu nájmu, ať už na zařízení veřejného osvětlení nebo na jakémkoli jiném majetku, případně na životě či zdraví, a je povinen k její náhradě.
- 12.2. Nájemce je povinen pro reklamní a informační zařízení dodržovat technické podmínky stanovené Správcem systému veřejného osvětlení. Při porušení těchto podmínek odpovídá nájemce Městu za vzniklou škodu.
- 12.3. Nájemce se zavazuje zajistit, že zveřejněná reklamní sdělení svým obsahem i formou nebudou porušovat dobré mravy, platné právní předpisy a etické předpisy v oblasti regulace reklamy. Nájemce zajistí, aby na jednotlivé reklamní plochy nebyla umístěna reklama, která bude obsahovat prvky směřující k šíření nenávisti proti určité osobě nebo skupině osob nebo prvky vulgární nebo pornografické. Nájemce se rovněž zavazuje, že zveřejněná reklamní sdělení nebudou napadat Město a nebudou v rozporu s jeho oprávněnými zájmy. Porušení tohoto odstavce se považuje za závažné porušení smlouvy.

XIII.

Sleva nájemného

- 13.1. Nájemce má právo žádat po Městu slevu nájemného a slevu úhrady za elektrickou energii v případě, že některé reklamní plochy nebudou z důvodu na straně Města nebo Správce systému veřejného osvětlení způsobilé k využití pro naplnění účelu této Smlouvy po dobu delší nežli 15 dnů.
- 13.2. Sleva bude odpovídat ceně za pronájem reklamních ploch uvedené v příloze a ceně za úhradu elektrické energie dle čl. 9.2. této Smlouvy, za dobu kdy nebylo možné předmět nájmu využívat ke sjednanému účelu dle odst. 13.1.

XIV.

Dodavatelé nájemce



MHMPXP5KC6A3

- 14.1. Nájemce je oprávněn zajistit výkon svých práv vyplývajících ze Smlouvy výhradně v součinnosti se Správcem systému veřejného osvětlení.

XV.

Zajištění závazků Nájemce

- 15.1. Plnění veškerých závazků vyplývajících pro Nájemce z této Smlouvy či závazků se Smlouvou souvisejících či na ní navazujících (náhrada škody, bezdůvodné obohacení, a dalších,) bylo zajištěno formou kauce, kterou Nájemce složil na účet Města č.ú. 6015-0005157998/6000 vedený u PPF banky, a.s., Evropská 2690/17, 160 41 Praha 6, VS: 1518300150, ve výši 180.000 Kč.

XVI.

Smluvní pokuty

- 16.1. Město je oprávněno požadovat po Nájemci v souvislosti s neplněním povinností dle této Smlouvy smluvní pokuty, a to za podmínek stanovených v tomto článku.
- 16.2. V případě, že Nájemce nebude řádně plnit své smluvní povinnosti v souladu s relevantními právními předpisy, technickými normami nebo rozhodnutím orgánů státní správy/ samosprávy je Město oprávněno požadovat smluvní pokutu ve výši 0,5% z celkového měsíčního nájemného, a to za každý i započatý den prodlení a za každý jednotlivý případ.
- 16.3. V případě, že Nájemce bude v prodlení s placením nájemného je Město oprávněno požadovat smluvní pokutu ve výši odpovídající 0,05 % z dlužné částky za každý započatý den prodlení.
- 16.4. V případě, že Nájemce provede neoprávněný zásah do zařízení veřejného osvětlení, je Město oprávněno požadovat po Nájemci smluvní pokutu ve výši 0,5% z celkového měsíčního nájemného, a to za každý i započatý den prodlení a za každý jednotlivý případ.
- 16.5. Smluvní pokuta je splatná ve lhůtě 14 dnů po obdržení daňového dokladu (faktury s vyčíslením smluvní pokuty). Smluvní pokuty lze uložit opakovaně za každý jednotlivý případ porušení povinností. Ujednáním o smluvní pokutě, ani jejím zaplacením, není dotčena povinnost Smluvní strany splnit závazek zajištěný smluvní pokutou, povinnost k náhradě škody, oprávnění Smluvní strany odstoupit od Smlouvy či Smlouvu vypovědět. Smluvní strany tímto výslovně vylučují použití ustanovení § 2050 občanského zákoníku.
- 16.6. Nájemce je povinen uhradit Městu veškeré poplatky, sankce, škody a náklady, které Městu vzniknou nebo budou uloženy v důsledku nedodržení povinností Nájemce stanovených mu touto Smlouvou či závaznými právními předpisy a platnými normami.
- 16.7. Nájemce není oprávněn započítat své pohledávky za Městem oproti své povinnosti k úhradě nájemného.



MHMPXP5KC6A3

XVII. Ukončení smlouvy

17.1. Tato Smlouva zaniká:

- uplynutím sjednané doby;
- písemnou dohodou obou Smluvních stran;
- písemnou výpovědí jedné ze Smluvních stran;
- písemným odstoupením jedné ze Smluvních stran.

17.2. Město je oprávněno vypovědět tuto Smlouvu v následujících případech:

17.2.1. V případě opakovaného méně závažného porušení této Smlouvy ze strany Nájemce, přičemž méně závažným porušením je porušení kterýchkoli povinností Nájemce dle této Smlouvy, které není považováno za závažné porušení Smlouvy podle odst. 17.5.2. Smlouvy. Opakovaným porušením se rozumí případy, kdy Město doručí Nájemci alespoň 3 výzvy ke zjednání nápravy v jednom kalendářním roce.

Výpovědní doba v tomto případě činí 3 měsíce a počíná běžet prvním dnem měsíce následujícího po měsíci, v němž kdy byla písemná výpověď doručena Nájemci.

17.3. Nájemce je oprávněn vypovědět tuto Smlouvu v následujících případech:

17.3.1. V případě, kdy Město neposkytne Nájemci, na základě jeho opakované výzvy či žádosti (minimálně 3x v jednom kalendářním roce) součinnost nezbytnou k užívání předmětu nájmu, čímž Nájemci podstatně ztíží nebo znemožní naplnění účelu této Smlouvy.

Výpovědní doba v těchto případech činí 3 měsíce a počíná běžet prvním dnem měsíce následujícího po měsíci, v němž kdy byla písemná výpověď doručena Městu.

17.4. Výpověď této Smlouvy musí být učiněna písemným oznámením o výpovědi druhé Smluvní straně, a to s uvedením důvodu. Doručením výpovědi není dotčena povinnost Smluvních stran k plnění povinností dle této Smlouvy do skončení její účinnosti.

17.5. Město je oprávněno odstoupit od této Smlouvy:

17.5.1. V případě, že bude pravomocně rozhodnuto o úpadku Nájemce nebo bude zamítnut insolvenční návrh podaný proti Nájemci pro nedostatek majetku Nájemce nebo Nájemce podá návrh na povolení reorganizace či jakýkoli jiný návrh podle zákona č. 182/2006 Sb., o úpadku a způsobech jeho řešení, ve znění pozdějších předpisů, nebo pokud Nájemce vstoupí do likvidace.



MHMPXP5KC6A3

17.5.2. V případě závažného porušení této Smlouvy Nájemcem, přičemž za závažné porušení této Smlouvy je považováno zejména, nikoli však výlučně:

- prodlení s úhradou nájemného po dobu delší než 30 dní;
- užívání předmětu nájmu v rozporu s touto Smlouvou nebo platnými právními předpisy;
- porušení povinností Nájemce mající za následek škodu na životě, těžkou újmu na zdraví nebo majetkovou škodu ve výši nad 200.000,- Kč;
- poškození zařízení veřejného osvětlení v důsledku nepovoleného zásahu Nájemce, nebo v důsledku nerespektování pokynů Správce systému veřejného osvětlení;
- postoupí-li Nájemce svá práva a povinnosti na třetí osobu v rozporu s touto Smlouvou;
- a v dalších případech stanovených touto smlouvou.

17.6. Každá se Smluvních stran je dále oprávněna odstoupit od této Smlouvy za podmínek stanovených občanským zákoníkem.

17.7. Odstoupení od Smlouvy musí být učiněno písemným oznámením o odstoupení od této Smlouvy druhé Smluvní straně. Účinky odstoupení nastávají dnem doručení oznámení druhé Smluvní straně, není-li v oznámení o odstoupení stanoveno datum pozdější.

17.8. Smluvní strany se dohodly, že ukončení účinnosti této Smlouvy se však nedotýká nároku na náhradu škody vzniklé porušením Smlouvy, řešení sporů mezi Smluvními stranami, bankovní záruky, nároků na smluvní pokuty a jiných nároků, které podle této Smlouvy nebo vzhledem ke své povaze mají trvat i po ukončení, resp. zániku Smlouvy.

XVIII.

Povinnosti Nájemce při ukončení účinnosti Smlouvy

18.1. Dojde-li k zániku Smlouvy před uplynutím doby jejího trvání, bude provedeno stejně jako v případě řádného skončení Smlouvy konečné vyúčtování a inventarizace. Na základě inventarizace je Nájemce povinen poslední den účinnosti Smlouvy protokolárně předat Městu reklamní plochy ve stavu odpovídajícímu stavu, ve kterém byly reklamní plochy předány nájemci, tj. je zejména povinen odstranit veškeré jím instalované reklamní nosiče, jakož i předat veškerou dokumentaci a evidenci pořizenou na základě Smlouvy nebo v souvislosti s ní, v aktualizovaném provedení ke dni skončení Smlouvy, a to v elektronické podobě (na CD), popř. na žádost Města i v listinné podobě.



MHMPXP5KC6A3

- 18.2. Nájemce je v případě předčasného ukončení smlouvy povinen Městu uhradit poměrnou část nájemného v případě, že v důsledku předčasného ukončení Smlouvy dojde k situaci, že Smlouva bude ukončena před koncem kalendářního měsíce. V takovém případě uhradí Nájemce Městu 1/30 měsíčního nájemného za každý den trvání smlouvy v průběhu posledního měsíce jejího trvání.
- 18.3. Nájemce je povinen v souvislosti s ukončením účinnosti této Smlouvy poskytnout Městu a jím pověřeným osobám veškerou součinnost nezbytnou k převzetí reklamních ploch Městem či dalším subjektem. Smluvní strany jsou povinny postupovat ve vzájemné součinnosti a v dobré víře tak, aby nedošlo ke škodám na majetku Města či třetích osob nebo k jiným škodám.
- 18.4. Odstoupením od Smlouvy či jiným jejím zánikem nezaniká právo Města na čerpání kauce dle článku XV. Smlouvy.

XIX.

Podnájem a poskytování reklamních ploch konečným uživatelům

- 19.1. Nájemce je oprávněn poskytnout reklamní plochy jednotlivě i jako větší celky do podnájmu třetí osobě.
- 19.2. Nájemce je povinen zavázat podnájemce k dodržování všech relevantních povinností, které jsou uvedeny v této Smlouvě, zejména k zákazu neoprávněných zásahů do zařízení veřejného osvětlení a k dodržování platné legislativy a technických norem.
- 19.3. V případě, že podnájemce způsobí škodu Městu nebo třetí osobě, bude se na tuto škodu nahlížet, jako by ji způsobil Nájemce sám.
- 19.4. Nájemce se zavazuje zajistit, a to zejména v případě poskytování reklamních ploch konečným uživatelům, aby zveřejněná reklamní sdělení svým obsahem i formou neporušovala dobré mravy a platné právní předpisy. Nájemce zajistí, aby na jednotlivé reklamní plochy nebyla umístěna reklama, která bude obsahovat prvky směřující k šíření nenávisti proti určité osobě nebo skupině osob nebo prvky vulgární nebo pornografické. Nájemce se rovněž zavazuje, že zveřejněná reklamní sdělení nebudou napadat Město a nebudou v rozporu s jeho oprávněnými zájmy. Porušení tohoto odstavce se považuje za závažné porušení smlouvy.

XX.

Vlastnické právo Města k dokumentům, Autorské právo

- 20.1. Smluvní strany prohlašují, že veškeré evidence, mapy či jiné dokumenty, které Nájemce v souvislosti s plněním této Smlouvy vyhotoví, jsou majetkem Města, a to včetně veškerých práv vztahujícím se k těmto evidencím, mapám či jiným dokumentům. Tímto ustanovením nejsou dotčeny žádné povinnosti Nájemce dle této Smlouvy.

XXI.

Komunikace Smluvních stran



MHMPXP5KC6A3

- 21.1. Smluvní strany se vzájemně zavazují písemně si oznamovat změny údajů uvedených v záhlaví Smlouvy či změny kontaktních údajů podle tohoto článku a dále změny ve svých právních poměrech, které mají nebo mohou mít důsledky na plnění závazků ze Smlouvy, a to neprodleně, nejpozději však do 7 dnů od okamžiku, kdy tyto změny nastaly. Smluvní strany jsou zejména povinny oznámit vstup do likvidace, zahájení insolvenčního řízení a další významné skutečnosti.
- 21.2. Veškeré informace, oznámení, upomínky, výzvy, odstoupení, výpovědi apod. učiněné podle Smlouvy (dále také jen „Podání“) se považují za doručené druhé Smluvní straně, pokud jsou prokazatelně doručeny alespoň jedním z následujících způsobů, a to:
- osobním doručením;
 - prostřednictvím kurýra;
 - doporučeným dopisem;
 - prostřednictvím datové schránky;
 - elektronickou poštou se zaručeným elektronickým podpisem;
 - jiným prokazatelným způsobem doručením.
- 21.3. Veškerá Podání jsou doručována řádně, pokud jsou doručována na adresy, které jsou uvedeny v záhlaví Smlouvy nebo na jiné adresy, které si Smluvní strany písemně předem dohodnou, nestanoví-li Smlouva jinak.
- 21.4. Kontaktními osobami Nájemce v záležitostech týkajících se Smlouvy (pro operativní obchodní a technická jednání) jsou:
- jméno a příjmení: Petr Horský
funkce: výkonný ředitel
adresa: Valentinská 92/3, Praha 1
e-mail: phorsky@erflex.eu
fax: 251550753
tel.: 777232065
ID datové schránky: qx8vh6
- 21.5. Kontaktními osobami Města v záležitostech týkajících se Smlouvy (pro operativní obchodní a technická jednání) jsou:
- jméno a příjmení: Ivo Mates
funkce: majetkový specialista - reklamy
adresa: Nám. Franze Kafky 1, 110 01 Praha 1, Staré Město,
e-mail: ivo.mates@praha.eu
fax: 236007079
tel.: 236002386
ID datové schránky: 48ia97h
- 21.6. Každá ze Smluvních stran je oprávněna své kontaktní osoby a kontaktní údaje jednostranně změnit, a to prostřednictvím písemného oznámení doručeného druhé



MHMPXP5KC6A3

Smluvní straně. Změna je účinná až okamžikem doručení oznámení druhé Smluvní straně.

- 21.7. V záležitostech, které nesou odkladu, mohou Smluvní strany komunikovat i telefonicky, přičemž ale veškeré telefonické zprávy musí být následně doručeny/potvrzeny druhé Smluvní straně i písemně.
- 21.8. V případě, že se nepodaří opakovaně (minimálně 2x) Nájemci doručit určité Podání některým ze způsobů uvedených v čl. 21.2, písm. a) až c) Smlouvy na výše uvedenou (či Nájemcem řádně oznámenou) poštovní adresu Nájemce, jedná se o závažné porušení této Smlouvy Nájemcem.

XXII.

Rozhodné právo a soudní příslušnost

- 22.1. Právní vztahy vyplývající z této Smlouvy se řídí právními předpisy České republiky, zejména občanským zákoníkem.
- 22.2. Případné spory mezi Smluvními stranami, které mezi nimi vzniknou v souvislosti s plněním Smlouvy, budou řešeny přednostně vzájemným jednáním a dohodou a následně před příslušným soudem.

XXIII.

Ostatní ujednání

- 23.1. Nájemce není oprávněn postoupit nebo převést žádné ze svých práv nebo povinností z této Smlouvy na jakýkoli třetí subjekt bez předchozího písemného souhlasu Města.
- 23.2. Nájemce je podle ustanovení § 2 písm. e) zákona č. 320/2001 Sb., o finanční kontrole ve veřejné správě a o změně některých zákonů (zákon o finanční kontrole), ve znění pozdějších předpisů, osobou povinnou spolupůsobit při výkonu finanční kontroly prováděné v souvislosti s úhradou zboží a služeb z veřejných výdajů nebo veřejné finanční podpory.
- 23.3. Nájemce se zavazuje uchovávat dokumentaci a všechny doklady týkající se Předmětu plnění dle této Smlouvy ve smyslu zákona č. 563/1991 Sb., o účetnictví, ve znění pozdějších předpisů, po dobu stanovenou v tomto zákoně.
- 23.4. Smluvní strany výslovně souhlasí s tím, aby tato Smlouva byla uvedena v Centrální evidenci smluv (CES) vedené hl. m. Prahou, která je veřejně přístupná a která obsahuje údaje o smluvních stranách, předmětu Smlouvy, číselné označení této Smlouvy a datum jejího podpisu a úplný její text. Smluvní strany prohlašují, že skutečnosti uvedené v této Smlouvě nepovažují za obchodní tajemství dle § 504 občanského zákoníku a udělují svolení k jejich užití a zveřejnění bez stanovení jakýchkoli dalších podmínek.



MHMPXP5KC6A3

**XXIV.
Společná a závěrečná ustanovení**

- 24.1. Záměr pronájmu reklamních ploch byl zveřejněn na úřední desce Magistrátu hlavního města Prahy pod evidenčním číslem SVM-5903/2016 v termínu od 10. 12. 2016 do 25. 12. 2016.
- 24.2. Tato Smlouva nabývá platnosti dnem podpisu Smlouvy oběma Smluvními stranami. Účinnosti nabývá Smlouva dnem 1.1.2017.
- 24.3. Tato Smlouva může být měněna nebo doplňována na základě dohody Smluvních stran, a to pouze písemnými dodatky podepsanými oběma Smluvními stranami.
- 24.4. Bude-li nebo stane-li se kterékoli ustanovení této Smlouvy neplatné nebo nevymahatelné, nebo pokud by některá ustanovení chyběla, nezpůsobuje to neplatnost ani nevymahatelnost ostatních ustanovení této Smlouvy, pokud je takové ustanovení oddělitelné od této Smlouvy jako celku, při zachování účelu této Smlouvy. Smluvní strany se zavazují bez zbytečného odkladu po zjištění nedostatků ve výše uvedeném smyslu, nahradit takové ustanovení ustanovením, které bude svým obsahem a účelem co možná nejbližší obsahu a účelu ustanovení neplatného nebo nevymahatelného.
- 24.5. Tato Smlouva je vyhotovena v 8 vyhotoveních s platností originálu, přičemž každé vyhotovení obsahuje i úplný soubor příloh, z nichž Město obdrží 6 stejnopisů a Nájemce 2.
- 24.6. Nedílnou součástí této Smlouvy jsou následující přílohy:
Příloha č. 1: Soupis (evidence) pronajatých reklamních ploch, nájemné
Příloha č. 2: Technické podmínky pro instalaci reklamních nosičů
- 24.7. Smluvní strany prohlašují, že si Smlouvu, včetně jejích příloh, důkladně a řádně přečetli, že jim nejsou v den uzavření této Smlouvy známy žádné důvody, pro které by tato Smlouva nemohla být řádně plněna nebo které by způsobovaly neplatnost této Smlouvy. Smlouva se nepřičí dobrým mravům a neodporuje zákonu. Na důkaz toho připojují své podpisy.

V Praze, dne

27.12.2016

Město



v PRAZE

dne 14.12.2016

Nájemce

Nájemce

NÁJEMCE	IČO	ČÍSLO STOŽÁRU	TYP NOSIČE	ULICE	POČET NOSIČŮ	CENA bez DPH / měsíčně
Erflex, a.s.	25675826	001697	FLEX	Bohdalecká	1	773,50 Kč
Erflex, a.s.	25675826	001698	FLEX	Bohdalecká	1	773,50 Kč
Erflex, a.s.	25675826	001716	FLEX	Bohdalecká	1	773,50 Kč
Erflex, a.s.	25675826	002768	FLEX	Záběhlická	1	773,50 Kč
Erflex, a.s.	25675826	002780	FLEX	Záběhlická	1	773,50 Kč
Erflex, a.s.	25675826	002810	FLEX	Záběhlická	1	773,50 Kč
Erflex, a.s.	25675826	003484	FLEX	Počernická	1	773,50 Kč
Erflex, a.s.	25675826	003519	FLEX	Počernická	1	773,50 Kč
Erflex, a.s.	25675826	003575	FLEX	Počernická	1	773,50 Kč
Erflex, a.s.	25675826	006995	FLEX	U tvrze	1	773,50 Kč
Erflex, a.s.	25675826	007148	FLEX	Průmyslová	1	773,50 Kč
Erflex, a.s.	25675826	007148	VLAJKA	Průmyslová	1	1 225,00 Kč
Erflex, a.s.	25675826	007169	VLAJKA	Průmyslová	1	1 225,00 Kč
Erflex, a.s.	25675826	007171	FLEX	Průmyslová	1	773,50 Kč
Erflex, a.s.	25675826	007177	VLAJKA	Průmyslová	1	1 225,00 Kč
Erflex, a.s.	25675826	007217	FLEX	Průmyslová	1	773,50 Kč
Erflex, a.s.	25675826	007617	FLEX	Jižní spojka	1	773,50 Kč
Erflex, a.s.	25675826	007645	FLEX	Pražská	1	773,50 Kč
Erflex, a.s.	25675826	013777	FLEX	V korytech	1	773,50 Kč
Erflex, a.s.	25675826	017536	FLEX	Vršovická	1	773,50 Kč
Erflex, a.s.	25675826	102469	FLEX	Václavské nám.	1	773,50 Kč
Erflex, a.s.	25675826	102604	FLEX	Wilsonova	1	923,10 Kč
Erflex, a.s.	25675826	102604	FLEX	Wilsonova	1	923,10 Kč
Erflex, a.s.	25675826	200347	FLEX	Jugoslávská	1	773,50 Kč
Erflex, a.s.	25675826	200406	FLEX	Jugoslávská	1	773,50 Kč
Erflex, a.s.	25675826	200739	ŠIPKA	Riegrovy sady	1	501,50 Kč
Erflex, a.s.	25675826	301115	FLEX	Olšanská	1	923,10 Kč
Erflex, a.s.	25675826	301937	FLEX	Malešická	1	773,50 Kč
Erflex, a.s.	25675826	301954	FLEX	Malešická	1	773,50 Kč
Erflex, a.s.	25675826	303033	FLEX	Na Jarově	1	773,50 Kč
Erflex, a.s.	25675826	401524	FLEX	Modřanská	1	773,50 Kč
Erflex, a.s.	25675826	401548	FLEX	Modřanská	1	773,50 Kč
Erflex, a.s.	25675826	401769	FLEX	Modřanská	1	773,50 Kč
Erflex, a.s.	25675826	401771	FLEX	Modřanská	1	773,50 Kč
Erflex, a.s.	25675826	401822	FLEX	Modřanská	1	773,50 Kč
Erflex, a.s.	25675826	402828	FLEX	Barrandovský most	1	773,50 Kč
Erflex, a.s.	25675826	402828	FLEX	Barrandovský most	1	773,50 Kč
Erflex, a.s.	25675826	403058	FLEX	Jižní spojka	1	773,50 Kč
Erflex, a.s.	25675826	403059	FLEX	Jižní spojka	1	773,50 Kč
Erflex, a.s.	25675826	403060	FLEX	Jižní spojka	1	773,50 Kč
Erflex, a.s.	25675826	403061	FLEX	Jižní spojka	1	773,50 Kč
Erflex, a.s.	25675826	403331	FLEX	Vrbova	1	773,50 Kč
Erflex, a.s.	25675826	403331	FLEX	Vrbova	1	773,50 Kč
Erflex, a.s.	25675826	403338	FLEX	Vrbova	1	773,50 Kč
Erflex, a.s.	25675826	403338	FLEX	Vrbova	1	773,50 Kč
Erflex, a.s.	25675826	403342	FLEX	Vrbova	1	773,50 Kč
Erflex, a.s.	25675826	403342	FLEX	Vrbova	1	773,50 Kč
Erflex, a.s.	25675826	403349	FLEX	Vrbova	1	773,50 Kč
Erflex, a.s.	25675826	403349	FLEX	Vrbova	1	773,50 Kč
Erflex, a.s.	25675826	403431	FLEX	Barrandovský most	1	773,50 Kč
Erflex, a.s.	25675826	403499	FLEX	Jižní spojka	1	773,50 Kč
Erflex, a.s.	25675826	403614	FLEX	Údolní	1	923,10 Kč
Erflex, a.s.	25675826	403924	FLEX	Skaláků	1	773,50 Kč
Erflex, a.s.	25675826	403924	FLEX	Skaláků	1	773,50 Kč
Erflex, a.s.	25675826	403965	FLEX	Vavřenova	1	923,10 Kč
Erflex, a.s.	25675826	404178	FLEX	Novodvorská	1	773,50 Kč
Erflex, a.s.	25675826	404187	FLEX	Novodvorská	1	773,50 Kč
Erflex, a.s.	25675826	404239	FLEX	Novodvorská	1	773,50 Kč
Erflex, a.s.	25675826	404256	FLEX	Novodvorská	1	773,50 Kč
Erflex, a.s.	25675826	404266	FLEX	Novodvorská	1	773,50 Kč

NÁJEMCE	IČO	ČÍSLO STOŽÁRU	TYP NOSIČE	ULICE	POČET NOSIČŮ	CENA bez DPH / měsíčně
Erflex, a.s.	25675826	404297	FLEX	Novodvorská	1	773,50 Kč
Erflex, a.s.	25675826	404324	FLEX	Novodvorská	1	773,50 Kč
Erflex, a.s.	25675826	404389	FLEX	Novodvorská	1	773,50 Kč
Erflex, a.s.	25675826	404390	FLEX	Novodvorská	1	773,50 Kč
Erflex, a.s.	25675826	404429	FLEX	Novodvorská	1	773,50 Kč
Erflex, a.s.	25675826	404436	FLEX	Meteorologická	1	773,50 Kč
Erflex, a.s.	25675826	405262	FLEX	Československého exilu	1	773,50 Kč
Erflex, a.s.	25675826	405294	FLEX	Československého exilu	1	773,50 Kč
Erflex, a.s.	25675826	405342	FLEX	Československého exilu	1	773,50 Kč
Erflex, a.s.	25675826	405343	FLEX	Československého exilu	1	773,50 Kč
Erflex, a.s.	25675826	405371	FLEX	Československého exilu	1	773,50 Kč
Erflex, a.s.	25675826	406076	FLEX	Komořanská	1	773,50 Kč
Erflex, a.s.	25675826	407144	FLEX	Generála Šišky	1	773,50 Kč
Erflex, a.s.	25675826	407215	FLEX	Generála Šišky	1	773,50 Kč
Erflex, a.s.	25675826	407219	FLEX	Generála Šišky	1	773,50 Kč
Erflex, a.s.	25675826	407360	FLEX	Generála Šišky	1	773,50 Kč
Erflex, a.s.	25675826	407364	FLEX	Generála Šišky	1	773,50 Kč
Erflex, a.s.	25675826	407365	FLEX	Generála Šišky	1	773,50 Kč
Erflex, a.s.	25675826	407370	FLEX	Generála Šišky	1	773,50 Kč
Erflex, a.s.	25675826	408387	FLEX	Na Pankráci	1	773,50 Kč
Erflex, a.s.	25675826	408403	FLEX	Na Pankráci	1	773,50 Kč
Erflex, a.s.	25675826	408405	FLEX	Na Pankráci	1	773,50 Kč
Erflex, a.s.	25675826	410157	FLEX	Bartoškova	1	773,50 Kč
Erflex, a.s.	25675826	410465	FLEX	Na strži	1	773,50 Kč
Erflex, a.s.	25675826	410493	FLEX	Na strži	1	773,50 Kč
Erflex, a.s.	25675826	410500	FLEX	Na strži	1	773,50 Kč
Erflex, a.s.	25675826	410519	FLEX	Na Strži	1	773,50 Kč
Erflex, a.s.	25675826	410519	FLEX	Na strži	1	773,50 Kč
Erflex, a.s.	25675826	410571	FLEX	Budějovická	1	773,50 Kč
Erflex, a.s.	25675826	410576	FLEX	Budějovická	1	773,50 Kč
Erflex, a.s.	25675826	410576	FLEX	Budějovická	1	773,50 Kč
Erflex, a.s.	25675826	410586	FLEX	Budějovická	1	773,50 Kč
Erflex, a.s.	25675826	410617	FLEX	Budějovická	1	773,50 Kč
Erflex, a.s.	25675826	410626	FLEX	Budějovická	1	773,50 Kč
Erflex, a.s.	25675826	410636	FLEX	Budějovická	1	773,50 Kč
Erflex, a.s.	25675826	410636	FLEX	Budějovická	1	773,50 Kč
Erflex, a.s.	25675826	410640	FLEX	Budějovická	1	773,50 Kč
Erflex, a.s.	25675826	410640	FLEX	Budějovická	1	773,50 Kč
Erflex, a.s.	25675826	410665	FLEX	Budějovická	1	773,50 Kč
Erflex, a.s.	25675826	410665	FLEX	Budějovická	1	773,50 Kč
Erflex, a.s.	25675826	411415	FLEX	Olbrachtova	1	773,50 Kč
Erflex, a.s.	25675826	412306	FLEX	Štúrova	1	773,50 Kč
Erflex, a.s.	25675826	412339	FLEX	Štúrova	1	773,50 Kč
Erflex, a.s.	25675826	412397	FLEX	Zálesí	1	773,50 Kč
Erflex, a.s.	25675826	412409	FLEX	Zálesí	1	773,50 Kč
Erflex, a.s.	25675826	412475	FLEX	Zálesí	1	773,50 Kč
Erflex, a.s.	25675826	412475	FLEX	Zálesí	1	773,50 Kč
Erflex, a.s.	25675826	412546	FLEX	Videňská	1	773,50 Kč
Erflex, a.s.	25675826	412549	FLEX	Videňská	1	773,50 Kč
Erflex, a.s.	25675826	412577	FLEX	Videňská	1	773,50 Kč
Erflex, a.s.	25675826	413182	FLEX	Štúrova	1	773,50 Kč
Erflex, a.s.	25675826	413214	FLEX	Libušská	1	773,50 Kč
Erflex, a.s.	25675826	413524	FLEX	Nad Vinným potokem	1	773,50 Kč
Erflex, a.s.	25675826	413773	FLEX	Michelská	1	773,50 Kč
Erflex, a.s.	25675826	414538	FLEX	Vyskočilova	1	773,50 Kč
Erflex, a.s.	25675826	414576	FLEX	Vyskočilova	1	773,50 Kč
Erflex, a.s.	25675826	414922	FLEX	5. května	1	773,50 Kč
Erflex, a.s.	25675826	416549	FLEX	Senohrabská	1	773,50 Kč
Erflex, a.s.	25675826	417230	FLEX	Durychova	1	773,50 Kč
Erflex, a.s.	25675826	417279	FLEX	Durychova	1	773,50 Kč

NÁJEMCE	IČO	ČÍSLO STOŽÁRU	TYP NOSIČE	ULICE	POČET NOSIČŮ	CENA bez DPH / měsíčně
Erflex, a.s.	25675826	417363	FLEX	Mariánská	1	773,50 Kč
Erflex, a.s.	25675826	417380	FLEX	Mariánská	1	773,50 Kč
Erflex, a.s.	25675826	417429	FLEX	Lhotecká	1	773,50 Kč
Erflex, a.s.	25675826	417453	FLEX	Lhotecká	1	773,50 Kč
Erflex, a.s.	25675826	417483	FLEX	Lhotecká	1	773,50 Kč
Erflex, a.s.	25675826	417486	FLEX	Lhotecká	1	773,50 Kč
Erflex, a.s.	25675826	419479	FLEX	Meteorologická	1	773,50 Kč
Erflex, a.s.	25675826	422141	FLEX	Výstavní	1	773,50 Kč
Erflex, a.s.	25675826	422201	FLEX	Výstavní	1	773,50 Kč
Erflex, a.s.	25675826	422592	FLEX	U modré školy	1	773,50 Kč
Erflex, a.s.	25675826	423153	FLEX	Mírového hnutí	1	773,50 Kč
Erflex, a.s.	25675826	425476	FLEX	Türkova	1	773,50 Kč
Erflex, a.s.	25675826	425490	FLEX	Türkova	1	773,50 Kč
Erflex, a.s.	25675826	425490	FLEX	Türkova	1	773,50 Kč
Erflex, a.s.	25675826	425974	FLEX	Klapálkova	1	773,50 Kč
Erflex, a.s.	25675826	426525	FLEX	U Kunratického lesa	1	773,50 Kč
Erflex, a.s.	25675826	426832	FLEX	Brněnská	1	773,50 Kč
Erflex, a.s.	25675826	426833	FLEX	Brněnská	1	773,50 Kč
Erflex, a.s.	25675826	426835	FLEX	Brněnská	1	773,50 Kč
Erflex, a.s.	25675826	426836	FLEX	Brněnská	1	773,50 Kč
Erflex, a.s.	25675826	426851	FLEX	Brněnská	1	773,50 Kč
Erflex, a.s.	25675826	426913	FLEX	5. května	1	773,50 Kč
Erflex, a.s.	25675826	426918	FLEX	5. května	1	773,50 Kč
Erflex, a.s.	25675826	426920	FLEX	5. května	1	773,50 Kč
Erflex, a.s.	25675826	426928	FLEX	Ryšavého	1	773,50 Kč
Erflex, a.s.	25675826	426934	FLEX	Ryšavého	1	773,50 Kč
Erflex, a.s.	25675826	426936	FLEX	Ryšavého	1	773,50 Kč
Erflex, a.s.	25675826	426952	FLEX	Ryšavého	1	773,50 Kč
Erflex, a.s.	25675826	427649	FLEX	Rožtylská	1	773,50 Kč
Erflex, a.s.	25675826	427680	VLAJKA	Rožtylská	1	1 225,00 Kč
Erflex, a.s.	25675826	427719	FLEX	Rožtylská	1	773,50 Kč
Erflex, a.s.	25675826	428334	FLEX	Antala Staška	1	773,50 Kč
Erflex, a.s.	25675826	428334	FLEX	Antala Staška	1	773,50 Kč
Erflex, a.s.	25675826	428336	FLEX	Antala Staška	1	773,50 Kč
Erflex, a.s.	25675826	428343	FLEX	Antala Staška	1	773,50 Kč
Erflex, a.s.	25675826	428459	FLEX	Modřanská	1	773,50 Kč
Erflex, a.s.	25675826	429406	FLEX	5. května	1	773,50 Kč
Erflex, a.s.	25675826	429570	FLEX	Chodovská	1	773,50 Kč
Erflex, a.s.	25675826	430553	FLEX	Modřanská	1	773,50 Kč
Erflex, a.s.	25675826	430553	FLEX	Generála Šišky	1	773,50 Kč
Erflex, a.s.	25675826	431237	FLEX	Pod Chodovem	1	773,50 Kč
Erflex, a.s.	25675826	431477	FLEX	Pod Chodovem	1	773,50 Kč
Erflex, a.s.	25675826	431496	FLEX	Spořilovská	1	773,50 Kč
Erflex, a.s.	25675826	432143	FLEX	Libušská	1	773,50 Kč
Erflex, a.s.	25675826	432143	FLEX	Libušská	1	773,50 Kč
Erflex, a.s.	25675826	432146	FLEX	Libušská	1	773,50 Kč
Erflex, a.s.	25675826	432248	FLEX	Libušská	1	773,50 Kč
Erflex, a.s.	25675826	432557	FLEX	5. května	1	773,50 Kč
Erflex, a.s.	25675826	432604	FLEX	Hvězdova	1	773,50 Kč
Erflex, a.s.	25675826	432695	FLEX	Hvězdova	1	773,50 Kč
Erflex, a.s.	25675826	433707	FLEX	Michelská	1	773,50 Kč
Erflex, a.s.	25675826	500214	FLEX	Holečkova	1	773,50 Kč
Erflex, a.s.	25675826	500839	FLEX	Ostrovského	1	773,50 Kč
Erflex, a.s.	25675826	500854	FLEX	Ostrovského	1	773,50 Kč
Erflex, a.s.	25675826	501177	FLEX	Radlická	1	773,50 Kč
Erflex, a.s.	25675826	501179	FLEX	Radlická	1	773,50 Kč
Erflex, a.s.	25675826	501179	FLEX	Radlická	1	773,50 Kč
Erflex, a.s.	25675826	501288	FLEX	Plzeňská	1	773,50 Kč
Erflex, a.s.	25675826	501782	FLEX	Svornosti	1	773,50 Kč
Erflex, a.s.	25675826	501789	FLEX	Svornosti	1	773,50 Kč

NÁJEMCE	IČO	ČÍSLO STOŽÁRU	TYP NOSIČE	ULICE	POČET NOSIČŮ	CENA bez DPH / měsíčně
Erflex, a.s.	25675826	502963	FLEX	Peroutkova	1	923,10 Kč
Erflex, a.s.	25675826	503301	FLEX	Vrchlického	1	773,50 Kč
Erflex, a.s.	25675826	503434	FLEX	Podbělohorská	1	773,50 Kč
Erflex, a.s.	25675826	503472	FLEX	Podbělohorská	1	773,50 Kč
Erflex, a.s.	25675826	506413	FLEX	Smíchovská	1	773,50 Kč
Erflex, a.s.	25675826	506565	FLEX	Jeremiášova	1	773,50 Kč
Erflex, a.s.	25675826	506565	FLEX	Jeremiášova	1	773,50 Kč
Erflex, a.s.	25675826	506567	FLEX	Jeremiášova	1	773,50 Kč
Erflex, a.s.	25675826	506578	FLEX	Jeremiášova	1	773,50 Kč
Erflex, a.s.	25675826	506582	FLEX	Jeremiášova	1	773,50 Kč
Erflex, a.s.	25675826	506717	FLEX	Jeremiášova	1	773,50 Kč
Erflex, a.s.	25675826	506828	FLEX	Jeremiášova	1	773,50 Kč
Erflex, a.s.	25675826	506829	FLEX	Jeremiášova	1	773,50 Kč
Erflex, a.s.	25675826	506841	FLEX	Jeremiášova	1	773,50 Kč
Erflex, a.s.	25675826	506843	FLEX	Jeremiášova	1	773,50 Kč
Erflex, a.s.	25675826	506843	FLEX	Jeremiášova	1	773,50 Kč
Erflex, a.s.	25675826	506848	FLEX	Jeremiášova	1	773,50 Kč
Erflex, a.s.	25675826	506899	FLEX	Bucharova	1	773,50 Kč
Erflex, a.s.	25675826	506908	FLEX	Bucharova	1	773,50 Kč
Erflex, a.s.	25675826	506911	FLEX	Bucharova	1	773,50 Kč
Erflex, a.s.	25675826	506937	FLEX	Bucharova	1	773,50 Kč
Erflex, a.s.	25675826	506949	FLEX	Bucharova	1	773,50 Kč
Erflex, a.s.	25675826	506951	FLEX	Bucharova	1	773,50 Kč
Erflex, a.s.	25675826	506956	FLEX	Bucharova	1	773,50 Kč
Erflex, a.s.	25675826	506972	FLEX	Bucharova	1	773,50 Kč
Erflex, a.s.	25675826	506972	FLEX	Bucharova	1	773,50 Kč
Erflex, a.s.	25675826	506995	FLEX	Bucharova	1	773,50 Kč
Erflex, a.s.	25675826	506998	FLEX	Bucharova	1	773,50 Kč
Erflex, a.s.	25675826	507035	FLEX	Bucharova	1	773,50 Kč
Erflex, a.s.	25675826	507672	FLEX	Petržilkova	1	773,50 Kč
Erflex, a.s.	25675826	507677	FLEX	Petržilkova	1	773,50 Kč
Erflex, a.s.	25675826	507697	FLEX	Petržilkova	1	773,50 Kč
Erflex, a.s.	25675826	507923	FLEX	Suchý vršek	1	773,50 Kč
Erflex, a.s.	25675826	508146	FLEX	Pod hranicí	1	773,50 Kč
Erflex, a.s.	25675826	508232	FLEX	Nárožní	1	773,50 Kč
Erflex, a.s.	25675826	508241	FLEX	Nárožní	1	773,50 Kč
Erflex, a.s.	25675826	508611	FLEX	Mukařovského	1	773,50 Kč
Erflex, a.s.	25675826	508644	FLEX	Mukařovského	1	773,50 Kč
Erflex, a.s.	25675826	510376	FLEX	Rozvadovská spojka	1	773,50 Kč
Erflex, a.s.	25675826	510387	FLEX	Rozvadovská spojka	1	773,50 Kč
Erflex, a.s.	25675826	510403	FLEX	Rozvadovská spojka	1	773,50 Kč
Erflex, a.s.	25675826	510998	FLEX	Na Radosti	1	773,50 Kč
Erflex, a.s.	25675826	511008	FLEX	Na Radosti	1	773,50 Kč
Erflex, a.s.	25675826	511122	FLEX	Kukulova	1	773,50 Kč
Erflex, a.s.	25675826	512115	FLEX	K Barrandovu	1	773,50 Kč
Erflex, a.s.	25675826	512303	FLEX	K Barrandovu	1	773,50 Kč
Erflex, a.s.	25675826	515077	FLEX	Most Závodu míru	1	773,50 Kč
Erflex, a.s.	25675826	515281	FLEX	K přístavišti	1	773,50 Kč
Erflex, a.s.	25675826	517615	FLEX	Tréglova	1	773,50 Kč
Erflex, a.s.	25675826	518860	FLEX	Řevnická	1	773,50 Kč
Erflex, a.s.	25675826	518863	FLEX	Řevnická	1	773,50 Kč
Erflex, a.s.	25675826	518868	FLEX	Řevnická	1	773,50 Kč
Erflex, a.s.	25675826	519573	FLEX	Hrozenkovská	1	773,50 Kč
Erflex, a.s.	25675826	519577	FLEX	Hrozenkovská	1	773,50 Kč
Erflex, a.s.	25675826	520300	FLEX	Strakonická	1	773,50 Kč
Erflex, a.s.	25675826	520318	FLEX	Strakonická	1	773,50 Kč
Erflex, a.s.	25675826	520412	ŠIPKA	Petržilkova	1	425,00 Kč
Erflex, a.s.	25675826	521129	FLEX	Strakonická	1	773,50 Kč
Erflex, a.s.	25675826	521245	FLEX	Nárožní	1	773,50 Kč
Erflex, a.s.	25675826	521256	FLEX	Nárožní	1	773,50 Kč

NÁJEMCE	IČO	ČÍSLO STOŽÁRU	TYP NOSIČE	ULICE	POČET NOSIČŮ	CENA bez DPH / měsíčně
Erflex, a.s.	25675826	521529	FLEX	Dobříšská	1	773,50 Kč
Erflex, a.s.	25675826	521529	FLEX	Dobříšská	1	773,50 Kč
Erflex, a.s.	25675826	522646	FLEX	Řevnická	1	773,50 Kč
Erflex, a.s.	25675826	522647	FLEX	Řevnická	1	773,50 Kč
Erflex, a.s.	25675826	522649	FLEX	Řevnická	1	773,50 Kč
Erflex, a.s.	25675826	522653	FLEX	Řevnická	1	773,50 Kč
Erflex, a.s.	25675826	522659	FLEX	Řevnická	1	773,50 Kč
Erflex, a.s.	25675826	522661	FLEX	Řevnická	1	773,50 Kč
Erflex, a.s.	25675826	523578	FLEX	K Barrandovu	1	773,50 Kč
Erflex, a.s.	25675826	523578	FLEX	K Barrandovu	1	773,50 Kč
Erflex, a.s.	25675826	525506	FLEX	Na Radosti	1	773,50 Kč
Erflex, a.s.	25675826	525849	ŠIPKA	Tilleho nám.	1	425,00 Kč
Erflex, a.s.	25675826	600686	FLEX	Patočkova	1	773,50 Kč
Erflex, a.s.	25675826	600689	FLEX	Patočkova	1	773,50 Kč
Erflex, a.s.	25675826	601663	FLEX	Vaničkova	1	773,50 Kč
Erflex, a.s.	25675826	602201	FLEX	Ankarská	1	773,50 Kč
Erflex, a.s.	25675826	602204	FLEX	Ankarská	1	773,50 Kč
Erflex, a.s.	25675826	602236	FLEX	Na Vypichu	1	773,50 Kč
Erflex, a.s.	25675826	604247	FLEX	Kukulova	1	773,50 Kč
Erflex, a.s.	25675826	604255	FLEX	Šafránecká	1	773,50 Kč
Erflex, a.s.	25675826	604297	FLEX	Podbělohorská	1	773,50 Kč
Erflex, a.s.	25675826	605120	FLEX	Dejvická	1	773,50 Kč
Erflex, a.s.	25675826	605123	FLEX	Dejvická	1	773,50 Kč
Erflex, a.s.	25675826	606748	FLEX	Evropská	1	773,50 Kč
Erflex, a.s.	25675826	612900	FLEX	Karlovarská	1	773,50 Kč
Erflex, a.s.	25675826	612903	FLEX	Karlovarská	1	773,50 Kč
Erflex, a.s.	25675826	612921	FLEX	Karlovarská	1	773,50 Kč
Erflex, a.s.	25675826	614449	FLEX	Makovského	1	773,50 Kč
Erflex, a.s.	25675826	614876	FLEX	Slánská	1	773,50 Kč
Erflex, a.s.	25675826	614876	FLEX	Slánská	1	773,50 Kč
Erflex, a.s.	25675826	614975	FLEX	Slánská	1	773,50 Kč
Erflex, a.s.	25675826	615681	FLEX	Pižeňská	1	773,50 Kč
Erflex, a.s.	25675826	615703	FLEX	Pižeňská	1	773,50 Kč
Erflex, a.s.	25675826	616933	FLEX	Bělohorská	1	773,50 Kč
Erflex, a.s.	25675826	617686	VLAJKA	Evropská	1	1 225,00 Kč
Erflex, a.s.	25675826	618552	FLEX	Karlovarská	1	773,50 Kč
Erflex, a.s.	25675826	619253	FLEX	Milady Horákové	1	773,50 Kč
Erflex, a.s.	25675826	700532	FLEX	Veletržní	1	773,50 Kč
Erflex, a.s.	25675826	700879	FLEX	U Výstaviště	1	773,50 Kč
Erflex, a.s.	25675826	700898	FLEX	Za elektrárnou	1	773,50 Kč
Erflex, a.s.	25675826	701358	FLEX	Argentinská	1	773,50 Kč
Erflex, a.s.	25675826	701381	FLEX	Argentinská	1	773,50 Kč
Erflex, a.s.	25675826	701385	FLEX	Argentinská	1	773,50 Kč
Erflex, a.s.	25675826	701482	FLEX	Za Viaduktem	1	773,50 Kč
Erflex, a.s.	25675826	701653	FLEX	Dělnická	1	773,50 Kč
Erflex, a.s.	25675826	701665	FLEX	Dělnická	1	773,50 Kč
Erflex, a.s.	25675826	701680	FLEX	Dělnická	1	773,50 Kč
Erflex, a.s.	25675826	701736	FLEX	Tusarova	1	773,50 Kč
Erflex, a.s.	25675826	701773	FLEX	Jateční	1	773,50 Kč
Erflex, a.s.	25675826	701774	FLEX	Jateční	1	773,50 Kč
Erflex, a.s.	25675826	701808	FLEX	Osadní	1	773,50 Kč
Erflex, a.s.	25675826	701951	FLEX	Jankovcova	1	773,50 Kč
Erflex, a.s.	25675826	701972	FLEX	Jankovcova	1	773,50 Kč
Erflex, a.s.	25675826	702047	FLEX	U Uranie	1	773,50 Kč
Erflex, a.s.	25675826	702262	FLEX	Bubenská	1	773,50 Kč
Erflex, a.s.	25675826	702605	VLAJKA	Nad Královskou oborou	1	1 225,00 Kč
Erflex, a.s.	25675826	800285	FLEX	Křižíkova	1	773,50 Kč
Erflex, a.s.	25675826	800290	FLEX	Křižíkova	1	773,50 Kč
Erflex, a.s.	25675826	800290	FLEX	Křižíkova	1	773,50 Kč
Erflex, a.s.	25675826	800291	FLEX	Křižíkova	1	773,50 Kč

NÁJEMCE	IČO	ČÍSLO STOŽÁRU	TYP NOSIČE	ULICE	POČET NOSIČŮ	CENA bez DPH / měsíčně
Erflex, a.s.	25675826	800295	FLEX	Křižíkova	1	923,10 Kč
Erflex, a.s.	25675826	800304	FLEX	Křižíkova	1	773,50 Kč
Erflex, a.s.	25675826	800348	FLEX	Pobřežní	1	773,50 Kč
Erflex, a.s.	25675826	800354	FLEX	Rohanské nábřeží	1	773,50 Kč
Erflex, a.s.	25675826	800537	FLEX	Pernerova	1	773,50 Kč
Erflex, a.s.	25675826	800557	FLEX	Pernerova	1	773,50 Kč
Erflex, a.s.	25675826	800638	FLEX	Za invalidovnou	1	773,50 Kč
Erflex, a.s.	25675826	800647	FLEX	Pod plynojemem	1	773,50 Kč
Erflex, a.s.	25675826	800979	FLEX	Rohanské nábř.	1	773,50 Kč
Erflex, a.s.	25675826	801217	FLEX	Voctářova	1	773,50 Kč
Erflex, a.s.	25675826	801221	FLEX	Voctářova	1	773,50 Kč
Erflex, a.s.	25675826	801906	FLEX	Čuprova	1	773,50 Kč
Erflex, a.s.	25675826	801922	FLEX	Čuprova	1	773,50 Kč
Erflex, a.s.	25675826	801989	FLEX	Povltavská	1	923,10 Kč
Erflex, a.s.	25675826	802003	FLEX	Povltavská	1	923,10 Kč
Erflex, a.s.	25675826	803500	FLEX	Kotlaska	1	773,50 Kč
Erflex, a.s.	25675826	803952	FLEX	Horňátecká	1	773,50 Kč
Erflex, a.s.	25675826	806538	FLEX	Veselská	1	773,50 Kč
Erflex, a.s.	25675826	807344	FLEX	Ústecká	1	773,50 Kč
Erflex, a.s.	25675826	807345	FLEX	Ústecká	1	773,50 Kč
Erflex, a.s.	25675826	807348	FLEX	Ústecká	1	773,50 Kč
Erflex, a.s.	25675826	812117	FLEX	Rohanské nábř.	1	773,50 Kč
Erflex, a.s.	25675826	812117	FLEX	Rohanské nábř.	1	773,50 Kč
Erflex, a.s.	25675826	812131	FLEX	Rohanské nábř.	1	773,50 Kč
Erflex, a.s.	25675826	812621	FLEX	Pod plynojemem	1	773,50 Kč
Erflex, a.s.	25675826	814076	FLEX	Rohanské nábř.	1	773,50 Kč
Erflex, a.s.	25675826	814142	FLEX	Voctářova	1	773,50 Kč
Erflex, a.s.	25675826	814142	FLEX	Voctářova	1	773,50 Kč
Erflex, a.s.	25675826	814162	FLEX	Voctářova	1	773,50 Kč
Erflex, a.s.	25675826	814162	FLEX	Voctářova	1	773,50 Kč
Erflex, a.s.	25675826	814163	FLEX	Voctářova	1	773,50 Kč
Erflex, a.s.	25675826	814163	FLEX	Voctářova	1	773,50 Kč
Erflex, a.s.	25675826	814472	FLEX	Pobřežní	1	773,50 Kč
Erflex, a.s.	25675826	900139	FLEX	K Žižkovu	1	773,50 Kč
Erflex, a.s.	25675826	900514	FLEX	Poděbradská	1	773,50 Kč
Erflex, a.s.	25675826	900514	FLEX	Chlumecká	1	773,50 Kč
Erflex, a.s.	25675826	900658	FLEX	Freyova	1	773,50 Kč
Erflex, a.s.	25675826	901019	FLEX	Kolbenova	1	773,50 Kč
Erflex, a.s.	25675826	902127	VLAJKA	Prosecká	1	1 225,00 Kč
Erflex, a.s.	25675826	902151	FLEX	Prosecká	1	773,50 Kč
Erflex, a.s.	25675826	902153	VLAJKA	Prosecká	1	1 225,00 Kč
Erflex, a.s.	25675826	904224	FLEX	Kbelská	1	773,50 Kč
Erflex, a.s.	25675826	904271	FLEX	Kbelská	1	773,50 Kč
Erflex, a.s.	25675826	904284	FLEX	Kbelská	1	773,50 Kč
Erflex, a.s.	25675826	904449	FLEX	Tupolevova	1	773,50 Kč
Erflex, a.s.	25675826	905161	FLEX	Veselská	1	773,50 Kč
Erflex, a.s.	25675826	905172	FLEX	Veselská	1	773,50 Kč
Erflex, a.s.	25675826	906325	FLEX	Kostecká	1	923,10 Kč
Erflex, a.s.	25675826	907499	FLEX	Českobrodská	1	773,50 Kč
Erflex, a.s.	25675826	907550	FLEX	Českobrodská	1	773,50 Kč
Erflex, a.s.	25675826	907575	FLEX	Českobrodská	1	773,50 Kč
Erflex, a.s.	25675826	907575	FLEX	Českobrodská	1	773,50 Kč
Erflex, a.s.	25675826	908002	FLEX	Průmyslová	1	773,50 Kč
Erflex, a.s.	25675826	908175	FLEX	Průmyslová	1	773,50 Kč
Erflex, a.s.	25675826	910005	FLEX	Chlumecká	1	773,50 Kč
Erflex, a.s.	25675826	910095	FLEX	Chlumecká	1	773,50 Kč
Erflex, a.s.	25675826	910109	FLEX	Novopacká	1	773,50 Kč
Erflex, a.s.	25675826	911407	FLEX	Lomnická	1	773,50 Kč
Erflex, a.s.	25675826	915232	FLEX	Náchodská	1	773,50 Kč
Erflex, a.s.	25675826	915240	FLEX	Náchodská	1	773,50 Kč

NÁJEMCE	IČO	ČÍSLO STOŽÁRU	TYP NOSIČE	ULICE	POČET NOSIČŮ	CENA bez DPH / měsíčně
Erflex, a.s.	25675826	915240	FLEX	Náchodská	1	773,50 Kč
Erflex, a.s.	25675826	916991	FLEX	Čuprova	1	773,50 Kč
Erflex, a.s.	25675826	917031	FLEX	Čuprova	1	773,50 Kč
Erflex, a.s.	25675826	917049	FLEX	Spojovací	1	773,50 Kč
Erflex, a.s.	25675826	917149	FLEX	Spojovací	1	773,50 Kč
Erflex, a.s.	25675826	917159	FLEX	Spojovací	1	773,50 Kč
Erflex, a.s.	25675826	918740	VLAJKA	Bryksova	1	1 225,00 Kč
Erflex, a.s.	25675826	919851	FLEX	Cíglerova	1	773,50 Kč
Erflex, a.s.	25675826	921420	FLEX	Tupolevova	1	773,50 Kč
Erflex, a.s.	25675826	923175	FLEX	Sokolovská	1	773,50 Kč
Erflex, a.s.	25675826	00 1597	FLEX	U Seřadiště	1	773,50 Kč
Erflex, a.s.	25675826	00 1671	FLEX	Bohdalecká	1	773,50 Kč
Erflex, a.s.	25675826	00 1718	FLEX	Bohdalecká	1	773,50 Kč

TECHNICKÉ PODMÍNKY PRO INSTALACI NAVÁDĚCÍCH A INFORMAČNÍCH ZAŘÍZENÍ ACE FLEX, ACE ŠIPKA, VLAJKA, SVĚTELNÝ NOSIČ (CL), HORIZONT, SUPERHORIZONT a PATICE

NA STOŽÁRY VEŘEJNÉHO OSVĚTLENÍ PRAHA

1. Na stožáry veřejného osvětlení („SVO“) jsou umísťovány pouze typizované reklamní nosiče (dále jen *zařízení*). Případné výjimky musí odsouhlasit pověřený správce.
2. Typ *zařízení*, jejich počet a případné kombinace typů při umístění na stožáry veřejného osvětlení určuje pověřený správce.
3. *Zařízení* bude umístěno v souladu s písemným stanoviskem oprávněného orgánu státní správy (příslušný odbor dopravy).
4. *Zařízení* nesmí být instalováno na stožáry:
 - 4.1. v křižovatce,
 - 4.2. na stožár, osazený dopravní značkou nebo dopravním zařízením, na stožárech umístěných na přechodech
 - 4.3. na kruhových objezdech, na mostech, v městských parcích a lesoparcích,
 - 4.4. na sadových stožárech – s výjimkou prvku ACE ŠIPKA,
 - 4.5. na stožárech, které nejsou ve správě nájemce (ŘSD, soukromí vlastníci stožárů a pozemků apod.)
 - 4.6. na historických stožárech a jejich replikách.
 - 4.7. v širší oblasti tzv. Královské cesty (Prašná brána, Celetná, Staroměstské náměstí, Malé náměstí, Karlova ulice, Křížovnické náměstí, Karlův most, Mostecká, Malostranské náměstí, Nerudova, Pohořelec, Loretánská, Hradčanské náměstí, Pražský hrad)
5. **Rozhodující** pro instalaci *zařízení* je vždy stanovisko příslušného odboru dopravy, resp. stavebního úřadu, které rozhodují podle konkrétní dopravní situace. Souhlasné stanovisko těchto orgánů může v jednotlivých konkrétních případech omezit obecnou platnost článku 4, v odstavcích 4.1. a 4.3.
6. *Zařízení* ani jeho grafické provedení nesmí být zaměnitelné s dopravními značkami. Pro výrobu grafiky nesmí být použity reflexní materiály nebo transparentní barvy (tzv. „svítivé“).
7. Montáže všech *zařízení* na stožáry veřejného osvětlení a demontáže *zařízení* ze stožárů veřejného osvětlení zajišťuje **výhradně pověřený správce**. Zahájení montáže předchází doložení požadovaných souhlasných vyjádření.
8. Instalaci každého světelného nosiče (CL) předchází vyřízení a doložení souhlasného stanoviska pověřeného správce, o prověření volné kapacity elektrického proudu v dané oblasti (podle konkrétních čísel stožárů) pro daný typ nosiče CL.
9. Elektrické připojení nosiče CL (pronájem kabelového vedení a údržbu kabelového vedení) provádí výhradně pověřený správce.
10. *Zařízení*, umísťované na stožáry veřejného osvětlení, **nesmí** přesáhnout plochu 1 m².
11. Pověřený správce má právo odmítnout instalaci *zařízení*, pokud je obsah reklamy (informace) v rozporu se zákonem o reklamě v platném znění, reklamním kodexem, právními předpisy MHMP nebo poškozují dobré jméno pronajímatele.
12. Předpokládané možné kombinace umístění nosičů ACE Flex na stožárech VO:

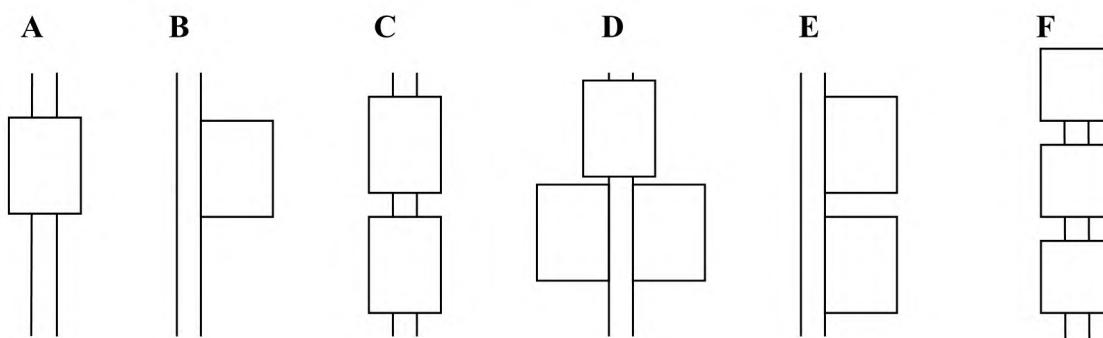

13. Nosiče ACE Flex, Šipka a Vlajka **nelze** na stožárech veřejného osvětlení kombinovat s nosiči CL.
14. Na jeden stožár veřejného osvětlení lze umístit maximálně tři nosiče ACE Flex nebo dva nosiče vlajka nebo dva nosiče CL.
15. O poloze umístění zařízení na stožáru veřejného osvětlení rozhoduje pověřený správce.
16. Především z důvodů dodržení bezpečnostních a statických podmínek si pověřený správce vyhrazuje právo odmítnout instalaci (resp. provést montáž) reklamního *zařízení*, které by jinak vyhovovalo výše uvedeným technickým podmínkám.
17. Pověřený správce je oprávněn určit další specifické podmínky instalace pro jednotlivé typy *zařízení* nebo stožárů VO.