

1. **Město Nové Město na Moravě**
se sídlem Vratislavovo nám. 103, 592 31 Nové Město na Moravě
IČ: 00294900
DIČ: CZ00294900
zastoupené Stanislavem Markem místostarostou města
bankovní spojení: Komerční banka, a.s.
č.ú.: 1224751/0100
(dále jen „město“)

a

2.

(dále jen „uživatel“)

uzavírají níže uvedeného dne, měsíce a roku v souladu s ust. § 1746 a násl. zákona č. 89/2012 Sb., občanský zákoník (dále jen „občanský zákoník“) tuto :

Smlouvu o užívání pozemku a jeho způsobu

I.

Město je na základě zákona č. 172/1991Sb. a návrhu na zápis některých věcí z majetku ČR do vlastnictví obcí vlastníkem, mimo jiné, pozemku parc. č. **3394/107** - orná půda o výměře 2426 m² a zapsaném v katastru nemovitostí vedeném Katastrálním úřadem pro Vysočinu, katastrální pracoviště Žďár nad Sázavou na LV č.1 pro katastrální území Nové Město na Moravě, na kterém je umístěna místní komunikace v majetku a správě města.

II.

1. Město touto smlouvou přenechává uživateli k užívání část pozemku uvedeného v čl. I. této smlouvy, a to v rozsahu dle grafického nákresu, který tvoří přílohu č. 1 této smlouvy, o výměře cca **8 m²**, (dále jen „předmět užívání“).
2. Předmět užívání se uživateli přenechává za účelem vybudování zpevněné plochy přístupu/příjezdu z komunikace parc. č. **3394/107** v kat. území Nové Město na Moravě k pozemku parc. č. **3406/32** v kat. území Nové Město na Moravě, který je ve vlastnictví uživatele.
3. V případě, že přístup/příjezd je zřizován na zemědělských pozemcích, je uživatel povinen požádat o vynětí ze Zemědělského půdního fondu a uhradit náklady s tímto úkonem spojené.

III.

Uživatel podpisem této smlouvy souhlasí s tím, že jí a na jeho náklady vybudovaná zpevněná plocha (přístup/příjezd) v rozsahu dle článku II. této smlouvy se vybudováním stává součástí pozemku města a je tedy ve vlastnictví města.

IV.

1. Technické provedení zpevněné plochy přístupu/příjezdu spolu s jeho popisem tvoří přílohu č. 2 této smlouvy.
2. Město podpisem této smlouvy s vybudováním shora citované zpevněné plochy přístupu/příjezdu v rozsahu dle grafického nákresu na části pozemku ve vlastnictví města parc. č. 3394/107 v kat. území Nové Město na Moravě souhlasí s tím, že případné škody způsobené technickým řešením a následným stavem zpevněné plochy přístupu/příjezdu jdou k tíži uživatele.
3. Pokud bude předmět užívání dle této smlouvy dotčen stavebním záměrem města nebo jiného stavebníka se souhlasem města, bude tento na náklady města po ukončení stavební akce uveden do původního stavu.

V.

1. Uživatel se zavazuje, že bude zpevněnou plochu přístupu/příjezdu z komunikace udržovat na své náklady v řádném stavu s péčí řádného hospodáře.
2. Pokud nebude zpevněná plocha přístupu/příjezdu z komunikace uživatelem řádně udržována a vadný stav nebude odstraněn ani po písemné výzvě města, vyhrazuje si město právo na náklady uživatele zpevněnou plochu přístupu/příjezdu opravit nebo závadný stav odstranit, případně ponechat povrch nezpevněný.

VI.

1. Město touto smlouvou přenechává uživateli předmět užívání dle čl. II. této smlouvy ve stavu způsobilém ke smlouvenému užívání. Uživatel prohlašuje, že je mu znám stav předmětu užívání a takto jej bez výhrad přijímá.
2. Smluvní strany se dohodly na bezúplatném užívání předmětu užívání dle této smlouvy.

VII.

1. Tato smlouva se uzavírá na dobu neurčitou s účinností ode dne jejího uveřejnění v centrálním registru smluv.
2. Tuto smlouvu lze ukončit písemnou dohodou podepsanou oběma smluvními stranami.
3. Kterákoli ze smluvních stran je oprávněna tuto smlouvu vypovědět, a to bez udání důvodu. Výpovědní doba činí 3 měsíce a začíná běžet od prvního dne měsíce následujícího od doručení výpovědi druhé smluvní straně.
4. Nejpozději v den skončení užívání je uživatel povinen odevzdat předmět užívání městu. Uživatel je povinen odstranit změny, které na předmětu užívání provedl bez souhlasu města, ledaže mu město sdělí, že odstranění těchto změn nežádá.
5. Práva a povinnosti z této smlouvy přecházejí na právní nástupce smluvních stran.

VIII.

1. Záměr města poskytnout k užívání nemovitý majetek, který je předmětem této smlouvy, byl v souladu s ust. § 39 zákona č. 128/2000 Sb., o obcích (obecní zřízení), ve znění pozdějších předpisů, zveřejněn na úřední a elektronické desce Městského úřadu Nové Město na Moravě ve dnech 28.3 – 13.4.2017.
Tato smlouva byla uzavřena v souladu s usnesením Rady města Nové Město na Moravě přijatým na schůzi č. 25, konané dne 30. 5. 2016 pod bodem 22/25/RM/2016 programu.
2. Vzhledem k veřejnoprávnímu charakteru města uživatel výslovně prohlašuje, že je s touto skutečností obeznámen a souhlasí se zpracováním svých údajů městem s ohledem na zákon č. 106/1999 Sb., o svobodném přístupu k informacím, ve znění pozdějších předpisů, a rovněž se zveřejněním smluvních podmínek obsažených v této smlouvě v rozsahu a za podmínek vyplývajících z příslušných právních předpisů, zejména zákona č. 106/1999 Sb., o svobodném přístupu k informacím, ve znění pozdějších předpisů. Smluvní strany se zavazují, že obchodní a technické informace, které jim byly svěřeny druhou stranou, nepředají třetím osobám bez písemného souhlasu druhé strany a nepoužijí tyto informace k jiným účelům, než je k plnění podmínek smlouvy.
3. Uživatel souhlasí se shromažďováním, uchováním a zpracováním svých osobních údajů (jména a příjmení, adresy trvalého bydliště, data narození obsažených v této smlouvě městem (příp. jeho zaměstnanci), a to pouze pro účely vedení evidence a majetkoprávní agendy, projednání v orgánech města a zveřejnění rozhodnutí těchto orgánů, uzavření smluv, apod., ve kterých jsou tyto údaje obsaženy, tj. všude tam, kde lze uvedením osobních údajů předejít záměně účastníků právního vztahu. Tento souhlas je poskytován na dobu neurčitou, nejdéle však do okamžiku, kdy pomine účel, pro který budou uvedené osobní údaje zpracovány, s výjimkami stanovenými zvláštními zákony. Uživatel si je zároveň vědom svých práv podle § 12 a 21 zákona č. 101/2000 Sb., o ochraně osobních údajů a o změně některých zákonů, ve znění pozdějších předpisů.
4. Uživatel dále souhlasí s tím, že ze strany města bude, resp. může být, při dodržení podmínek stanovených zákonem č. 101/2000 Sb., o ochraně osobních údajů a o změně některých zákonů, ve znění pozdějších předpisů, zveřejněna tato smlouva, její část nebo dílčí informace týkající se této smlouvy a jejího plnění.
5. Uživatel podpisem této smlouvy souhlasí s jejím uveřejněním v registru smluv dle zákona č. 340/2015 Sb., o zvláštních podmínkách účinnosti některých smluv, uveřejňování těchto smluv a o registru smluv („zákon o registru smluv“).
6. Smluvní strany se dohodly, že stranou povinnou k uveřejnění této smlouvy v centrálním registru smluv podle zákona č.340/2015 Sb. o zvláštních podmínkách účinnosti některých smluv, uveřejňování těchto smluv a o registru smluv („zákon o registru smluv“) je město, které je povinno tuto smlouvu bez zbytečného odkladu, nejpozději však do 30 dnů od uzavření smlouvy odeslat k uveřejnění v registru smluv.
7. Smluvní strany shodně prohlašují, že žádné ustanovení v této smlouvě nemá charakter obchodního tajemství, jež by požadovalo zvláštní ochrany.
8. Tuto smlouvu lze měnit pouze formou písemných, vzestupně číslovaných dodatků podepsaných oběma smluvními stranami.
9. Vztahy smluvních stran touto smlouvou neupravené se řídí příslušnými ustanoveními občanského zákoníku.

10. Tato smlouva byla sepsána ve třech vyhotoveních s platností originálu, město obdrží dvě vyhotovení a jedno vyhotovení této smlouvy obdrží uživatel.
11. Nedílnou součástí této smlouvy je: Příloha č. 1 – Grafický náčrtek předmětu užívání dle této smlouvy
Příloha č. 2 – Popis technického provedení.
12. Tato smlouva nabývá platnosti dnem podpisu oběma smluvními stranami.
13. Smluvní strany prohlašují, že si tuto smlouvu přečetly, že tato byla sepsána na základě jejich pravé a svobodné vůle, nikoli v tísní ani za nápadně nevýhodných podmínek, a na důkaz toho připojují své podpisy.

V Novém Městě na Moravě dne

V Novém Městě na Moravě dne 24.5.2017

Za město:

Za uživatele:

.....
Stanislav Marek
místostarosta



K. ů. NOVÉ MĚSTO NA MORAVĚ

PŘÍLOHA 1

Vytvořil: Petr Ptáček

Datum: 17.03.2017 10:42

Měřítko: 1:1000



Katastr: © ČÚZK



 - PLOCHA K UŽÍVÁNÍ 2 m x 4 m = 8 m²

PŘÍČNÝ ŘEZ SJEZDU
konstrukční řešení

PŘÍLOHA 2

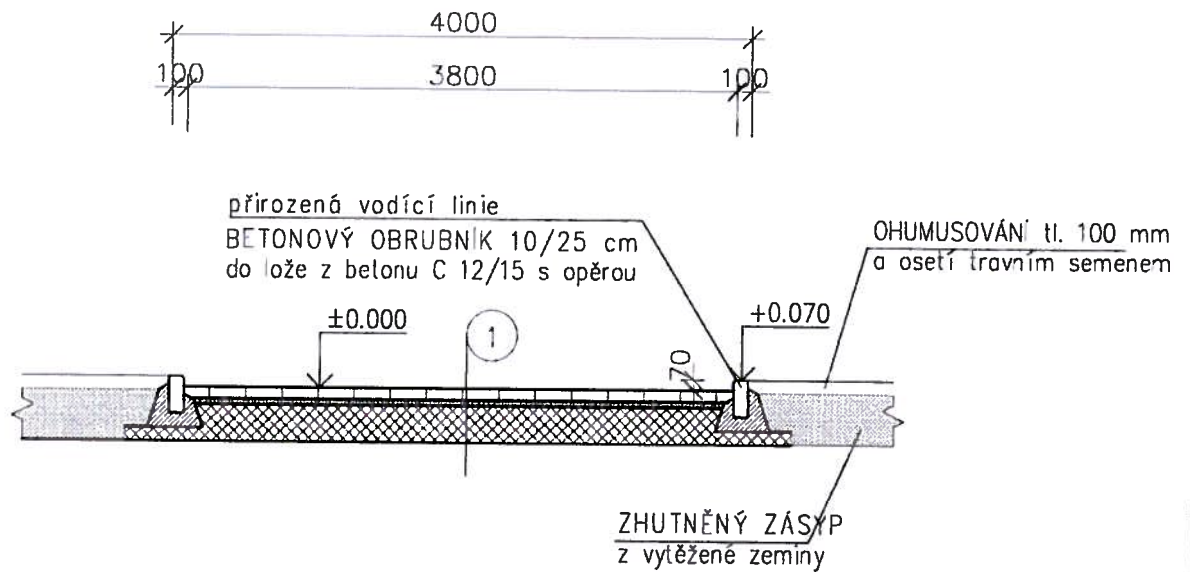

1 SKLADBA SJEZDU

BETONOVÁ ZÁMKOVÁ DLAŽBA	80mm	ČSN 73 6131-1
LOŽE Z DROBNÉHO KAMENIVA 0-4mm	40mm	ČSN 73 6126
ŠTĚRKODRŤ 0 - 63mm	min. 330mm	ČSN 73 6126

KONSTRUKCE VJEZDU CELKEM min. 450mm
UPRAVENÁ A ZHUTNĚNÁ KONSTRUKČNÍ PLÁŇ min. $E_{stat} = 30 \text{ MPa}$

SOUŘADNICOVÝ SYSTÉM - JTSK
VÝŠKOVÝ SYSTÉM - Bpv
1.NP RD = ±0,000 = 629,70 m.n.m.