

SMLOUVA O DÍLO

„Dodávka nábytku pro Slezskou univerzitu – projekt NPO 2022-2024“

Část 1: Dodávka nábytku pro Obchodně podnikatelskou fakultu v Karviné (projekt NPO 2022-2024)

uzavřená dle § 2586 a násl. zákona č. 89/2012 Sb., občanský zákoník, v platném znění (dále jen občanský zákoník)

mezi:

Název:	Slezská univerzita v Opavě
Sídlo:	Na Rybníčku 626/1, 746 01 Opava
IČO:	47813059
ID datové schránky:	qw6j9hq
Právní forma:	601 – vysoká škola
Zastoupen:	Doc. Ing. Pavel Tuleja, Ph.D., rektor
Oprávněný zástupce ve věcech obchodních a smluvních dodatků:	Ing. Ivana Růžičková, MPA, kvestorka
Oprávněný zástupce ve věcech technických:	[REDACTED]

(dále jen „objednatel“)

a

Název:	INTERDEKOR HP s.r.o.
Sídlo:	Těšínská 148/61, 735 42 Těrlicko
IČO:	25367498
DIČ:	CZ25367498
ID datové schránky:	vjicd8r
Právní forma:	společnost s ručením omezeným
Zápis v OR:	OR vedený KS v Ostravě, oddíl C, vložka 15446
Zastoupen:	Mgr. Reginou Hajdukovou, jednatelem; Mgr. Petrem Stašíkem, prokuristou
Bankovní spojení:	Československá obchodní banka a.s.
Číslo účtu:	[REDACTED]
Oprávněný zástupce ve věcech obchodních a smluvních dodatků:	Mgr. Regina Hajduková, jednatel; Mgr. Peter Stašík, prokurista
Oprávněný zástupce ve věcech technických:	[REDACTED]

(dále jen „zhotovitel“)

1. VYMEZENÍ ZÁKLADNÍCH POJMŮ

- 1.1. Objednatel je zadavatel zadávacího řízení na veřejnou zakázku „Dodávka nábytku pro Slezskou univerzitu – projekt NPO 2022-2024“ („zadávací řízení“) po podpisu této smlouvy o dílo.
- 1.2. Zhotovitel je dodavatel, který podal nabídku v rámci zadávacího řízení a se kterým byla na základě tohoto zadávacího řízení uzavřena smlouva.
- 1.3. Soupisem dodávek je zhotovitelem oceněný soupis dodávek s požadovanými technickými parametry požadovaného nábytku, v němž jsou zhotovitelem uvedeny jednotkové ceny u všech položek dodávek nábytku a jejich celkové ceny pro zadavatelem vymezené množství, který byl součástí nabídky podané zhotovitelem v zadávacím řízení.
- 1.4. Objednatel bude spolufinancovat plnění předmětu veřejné zakázky z projektu „NPO SU – Transformace formy a způsobu vzdělávání na Slezské univerzitě v Opavě“, registrační číslo projektu: NPO_SU_MSMT-16611/2022.

2. PŘEDMĚT SMLOUVY

- 2.1. Předmětem smlouvy je výroba a dodání dodávek specifikovaných v čl. 3 této smlouvy a služeb souvisejících s dodávkami nábytku, taktéž specifikovanými v čl. 3 této smlouvy (dále jen „dílo“).
- 2.2. Zhotovitel se zavazuje, že provede pro objednatele dílo v rozsahu, způsobem a jakostí dle čl. 3 této smlouvy na svůj náklad a nebezpečí a objednatel se zavazuje dílo převzít a zaplatit cenu.
- 2.3. Zhotovitel není oprávněn pověřit provedením díla ani jeho části bez předchozího písemného souhlasu objednatele jinou osobu, která by prováděla svoji činnost samostatně a svým jménem. V případě, že tak učiní, je povinen objednateli uhradit škodu vzniklou zejména tím, že mu nebudou poskytnuty finanční prostředky od jejich poskytovatele, jakož i další finanční újmu s tímto související.
- 2.4. Zhotovitel je oprávněn zadat dílčí části díla podzhotovitelům, kteří provádí svoji činnost jménem zhotovitele, přičemž za výsledek jejich činnosti odpovídá, jako by dílo prováděl sám. Jejich činnost je prováděna primárně na náklady zhotovitele.

3. PŘEDMĚT DÍLA

- 3.1. Předmětem díla je zejména, nikoli však výlučně, výroba a dodávka volně stojícího nábytku dle soupisu dodávek včetně požadovaných technických specifikací, který je přílohou č. 1 této smlouvy.
- 3.2. Zhotovitel je povinen provést dílo v souladu s příslušnou dokumentací, ustanoveními této smlouvy a se svojí nabídkou podanou v rámci zadávacího řízení (dále jen „nabídka“).
- 3.3. Místem plnění je budova spravovaná Obchodně podnikatelskou fakultou v Karviné, Univerzitní náměstí 1934/3, Karviná.
- 3.4. Dílo je provedeno řádně v případě úplného, bezvadného provedení všech prací, dodávek potřebných materiálů nezbytných pro řádné dokončení díla, jejichž provedení je pro řádné dokončení díla nezbytné, a to v celém rozsahu zadání, určenými standardy a obecně technickými požadavky. Dílo musí splňovat počty kusů, vlastnosti a funkce vymezené v soupisu dodávek, který je přílohou č. 1 této smlouvy. Součástí provádění díla jsou dále všechny činnosti související s dodávkou díla (jako např. doprava, montáž, bezpečnostní opatření apod.), včetně zajištění koordinační a kompletační činnosti a provedení úklidu místa plnění před předáním a převzetím díla. Součástí plnění je odvoz všech obalů a dalších materiálů používaných při vlastní dodávce a montáži díla v souladu s ustanovením zákona č. 185/2001 Sb., o odpadech, ve znění pozdějších předpisů.

- 3.5. Všechny použité materiály musí vyhovovat požadavkům kladeným na jejich jakost a musí mít prohlášení o shodě dle zákona č. 22/1997 Sb., technických požadavcích na výrobky, ve znění pozdějších předpisů.
- 3.6. Před zahájením výroby židlí a stolů Zhotovitel předloží Objednateli vzorky navrhovaných materiálů (kovové konstrukce, látky apod.) a navrhovaných barev k odsouhlasení.
- 3.7. Veškeré změny díla musí být objednatelem předem odsouhlaseny. V případě, že z těchto změn bude vyplývat změna ceny díla, musí být před jejich realizací, nejpozději však před jejich fakturací, uzavřen dodatek k této smlouvě. V případě neodsouhlasení změn má objednatel nárok na provedení původně plánovaných dodávek, aniž by zhotovitel měl nárok na úhradu případných vícenákladů nebo finanční kompenzaci.
- 3.8. Není-li v této smlouvě uvedeno jinak, není zhotovitel oprávněn ani povinen provést jakoukoliv změnu díla bez písemné dohody s objednatelem ve formě písemného dodatku.
- 3.9. Zhotovitel jako odborník prohlašuje, že se pečlivě seznámil se zadáním objednatele, rozsahem a povahou díla a příslušné dokumentace a že jsou mu známy veškeré technické, kvalitativní a jiné podmínky nezbytné k realizaci díla. Zhotovitel prohlašuje, že disponuje takovými kapacitami a odbornými znalostmi, které jsou k provedení díla nezbytné.

4. DOBA PLNĚNÍ

- 4.1. Zhotovitel se zavazuje provést dílo do 120 dnů od nabytí účinnosti této smlouvy.
- 4.2. Zhotovitel je povinen informovat objednatele o zahájení dodávky a montáže díla nejméně 1 týden před samotným započítáním montáže a dodávek nábytku.
- 4.3. V případě omezení postupu prací vlivem objednatele nebo z důvodů, které nevznikly jednáním, opomenutím případně nečinností zhotovitele (např. vyšší moc), může být v případě vzájemné dohody smluvních stran posunut nejzazší termín dokončení díla. V případě prodloužení termínu dokončení díla musí být uzavřen dodatek k této smlouvě.

5. CENA DÍLA

- 5.1. Cena díla byla stanovena dohodou smluvních stran na základě nabídky zhotovitele a smluvního položkového rozpočtu a činí:

Cena bez DPH:	362 102,00 Kč
DPH 21 %:	76 041,42 Kč
Cena s DPH	438 143,42 Kč
- 5.2. Cena bez DPH je dohodnuta jako nejvýše přípustná po celou dobu platnosti smlouvy. Dojde-li v průběhu realizace ke změnám sazeb daně z přidané hodnoty, bude v takovém případě k ceně díla bez DPH připočtena DPH v aktuální sazbě platné v době vzniku zdanitelného plnění.
- 5.3. Cena obsahuje veškeré náklady zhotovitele, nutné k úplné a řádné realizaci díla,
- 5.4. V případě, že dojde k prodlení s předáním díla z důvodů ležících na straně zhotovitele, je tato cena neměnná až do doby skutečného ukončení díla.
- 5.5. Cenu lze změnit pouze v případě, že:
 - a) objednatel požaduje dodávky, které nejsou v předmětu díla,
 - b) objednatel požaduje vypustit některé dodávky z předmětu díla,
 - c) při realizaci se zjistí skutečnosti, které nebyly v době podpisu smlouvy známy a zhotovitel je nezavinil ani nemohl předvídat a mají vliv na cenu díla,
 - d) při změně daňových předpisů.

6. PLATEBNÍ PODMÍNKY

- 6.1. Fakturace bude po dodání a provedení kompletního rozsahu díla.
- 6.2. Zhotovitel vystaví daňový doklad po schválení soupisu provedených dodávek a po provedení řádného a bezvadného díla. Přílohou daňového dokladu bude Objednatelům podepsaný soupis provedených dodávek.
- 6.3. Splatnost daňového dokladu (faktury) činí 30 dní ode dne doručení objednateli.
- 6.4. Daňový doklad (faktura) je uhrazen dnem odepsání příslušné částky z účtu objednatele. Platba bude provedena na účet zhotovitele uvedený na faktuře. Veškeré účetní doklady musí obsahovat náležitosti daňového dokladu a náležitosti uvedené v této smlouvě (název akce, důvod fakturace s odkazem na smlouvu o dílo), název a registrační číslo projektu, tj. „NPO SU – Transformace formy a způsobu vzdělávání na Slezské univerzitě v Opavě“ (registrační číslo projektu: NPO_SU_MSMT-16611/2022), případně i další náležitosti, jejichž požadavek objednatel písemně sdělí zhotoviteli po podpisu této smlouvy. V případě, že účetní doklady nebudou obsahovat požadované náležitosti, je objednatel oprávněn je vrátit zpět zhotoviteli k doplnění, lhůta splatnosti počne běžet znovu od doručení řádně opraveného dokladu.
- 6.5. Postoupení nebo zastavení pohledávek zhotovitele vůči objednateli z této smlouvy je možné jen na základě předchozího písemného souhlasu objednatele, jinak je takové postoupení nebo zastavení pohledávky neúčinné.

7. PŘEDÁNÍ A PŘEVZETÍ DÍLA

- 7.1. Podmínkou předání a převzetí díla objednatel je řádné splnění předmětu díla bez vad a nedodělků s výjimkou drobných vad a nedodělků, které nebrání užívání díla. Objednatel je oprávněn, nikoliv však povinen, převzít dílo i s ojedinělými drobnými vadami a nedodělků, které samy o sobě ani ve spojení s jinými nebrání řádnému a bezpečnému užívání předmětu díla. Zápis o předání a převzetí díla bude proveden společně objednatel se zhotovitelem dle obvyklých obchodních zvyklostí ve dvou stejnopisech, z nichž jeden obdrží objednatel a jeden zhotovitel. Zápis o předání a převzetí musí obsahovat soupis případných vad a nedodělků. Obě smluvní strany mohou, po vzájemné dohodě, sjednat dílčí předávání a přejímání díla po částech, které samy o sobě jsou schopné užívání a jejich užívání nebrání dokončení zbývajících částí díla. Tím není dotčena povinnost provést konečné předání a převzetí díla jako celku.
- 7.2. Přejímka je ukončena podpisem předávacího protokolu zmocněnými zástupci obou stran.
- 7.3. O předání a převzetí díla bude sepsán protokol, ve kterém mimo jiné budou uvedeny vady a nedodělky a lhůty pro jejich odstranění.

8. ZÁRUČNÍ PODMÍNKY

- 8.1. Zhotovitel poskytuje na provedení díla (tj. pořízený nábytek) záruku po dobu 24 měsíců, která začíná plynout ode dne předání a převzetí díla bez vad a nedodělků.
- 8.2. Dílo má vady, pokud jeho provedení neodpovídá požadavkům uvedeným ve smlouvě o dílo, příslušným ČSN, TKP nebo jiné dokumentaci, vztahující se k provedení díla.
- 8.3. Zhotovitel odpovídá za vady, které má dílo v době předání nebo které se vyskytly v záruční době. Za vady díla, které se projeví po záruční době, odpovídá zhotovitel v případě, že jejich příčinou bylo porušení povinností zhotovitele. Zhotovitel neodpovídá za vady způsobené nesprávným provozováním díla, jeho poškozením živelnou událostí nebo třetí osobou.
- 8.4. Objednatel je povinen zjištěné vady písemně reklamovat u zhotovitele, a to do 14 pracovních dnů ode dne, kdy tuto vadu zjistil. V reklamaci objednatel uvede popis vady, jak se projevuje, zda požaduje vadu

odstranit nebo zda požaduje finanční náhradu. Veškeré vady je Objednatel povinen hlásit na email Zhotovitele: interiery@interdekor.cz nebo prostřednictvím datové schránky vjicd8r.

- 8.5. Zhotovitel započne s odstraňováním reklamované vady do 5 dnů ode dne doručení písemného oznámení o vadě, pokud se smluvní strany nedohodnou jinak. Zhotovitel odstraní reklamované vady v technologicky nejkratším termínu, nejdéle však v termínu do 30 dnů ode dne obdržení oznámení o vadě. Pokud se jedná o vadu omezující provoz, je zhotovitel povinen ji odstranit do 72 hodin od nahlášení. Jestliže zhotovitel neodstraní vadu v dohodnutém termínu, je objednatel oprávněn na náklady zhotovitele vadu odstranit sám nebo za pomoci třetí osoby. Objednatel je povinen umožnit zhotoviteli odstranění vady. Zhotovitel je povinen nastoupit k odstranění vady i v případě, že reklamaci neuznává.
- 8.6. Oznámení o ukončení odstranění vady a předání provedené opravy objednateli provede zhotovitel protokolárně. Na provedenou opravu poskytne zhotovitel novou záruku ve stejné délce jako je uvedena v čl. 8.1 této smlouvy, která počíná běžet dnem předání a převzetí opravy potvrzením předávacího protokolu oběma smluvními stranami.
- 8.7. Oprava vady bude prováděna přednostně u objednatel. V případě, že dojde k výměně části díla nebo opravy vady v prostorách zhotovitele nebo třetí osoby zajištěné zhotovitelem k opravě, zabezpečí zhotovitel bezplatně dopravu vadného nábytku od objednatel a dopravy opraveného nebo vyměněného nábytku zpět k objednateli.

9. ODPOVĚDNOST ZA ŠKODU

- 9.1. Nebezpečí škody na realizovaném díle nese zhotovitel v plném rozsahu až do dne předání a převzetí díla.
- 9.2. Zhotovitel je povinen nahradit objednateli v plné výši škodu, která vznikla při realizaci díla v souvislosti nebo jako důsledek porušení povinností a závazků zhotovitele dle této smlouvy.

10. SANKCE

- 10.1. V případě nedodržení dohodnutého termínu předání kompletního díla se zhotovitel zavazuje uhradit objednateli smluvní pokutu ve výši 0,1 % z celkové ceny díla za každý i započatý den prodlení.
- 10.2. Zhotovitel se zavazuje, že v případě nedodržení termínu k odstranění vady uvedené v protokolu o předání a převzetí zaplatí objednateli smluvní pokutu ve výši 200 Kč za každou jednotlivou vadu a každý i jen započatý den prodlení.
- 10.3. Objednatel se zavazuje v případě prodlení s úhradou peněžního závazku vůči zhotoviteli zaplatit úrok z prodlení v zákonné výši.
- 10.4. V případě prodlení zhotovitele s odstraněním nahlášené reklamace ve sjednaném termínu, je zhotovitel povinen zaplatit objednateli smluvní pokutu ve výši 200 Kč za každou reklamovanou vadu a za každý započatý den prodlení.
- 10.5. V případě, že závazek provést dílo zanikne před řádným ukončením díla, nezanikají nároky na smluvní pokuty, pokud vznikly dřívějším porušením povinností. Zánik závazku jeho pozdním plněním neznamená zánik nároku na smluvní pokutu z prodlení s plněním či plnění ze záruky za odstranění vad.
- 10.6. Smluvní pokuty se nezapočítávají na náhradu případně vzniklé škody.
- 10.7. Smluvní pokuty je objednatel oprávněn započítat proti pohledávce zhotovitele, a to i před datem její splatnosti.
- 10.8. Splátnost smluvních pokut je dohodnuta na 30 dnů po obdržení daňového dokladu (faktury) s vyčíslením smluvní pokuty.

11. Odstoupení od smlouvy

- 11.1. Za podstatné porušení smlouvy dle § 2002 a násl. občanského zákoníku, při kterém je druhá strana oprávněna odstoupit od smlouvy, se považuje zejména:
- vadnost díla již v průběhu jeho provádění, pokud zhotovitel na písemnou výzvu objednatele vady neodstraní ve stanovené lhůtě,
 - prodlení zhotovitele se zahájením nebo dokončením díla o více než 30 dnů,
 - úpadek zhotovitele ve smyslu zákona č. 182/2006 Sb., insolvenční zákon,
 - vstup zhotovitele do likvidace.
- 11.2. Účinky odstoupení od smlouvy nastávají dnem doručení oznámení o odstoupení druhé straně smlouvy.

12. Závěrečná ustanovení

- 12.1. Zhotovitel prohlašuje, že on ani jeho zaměstnanec či člen statutárního orgánu, statutární orgán či osoba blízká nejsou ve střetu zájmů k této veřejné zakázce.
- 12.2. Pokud se toto prohlášení ze strany zhotovitele ukáže jako nepravdivé, je objednatel oprávněn odstoupit od této smlouvy a zhotovitel je povinen uhradit objednateli škodu, jenž objednateli vznikla v důsledku nepravdivosti prohlášení dle tohoto bodu smlouvy.
- 12.3. Tuto smlouvu lze měnit pouze číslovanými dodatky, podepsanými oběma smluvními stranami.
- 12.4. Tuto smlouvu je možno ukončit písemnou dohodou smluvních stran.
- 12.5. Objednatel může smlouvu vypovědět písemnou výpovědí s jednoměsíční výpovědní lhůtou, která začíná běžet prvním dnem kalendářního měsíce následujícího po kalendářním měsíci, v němž byla výpověď doručena zhotoviteli.
- 12.6. Zhotovitel není oprávněn bez souhlasu objednatele postoupit práva a povinnosti vyplývající z této smlouvy třetí osobě.
- 12.7. Případná neplatnost některého ustanovení této smlouvy nemá za následek neplatnost ostatních ustanovení. Pro případ, že se kterékoli ustanovení této smlouvy stane neúčinným nebo neplatným, se smluvní strany dohodnou na náhradě tohoto ustanovení novým bez zbytečného odkladu.
- 12.8. Osoby podepisující tuto smlouvu svým podpisem stvrzují platnost svého oprávnění zastupovat smluvní stranu.
- 12.9. Smluvní strany se dohodly, že případné spory budou přednostně řešeny dohodou. V případě, že nedorazí k dohodě stran, bude spor řešen místně a věcně příslušným soudem.
- 12.10. Zhotovitel je na základě § 2 písm. e) zákona č. 320/2001 Sb., o finanční kontrole osobou povinnou spolupůsobit při výkonu finanční kontroly. Zhotovitel je v tomto případě povinen poskytnout veškerou součinnost s kontrolou.
- 12.11. Zhotovitel se zavazuje minimálně po dobu 10 let poskytovat požadované informace a dokumentaci související s realizací projektu zaměstnancům nebo zmocněncům pověřených orgánů (Ministerstvo školství, mládeže a tělovýchovy, Nejvyššího kontrolního úřadu, příslušného orgánu finanční správy a dalších oprávněných orgánů státní správy) a je povinen poskytnout výše uvedeným osobám součinnost a podmínky k provedení kontroly vztahující se k realizaci projektu.
- 12.12. Obě strany smlouvy prohlašují, že si smlouvu přečetly, s jejím obsahem souhlasí a že byla sepsána na základě jejich pravé a svobodné vůle, prosté omylu.
- 12.13. Smluvní strany berou na vědomí, že tato smlouva bude uveřejněna v registru smluv v souladu s ustanoveními zákona č. 340/2015 Sb., o zvláštních podmínkách účinnosti některých smluv, uveřejňování těchto smluv a o registru smluv. Účinnost smlouvy nastává dnem jejího uveřejnění v registru smluv. Zveřejnění zajistí objednatel.
- 12.14. Tato smlouva je vyhotovena v elektronickém originále.

Smlouva o dílo „Dodávka nábytku pro Slezskou univerzitu – projekt NPO 2022-2024”

12.15.

Nedílnou součástí této smlouvy jsou přílohy:

Příloha č. 1 - Soupis dodávek nábytku včetně technických specifikací

V Opavě dne __. __. 2022

V _____ dne __. __. 2022

Za objednatele:

Za zhotovitele:

Ing. Ivana Růžičková, MPA
kvestorka univerzity

Mgr. Peter Stašík, prokurista
INTERDEKOR HP s.r.o.

Příloha č. 1 - Technická specifikace a soupis dodávek pro část 1 „Dodávka nábytku pro Obchodně podnikatelskou fakultu v Karviné (projekt NPO 2022-2024)“

Číslo	Součást	Název položky rozpočtu	Specifikace vybavení	Cena v Kč bez DPH / 1 ks	Počet ks	Cena v Kč bez DPH celkem	DPH	Cena v Kč vč. DPH celkem
1	OPF	Stohovatelná a spínatelná židle (barva sedáku/opěradla světle šedozelená)	Dle parametrů na listu "Technická specifikace nábytku" a "Vizualizace"	2 506,00 Kč	50	125 300,00 Kč	26 313,00 Kč	151 613,00 Kč
2	OPF	Stohovatelná a spínatelná židle (barva sedáku/opěradla tmavě šedofialová)	Dle parametrů na listu "Technická specifikace nábytku" a "Vizualizace"	2 506,00 Kč	50	125 300,00 Kč	26 313,00 Kč	151 613,00 Kč
3	OPF	Stůl pevný včetně spínacích prvků	Dle parametrů na listu "Technická specifikace nábytku" a "Vizualizace"	4 122,00 Kč	25	103 050,00 Kč	21 640,50 Kč	124 690,50 Kč
4	OPF	Katedra	Dle parametrů na listu "Technická specifikace nábytku" a "Vizualizace"	8 452,00 Kč	1	8 452,00 Kč	1 774,92 Kč	10 226,92 Kč
Celková nabídková cena						362 102,00 Kč	76 041,42 Kč	438 143,42 Kč

Příloha č. 1

1. židle stohovatelná a spínatelná

Popis:

Barva sedáku/opěradla: světle šedozelená (50 kusů)
tmavě šedofialová (50 kusů)

Barva konstrukce: RAL 9007 šedá
Materiál sedáku: textil
Materiál opěradla: textil
Materiál konstrukce: černá ocel
Nosnost: 130kg
Hloubka: 610 mm
Výška sedáku: 450 mm
Celková výška: 865 mm
Šířka: 555 mm
Stohovatelnost: 10 židlí
Spínatelnost: ano
1.jakost

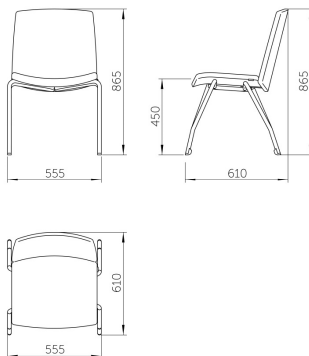

Židle mají ergonomicky tvarovaný sedák a opěrák. Sedák i opěrák jsou tvořeny samostatnými dřevěnými výlisky z tvarované překližky tl. 9mm. Sedák je okovaný maticovými úchyty pro pevné spojení s podnoží. Sedák a opěrák je spojen speciálním kovovým pružícím úhelníkem tl.5mm a je začalouněný.

Podnož je vyrobena ohýbáním a svařením ocelových trubek Ø22/2 mm. Trubky jsou opatřeny práškově vypalovanou barvou dle odstínu RAL (dle dodatečného výběru). Trubky jsou ukončeny nylonovými kluzáky, díky kterým nedochází k poškození podnoží při stohování.

Čalounění sedáku je tvořeno kombinací polyuretanovou pěny a drtě tl. 20 mm N35/43 (doloženo certifikátem) a opěrák tl. 10mm ze zadní strany a tl. 20mm z přední strany.

Látka: dle dodatečného výběru s min. odolností oděru: 100 000 Martindale

Sedák je zespod očalouněný, čímž je eliminováno poškození sedáku při stohování.

Spínání židlí je řešeno pomocí vzájemného zasunutí podnoží do vedle sebe navazujících židlí bez použití přidavných prvků.

Barevnost provedení židlí bude před zadáním výroby odsouhlasena zadavatelem na základě předložených vzorníků zhotovitele a musí odpovídat barevnosti z příložené vizualizace

2. stůl pevný

Barva: šedá
tl.LTD: 18mm
Materiál desky: LTD
Materiál konstrukce: černá ocel
Barva konstrukce: RAL 9007 šedá
Rozměry šxhxv (mm): 800x800x730mm
Výška: 730mm
šířka: 800mm
Hloubka: 800mm
1.jakost

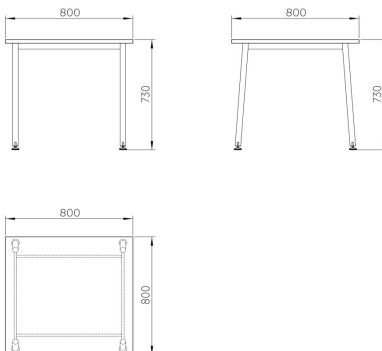

Stoly se skládají z podnože a desky stolu. Podnož je svařena do tvaru „V“ z černých ocelových trubek Ø35/2 mm tvořící nohy a černé oceli 40/15/2 mm tvořící luby podnože. Dokončeno komaxitováním (práškově vypalovaná barva). Trubky jsou ukončeny nylonovými kluzáky s rektifikačními patkami umožňující vyrovnat stoly v případě nerovnosti podlah.

Stolová deska je vyrobena z laminotřískové desky tl. 18mm (doloženo certifikátem) olepené ABS hranou ofrézovanou R2, lepenou technologií, která zaručuje maximální možnou odolnost proti vlhkosti, adhezi a tvrdost (PUR, Air Tec)*

3. katedra

Barva: šedá
tl.LTD: 18mm
Materiál desky: LTD
Materiál konstrukce: černá ocel
Barva konstrukce: RAL 9007 šedá
Rozměry šxhxv (mm): 1600x800x730mm
Výška: 740mm
šířka: 1600mm
Hloubka: 800mm
1.jakost

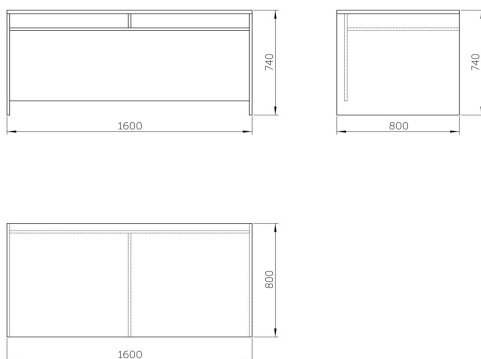

Katedra se skládá z laminovaných dřevotřísek tl.18mm, které tvoří rovněž i podnož. V katedře jsou 2 niky pro kabeláž.

Stolová deska je vyrobena z laminotřískové desky tl. 18mm (doloženo certifikátem) olepené ABS hranou ofrézovanou R2, lepenou technologií, která zaručuje maximální možnou odolnost proti vlhkosti, adhezi a tvrdost (PUR, Air Tec)*.

Nohy stolu opatřeny rektifikačními šrouby pro vyrovnání nerovnosti podlahy. V pracovní desce stolu bude průchodka pro vedení kabeláže.

Ilustrační vizualizace pořizovaného nábytku a jejich rozmístění v učebně

