





## KUPNÍ SMLOUVA HSAA-14202-18/2021

uzavřená podle § 2079 a násl. zákona č. 89/2012 Sb., občanského zákoníku, ve znění pozdějších předpisů (dále jen „občanského zákoníku“)  
(dále jen „smlouva“)





### Článek I. Smluvní strany

#### Česká republika – Hasičský záchranný sbor hlavního města Prahy

Sídlo: Sokolská 62, 121 24 Praha 2  
IČO: 70886288  
DIČ: není plátcem DPH  
Bankovní spojení: Česká národní banka, Na Příkopě 864/28, Praha 1  
Číslo účtu: 8107881/0710  
Datová schránka: jm9aa6j  
Zastoupená: brig. gen. Ing. Luděkem Prudilem – ředitelem  
Kontaktní osoba:   
E-mail:   
Telefon:   
(dále jen „kupující“)

a

#### KOV Karoserie Velim s.r.o.

Sídlo: Sokolská 615, 28101 Velim  
IČO: 04634977  
DIČ: CZ04634977  
Bankovní spojení: Komerční Banka a.s.  
Číslo účtu: 121544151/0100  
Datová schránka: ct3dv22  
Zastoupená:   
Kontaktní osoba:   
E-mail:   
Telefon:   
zapsaná v rejstříku vedeném Městským soudem v Praze, oddíl C, vložka 250964  
(dále jen „prodávající“)  
Společně jako „smluvní strany“.

### Článek II. Předmět plnění

- Předmětem této smlouvy je **nákup čtyř (4) mobilních kontejnerů:**
  - vanový kontejner nízký – KT-VOC-2211
  - vanový kontejner vysoký – KT-VOC-2213
  - nákladní kontejner s plachtou – KT-VOC-2210
  - odtahový kontejner - KT-VOC-2214

(dále jen „zboží“), podle technických specifikací uvedených v přílohách této kupní smlouvy, které jsou její nedílnou součástí. Touto smlouvou se prodávající zavazuje



odevzdat za podmínek v ní sjednaných kupujícímu zboží a umožní kupujícímu nabytí vlastnické právo k němu.

2. Podkladem pro uzavření této kupní smlouvy je nabídka prodávajícího ze dne 29.9.2022, která byla na základě zadávacího řízení zveřejněného pod spisovou značkou HSAA-14202/2021 a systémovým číslem v Národním elektronickém nástroji (NEN): N006/22/V00015309 vybrána jako nejvýhodnější.

### Článek III.

#### Zboží, předání zboží, vady zboží

1. Kupující se zavazuje zboží převzít a zaplatit prodávajícímu sjednanou cenu podle článku VI. této smlouvy.
2. **Prodávající se zavazuje, že součásti použité pro výrobu zboží jsou nové, nepoužité, nejsou starší více jak 18 měsíců ke dni podpisu kupní smlouvy**
3. Zboží bude dodáno v množství specifikovaném v čl. II, odst. 1 této kupní smlouvy.
4. Zboží bude dodáno převzetím zboží kupujícím po potvrzení dodacího listu v místě plnění. K podpisu dodacího listu je oprávněn pověřený pracovník ODTS (viz kontaktní osoba).
5. Kupující je oprávněn odmítnout převzetí zboží, pokud zboží nebude dodáno řádně v souladu s touto smlouvou a ve sjednané kvalitě, přičemž v takovém případě kupující důvody odmítnutí převzetí zboží písemně prodávajícímu sdělí, a to nejpozději do pěti (5) pracovních dnů od původního termínu předání zboží. Na následné předání zboží se použijí ustanovení dle odst. 2 až 4 tohoto článku.
6. Vady zjevné při dodání zboží je kupující povinen sdělit prodávajícímu při převzetí zboží, vady skryté je kupující povinen sdělit prodávajícímu bez zbytečného odkladu.
7. Kupující je oprávněn oznámit vady zboží a uplatnit nároky z odpovědnosti za vady zboží dle volby kupujícího kdykoli ve lhůtě dvou (2) let od předání zboží. Prodávající nebo jím pověřený pracovník rozhodne o reklamaci ihned, ve složitých případech do tří (3) pracovních dnů. Reklamacе včetně odstranění vady musí být vyřízena bez zbytečného odkladu, nejpozději do třiceti (30) dnů ode dne uplatnění reklamacе, pokud se prodávající s kupujícím nedohodne na delší lhůtě.
8. Prodávající je povinen předat zboží kupujícímu po odstranění vady dle odst. 2 až 4 tohoto článku.
9. Prodávající prohlašuje, že zboží nemá právní vady ve smyslu § 1920 občanského zákoníku.

### Článek IV.

#### Doba a místo plnění

1. Prodávající je povinen dodat zboží v ujednaném množství, jakosti a provedení v místě plnění zboží do třinácti (13) měsíců od nabytí účinnosti smlouvy, nejpozději však do 30.11.2023.
2. Místem plnění je HASIČSKÁ STANICE č. 5 – Strašnice, Průběžná 3105/74, 100 00 Praha 10 - Strašnice.



## Článek V.

### Vlastnické právo ke zboží a nebezpečí škody na zboží

Kupující nabývá vlastnické právo k předmětu koupě okamžikem jeho převzetí od prodávajícího (dopravce). Nebezpečí škody na předmětu koupě přechází na kupujícího současně s jeho převzetím od prodávajícího.

## Článek VI.

### Kupní cena a platební podmínky

1. Cena za **zboží** je stanovena ve výši 2.650.000,- Kč bez DPH (slovy: dva miliony šest set padesát tisíc korun českých) jako cena nejvýše přípustná, tj. 3.206.500,- Kč s DPH (slovy: tři miliony dvě stě šest tisíc pět set korun českých), při sazbě DPH ve výši 21 %, přičemž sazba DPH bude v případě její změny stanovena v souladu s platnými právními předpisy. DPH 21 % činí částku 556.500,-Kč.

2. Jednotkové ceny předmětu plnění:

Název položky	Počet ks	Cena Kč za ks bez DPH	Cena Kč za ks vč. DPH
Vanový kontejner nízký KT-VOC-2211	1	500.000,-	605.000,-
Vanový kontejner vysoký KT-VOC-2213	1	550.000,-	665.500,-
Nákladní kontejner s plachtou KT-VOC-2210	1	700.000,-	847.000,-
Odtahový kontejner KT-VOC-2214	1	900.000,-	1.089.000,-
<b>Celkem</b>	--	<b>2.650.000,-</b>	<b>3.206.500,-</b>

3. Tato sjednaná kupní cena je konečná a zahrnuje veškeré náklady spojené s koupí zboží (dopravu do místa plnění, clo, skladování, balné atd.).

4. Cena bude zaplacená na základě faktury vystavené prodávajícím po převzetí zboží kupujícím. Faktura (daňový doklad) vystavená prodávajícím musí obsahovat náležitosti dle zákona č. 235/2004 Sb., o dani z přidané hodnoty, ve znění pozdějších předpisů (dále jen "ZDPH"), § 435 občanského zákoníku, vyčíslení zvlášť kupní ceny zboží bez DPH, zvlášť DPH a celkovou kupní cenu zboží včetně DPH, a dále:

- evidenční číslo smlouvy kupujícího **HSAA-14202-18/2021**,
- systémové číslo z Národního elektronického nástroje **N006/22/V00015309**,
- identifikační číslo EDS/SMVS **114V271004007**,
- registrační číslo projektu **CZ.06.6.127/0.0/0.0/21\_119/0016723**.

5. Faktury je možné kupujícímu zasílat:

- a) v elektronické podobě do datové schránky IDDS: jm9aa6j, či na níže uvedenou e-mailovou adresu, ve formátech: formát ISDOCx, UBL 2.1 ISO/IEC 19845:2015, UN/CEFACT CII, dále formát PDF/A nebo PDF
- b) v listinné podobě prostřednictvím podatelny v sídle kupujícího.



6. E-mailová adresa kupujícího pro příjem faktur(y) v elektronické podobě dle odst. 5, písm. a) tohoto článku je: [epodatelna@aak.izscr.cz](mailto:epodatelna@aak.izscr.cz). E-mailová adresa prodávajícího pro odeslání faktur(y) v elektronické podobě je: [REDACTED]. Prodávající bere na vědomí, že faktura bez zaručeného elektronického podpisu zasláná z jiné e-mailové adresy, než výše uvedené, bude kupujícím vrácena.
7. Prodávající je povinen bezprostředně, nejpozději do dvou (2) pracovních dnů od zjištění insolvence, popř. od vydání rozhodnutí správce daně, že je prodávající nespolehlivým plátcem dle § 106a ZDPH, oznámit takovou skutečnost neprodleně, prokazatelně kupujícímu, příjemci zdanitelného plnění. Porušení této povinnosti je smluvními stranami považováno za podstatné porušení této smlouvy.
8. Prodávající se zavazuje, že bankovní účet jím určený pro zaplacení jakéhokoliv závazku kupujícího na základě této smlouvy bude od data uzavření této smlouvy do ukončení její účinnosti zveřejněn způsobem umožňujícím dálkový přístup ve smyslu § 98 ZDPH, v opačném případě je prodávající povinen sdělit kupujícímu jiný bankovní účet řádně zveřejněný ve smyslu § 98 ZDPH.
9. Prodávající je povinen přiložit k faktuře kopii dodacího listu.
10. Smluvní strany se dohodly na lhůtě splatnosti faktury v délce třiceti (30) kalendářních dnů ode dne doručení faktury kupujícímu na adresu sídla kupujícího. V případě pochybností se má za to, že dnem doručení se rozumí třetí den ode dne odeslání faktury.
11. Kupní cena se považuje za uhrazenou okamžikem odepsání fakturované kupní ceny z bankovního účtu kupujícího. Pokud kupující uplatní nárok na odstranění vady zboží ve lhůtě splatnosti faktury, není kupující povinen až do odstranění vady zboží uhradit cenu zboží. Okamžikem odstranění vady zboží začne běžet nová lhůta splatnosti faktury v délce třiceti (30) kalendářních dnů.
12. Kupující nebude poskytovat prodávajícímu jakékoliv zálohy na úhradu ceny zboží nebo jeho části.
13. Kupující je oprávněn před uplynutím lhůty splatnosti faktury vrátit bez zaplacení fakturu, která neobsahuje náležitosti stanovené touto smlouvou nebo budou-li tyto údaje uvedeny chybně. Prodávající je povinen podle povahy nesprávnosti fakturu opravit nebo nově vyhotovit. V takovém případě není kupující v prodlení se zaplacením ceny zboží. Okamžikem doručení náležitě doplněné či opravené faktury začne běžet nová lhůta splatnosti faktury v délce třiceti (30) kalendářních dnů.
14. **Faktura předložená v prosinci musí být doručena kupujícímu nejpozději do 20. dne tohoto měsíce. Při doručení po tomto termínu nelze fakturu proplatit v daném roce. V tomto případě se kupující nedostává do prodlení a není povinen hradit smluvní ani zákonný úrok z prodlení ani strpět jiné právní dopady této skutečnosti. Prodávající bere na vědomí, že ze strany kupujícího nelze proplatit faktury v období od 20. prosince do konce první poloviny března.**

#### Článek VII.

##### Povinnost mlčenlivosti

1. Prodávající se zavazuje zachovávat ve vztahu ke třetím osobám mlčenlivost o informacích, které při plnění této smlouvy získá od kupujícího nebo o kupujícím či jeho zaměstnancích a spolupracovnících a nesmí je zpřístupnit bez písemného souhlasu kupujícího žádné třetí osobě ani je použít v rozporu s účelem této smlouvy, ledaže se jedná



- a) o informace, které jsou veřejně přístupné, nebo
  - b) o případ, kdy je zpřístupnění informace vyžadováno zákonem nebo závazným rozhodnutím oprávněného orgánu.
2. Prodávající je povinen zavázat povinností mlčenlivosti dle odst. 1 tohoto článku všechny osoby, které se budou podílet na dodání zboží kupujícímu na základě této smlouvy.
  3. Za porušení povinnosti mlčenlivosti osobami, které se budou podílet na dodání zboží dle této smlouvy, odpovídá prodávající, jako by povinnost porušil sám.
  4. Povinnost mlčenlivosti trvá i po skončení účinnosti této smlouvy po dobu 3 let.
  5. Veškerá komunikace mezi smluvními stranami bude probíhat prostřednictvím osob oprávněných jednat jménem smluvních stran, kontaktních osob, popř. jimi pověřených pracovníků.

#### Článek VIII.

##### **Smluvní pokuty a odstoupení od smlouvy**

1. V případě nedodržení podmínek předání a termínu dodání zboží podle čl. II., III. a IV. této smlouvy ze strany prodávajícího, v případě nepřevzetí zboží ze strany kupujícího z důvodů vad zboží nebo v případě prodlení prodávajícího s odstraněním vad zboží je prodávající povinen uhradit kupujícímu smluvní pokutu ve výši 0,2 % z celkové ceny zboží včetně DPH za každý, byť i započatý kalendářní den prodlení.
2. Jestliže prodávající poruší jakoukoli povinnost podle čl. VII. této smlouvy, zavazuje se prodávající uhradit kupujícímu smluvní pokutu ve výši 1 000 Kč (slovy: jeden tisíc korun českých) za každé jednotlivé porušení povinnosti.
3. Kupující je povinen zaplatit prodávajícímu za prodlení s úhradou faktury po sjednané lhůtě splatnosti zákonný úrok z prodlení za každý, byť i započatý, den prodlení.
4. Smluvní pokuta a úrok z prodlení jsou splatné do čtrnácti (14) kalendářních dnů ode dne jejich uplatnění.
5. Zaplacením smluvní pokuty a úroku z prodlení není dotčen nárok smluvních stran na náhradu škody nebo odškodnění v plném rozsahu ani povinnost prodávajícího řádně dodat zboží.
6. Za podstatné porušení této smlouvy prodávajícím, které zakládá právo kupujícího na odstoupení od této smlouvy, se považuje zejména
  - a) prodlení prodávajícího s dodáním zboží o více než dvacet (20) kalendářních dnů;
  - b) neodstranění vad zboží ve lhůtě stanovené podle čl. III. této smlouvy;
  - c) porušení jakékoli povinnosti prodávajícího podle čl. VII. této smlouvy;
  - d) postup prodávajícího při dodání zboží v rozporu s pokyny kupujícího;
  - e) nedodání předmětu plnění v požadovaném množství, jakosti a provedení dle této smlouvy;
  - f) pokud skutečnosti čestně prohlášené v příloze č. 5 této smlouvy neodpovídají aktuálnímu stavu při plnění smlouvy.
7. Kupující je dále oprávněn od této smlouvy odstoupit v případě, že



- a) vůči majetku prodávajícího probíhá insolvenční řízení, v němž bylo vydáno rozhodnutí o úpadku, pokud to právní předpisy umožňují;
  - b) insolvenční návrh na prodávajícího byl zamítnut proto, že majetek prodávajícího nepostačuje k úhradě nákladů insolvenčního řízení;
  - c) uvedený účet v čl. I smlouvy není veden v registru plátců DPH;
  - d) prodávající vstoupí do likvidace;
  - e) dodavatel či poddodavatel podléhá mezinárodním sankcím ve smyslu nařízení Rady (EU) 2022/576 ze dne 8. dubna 2022, které mění nařízení (EU) č. 833/2014 o omezujících opatřeních vzhledem k činnostem Ruska destabilizující situaci na Ukrajině (dále jen „nařízení Rady (EU)“).
8. Prodávající je oprávněn od smlouvy odstoupit v případě, že kupující bude v prodlení s úhradou svých peněžitých závazků vyplývajících z této smlouvy po dobu delší než šedesát (60) kalendářních dní.
9. Účinky každého odstoupení od smlouvy nastávají okamžikem doručení písemného projevu vůle odstoupit od této smlouvy druhé smluvní straně. Odstoupení od smlouvy se nedotýká zejména nároku na náhradu škody, smluvní pokuty a povinnosti mlčenlivosti.

#### Článek IX.

##### **Záruka a sankce za její nedodržení**

1. Prodávající ručí za kvalitu zboží dle této smlouvy a poskytuje kupujícímu záruku po dobu 24 měsíců od data předání zboží kupujícímu. Bližší podmínky záruky jsou uvedeny v záruční listině.
2. Nejsou-li jakost a provedení zboží ujednány, plní prodávající v jakosti a provedení vhodných pro účel patrný ze smlouvy; jinak pro účel obvyklý.
3. Reklamace vad musí být provedena písemně.
4. Prodávající je povinen v případě prodlení s vyřízením reklamace dle článku III. odst. 7 smlouvy, zaplatit kupujícímu smluvní pokutu ve výši 0,2 %, z celkové ceny zboží včetně DPH za každý, byť i započatý kalendářní den prodlení. Sjednanou smluvní pokutu je povinen zaplatit do čtrnácti (14) kalendářních dnů ode dne jejího uplatnění.
5. Reklamace jsou ze strany kupujícího řešeny pověřeným pracovníkem oddělení strojní a technické služby (ODTS).

#### Článek X.

##### **Ostatní ujednání**

1. Smluvní strany jsou povinny bez zbytečného odkladu oznámit druhé smluvní straně změnu údajů v čl. I této smlouvy.
2. Prodávající není bez předchozího písemného souhlasu kupujícího oprávněn postoupit práva a povinnosti z této smlouvy na třetí osobu.
3. Prodávající je povinen dokumenty související s prodejem zboží dle této smlouvy uchovávat nejméně po dobu deseti (10) let od konce účetního období, ve kterém došlo k zaplacení poslední části ceny zboží, popř. k poslednímu zdanitelnému plnění dle této smlouvy, a to zejména pro účely kontroly oprávněnými kontrolními orgány.



4. Prodávající je povinen minimálně do konce roku 2033 poskytovat požadované informace a dokumentaci související s realizací projektu zaměstnancům nebo zmocněncům pověřených orgánů (Centra pro regionální rozvoj, Ministerstva pro místní rozvoj ČR, Ministerstva financí ČR, Evropské komise, Evropského účetního dvora, Nejvyššího kontrolního úřadu, příslušného orgánu finanční správy a dalších oprávněných orgánů státní správy) a je povinen vytvořit výše uvedeným osobám podmínky k provedení kontroly vztahující se k realizaci projektu a poskytnout jim při provádění kontroly součinnost.
5. Prodávající je povinen upozornit kupujícího písemně na existující či hrozící střet zájmů bezodkladně poté, co střet zájmů vznikne nebo vyjde najevo, pokud prodávající i při vynaložení veškeré odborné péče nemohl střet zájmů zjistit před uzavřením této smlouvy.
6. Prodávající bez jakýchkoliv výhrad souhlasí se zveřejněním své identifikace a dalších údajů uvedených ve smlouvě včetně ceny zboží.
7. Prodávající je povinen využívat k plnění veřejné zakázky jen takové poddodavatele, kteří nepodléhají mezinárodním sankcím ve smyslu nařízení Rady (EU). Pokud se prodávající dozví, že se na poddodavatele mezinárodní sankce vztahují, je jeho povinností tu skutečnost oznámit kupujícímu a pro plnění dle této smlouvy využít jiného poddodavatele. Prodávající je zároveň povinen informovat kupujícího, pokud se výše uvedené mezinárodní sankce vztahují i na jeho osobu.
8. Poskytování plnění podléhající mezinárodním sankcím je ve smyslu předchozího odstavce je zapovězeno a prodávajícímu v takovém případě nevzniká právo na náhradu škody.

#### Článek XI.

##### **Závěrečná ustanovení**

1. Kontaktní osoby smluvních stran uvedené v čl. I této smlouvy jsou oprávněny k poskytování součinnosti dle této smlouvy, nejsou však jakkoli oprávněny či zmocněny ke sjednávání změn nebo rozsahu této smlouvy.
2. Veškerá korespondence mezi smluvními stranami, včetně jejich prohlášení, je ve vztahu k této smlouvě irelevantní, není-li ve smlouvě stanoveno jinak.
3. Smluvní strany jsou srozuměny, že tato smlouva podléhá povinnosti uveřejnění dle zákona č. 340/2015 Sb., o zvláštních podmínkách účinnosti některých smluv, uveřejňování těchto smluv a o registru smluv, ve znění pozdějších předpisů (dále jen „zákon o registru smluv“). Tuto smlouvu dle zákona o registru smluv uveřejní Česká republika – Hasičský záchranný sbor hlavního města Prahy, a to do třiceti (30) dnů od uzavření smlouvy.
4. Smlouva nabývá platnosti dnem jejího podpisu oběma smluvními stranami a dle § 6 odst. 1 zákona o registru smluv nabývá účinnosti nejdříve dnem uveřejnění v registru smluv.
5. Smluvní strany se dohodly, že tato smlouva a právní vztahy jí založené se řídí podle občanského zákoníku.
6. Smlouva může být měněna a doplňována pouze formou písemných vzestupně číslovaných dodatků podepsaných oprávněnými zástupci obou smluvních stran, pokud není touto smlouvou sjednáno jinak.
7. Smluvní strany se dohodly, že případný spor, který vznikne z této smlouvy nebo v souvislosti s ní bude rozhodován výlučně podle českého práva obecnými soudy v České republice.



8. Smluvní strany si nepřejí, aby nad rámec výslovných ustanovení této smlouvy byla jakákoliv práva a povinnosti dovozovány z dosavadní či budoucí praxe zavedené mezi stranami či zvyklostí zachovávaných obecně či v odvětví týkajícím se předmětu plnění této smlouvy. Vedle shora uvedeného si strany potvrzují, že si nejsou vědomy žádných dosud mezi nimi zavedených obchodních zvyklostí či praxe.
9. Smluvní strany si sdělily všechny skutkové a právní okolnosti, o nichž k datu podpisu této smlouvy věděly nebo vědět musely, a které jsou relevantní ve vztahu k uzavření této smlouvy.
10. Smluvní strany uzavírají tuto smlouvu v souladu se zákonem č. 110/2019 Sb., o zpracování osobních údajů, a podle Nařízení Evropského parlamentu a Rady (EU) 2016/679 ze dne 27. dubna 2016 o ochraně fyzických osob v souvislosti se zpracováním osobních údajů a o volném pohybu těchto údajů a o zrušení směrnice 95/46/ES (obecné nařízení o ochraně osobních údajů).
11. Tato smlouva je vyhotovena v elektronické podobě.
12. Nedílnou součástí této smlouvy jsou přílohy:
  - Příloha č. 1 – Technická specifikace – vanový kontejner nízký,
  - Příloha č. 2 – Technická specifikace – vanový kontejner vysoký,
  - Příloha č. 3 – Technická specifikace – nákladní kontejner s plachtou,
  - Příloha č. 4 – Technická specifikace – odtahový kontejner
  - Příloha č. 5 – Výkresy jednotlivých kontejnerů
  - Příloha č. 6 – Čestné prohlášení

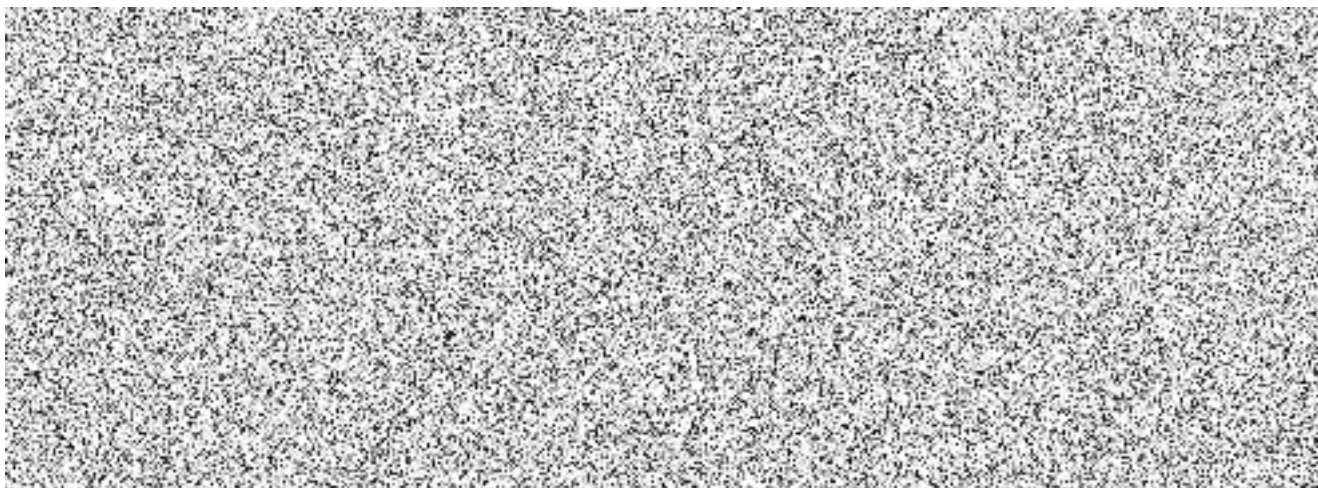





## Technická specifikace – vanový kontejner nízký

1. Předmětem technických podmínek je vymezení technické specifikace velkoobjemového vanového kontejneru nízkého (dále jen „kontejner“). Kontejner je určen pro přepravu kontaminovaných materiálů, sypkých materiálů, autovraků apod.

2. Kontejner splňuje požadavky:

- a) předpisů pro provoz na pozemních komunikacích v ČR,
- b) stanovené vyhláškou č. 247/2001 Sb., o organizaci a činnosti jednotek požární ochrany, ve znění pozdějších předpisů,

a požadavky uvedené v těchto technických podmínkách.

3. Kontejner:

- a) má vnitřní délku 6000 mm, šířku 2380 mm a výšku 750 mm,
- b) má výšku háku 1570 mm,
- c) je vyroben z ocelového plechu, dno z plechu tloušťky 5 mm, bočnice z plechu tloušťky 3 mm a uzavřených profilů 100 x 6 mm,
- d) má barevné provedení v odstínu RAL 3024 podle vzorníku RAL 841 GL nebo obdobná barva (celková barevná definice  $\delta E \leq 3$  od etalonu),
- e) má na vnější části předního čela za hákem kontejneru obdélník v odstínu barvy RAL 9010 podle vzorníku RAL 841 GL nebo obdobná barva (celková barevná definice  $\delta E \leq 3$  od etalonu), pro zvýraznění obrysu háku kontejneru při nakládání,
- f) je s pevnými bočnicemi, napojenými na dno pod úhlem  $90^\circ$ ,
- g) je v zadní části vybaven dvoukřídlými vraty s dvojitým jištěním,
- h) je v zadní části vybaven rolnami pro snadnou manipulaci,
- i) je z vnější strany po obvodu vybaven držáky pro uchycení plachty nebo sítě a kotvícími oky v celkovém počtu dvanáct (12) kusů, čtyři (4) kusy po stranách, dva (2) kusy v čele a dva (2) kusy na zádi,
- j) je v přední části vybaven kapsami pro uskladnění a převoz nájezdů, zajištěnými proti samovolnému vypadnutí,
- k) je vybaven dvěma (2) kusy ocelových nájezdů ke kontejneru o velikosti 850 x 500 x 295 mm (D x Š x V), nájezdy jsou opatřeny protiskluzovým povrchem a jsou vybaveny držadly. Barevné provedení je v odstínu černé barvy RAL 9005 podle vzorníku RAL 841 GL nebo obdobná barva (celková barevná definice  $\delta E \leq 3$  od etalonu).

4. Součástí dodávky je:

- a) veškerá dokumentace potřebná k provozu kontejneru,
- b) homologace, certifikační protokoly k zařízení, u kterých je to platnou legislativou požadováno,
- c) součástí kontejnerů je nápadné značení dle norem EHK, d) osvědčení samostatného technického celku.



## Technická specifikace – vanový kontejner vysoký

1. Předmětem technických podmínek je vymezení technické specifikace velkoobjemového vanového kontejneru vysokého (dále jen „kontejner“). Kontejner je určen pro přepravu kontaminovaných materiálů, sypkých materiálů, autovraků apod.
2. Kontejner splňuje požadavky:
  - a) předpisů pro provoz na pozemních komunikacích v ČR,
  - b) stanovené vyhláškou č. 247/2001 Sb., o organizaci a činnosti jednotek požární ochrany ve znění vyhlášky č. 226/2005 Sb.,a požadavky uvedené v těchto technických podmínkách.
3. Kontejner:
  - a) má vnitřní délku 6000 mm, šířku 2380 mm a výšku 1500 mm,
  - b) má výšku háku 1570 mm,
  - c) je vyroben z ocelového plechu, dno z plechu tloušťky 5 mm, bočnice z plechu tloušťky 3 mm a uzavřených profilů nejméně 100 x 6 mm,
  - d) je v barevném provedení odstínu RAL 3024 podle vzorníku RAL 841 GL nebo obdobná barva (celková barevná definice  $\delta E \leq 3$  od etalonu),
  - e) je s pevnými bočnicemi, napojenými na dno pod úhlem 90°,
  - f) je v zadní části vybaven dvoukřídlými vraty s dvojitým jištěním,
  - g) je v zadní části vybaven rolnami pro snadnou manipulaci,
  - h) je z vnější strany po obvodu vybaven držáky pro uchycení plachty nebo sítě a kotvícími oky v celkovém počtu dvanáct (12) kusů, čtyři (4) kusy po stranách, dva (2) kusy v čele a dva (2) kusy na zádi,
  - i) je v přední části kapsami pro uskladnění a převoz nájezdů, zajištěnými proti samovolnému vypadnutí,
  - j) je vybaven dvěma (2) kusy ocelových nájezdů ke kontejneru o velikosti 850 x 500 x 295 mm (D x Š x V), nájezdy jsou opatřeny protiskluzovým povrchem a jsou vybaveny držadly. Barevné provedení je v odstínu černé barvy RAL 9005 podle vzorníku RAL 841 GL nebo obdobná barva (celková barevná definice  $\delta E \leq 3$  od etalonu).
4. Součástí dodávky je:
  - a) veškerá dokumentace potřebná k provozu kontejneru,
  - b) homologace, certifikační protokoly k zařízení, u kterých je to platnou legislativou požadováno,
  - c) součástí kontejnerů je nápadné značení dle norem EHK,
  - d) osvědčení samostatného technického celku.



## Technická specifikace – nákladní kontejner s plachtou

1. Technické podmínky vymezují technickou specifikaci kontejneru s volnou ložnou plochou doplněnou o upevňovací body, s odnímatelnými bočnicemi, pojezdovým zadním čelem a rozebíratelnou konstrukcí pro nedělenou celní plachtu. Tento kontejner je určen zejména k přepravě věcných prostředků požární ochrany, které nejsou uloženy v jiných přepravních prostředcích, a dalšího materiálu. V případě potřeby dále umožňuje nouzově přepravu automobilů do hmotnosti 3,5 t (dále jen „kontejner“).
2. Kontejner je používán v taktickém celku s automobilovým nosičem kontejnerů hmotnostní třídy S, kategorie podvozku 2 nebo 3 (dále jen ANK) a splňuje technické podmínky stanovené:
  - a) předpisy pro provoz vozidel na pozemních komunikacích v ČR,
  - b) vyhláškou č. 35/2007 Sb., o technických podmínkách požární techniky, ve znění pozdějších předpisů,
  - c) vyhláškou č. 247/2001 Sb., o organizaci a činnosti jednotek požární ochrany, ve znění pozdějších předpisů,
  - d) technickou normou DIN 30 722-1, DIN 14 505, a požadavky uvedené v těchto podmínkách.
3. Pro barevnou úpravu kontejneru je použita jasně červená barva odstínu RAL 3024. Pro svislé části plachty je použita barva v odstínu světle šedé, pro vodorovnou část (střechu) je použita bílá barva RAL 9003 podle vzorníku RAL 841 GL nebo obdobná barva (celková barevná definice  $\delta E \leq 3$  od etalonu). Na obou bočních stranách plachtové nástavby je v souladu s předpisem EHK 48 umístěno liniové značení v barvě žluté, a to při horním okraji a v celé délce bílého zvýrazňujícího pruhu. Výška bílého zvýrazňujícího pruhu včetně výšky liniového značení EHK 48 je nejvíce 350 mm.
4. Na obou bočních stranách je v bílém zvýrazňujícím vodorovném pruhu text „HASIČSKÝ ZÁCHRANNÝ SBOR“. Na zadní části je umístěn nápis „HASIČI“. Nápis jsou provedeny kolmým bezpatkovým písmem, písmeny velké abecedy.
5. Základní parametry:
  - a) délka kontejneru včetně rámu a tažného oka je 6300 mm,
  - b) délka ložné plochy je 6 000 mm
  - c) vnější šířka kontejneru je 2550 mm,
  - d) šířka ložné plochy je 2440 mm,
  - e) výška kontejneru včetně rámu a plachty je 2500 mm,
  - f) světlá výška vnitřního prostoru je 2000 mm,
  - g) výška bočnic a zadního čela je 700 mm,
  - h) výška předního čela je 1200 mm,
  - i) výška háku (dle DIN 30 722) je 1570 mm,
  - j) celková hmotnost kontejneru včetně nákladu je 12000 kg.



## 6. Kontejner:

- a) splňuje podmínky pro manipulaci s jednoramenným nosičem kontejnerů do maximální celkové nosnosti 16000 kg,
- b) umožňuje zajištění vnějšími i vnitřními hydraulickými zámky,
- c) nemá mezírám, je zachována nejnižší možná výška podlahy od země,
- d) je z ocelových profilů a plechů; podlaha kontejneru je z voděodolné protiskluzné překližky se zvýšenou únosností, tloušťka podlahy je 30 mm a je vyztužená ocelovým roštem,
- e) má bočnice z profilů a ocelového plechu, dělené, snímatelné bez použití nástrojů, zajišťovací mechanismus je součástí sloupků; z vnější části bočnic jsou oka pro provlečení celního lanka,
- f) má snímatelné sloupky bočnic bez použití nástrojů,
- g) má zadní čelo z profilů a ocelového plechu, sklopné ve spodní ose, zesílené pro možnost pojezdu vozidly do 3500 kg, snímatelné bez použití nástrojů, z vnější části zadního čela jsou oka pro provlečení celního lanka,
- h) má zadní pojezdové válečky v provedení nepoškozujícím lité betonové podlahy (silon, pogumované apod.),
- i) má v ložné ploše deset (10) kusů kotevních prvků zapuštěných do podlahy, z toho pět (5) kusů na levé straně a pět (5) kusů na pravé straně kontejneru, rovnoměrně rozdělené v celé délce ložné plochy,
- j) je vybaven celní plachtou; konstrukce pro celní plachtu je rozebíratelná a vsazuje se do vyjímatelných sloupků bočnic. Plachtu lze otevřít ze zadní strany a dále z obou stran. Zvedací části plachty jsou zajištěny stuhovými uzávěry, které lze zajistit celním lankem,
- k) je za upevňovacím okem vybaven bílým terčem o rozměrech 300 x 300 mm pro zvýraznění při najíždění nosiče kontejneru.

## 7. Součástí dodávky je:

- a) veškerá dokumentace potřebná k provozu kontejneru,
- b) homologace, certifikační protokoly k zařízení, u kterých je to platnou legislativou požadováno,
- c) osvědčení samostatného technického celku.



## Technická specifikace – odtahový kontejner

1. Tyto technické podmínky vymezují technickou specifikaci odtahového kontejneru (dále jen „KOD“). KOD je určen pro převoz osobních automobilů, stavebních strojů, přepravu kusového materiálu a IBC kontejnerů na jednoramenném automobilovém nosiči kontejnerů.
2. KOD je používán v taktickém celku s automobilovým nosičem kontejnerů hmotnostní třídy S, kategorie podvozku 2 nebo 3 (dále jen „ANK“) a splňuje technické podmínky stanovené:
  - a) předpisy pro provoz vozidel na pozemních komunikacích v ČR,
  - b) vyhláškou č. 35/2007 Sb., o technických podmínkách požární techniky, ve znění pozdějších předpisů,
  - c) vyhláškou č. 247/2001 Sb., o organizaci a činnosti jednotek požární ochrany, ve znění pozdějších předpisů,
  - d) technickou normou DIN 30 722-1, DIN 14 505, a požadavky uvedené v těchto podmínkách.
3. Nosný rám KOD a ložná plocha z vnějších a vnitřních stran v barvě šedé nebo stříbrné, nájezdy, pokud budou vyrobeny ze slitin hliníku, zůstanou v barvě materiálu. Zajišťovací tyče a klíny mohou být v jiném barevném provedení než RAL 3024.
4. Technické parametry KOD:
  - a) celková délka včetně rámu je 6150 mm,
  - b) délka ložné plochy je 5700 mm,
  - c) celková šířka včetně rámu je 2500 mm,
  - d) šířka ložné plochy je 2450 mm,
  - e) výška předního čela je 1200 mm,
  - f) výška nosného oka je 1570 mm,
  - g) celková hmotnost včetně nákladu je nejvíce 14000 kg.
5. Další parametry KOD:
  - a) podélníky kontejnerového rámu jsou vyrobeny z profilu „I“, 180 mm, zaručující životnost nejméně 16 let a odolnost proti přetížení,
  - b) podpurný žebřinový rám je vyroben z uzavřených ocelových profilů,
  - c) podlaha je kryta „slzičkovým“ plechem se zvýšenou únosností tloušťky 5 mm,
  - d) v podlaze jsou otvory pro variabilní kotvení osobních automobilů a přívěsů, tak aby bylo zajištěno ukotvení přes obvod pneumatik, jak na přední, tak i na zadní nápravě pomocí upínacích pásů na transport vozidel,
  - e) zadní část KOD je vybavena třemi ocelovými rolnami s povrchovou úpravou zabraňující poškození litých betonových podlah (silon, guma),
  - f) přední část KOD je konstruována, jako ochranná hrazda,
  - g) v přední vnitřní části KOD, v jeho středové ose, je instalován závěs typu ISO 50X a čep o průměru 40 mm pro uchycení oka pro zapojení přepravovaných přívěsů,



- h) v přední vnitřní části odtahové plošiny je instalován ruční naviják s natahovací silou nejméně 6,8 kN dle CSN EN 14492-1 s délkou lana nejméně 20 m,
- i) v přední části jsou instalovány polohovatelné dorazy – rozpěrné tyče pro zapření přepravovaného vozidla. Dorazy budou zároveň použitelné pro zajištění IBC kontejnerů proti pohybu vpřed a vzad ve směru jízdy. Pro kotvení těchto rozpěrných tyčí je rám KOD přizpůsoben kotevními otvory pro variabilní kotvení převáženého materiálu, převážně osobních automobilů, stavebních strojů a přívěsů, tak aby bylo možné vždy zapřít kola zepředu a zezadu proti pohybu (vytvoří takzvané klíny). Při nevyužití jsou tyče uloženy co nejbližší přednímu čelu nebo přímo na něm, aby neubíraly využitelnou délku ložné plochy,
- j) KOD je vybaven 12 kusy kotvicích ok po jeho obvodu, na každé straně 6 kusů ok umístěných proti sobě. Oka jsou zapuštěna v bočním lemu rámu. Čtyři kotevní oka jsou umístěna po stranách předního čela, dvě z každé strany, jedno u podlahy a druhé v polovině výšky,
- d) KOD je vybaven nájezdy šířky nejméně 250 mm, které jsou zesílené pro pojezd osobních automobilů a stavebních strojů o hmotnosti nejvíce 4000 kg. Nájezdy jsou součástí KOD, jako vysunovací ze schrány pod podlahou KOD z vnější strany podélníků „I“, 180 mm. Po vysunutí je možné uzpůsobit šířku nájezdů variabilně, vždy v osové vzdálenosti od středové osy KOD, na obě strany (750 až 1000 mm). Po vysunutí je zajištěn nájezdový úhel 15°.

6. Součástí dodávky je:

- a) veškerá dokumentace potřebná k provozu KOD,
- b) homologace, certifikační protokoly k zařízení, u kterých je to platnou legislativou požadováno,
- c) součástí KOD je nápadné značení dle norem EHK,
- d) osvědčení samostatného technického celku.

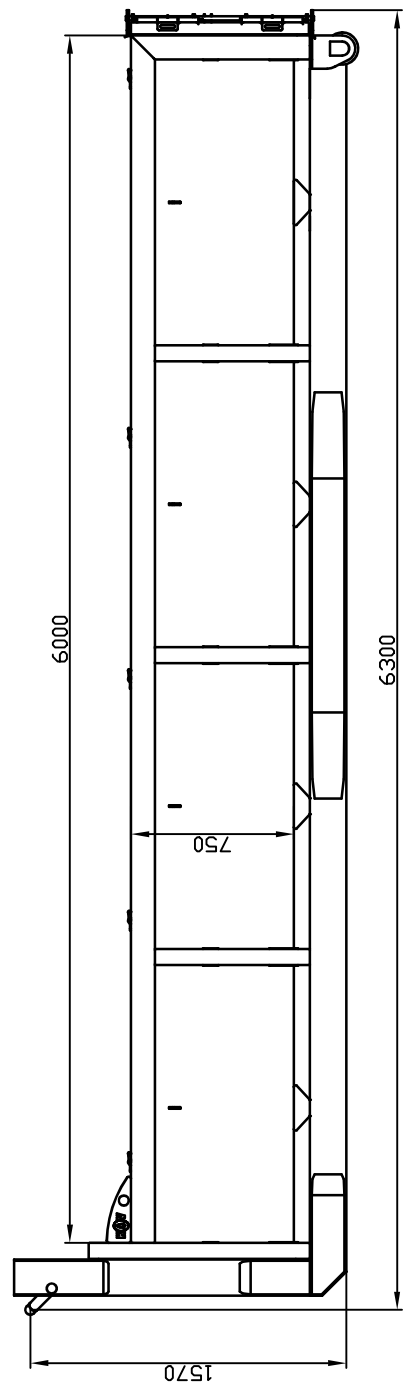
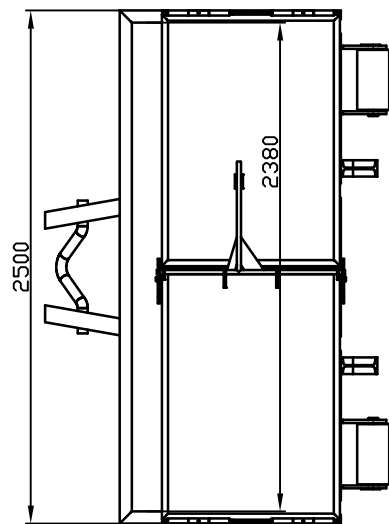

	KOV Kancelář a servisní středisko Václavské náměstí 102 100 00 Praha 1	
	Účel: Vanový kontaktní V760	
PRŮVĚRA NÁMĚŠŤ DOKUMENTACE	ÚČEL VÝKRESU KOT-VOČ-2211	DOKUMENTACE VÝKRES VÝKRES VÝKRES
A 0 VÝKRES VÝKRES VÝKRES	A 0 VÝKRES VÝKRES VÝKRES	VÝKRES VÝKRES VÝKRES

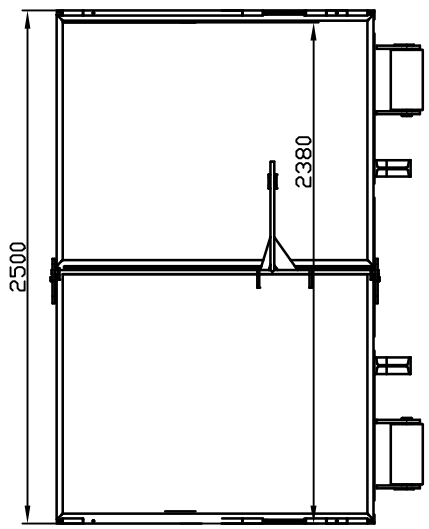
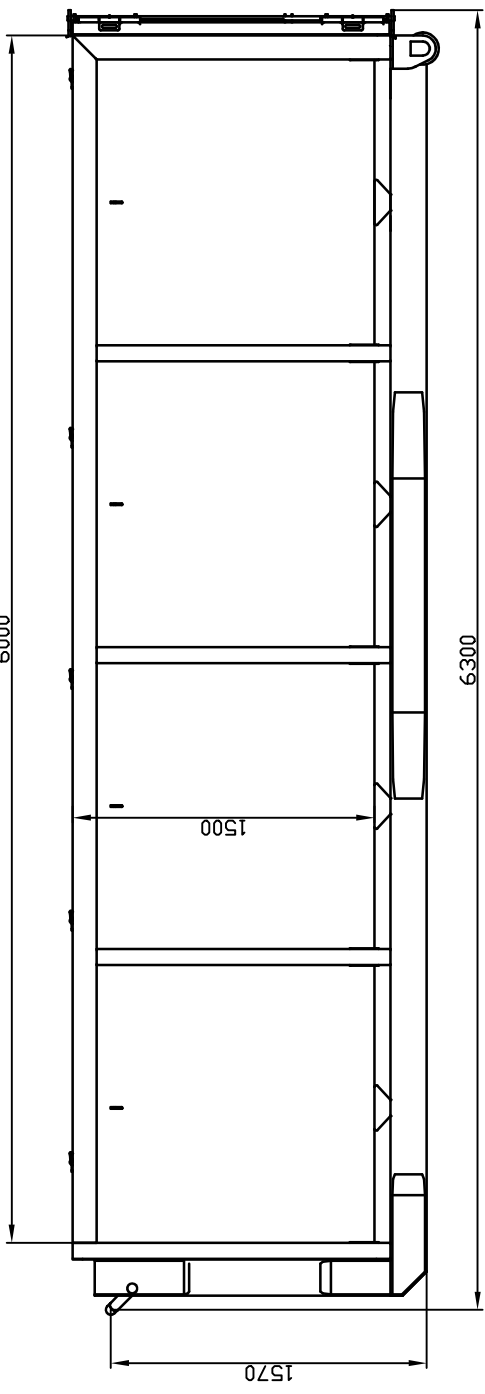

	<b>KOV</b>		Kvalita a spolehlivost v každém výrobku	
	Kvalita a spolehlivost v každém výrobku			
Název výrobku:		Vanový kontaktní V1500		
Číslo výrobku:		KT-VOC-2213		
Datum:		2014-03-01		
Místo:		Praha		
A. S.		K. S.		
Reprodukce a šíření této dokumentace je zakázána bez písemného souhlasu výrobce.				





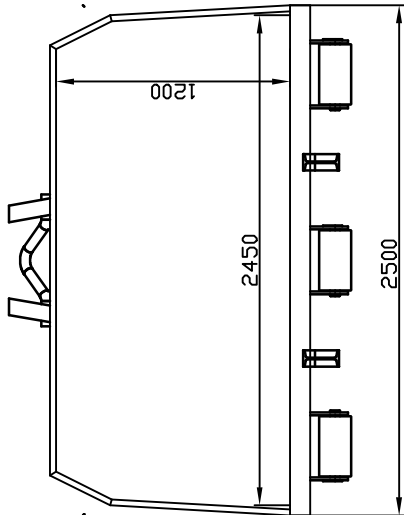
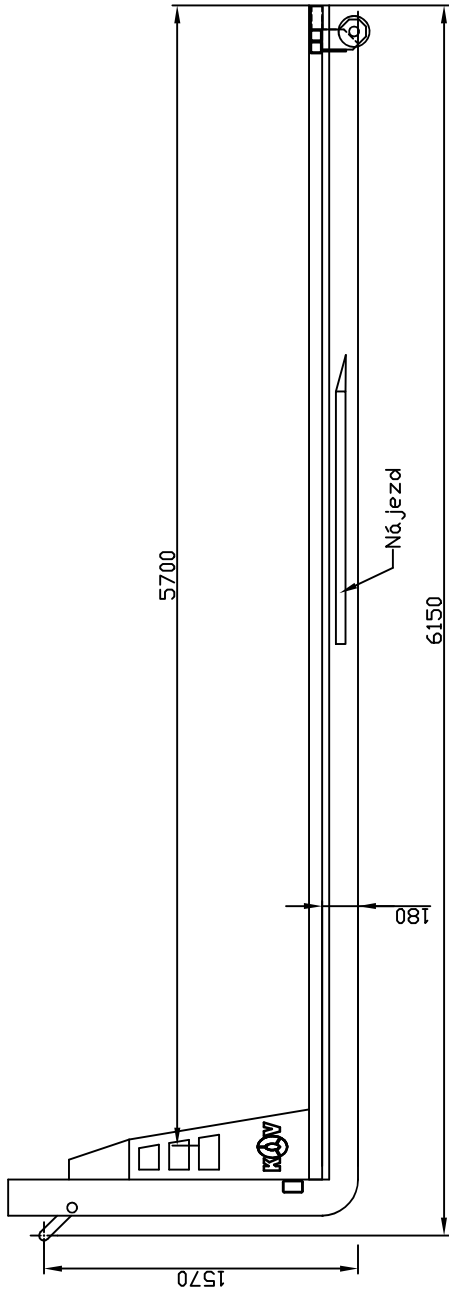

	<b>KÖV</b>		Systémový inženýring	
	NÁSTAV Odtahový kontaktní			
Kód výrobku	Název výrobku	Číslo výrobku	Datum	Verze
1000000000	KT-VOC-2214	0000000000	2024.08.01	001
Tento výkres je součástí a součástí technické dokumentace výrobku.				



## Čestné prohlášení

ve smyslu § 6 odst. 4 zákona č. 134/2016 Sb., o zadávání veřejných zakázek, ve znění  
pozdějších předpisů  
(odpovědné veřejné zadávání)

**Čestně prohlašuji za společnost KOV Karoserie Velim s.r.o., že při plnění předmětu této smlouvy:**

- nebude docházet k porušování zákonného standardu pracovních podmínek dle zákoníku práce, právních předpisů v oblasti zaměstnanosti a BOZP,
- nebude docházet k porušování mezinárodních úmluv o lidských právech, sociálních či pracovních právech, zejména úmluv Mezinárodní organizace práce (ILO) uvedených v příloze X směrnice č. 2014/24/EU,
- nebude docházet k diskriminaci malých a středních podniků v případě, že se budou na plnění veřejné zakázky podílet poddodavatelé,
- nebude docházet k vytváření problémových podmínek a vztahů v dodavatelském řetězci, zejména pro malé a střední podniky, jako např. opožděná splatnost faktur, nelegální zaměstnávání osob, porušování BOZP, nedodržování právních předpisů o ochraně životního prostředí apod.

