

Smlouva o umístění zařízení

květen 6.1.2011

Majitel objektu : Obec Třinec
Jablunkovská 160
IČO : 297313
DIČ : 364 - 00297313

Bankovní spojení : Komerční banka, expozitura Třinec č.ú. [REDACTED]

Zastoupený : Ing. Igorem Petrovem, starostou města Třinec

A

Provozovatel zařízení : ERICSSON spol. s r.o.
U Michelské školy 398, Praha 4
IČO : 48583456
DIČ : 004 - 48583456

Bankovní spojení : Creditanstalt Praha č.ú.: [REDACTED]

Zastoupený : JUDr. Miloslavem Strossem

Uzavírají podle §51 Občanského zákoníku smlouvu o umístění zařízení. Účelem této smlouvy je úprava práv a povinností stran smlouvy při vybudování a provozování základnové stanice (dále jen ZkS) veřejné radiotelefonní sítě GSM 1800.

Čl.1

Předmět smlouvy

Předmětem smlouvy je umístění technologie ZkS v půdních prostorách nemovitosti v lokalitě Nebory, č.p. 126, umístěné na pozemku parc.č. 158, vedené u Katastrálního úřadu v Třinci, na listu vlastnictví č. 1, katastrální území Nebory. Příslušný výpis z katastru nemovitostí je připojen k této smlouvě jako příloha č. 1.

Součástí instalace ZkS je umístění anténních stožárů, antén ZkS a parabol mikrovlnného připojení (dále jen MW) na střeše výše uvedeného objektu. Majitel objektu umožní provozovateli zařízení připojení na rozvod elektrické energie a kabelové propojení mezi technologií a anténami v rozsahu potřebném k plnění čl. 2 této smlouvy. Prostory potřebné k umístění ZkS jsou specifikovány v plánu, který je připojen k této smlouvě jako příloha č. 3.

Předání předmětných prostor

Předmětné prostory budou provozovateli zařízení k dispozici ode dne účinnosti této smlouvy.

Čl. 2 Účel smlouvy

Provozovatel zařízení může v předmětných prostorech instalovat a provozovat zařízení ZkS a mikrovlnného připojení /MW/. Provozovatel zařízení má právo na umístění technologie ZkS, napájecích zdrojů, anténních stožárů, antén ZkS a MW připojení a provedení připojení na rozvod elektrické energie a kabelového propojení mezi technologií a anténami v rozsahu potřebném k plnění účelu této smlouvy.

Všechny úpravy (tj. stavební úpravy předmětného prostoru, anténní stožáry na střeše, tahy kabelů mezi anténami a ostatní technologií a způsob připojení k rozvodu el. energie) budou zachyceny v projektu, který bude odsouhlasen majitelem objektu. Projekt bude respektovat platné technické normy, právní předpisy i oprávněné zájmy, potřeby a požadavky majitele objektu popř. dalších uživatelů nemovitosti, se kterými bude provozovatel zařízení seznámen do doby instalace. K využívání předmětných prostor, konstrukce pro antény a prostoru kolem antén jiným uživatelem je třeba souhlasu obou smluvních stran, a to za účelem vyloučení šíření rádiových vln ZkS i MW spoje a zajištění elektromagnetické kompatibility předmětných systémů. Provozovatel zařízení si vyžádá případné schválení projektové dokumentace příslušnými orgány a vydání potřebných povolení k její realizaci a to na vlastní náklady.

Čl.3 Provozní režim instalovaných zařízení

Instalovaná zařízení provozovatele pracují v automatickém režimu bez obsluhy. Příkon všech zabudovaných zařízení v normálním pracovním režimu dosahuje dlouhodobě průměrné hodnoty 1kW. Maximální špičkový výkon může v případě regulace teploty technologie klimatizací krátkodobě dosáhnout hodnoty až 7kW.

Čl.4 Sjednaná doba pro umístění zařízení

Sjednaná doba pro umístění zařízení je 15 let, počínaje dnem účinnosti smlouvy. Provozovatel a majitel se mohou nejpozději 6 měsíců před uplynutím sjednané doby pro umístění zařízení sejít a projednat prodloužení této smlouvy o dalších 10 let.

Čl.5 Výše a splatnost úhrady za umístění zařízení a náklady na služby

1. **Základní úhrada**
Majitel je oprávněn předložit provozovateli fakturu na zaplacení základní úhrady ve výši 1/12 roční úhrady tj. 2.500,- Kč (dále jen základní úhrada) poté, co bude tato smlouva podepsána oběma smluvními stranami.

2. Základní úhrada bude považována za paušální platbu, která se bude vztahovat na celé období od počátku platnosti smlouvy do dne, kdy provozovatel písemně oznámí majiteli začátek instalace zařízení pro ZkS v předmětných prostorech, toto období nesmí být delší než jeden rok, (dále jen předběžné období). Provozovatel uskuteční platbu základní úhrady do 30 dnů od podpisu této smlouvy.

Výše úhrady za umístění zařízení

3. V souladu s platnými právními předpisy byla dohodnuta úhrada za umístění zařízení za předmět smlouvy podle čl. 1 v celkové výši 30.000,- Kč ročně (slovy třicettisíc), tj. 7.500,- Kč čtvrtletně. Tato částka obsahuje rovněž výši případných nákladů spojených s provozem objektu (jedná se zejména o provoz výtahu, úklid a osvětlení společných prostor, atd.)
V souladu s platným zákonem o DPH není k úhradě za umístění zařízení připočítávána příslušná sazba této daně.
4. Počínaje rokem 2000 bude úhrada automaticky indexována v souladu s mírou inflace vždy 1. ledna příslušného kalendářního roku podle údajů o míře inflace za předešlý kalendářní rok, publikované Českým statistickým úřadem, a to za podmínky, že příslušná míra inflace přesáhne výši 4%. Majitel písemně oznámí provozovateli změnu výše úhrady.
5. Splatnost úhrady za umístění zařízení
Úhrada bude placena provozovatelem bankovním převodem ve prospěch účtu majitele č. [REDAKCE] vedeného u Komerční banky, expozitura Třinec, vždy nejpozději do 5. dne následujícího čtvrtletí. Za den splnění platební povinnosti provozovatele bude považován den, ve kterém byla příslušná částka odepsána z účtu provozovatele.
6. Sankční ujednání
V případě prodlení s platbou uhradí provozovatel zařízení majiteli objektu zákonný úrok z prodlení za každý den prodlení se zaplacením. V případě prodlení platby delším než jeden měsíc projedná majitel objektu s provozovatelem zařízení důvody zpoždění a způsob a termín nápravy.
7. Elektrická energie
Náklady na odebranou el. energii pro zařízení užívaná provozovatelem bude hradit provozovatel zařízení dle skutečného odběru měřeného vlastním elektroměrem na základě vlastní smlouvy přímo rozvodným závodům.

Čl. 6

Práva a povinnosti smluvních stran

Práva a povinnosti provozovatele zařízení

1. Provozovatel zařízení bude s předmětnými prostorami řádně zacházet a bude dbát o jejich dobrý stav, zabráni jejich poškozování zejména svévolnému. Pokud přesto jeho činností nebo v důsledku instalace či údržby zařízení v objektu dojde ke škodám na majetku majitele objektu, je provozovatel zařízení povinen tyto škody nahradit.
2. Provozovatel zařízení může využívat předmětné prostory v rozsahu daném článkem 2.
3. Všechny úpravy předmětných prostor (jedná se zejména o jejich případné stavební úpravy nebo zásahy do jejich současné stavební dispozice, eventuálně změny v rozvodech inženýrských sítí), které vyžádá jejich přizpůsobení smluvenému účelu, musí být předem projednány oběma stranami a schváleny majitelem objektu.
4. Veškeré tyto úpravy budou zachyceny v projektu. Při realizaci úprav předmětných prostor k smluvenému účelu musí být respektovány platné technické normy a právní předpisy. Náklady na tyto úpravy uhradí provozovatel zařízení.
5. Provozovatel zařízení je povinen upozornit majitele objektu na všechna zjištěná nebezpečí a závady, která mohou vést ke vzniku škod majiteli objektu. Stejnou povinnost má i majitel objektu vůči provozovateli zařízení. V případě že upozorněná strana nebezpečí a závady bez zbytečného odkladu neodstraní, je ohrožená strana oprávněna odstranit nebezpečí a závady na náklady strany v prodlení.
6. Provozovatel zařízení odpovídá za bezpečnost práce a požární ochranu při montáži, údržbě a provozu svého zařízení. Stejnou povinnost má i majitel objektu.
7. Provozovatel odpovídá za to, že provoz základnové stanice nebude zasahovat do radiového a/nebo televizního zařízení nebo jiného elektronického zařízení majitele. Pokud by základnová stanice přesto způsobila takový zásah, provozovatel se zavazuje odstranit takový zásah do 30 dnů po obdržení písemné žádosti majitele.
8. Provozovatel je oprávněn přizpůsobovat instalovanou technologii ZkS včetně antén a mikrovlnného připojení danému stavu techniky a jeho potřebám a změnit ji zcela nebo částečně, pokud se tím nerozšiřuje rozsah umístění zařízení dle čl. 1 této smlouvy.
9. Provozovatel je povinen obstarat veškerá potřebná úřední povolení pro instalaci, opravu, údržbu a provoz základnové stanice. Majitel je povinen spolupracovat s provozovatelem v souvislosti s obstaráváním veškerých potřebných povolení a zdržet se jakýchkoli úkonů, které by mohly zdržet či znemožnit udělení příslušného (příslušných) povolení.

10. Během doby platnosti smlouvy se provozovatel zavazuje mít sjednané pojištění základnové stanice proti všem nebezpečím s vyšší pojistné částky nejméně Kč 5.000.000,-.
11. Majitel tímto výslovně souhlasí, že provozovatel je oprávněn postoupit svá práva a povinnosti, vyplývající z této nájemní smlouvy, na třetí osobu – vládou zvoleného držitele licence pro provoz sítě mobilních telefonů GSM 1800 pro Českou republiku, tj společnosti Český Mobil, a.s.. Postoupení nezmění žádné ustanovení této smlouvy. Provozovatel je povinen písemně oznámit majiteli zamýšlené postoupení. Postoupení nemůže nabýt účinnosti před tímto oznámením.
12. Provozovatel zařízení odpovídá za veškerou škodu, způsobenou na předmětných prostorech v důsledku instalace, provozu, údržby nebo odstranění zařízení provozovatele.

Práva a povinnosti majitele objektu

1. Majitel předá provozovateli předmětné prostory ve stavu způsobilém ke smluvenému účelu užívání. Těsně před zahájením instalace bude vypracován předávací protokol, který bude připojen k této smlouvě jako příloha č. 3 a bude popisovat stávající stav objektu.
2. Majitel má právo na úhradu za umístění zařízení.
3. Majitel je povinen udržovat předmětné prostory ve stavu způsobilém k smluvenému užívání a zabezpečovat řádně plnění činností, jejichž výkon je s užíváním spojen.
4. Majitel objektu umožní po dohodě se správcem budovy (ředitelka Mateřské školy, Trinec, Nebory 126) vstup do objektu i v době mimo provoz mateřské školy a pracovníkům provozovatele přístup k ZkS (popřípadě vjezd do objektu) a na střechu budovy kdykoli podle aktuální potřeby zajišťování provozu ZkS. Seznam těchto pracovníků bude předán majiteli objektu.
5. Majitel objektu má právo vstupu k zařízení ZkS v mimořádných případech (havárie zařízení, hrozící nebezpečí požáru, podezření z vniknutí neoprávněné osoby) a každý takový vstup neprodleně oznámí provozovateli zařízení. Majitel se bude v případě pohybu v blízkosti zařízení provozovatele a při eventuálním zásahu (hašení požáru atd.) řídit písemnými pokyny provozovatele, které budou k dispozici u správce objektu, aby se v maximální míře omezila možnost vzniku škod na zařízení provozovatele.
6. Bude-li majitel chtít instalovat ve své Budově další elektronické a/nebo radiové přístroje, na které se nevztahuje tato smlouva, bude oprávněn tak učinit pouze s předchozím písemným souhlasem provozovatele, který může být odepřen pouze v případě, že by uvedené přístroje mohly narušovat provoz zařízení provozovatele.
7. Bez předchozího písemného souhlasu provozovatele zařízení není majitel oprávněn umožnit jinému (jiným) provozovateli (provozovatelům) stanic telekomunikačních sítí užívat předmětné prostory.

8. Veškeré stavební úpravy Budovy a/nebo předmětných prostor, prováděné majitelem, nesmí rušit provozovatele nebo jinak provozovateli bránit v provozu základnové stanice. Veškeré úpravy musí být oznámeny majitelem provozovateli bez zbytečného odkladu, nikoli však později než 30 dní před zahájením příslušných stavebních prací.
9. Majitel se zavazuje zajistit pojištění předmětných prostor. Majitel je povinen předložit příslušnou pojistnou smlouvu provozovateli na jeho žádost.

Čl. 7

Skončení sjednané doby pro umístění zařízení

1. Sjednaná doba umístění zařízení končí jejím uplynutím.
2. Vypovědět smlouvu před uplynutím sjednané doby platnosti smlouvy je možné jen písemně, a to z následujících důvodů :
Majitel :
 - provozovatel zařízení užívá předmětný prostor v rozporu se smlouvou.
 - Ztratí-li provozovatel způsobilost k provozování činnosti, která je účelem této smlouvy.
 - Provozovatel hrubě porušuje své povinnosti vyplývající z čl. 6

Provozovatel :

- nebude možné dosáhnout účelu smlouvy, jak je definován v článku 2 této smlouvy, bez zavinění provozovatele;
- technické změny v systému mobilních telefonů narušují nebo znemožňují provoz základnové stanice.
- předmětný prostor se stane bez zavinění provozovatele nezpůsobilý ke smluvenému účelu užívání.
- majitel objektu hrubě porušuje své povinnosti vyplývající z čl. 6.

Výpovědní lhůta je šest měsíců a počíná běžet od prvního dne měsíce následujícího po doručení výpovědi. V pochybnostech se má za to, že výpověď byla doručena 3. pracovní den po odeslání.

4. Smlouva zaniká zánikem předmětných prostor nebo zánikem právnické osoby provozovatele zařízení.

Čl. 8

Změna smluvních stran

Práva a povinnosti vyplývající z této smlouvy v plném rozsahu přecházejí na případné právní nástupce obou smluvních stran, přičemž každá původní smluvní strana musí toto zajistit a tuto skutečnost písemně oznámit druhé straně alespoň jeden měsíc před plánovaným dnem převodu. V případě nesplnění těchto povinností nese převádějící odpovědnost za vzniklou škodu.

Čl. 9

Vypořádání při ukončení sjednané doby umístění zařízení

Při ukončení sjednané doby umístění zařízení je provozovatel povinen uvolnit předmětný prostor a vrátit jej majiteli ve stavu, v jakém jej převzal, s přihlédnutím k jeho běžnému opotřebení a majitelem objektu schváleným úpravám. Finanční vypořádání vzájemných závazků (popřípadě vrácení alikvotní části předplacené úhrady za umístění zařízení) bude provedeno do 60 kalendářních dnů ode dne ukončení smlouvy.

Čl. 10

Ostatní ujednání

1. Majitel objektu prohlašuje, že na předmětných prostorech neváznou žádná práva a povinnosti, které by mohli bránit řádnému užívání dle této smlouvy.
2. Smlouva nabývá platnosti dnem jejího podpisu oběma smluvními stranami a účinností od prvního dne měsíce, ve kterém provozovatel zařízení zahájí příslušné stavební práce. O zahájení výše uvedených stavebních prací bude majitel předem písemně vyrozuměn provozovatelem zařízení. Nedojde-li k zahájení stavebních prací do jednoho roku ode dne podepsání této smlouvy, její platnost automaticky zaniká. Je však možné; po dohodě smluvních stran platnost smlouvy prodloužit.
3. Tuto smlouvu lze měnit jen číslovanými písemnými dodatky, které musí podepsat obě smluvní strany.
4. Tato smlouva je vyhotovena ve třech vyhotoveních přičemž majitel obdrží jedno vyhotovení a provozovatel zařízení dvě vyhotovení této smlouvy.

Smluvní strany prohlašují, že si tuto smlouvu přečetly dříve, než ji podepsaly, že byla uzavřena svobodně, vážně, určitě a srozumitelně, nikoliv v tísní nebo za nápadně nevýhodných podmínek, přičemž určitost a svobodná vůle se potvrzují níže uvedenými podpisy.

V _____ dne 07 01 2000 1999



ERICSSON 

spol. s r.o.

U
te

VÝPIS Z KATASTRU NEMOVITOSTÍ



Okres: 3802 FRÝDEK-MÍSTEK
 Obec: 082 TŘINEC
 Kat.území: 13 NEBORY kód: 701793

LIST VLASTNICTVÍ: 1

A Vlastník (pořadí, jméno nebo název a adresa)	Identifikátor	Podíl
1 OBEC TŘINEC, TŘINEC JABLUNKOVSKÁ 160	00297313/00	

Č Á S T E Č N Ý V Ý P I S

B Parcelní číslo	Výměra m2	Č.budovy Část obce	Druh pozemku Způsob využití	Způsob ochrany
------------------	-----------	--------------------	-----------------------------	----------------

VLASTNICTVÍ POZEMKU A STAVBY

st. 158 1155 čp. 126 zastavěná plocha občanská vybav.

Zkratka "st." před parc. číslem označuje stavební parcelu při dvojí číselné řadě

B1 Jiná práva	Odkaz na listinu	Číslo	PolVZ
Právo (podle listiny) na parc. 915/1 vodovodního řádu v LV 202	Smlouva o věcném břemení	V3 1215/94	6/95

C Omezení vlastnického práva	Odkaz na listinu	Číslo	PolVZ
------------------------------	------------------	-------	-------

BEZ ZÁPISU

D Jiné zápisy	Odkaz na listinu	Číslo	PolVZ
---------------	------------------	-------	-------

BEZ ZÁPISU

E Nabývací tituly nebo jiné podklady zápisu	Odkaz na listinu	Číslo	PolVZ
Celé vlastnictví paragraf 1,2	Vznik práva ze zákona	zákon č. 172/91	59/93

Katastrální úřad FRÝDEK-MÍSTEK

Vyhotoveno dne: 04.11.1999
 hod.: 14:03:04

Položka knihy o poskytnutých údajích z katastru 5112-99/62110

Vyhotovil:
 Podpis, razítko:

E 15 300/1 B
 Příloha
 Annex No.1

Kopie katastrální mapy



Vyhotovil:
Puczková Lucie

Dne: 20. 9. 99

Nebory

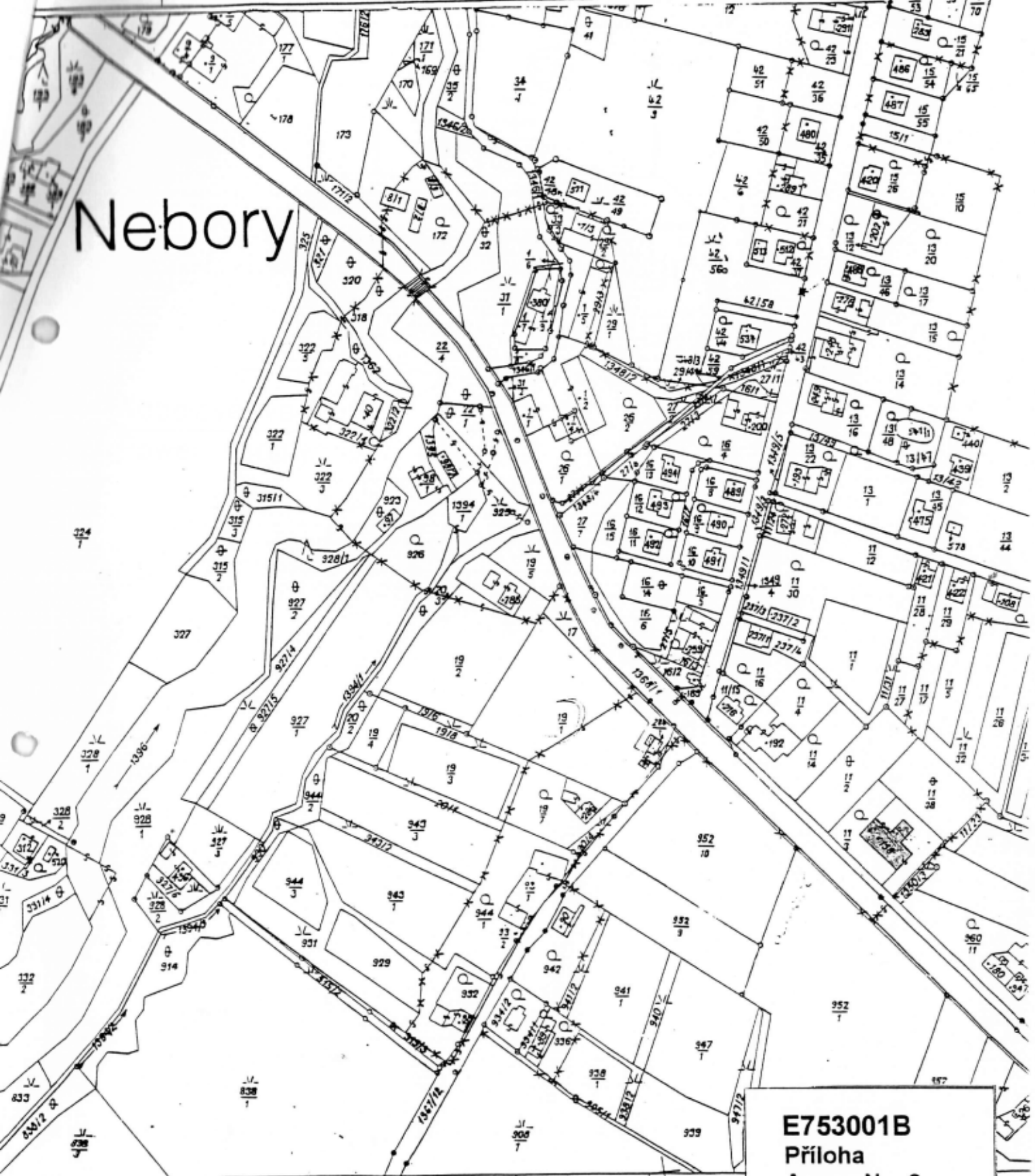

E753001B
Příloha
Annex No. 2

Nová místnost pod střechou

New equipment shelter under roof

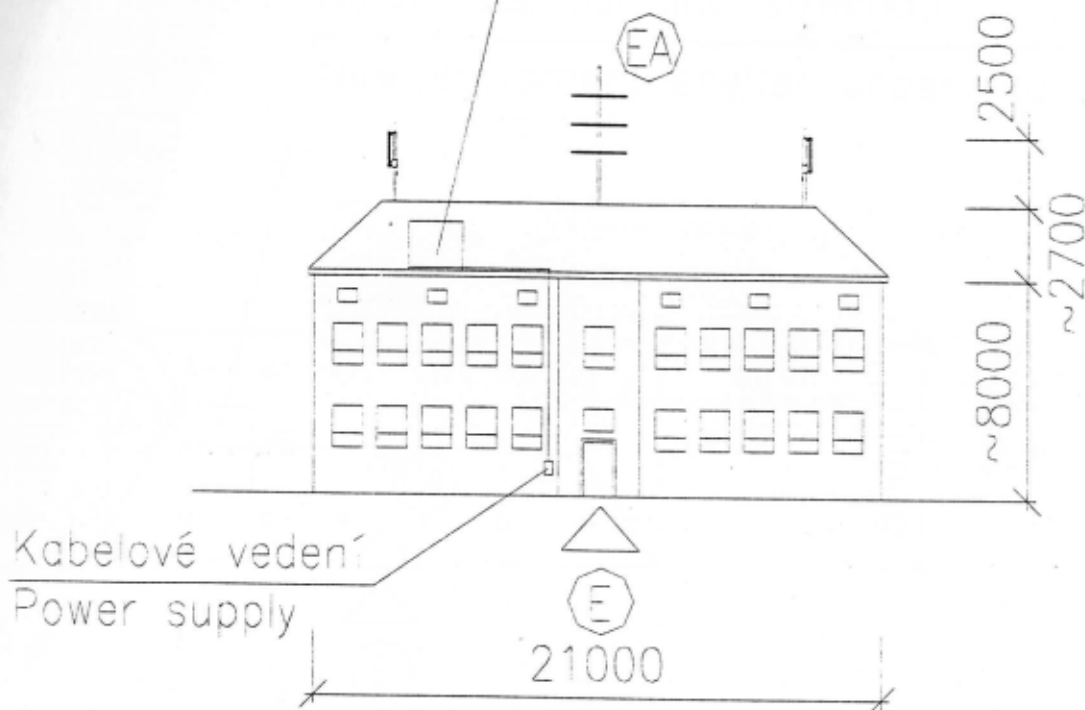

E75.3001E
Příloha
Annex No.3

Nová místnost pod střechou

New equipment shelter under roof

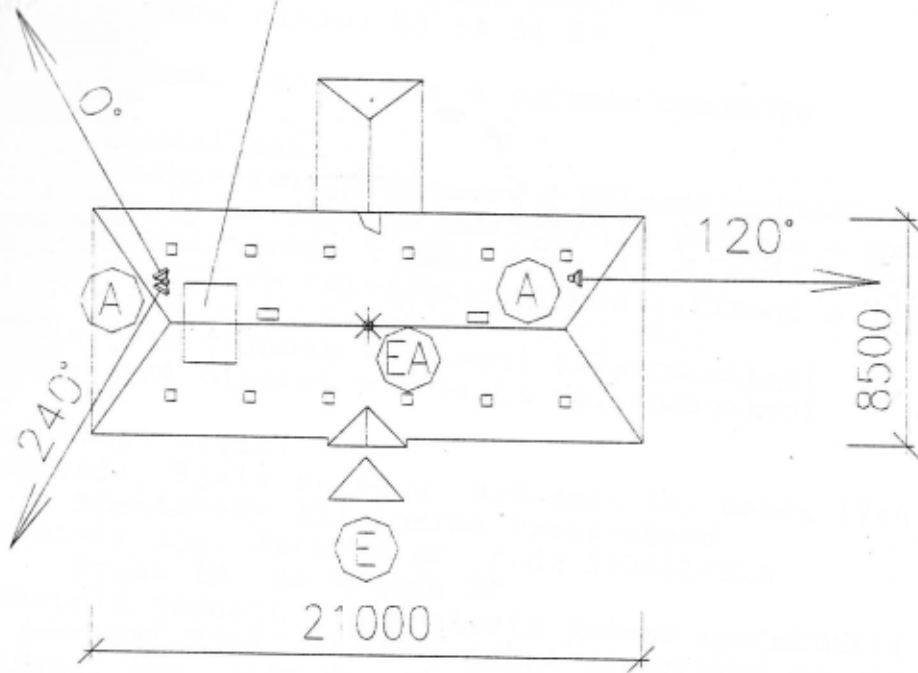

N=0°



E753001B
Příloha
Annex Na3t

KOPIE

OPIS

V ý p i s

z obchodního rejstříku, vedeného
Krajským obchodním soudem v Praze
oddíl C, vložka 17597

Den zápisu: 19. února 1993

Obchodní jméno: ERICSSON spol. s r.o.
Sídlo: Praha 4, U michelské školy 398
Identifikační číslo: 48 58 34 56

Právní forma: Společnost s ručením omezeným

Předmět podnikání:

- Zprostředkovatelská činnost v oblasti obchodu
- Koupě zboží za účelem jeho dalšího prodeje a prodej
- vyjma zboží uved. v příl. 2-3 zák.č. 455/91 Sb.
- montáž a opravy telekomunikačních zařízení s výj. činností.
- uved. v § 3 odst. 2, písm. H/živ. zák.
- projektová činnost v oblasti telekomunikací
- inženýrská činnost v oblasti telekomunikací

Statutární orgán:

jednatel: Kjell Nilsson dat.nar. [redacted] 1940
[redacted] okres Praha-západ

Jednatel: ing. Jiří Turek - č. [redacted]
Praha 10, [redacted]

Jednatelé jednají a podepisují jménem společnosti navenek tak, že jednatel Kjell Nilsson jedná samostatně ve všech věcech a jednatel ing. Jiří Turek pouze společně s jednatelem Kjell Nilssonem. Podepisování jménem společnosti se děje tím způsobem, že k napsanému nebo tištěnému jménu společnosti připojí svůj podpis jednatel Kjell Nilsson samostatně nebo jednatel ing. Jiří Turek a jednatel Kjell Nilsson společně.

Výše vkladu každého společníka a rozsah splacení:

Telefonaktiebolaget L M Ericsson
Stockholm

Švédské království

Vklad: 7 000 000,- Kč

Splaceno: 100 %

Základní jmění: 7 000 000,- Kč

----- Správnost tohoto výpisu se potvrzuje -----

Krajský obchodní soud v Praze

Datum: 30. VI. 1999

Číslo výpisu: 15921/99



53001 B
Příloha
Annex No. 5

Ověřuji, že [redacted] ~~částečný opis~~ (kopie) sestávající z [redacted] listů ~~larchů~~ souhlasí doslovně s prvopisem (ověřeným opisem) z něhož byl pořízen, který sestává z [redacted] listů ~~larchů~~.
V předložene listině nejsou opravy, doplnky, vsuvky nebo škrty, které by mohly zničit její věrohodnost.
Na opisu nebyly provedeny opravy neshod s předložencu listinou.
Notář provedením vidimace neodpovídá za obsah listiny.

Na opisu nebyly provedeny opravy neshod s předložencu listinou.
Notář provedením vidimace neodpovídá za obsah listiny.

V Praze dne: - 2 - 07 - 1999



Eva DVOŘÁKOVÁ
pověřena
140 00 PRAHA 4



Ověřuji, že tento úplný - ~~částečný opis~~ (kopie) sestávající z [redacted] listů ~~larchů~~ souhlasí doslovně s prvopisem (ověřeným opisem) z něhož byl pořízen, který sestává z [redacted] listů ~~larchů~~.
V předložene listině nejsou opravy, doplnky, vsuvky nebo škrty, které by mohly zničit její věrohodnost.
Na opisu nebyly provedeny opravy neshod s předložencu listinou.
Notář provedením vidimace neodpovídá za obsah listiny.

Na opisu nebyly provedeny opravy neshod s předložencu listinou.
Notář provedením vidimace neodpovídá za obsah listiny.

V Praze dne:



Eva DVOŘÁKOVÁ
pověřena
JUDr. Václavou DVOŘÁKOVOU
notářkou
140 00 PRAHA 4



Ověřuji, že tento článek odpovídá obsahu
s přílohou č. 1 a 2, které jsou součástí
strana 1. Tento článek je součástí
č. 1. a 2. a 3. a 4. a 5. a 6. a 7. a 8. a 9. a 10.
V Brně dne 9. 10. 1994

V Brně dne 9. 10. 1994



tajemnice
pověřená

ERICSSON 

Plná moc

Já, níže podepsaný Kjell Nilsson , jakožto jednatel společnosti ERICSSON spol. s r.o., se sídlem U Michelské školy 398, Praha 4, IČO. 48583456, dle Výpisu z obchodního rejstříku vedeného Krajským obchodním soudem v Praze, oddíl C, vložka 17597 oprávněný jednat a podepisovat za společnost samostatně

zplnomocňuji tímto



pana JUDr. Milošava Strosse, bytem , právníka společnosti ERICSSON spol. s r.o., aby za mne jednal a podepisoval příslušné smlouvy a související dokumenty v „Projektu GSM 1800“.

V Praze dne 3. května 1999

ERICSSON 

U Michelské školy 398, 140 00 Praha 4
tel.: 61 19 41 11, 61 21 61 42
tel.: 42 99 61 - optik, fax: 42 75 05

Ověřuji, že tento opis souhlasí doslovně s přepisem listiny, z níž byl pořízen, v němž nebyly provedeny změny doplnky, vstupy nebo škrty, které by mohly zoslabit jeho věrohodnost

Tento opis je úplný a obsahuje 1 stranuV Praze, dne: 27-05-1999

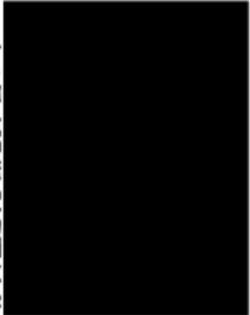
 JUDr. Milošav Stross

 Pospichalová
 koncipientka
 členka
 I. komory
 českého
 notářského
 řádu
 sídlem v Praze

 E75 3001 B
 Příloha
 Annex No. 6

KOPIE

V ý p i s

z obchodního rejstříku, vedeného
Krajským obchodním soudem v Praze
oddíl C, vložka 17597

Den zápisu: 19. února 1993

Obchodní jméno: ERICSSON spol. s r.o.
Sídlo: Praha 4, U michelské školy 398
Identifikační číslo: 48 58 34 56

Právní forma: Společnost s ručením omezeným

Předmět podnikání:

- Zprostředkovatelská činnost v oblasti obchodu
- Koupě zboží za účelem jeho dalšího prodeje a prodej
- vyjma zboží uved. v příl. 2-3 zák.č. 455/91 Sb.
- montáž a opravy telekomunikačních zařízení s výj. činností uved. v § 3 odst. 2, písm. H/živ. zák.
- projektová činnost v oblasti telekomunikací
- inženýrská činnost v oblasti telekomunikací

Statutární orgán:

jednatel: Kjell Nilsson dat.nar [redacted]
[redacted], okres Praha-západ

Jednatel: ing. Jiří Turek r.č. [redacted]
Praha 10, [redacted]

Jednatelé jednají a podepisují jménem společnosti navenek tak, že jednatel Kjell Nilsson jedná samostatně ve všech věcech a jednatel ing. Jiří Turek pouze společně s jednatelem Kjell Nilssonem. Podepisování jménem společnosti se děje tím způsobem, že k napsanému nebo tištěnému jménu společnosti připojí svůj podpis jednatel Kjell Nilsson samostatně nebo jednatel ing. Jiří Turek a jednatel Kjell Nilsson společně.

Výše vkladu každého společníka a rozsah splacení:
Telefonaktiebolaget L M Ericsson

Stockholm
Švédské království
Vklad: 7 000 000,- Kč
Splaceno: 100 %

Základní jmění: 7 000 000,- Kč

----- Správnost tohoto výpisu se potvrzuje -----

Krajský obchodní soud v Praze

Datum: .. 27. IX. 1993.

Číslo výpisu: .. 5794/93

Vyhotovil: [redacted]



Ověřuji, že tento ~~úplný - částečný opis~~ (kopie) sestávající z listů (archů) souhlasí doslovně s prvopisem (~~ověřeným opisem~~) z něhož byl pořízen, který sestává z listů (archů).
V předložené listině nejsou změny, doplňky, vsuvky nebo škrty, které by mohly zeslabit její věrohodnost.
V předložené listině jsou změny, doplňky, vsuvky nebo škrty, které by mohly zeslabit její věrohodnost:

Na opisu nebyly provedeny opravy neshod s předloženou listinou. Na opisu byly provedeny tyto opravy neshod s předloženou listinou:

Notář provedením vidimace neodpovídá za obsah listiny.

V Praze dne: 27-08-1968



Eva DVOŘÁKOVÁ

JUDr. [redacted]
1490 [redacted]



Tento opis (tato fotokopie) souhlasí doslovně s prvopisem (opisem-fotokopií-ověřenou) za stránkovým

Městský úřad v Třebízi



Ověřuji, že tento ~~úplný - částečný opis~~ (kopie) sestávající z listů (archů) souhlasí doslovně s prvopisem (~~ověřeným opisem~~) z něhož byl pořízen, který sestává z listů (archů).
V předložené listině nejsou změny, doplňky, vsuvky nebo škrty, které by mohly zeslabit její věrohodnost.
V předložené listině jsou změny, doplňky, vsuvky nebo škrty, které by mohly zeslabit její věrohodnost:

Na opisu nebyly provedeny opravy neshod s předloženou listinou. Na opisu byly provedeny tyto opravy neshod s předloženou listinou:

Notář provedením vidimace neodpovídá za obsah listiny.

V Praze dne: - 1 - 11 - 1968



Eva DVOŘÁKOVÁ
JUDr. [redacted]



ERICSSON 

Plná moc

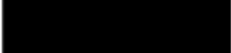
Já, níže podepsaný *Kjell Nilsson*, nar.  jakožto jednatel společnosti ERICSSON spol. s r.o., se sídlem U Michelské školy 398, Praha 4, IČO. 48583456, dle Výpisu z obchodního rejstříku vedeného Krajským obchodním soudem v Praze, oddíl C, vložka 17597 oprávněný jednat a podepisovat za společnost samostatně

zplnomocňuji tímto

pana JUDr. Miloslava Strossa  právníka společnosti ERICSSON spol. s r.o., aby za mne jednal a podepisoval příslušné smlouvy a související dokumenty v „Projektu GSM 1800“.

V Praze dne 3. května 1999

ERICSSON 

spol. s r.o.
U Michelské školy 398, 140 00 Praha 4

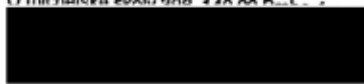



Jednatel společnosti

Zmocněný příjmením



JUDr. Miloslav Stross

Ověřuji, že tento opis souhlasí doslovně s prvopisem listiny, níž byl pořízen, v němž nebyly provedeny změny doplňky, vsuvky nebo škrty, které by mohly zeslabit jeho věrohodnost

Tento opis je úplný a obsahuje stran

V Praze, dne: 02 - 12 - 1999



