

**Protokol o změně díla****Změnový list číslo 42**

Předmět díla:	Rekonstrukce lokality Kolonka Znojmo		
Objekt:	SO 01 - Stavební část		
Objednatel:	Město Znojmo		
Zhotovitel:	Společnost Kolonka Znojmo - FIRESTA + HBH		
TDI:	Znojmoinvesta, s.r.o.		
Projektant:	ATELIER TIŠNOVKA s.r.o.		
Popis změny: Odstranění betonových obrubníků v zelené ploše souběžné s ulicí Rumunská.			
Odůvodnění změny: Odstranění betonových obrubníků v zelené ploše souběžné s ulicí Rumunská.			
údaje o změně	Změnu vyvolal:	Zhotovitel: Společnost Kolonka Znojmo - FIRESTA + HBH	
	Jedná se o změnu: (zatrhnout)	zúžení předmětu díla, kterou se snižuje cena díla	
		úprava předmětu díla bez vlivu na cenu díla	
		práce realizované a hrazené nad rámec ceny díla	X
	Jedná se o změnu ve smyslu zákona č. 134/2016 Sb.: (zatrhnout)	§ 222 odst. 4	
		§ 222 odst. 5	X
		§ 222 odst. 6	
		§ 222 odst. 7	
	Způsob projekčního řešení změny: (zaškrtnout)	zápis do SD (deníku změn)	X
		dodatek k PD	X
dokumentace skut.provedení			
jiné			
údaje o složení ceny změny	hodnota přípočtů (víceprací)	11 375,04,-	
	celkem v Kč bez DPH		
	hodnota odpočtů (méněprací)		
	celkem v Kč bez DPH		
údaje o ceně změny	ocenění změny předložil:	Společnost Kolonka Znojmo - FIRESTA + HBH	
	náklady na změnu v Kč bez DPH	11 375,04,- Kč	
	Výše DPH sazba: 21%	2 388,76,- Kč	
	náklady na změnu vč. DPH	13 763,8,- Kč	
	údaje o dosud schválených změnách jsou uvedeny v tabulce evidence změn č.		
termíny	Termín realizace změny:	bez dopadu	
	Vliv změny na termín dokončení díla:	bez dopadu	
odsouhlasení změny	Změnu odsouhlasil:	datum	podpis
	Zhotovitel (stavbyvedoucí):	16.8.2022	[Redacted Signature]
	Zhotovitel (statutární zástupce):	16.8.2022	
	TDI:	16.8.2022	
	Projektant:	16.8.2022	
	Objednatel (statutární zástupce): Ing. Jakub Malačka	16.8.2022	
Přílohy: č.1 - Rozpočet změny			

Položkový rozpočet stavby

Stavba: 22030202 Rekonstrukce lokality Kolonka Znojmo - ZL
Objekt: ZL - 42 ZL 42 - Odstranění betonových obrubníků v zelené ploše u ulice Rumunská
Rozpočet: 1 ZL 42 - Odstranění betonových obrubníků v zelené ploše u ulice Rumunská

Objednatel: Město Znojmo IČO: 00293881
 Obroková 1/12 DIČ: CZ00293881
 66902 Znojmo

Zhotovitel: FIRESTA-Fišer, rekonstrukce, stavby a.s. IČO: 25317628
 Mlýnská 388/68 DIČ: CZ25317628
 60200 Brno-Trnitá

Vypracoval:

Rozpis ceny	Celkem
HSV	11 375,04
PSV	0,00
MON	0,00
Vedlejší náklady	0,00
Ostatní náklady	0,00
Celkem	11 375,04

Rekapitulace daní

Základ pro sníženou DPH	15 %	0,00 CZK
Snížená DPH	15 %	0,00 CZK
Základ pro základní DPH	21 %	11 375,04 CZK
Základní DPH	21 %	2 388,76 CZK

Zaokrouhlení 0,00 CZK

Cena celkem s DPH 13 763,80 CZK

v _____ dne _____

Za zhotovitele

Za objednatele

Popis stavby: 22030202 - Rekonstrukce lokality Kolonka Znojmo - ZL

Popis objektu: ZL - 42 - ZL 42 - Odstranění betonových obrubníků v zelené ploše u ulice Rumunská

Popis rozpočtu: 1 - ZL 42 - Odstranění betonových obrubníků v zelené ploše u ulice Rumunská

Rekapitulace dílů

Číslo	Název	Typ dílu			Celkem	%
1	Zemní práce	HSV			4 594,32	40
D96	Přesuny suti a vybouraných hmot	PSU			6 780,72	60
Cena celkem					11 375,04	100

Položkový rozpočet

S:	22030202	Rekonstrukce lokality Kolonka Znojmo - ZL
O:	ZL - 42	ZL 42 - Odstranění betonových obrubníků v zelené ploše u ulice Rumunská
R:	1	ZL 42 - Odstranění betonových obrubníků v zelené ploše u ulice Rumunská

P.č.	Číslo položky	Název položky	MJ	Množství	Cena / MJ	Celkem
Díl: 1		Zemní práce				4 594,32
1	113202111R00	Vytrhání obrub obrubníků silničních	m	54,00000	85,08	4 594,32
Díl: D96		Přesuny suti a vybouraných hmot				6 780,72
2	979081111R00	Odvoz suti a vybour. hmot na skládku do 1 km	t	14,58000	19,35	282,12
3	979 08-1121.R00	Příplatek k odvozu za každý další 1 km	t	277,02000	1,07	296,41
4	979086112R00	Nakládání nebo překládání suti a vybouraných hmot	t	14,58000	32,72	477,06
5	979999999R00	Poplatek za recyklaci suť do 10 % příměsí (skup.170107)	t	14,58000	392,67	5 725,13

**Protokol o změně díla****Změnový list číslo 43**

<i>Předmět díla:</i>	Rekonstrukce lokality Kolonka Znojmo		
<i>Objekt:</i>	SO 01 – Stavební část		
<i>Objednatel:</i>	Město Znojmo		
<i>Zhotovitel:</i>	Společnost Kolonka Znojmo – FIRESTA + HBH		
<i>TDI:</i>	Znojmoinvesta, s.r.o.		
<i>Projektant:</i>	ATELIER TIŠNOVKA s.r.o.		
<i>Popis změny: Požadavek investora na zhotovení psích pisoárů, dle obdobných již realizovaných v park C2</i>			
<i>Odůvodnění změny: Požadavek investora na zhotovení psích pisoárů.</i>			
údaje o změně	<i>Změnu vyvolal:</i>	Zhotovitel: Společnost Kolonka Znojmo – FIRESTA + HBH	
	<i>Jedná se o změnu: (zaškrtnout)</i>	zúžení předmětu díla, kterou se snižuje cena díla	
		úprava předmětu díla bez vlivu na cenu díla	
		práce realizované a hrazené nad rámec ceny díla	X
	<i>Jedná se o změnu ve smyslu zákona č. 134/2016 Sb.: (zaškrtnout)</i>	§ 222 odst. 4	
		§ 222 odst. 5	X
		§ 222 odst. 6	
		§ 222 odst. 7	
	<i>Způsob projekčního řešení změny: (zaškrtnout)</i>	zápis do SD (deníku změn)	X
		dodatek k PD	X
dokumentace skut.provedení			
jiné			
údaje o složení ceny změny	<i>hodnota přípočtů (víceprací)</i>	53 373,53,-	
	<i>celkem v Kč bez DPH</i>		
	<i>hodnota odpočtů (méněprací)</i>		
	<i>celkem v Kč bez DPH</i>		
údaje o ceně změny	<i>ocenění změny předložil:</i>	Společnost Kolonka Znojmo – FIRESTA + HBH	
	<i>náklady na změnu v Kč bez DPH</i>	53 373,53,- Kč	
	<i>Výše DPH sazba: 21%</i>	11 208,44,- Kč	
	<i>náklady na změnu vč. DPH</i>	64 581,97,- Kč	
	<i>údaje o dosud schválených změnách jsou uvedeny v tabulce evidence změn č.</i>		
termíny	<i>Termín realizace změny:</i>	bez dopadu	
	<i>Vliv změny na termín dokončení díla:</i>	bez dopadu	
odsouhlasení změny	Změnu odsouhlasil:	datum	podpis
	<i>Zhotovitel (stavbyvedoucí):</i> ██████████	16.8.2022	██████████
	<i>Zhotovitel (statutární zástupce):</i> ██████████	16.8.2022	
	<i>TDI:</i> ██████████	16.8.2022	
	<i>Projektant:</i> ██████████	16.8.2022	
<i>Objednatel (statutární zástupce): Ing. Jakub Malačka</i>	16.8.2022		
přílohy	<i>Přílohy:</i>		
	č.1 - Rozpočet změny č.2 – PD změny		

Popis stavby: 22030202 - Rekonstrukce lokality Kolonka Znojmo - ZL

Popis objektu: ZL - 43 - ZL 43 - Dodávka a montáž psího močítka

Popis rozpočtu: 1 - ZL 43 - Dodávka a montáž psího močítka

Rekapitulace dílů

Číslo	Název	Typ dílu			Celkem	%
1	Zemní práce	HSV			2 383,42	4
2	Základy,zvláštní zakládání	HSV			6 110,11	11
7671	Mobiliář	HSV			44 880,00	84
Cena celkem					53 373,53	100

Položkový rozpočet

S:	22030202	Rekonstrukce lokality Kolonka Znojmo - ZL
O:	ZL - 43	ZL 43 - Dodávka a montáž psího močítka
R:	1	ZL 43 - Dodávka a montáž psího močítka

P.č.	Číslo položky	Název položky	MJ	Množství	Cena / MJ	Celkem
Díl: 1		Zemní práce				2 383,42
1	133 10-001	Hloubení šachet a rýh v hornině 1-4 odvoz do 15 km, uložení na skládku vč. poplatku	m3	0,70000	3 404,88	2 383,42
		Výkop pro osazení : 0,5*0,5*0,7*4		0,70000		
Díl: 2		Základy, zvláštní zakládání				6 110,11
2	274 31-003	Základový blok, pás z betonu C 16/20, vč. bednění	m3	0,70000	8 728,73	6 110,11
		Odkaz na mn. položky pořadí 1 : 0,70000		0,70000		
Díl: 7671		Mobiliář				44 880,00
3	7671R01	D+M Žulový leštěný sloupek dle výkresu - kamenný psí pisoár	ks	4,00000	11 220,00	44 880,00

KAMENNÝ PSÍ PISOÁR - POHLED:

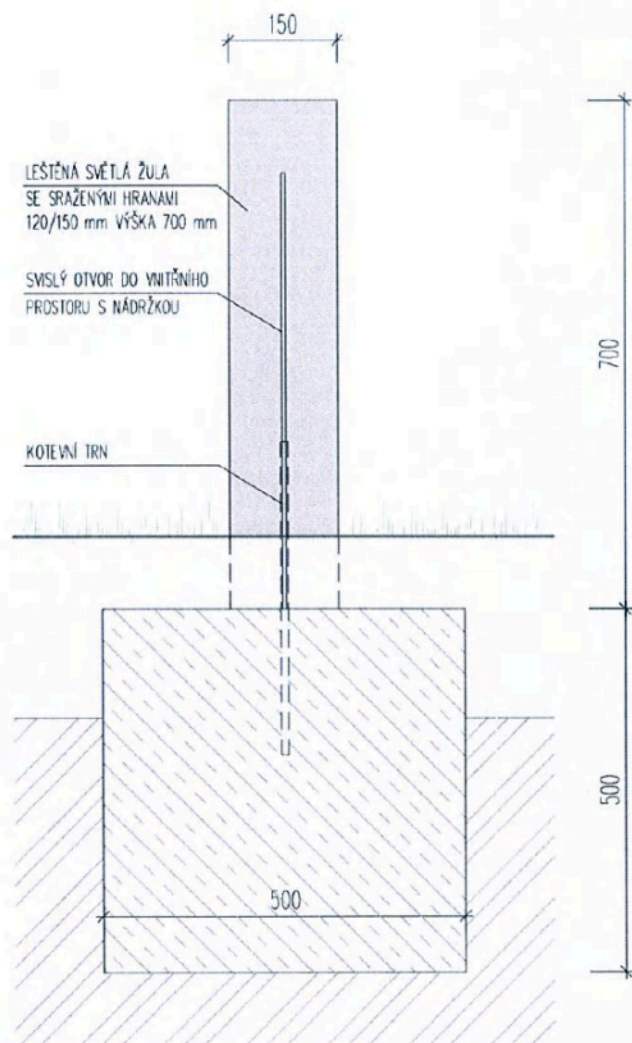

KAMENNÝ PSÍ PISOÁR - PŮDORYS:

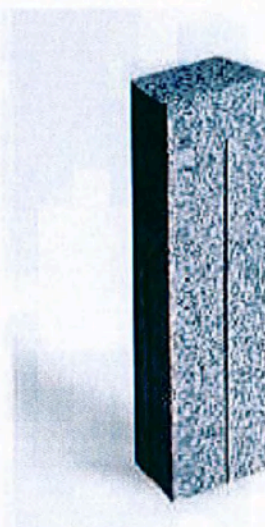
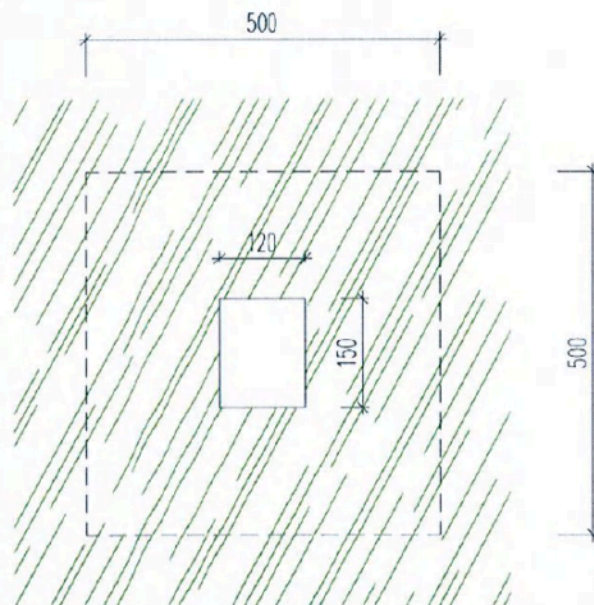

KAMENNÝ PSÍ PISOÁR - POPIS:

- PŘÍVEDENÍ V LEŠTĚNÉ SVĚTLÉ ŽULĚ SE SRAŽENÝMI HRANAMI. VE SPODNÍ ČÁSTI PŘÍVEDENÝ KOLMÝ ZÁŘEZ SLOUŽÍCÍ PRO ZAKOTVENÍ DO BETONU.
- PO OBVODU JSOU UMÍSTĚNY SVISLÉ OTVORY DO VNITŘNÍHO PROSTORU, KDE SE NACHÁZÍ ZÁCHYTNÁ NÁDRŽKA
- ROZMĚRY: 120X150 MM, VÝŠKA 700 MM, VÁHA 35 KG.

LEGENDA MATERIÁLŮ:

	BETONOVÉ LOŽE B 15
	STÁVAJÍCÍ ZEMINA
	TRÁVNÍK
	ORNIČE

autor:

vypracoval:

spolupráce:

lokality: Znojmo

zadavatel: město Znojmo, Obroková 1/12, 669 22, Znojmo

název: REKONSTRUKCE LOKALITY KOLONKA, ZNOJMO

KAMENNÝ PSÍ PISOÁR

stupeň: VD

datum: 05 / 2021

měřítko
1:10

přil. č. paré

**Protokol o změně díla****Změnový list číslo 43**

Předmět díla:	Rekonstrukce lokality Kolonka Znojmo		
Objekt:	SO 01 – Stavební část		
Objednatel:	Město Znojmo		
Zhotovitel:	Společnost Kolonka Znojmo – FIRESTA + HBH		
TDI:	Znojmoinvesta, s.r.o.		
Projektant:	ATELIER TIŠNOVKA s.r.o.		
Popis změny: Požadavek investora na zhotovení psích pisoárů, dle obdobných již realizovaných v park C2			
Odůvodnění změny: Požadavek investora na zhotovení psích pisoárů.			
údaje o změně	Změnu vyvolal:	Zhotovitel: Společnost Kolonka Znojmo – FIRESTA + HBH	
	Jedná se o změnu: (zaškrtnout)	zúžení předmětu díla, kterou se snižuje cena díla	
		úprava předmětu díla bez vlivu na cenu díla	
		práce realizované a hrazené nad rámec ceny díla	X
	Jedná se o změnu ve smyslu zákona č. 134/2016 Sb.: (zaškrtnout)	§ 222 odst. 4	
		§ 222 odst. 5	X
		§ 222 odst. 6	
		§ 222 odst. 7	
	Způsob projekčního řešení změny: (zaškrtnout)	zápis do SD (deníku změn)	X
		dodatek k PD	X
dokumentace skut.provedení			
jiné			
údaje o složení ceny změny	hodnota přípočtů (víceprací)	53 373,53,-	
	celkem v Kč bez DPH		
	hodnota odpočtů (méněprací)		
	celkem v Kč bez DPH		
údaje o ceně změny	ocenění změny předložil:	Společnost Kolonka Znojmo – FIRESTA + HBH	
	náklady na změnu v Kč bez DPH	53 373,53,- Kč	
	Výše DPH sazba: 21%	11 208,44,- Kč	
	náklady na změnu vč. DPH	64 581,97,- Kč	
	údaje o dosud schválených změnách jsou uvedeny v tabulce evidence změn č.		
termíny	Termín realizace změny:	bez dopadu	
	Vliv změny na termín dokončení díla:	bez dopadu	
odsouhlasení změny	Změnu odsouhlasil:	datum	podpis
	Zhotovitel (stavbyvedoucí):	16.8.2022	
	Zhotovitel (statutární zástupce):	16.8.2022	
	TDI:	16.8.2022	
	Projektant:	16.8.2022	
Objednatel (statutární zástupce): Ing. Jakub Malačka	16.8.2022		
přílohy	Přílohy:		
	č.1 - Rozpočet změny č.2 – PD změny		

Popis stavby: 22030202 - Rekonstrukce lokality Kolonka Znojmo - ZL

Popis objektu: ZL - 43 - ZL 43 - Dodávka a montáž psího močítka

Popis rozpočtu: 1 - ZL 43 - Dodávka a montáž psího močítka

Rekapitulace dílů

Číslo	Název	Typ dílu			Celkem	%
1	Zemní práce	HSV			2 383,42	4
2	Základy,zvláštní zakládání	HSV			6 110,11	11
7671	Mobiliář	HSV			44 880,00	84
Cena celkem					53 373,53	100

Položkový rozpočet

S:	22030202	Rekonstrukce lokality Kolonka Znojmo - ZL
O:	ZL - 43	ZL 43 - Dodávka a montáž psího močítka
R:	1	ZL 43 - Dodávka a montáž psího močítka

P.č.	Číslo položky	Název položky	MJ	Množství	Cena / MJ	Celkem
Díl: 1		Zemní práce				2 383,42
1	133 10-001	Hloubení šachet a rýh v hornině 1-4 odvoz do 15 km, uložení na skládku vč. poplatku	m3	0,70000	3 404,88	2 383,42
		Výkop pro osazení : 0,5*0,5*0,7*4		0,70000		
Díl: 2		Základy, zvláštní zakládání				6 110,11
2	274 31-003	Základový blok, pás z betonu C 16/20, vč. bednění	m3	0,70000	8 728,73	6 110,11
		Odkaz na mn. položky pořadí 1 : 0,70000		0,70000		
Díl: 7671		Mobiliář				44 880,00
3	7671R01	D+M Žulový leštěný sloupek dle výkresu - kamenný psí pisoár	ks	4,00000	11 220,00	44 880,00

KAMENNÝ PSÍ PISOÁR - POHLED:

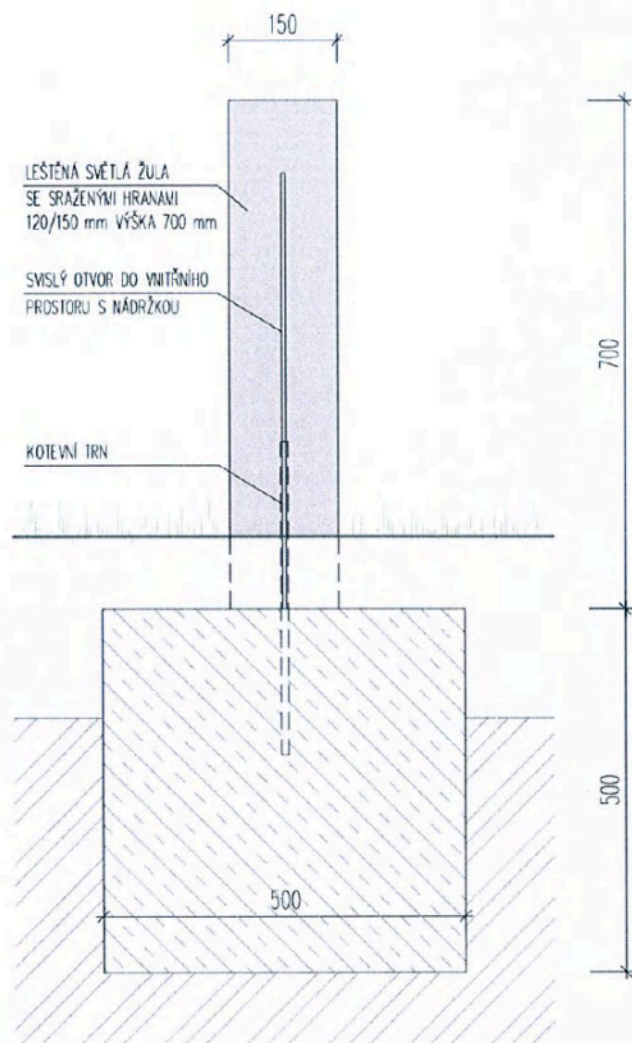

KAMENNÝ PSÍ PISOÁR - PŮDORYS:

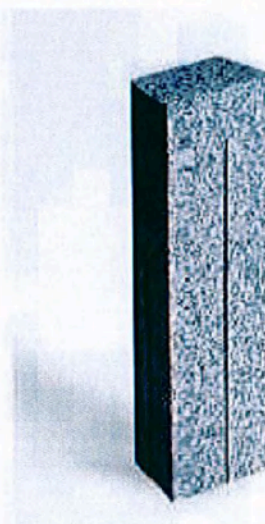
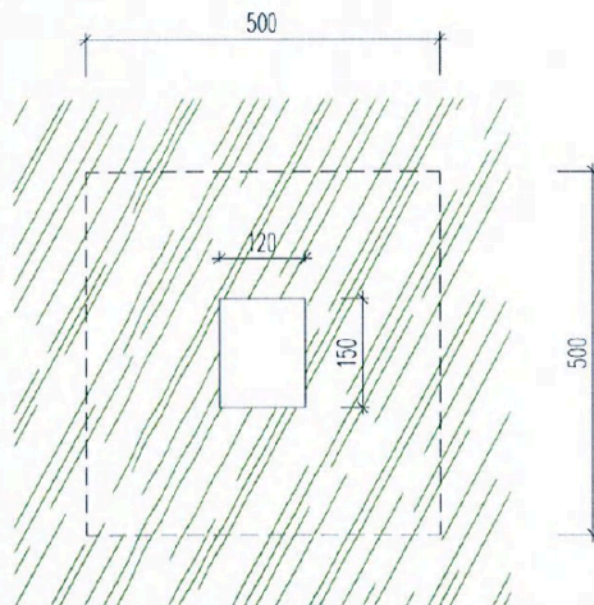

KAMENNÝ PSÍ PISOÁR - POPIS:

- PŘEVEDENÍ V LEŠTĚNÉ SVĚTLÉ ŽULE SE SRAŽENÝMI HRANAMI. VE SPODNÍ ČÁSTI PŘEVEDENÝ KOLMÝ ZÁŘEZ SLOUŽÍCÍ PRO ZAKOTVENÍ DO BETONU.
- PO OBVODU JSOU UMÍSTĚNY SVISLÉ OTVORY DO VNITŘNÍHO PROSTORU, KDE SE NACHÁZÍ ZÁCHYTNÁ NÁDRŽKA
- ROZMĚRY: 120X150 MM, VÝŠKA 700 MM, VÁHA 35 KG.

LEGENDA MATERIÁLŮ:

	BETONOVÉ LOŽE B 15
	STÁVAJÍCÍ ZEMINA
	TRÁVNÍK
	ORNICE

autor:

vypracoval:

spolupráce:

lokality: Znojmo

zadavatel: město Znojmo, Obroková 1/12, 669 22, Znojmo

název: REKONSTRUKCE LOKALITY KOLONKA, ZNOJMO

KAMENNÝ PSÍ PISOÁR

stupeň: VD

datum: 05 / 2021

měřítko
1:10

přil. č. paré

**Protokol o změně díla****Změnový list číslo 44**

Předmět díla:	Rekonstrukce lokality Kolonka Znojmo		
Objekt:	SO 01 – Stavební část		
Objednatel:	Město Znojmo		
Zhotovitel:	Společnost Kolonka Znojmo – FIRESTA + HBH		
TDI:	Znojmoinvesta, s.r.o.		
Projektant:	ATELIER TIŠNOVKA s.r.o.		
Popis změny: Požadavek správce sítí Vodafone na jejich uložení do chrániček			
Odůvodnění změny: Jedná se o požadavek správce sítí společnosti Vodafone CZ, které kříží vjezd na parkoviště u pekárny. Správce požaduje uložení chrániček do betonových žlabů podbetonovaných. Specifikace žlabů jsou obsaženy v položkovém rozpočtu ZL.			
údaje o změně	Změnu vyvolal:	Zhotovitel: Společnost Kolonka Znojmo – FIRESTA + HBH	
	Jedná se o změnu: (zatrhnout)	zúžení předmětu díla, kterou se snižuje cena díla	
		úprava předmětu díla bez vlivu na cenu díla	
		práce realizované a hrazené nad rámec ceny díla	X
	Jedná se o změnu ve smyslu zákona č. 134/2016 Sb.: (zatrhnout)	§ 222 odst. 4	
		§ 222 odst. 5	X
		§ 222 odst. 6	
		§ 222 odst. 7	
	Způsob projekčního řešení změny: (zaškrtnout)	zápis do SD (deníku změn)	X
		dodatek k PD	X
dokumentace skut.provedení			
jiné			
údaje o složení ceny změny	hodnota přípočtů (víceprací)	24 834,-	
	celkem v Kč bez DPH		
	hodnota odpočtů (méněprací)		
	celkem v Kč bez DPH		
údaje o ceně změny	ocenění změny předložil:	Společnost Kolonka Znojmo – FIRESTA + HBH	
	náklady na změnu v Kč bez DPH	24 834,- Kč	
	Výše DPH sazba: 21%	5 215,14,- Kč	
	náklady na změnu vč. DPH	30 049,14,- Kč	
	údaje o dosud schválených změnách jsou uvedeny v tabulce evidence změn č.		
termíny	Termín realizace změny:	bez dopadu	
	Vliv změny na termín dokončení díla:	bez dopadu	
odsouhlasení změny	Změnu odsouhlasil:	datum	podpis
	Zhotovitel (stavbyvedoucí):	16.8.2022	
	Zhotovitel (statutární zástupce):	16.8.2022	
	TDI:	16.8.2022	
	Projektant:	16.8.2022	
	Objednatel (statutární zástupce): Ing. Jakub Malačka	16.8.2022	
přílohy	Přílohy: č.1 - Rozpočet změny		

Položkový rozpočet stavby

Stavba: 22030202 Rekonstrukce lokality Kolonka Znojmo - ZL
Objekt: ZL - 44 ZL 44 - Přeložka sítí Vodafone vjezd na parkoviště u pekárny
Rozpočet: 1 ZL 44 - Přeložka sítí Vodafone vjezd na parkoviště u pekárny

Objednatel: Město Znojmo IČO: 00293881
 Obroková 1/12 DIČ: CZ00293881
 66902 Znojmo

Zhotovitel: FIRESTA-Fišer, rekonstrukce, stavby a.s. IČO: 25317628
 Mlýnská 388/68 DIČ: CZ25317628
 60200 Brno-Trnitá

Vypracoval:

Rozpis ceny	Celkem
HSV	2 126,25
PSV	0,00
MON	22 707,75
Vedlejší náklady	0,00
Ostatní náklady	0,00
Celkem	24 834,00

Rekapitulace daní

Základ pro sníženou DPH	15 %	0,00 CZK
Snížená DPH	15 %	0,00 CZK
Základ pro základní DPH	21 %	24 834,00 CZK
Základní DPH	21 %	5 215,14 CZK

Zaokrouhlení 0,00 CZK

Cena celkem s DPH 30 049,14 CZK

v _____ dne _____

Za zhotovitele

Za objednatele

Popis stavby: 22030202 - Rekonstrukce lokality Kolonka Znojmo - ZL

Popis objektu: ZL - 44 - ZL 44 - Přeložka sítě Vodafone vjezd na parkoviště u pekárny

Popis rozpočtu: 1 - ZL 44 - Přeložka sítě Vodafone vjezd na parkoviště u pekárny

Rekapitulace dílů

Číslo	Název	Typ dílu			Celkem	%
4	Vodorovné konstrukce	HSV			2 126,25	9
M46	Zemní práce při montážích	MON			22 707,75	91
Cena celkem					24 834,00	100

Položkový rozpočet

S:	22030202	Rekonstrukce lokality Kolonka Znojmo - ZL
O:	ZL - 44	ZL 44 - Přeložka sítí Vodafone vjezd na parkoviště u pekárny
R:	1	ZL 44 - Přeložka sítí Vodafone vjezd na parkoviště u pekárny

P.č.	Číslo položky	Název položky	MJ	Množství	Cena / MJ	Celkem
Díl: 4		Vodorovné konstrukce				2 126,25
1	452312121R00	Sedlové lože pod potrubí z betonu C 8/10	m3	0,75000	2 835,00	2 126,25
Díl: M46		Zemní práce při montážích				22 707,75
2	460510204R00	Žlab kabelový prefabrikovaný T2N, neasfaltovaný	m	15,00000	155,45	2 331,75
3	M46R01	Žlab kabelový betonový KZ III 500x320x270 mm	ks	30,00000	300,80	9 024,00
4	M46R02	Deska krycí pro betonový žlab KD III 500x300x45 mm	ks	30,00000	103,40	3 102,00
5	M46R03	Doprava žlabů na stavbu	kpl	1,00000	6 000,00	6 000,00
6	M46R31	Uložení chráničky s kabely Vodafone do betonového žlabu	bm	15,00000	150,00	2 250,00



45

Protokol o změně díla

Změnový list číslo 44

Předmět díla:	Rekonstrukce lokality Kolonka Znojmo		
Objekt:	SO 01 – Stavební část		
Objednatel:	Město Znojmo		
Zhotovitel:	Společnost Kolonka Znojmo – FIRESTA + HBH		
TDI:	Znojmoinvesta, s.r.o.		
Projektant:	ATELIER TIŠNOVKA s.r.o.		
Popis změny: Provedení dešťové kanalizace u BD na parkovišti u pekárny, vč. nové trasy mezi sítěmi u vjezdu.			
Odůvodnění změny: Jedná se o opravu dešťové kanalizace v tělese budoucí komunikace u BD při vjezdu na parkoviště u pekárny, vč. jejího zasypaní v nové trase ve vjezdu. ZL obsahuje i zasypaní kačirkem mezi novou obrubou a novou fólií BD.			
údaje o změně	Změnu vyvolal:	Zhotovitel: Společnost Kolonka Znojmo – FIRESTA + HBH	
	Jedná se o změnu: (zatrhnout)	zúžení předmětu díla, kterou se snižuje cena díla	
		úprava předmětu díla bez vlivu na cenu díla	
		práce realizované a hrazené nad rámec ceny díla	X
	Jedná se o změnu ve smyslu zákona č. 134/2016 Sb.: (zatrhnout)	§ 222 odst. 4	
		§ 222 odst. 5	X
		§ 222 odst. 6	
		§ 222 odst. 7	
	Způsob projekčního řešení změny: (zaškrtnout)	zápis do SD (deníku změn)	X
		dodatek k PD	X
dokumentace skut.provedení			
jiné			
údaje o složení ceny změny	hodnota přípočtů (víceprací)	54 573,43,-	
	celkem v Kč bez DPH		
	hodnota odpočtů (méněprací)		
	celkem v Kč bez DPH		
údaje o ceně změny	ocenění změny předložil:	Společnost Kolonka Znojmo – FIRESTA + HBH	
	náklady na změnu v Kč bez DPH	54 573,43,- Kč	
	Výše DPH sazba: 21%	11 460,42,- Kč	
	náklady na změnu vč. DPH	66 033,85,- Kč	
	údaje o dosud schválených změnách jsou uvedeny v tabulce evidence změn č.		
termí ny	Termín realizace změny:	bez dopadu	
	Vliv změny na termín dokončení díla:	bez dopadu	
odsouhlasení změny	Změnu odsouhlasil:	datum	podpis
	Zhotovitel (stavbyvedoucí):	16.8.2022	
	Zhotovitel (statutární zástupce):	16.8.2022	
	TDI:	16.8.2022	
	Projektant:	16.8.2022	
	Objednatel (statutární zástupce): Ing. Jakub Malačka	16.8.2022	
přílohy	Přílohy: č.1 - Rozpočet změny č.2 - PD změny		

Položkový rozpočet stavby

Stavba: 22030202 Rekonstrukce lokality Kolonka Znojmo - ZL
Objekt: ZL - 45 ZL 45 - Potrubí pro svody dešťových vod z BD na ulici Slovenská
Rozpočet: 1 ZL 45 - Potrubí pro svody dešťových vod z BD na ulici Slovenská

Objednatel: Město Znojmo IČO: 00293881
 Obroková 1/12 DIČ: CZ00293881
 66902 Znojmo

Zhotovitel: FIRESTA-Fišer, rekonstrukce, stavby a.s. IČO: 25317628
 Mlýnská 388/68 DIČ: CZ25317628
 60200 Brno-Trnitá

Vypracoval:

Rozpis ceny	Celkem
HSV	54 573,43
PSV	0,00
MON	0,00
Vedlejší náklady	0,00
Ostatní náklady	0,00
Celkem	54 573,43

Rekapitulace daní

Základ pro sníženou DPH	15 %	0,00 CZK
Snížená DPH	15 %	0,00 CZK
Základ pro základní DPH	21 %	54 573,43 CZK
Základní DPH	21 %	11 460,42 CZK

Zaokrouhlení 0,00 CZK

Cena celkem s DPH 66 033,85 CZK

v _____ dne _____

Za zhotovitele

Za objednatele

Popis stavby: 22030202 - Rekonstrukce lokality Kolonka Znojmo - ZL

Popis objektu: ZL - 45 - ZL 45 - Potrubí pro svody dešťových vod z BD na ulici Slovenská

Popis rozpočtu: 1 - ZL 45 - Potrubí pro svody dešťových vod z BD na ulici Slovenská

Rekapitulace dílů

Číslo	Název	Typ dílu			Celkem	%
1	ZEMNÍ PRÁCE	HSV			8 933,83	16
3019195	POTRUBÍ	HSV			40 920,00	75
63	Podlahy a podlahové konstrukce	HSV			4 719,60	9
Cena celkem					54 573,43	100

Položkový rozpočet

S:	22030202	Rekonstrukce lokality Kolonka Znojmo - ZL
O:	ZL - 45	ZL 45 - Potrubí pro svody dešťových vod z BD na ulici Slovenská
R:	1	ZL 45 - Potrubí pro svody dešťových vod z BD na ulici Slovenská

P.č.	Číslo položky	Název položky	MJ	Množství	Cena / MJ	Celkem
Díl: 1		ZEMNÍ PRÁCE				8 933,83
1	13293AOA0	hloubení rýh šíř do 2m paž i nepaž tř. iii - bez dopravy 10*0,6*0,6	M3	3,60000	2 100,00	7 560,00
				3,60000		
2	17411OA0	zásyp jam a rýh zeminou se zhuštění 3,6-(3,14*0,08*0,08)*10-10*0,1*0,6	M3	2,79904	180,00	503,83
				2,79904		
3	1	Lože a obsyp - kamenivo těžené 0 - 4 mm 10*0,6*0,1	m3	0,60000	1 450,00	870,00
				0,60000		
Díl: 3019195		POTRUBÍ				40 920,00
4		Montáž potrubí z PVC hrdlových trub DN 150	m	31,00000	300,00	9 300,00
5		KG150 PŘÍMÁ TROUBA SN8	m	31,00000	1 020,00	31 620,00
Díl: 63		Podlahy a podlahové konstrukce				4 719,60
6	639571215R00	Kačírek pro okapový chodník tl. 150 mm 36*0,3	m2	10,80000	437,00	4 719,60
				10,80000		

**Protokol o změně díla****Změnový list číslo 46**

Předmět díla:	Rekonstrukce lokality Kolonka Znojmo		
Objekt:	SO 01 – Stavební část		
Objednatel:	Město Znojmo		
Zhotovitel:	Společnost Kolonka Znojmo – FIRESTA + HBH		
TDI:	Znojmoinvesta, s.r.o.		
Projektant:	ATELIER TIŠNOVKA s.r.o.		
Popis změny: Dodávka a montáž zahrazovacích sloupků na stavbě.			
Odůvodnění změny: Na žádost objednatele z důvodu zamezení vjezdu vozidel na plochy náchylné k poškození.			
údaje o změně	Změnu vyvolal:	Zhotovitel: Společnost Kolonka Znojmo – FIRESTA + HBH	
	Jedná se o změnu: (zatrhnout)	zúžení předmětu díla, kterou se snižuje cena díla	
		úprava předmětu díla bez vlivu na cenu díla	
		práce realizované a hrazené nad rámec ceny díla	X
	Jedná se o změnu ve smyslu zákona č. 134/2016 Sb.: (zatrhnout)	§ 222 odst. 4	
		§ 222 odst. 5	X
		§ 222 odst. 6	
		§ 222 odst. 7	
	Způsob projekčního řešení změny: (zaškrtnout)	zápis do SD (deníku změn)	X
		dodatek k PD	X
dokumentace skut.provedení			
jiné			
údaje o složení ceny změny	hodnota přípočtů (víceprací)	30 753,88,-	
	celkem v Kč bez DPH		
	hodnota odpočtů (méněprací)		
	celkem v Kč bez DPH		
údaje o ceně změny	ocenění změny předložil:	Společnost Kolonka Znojmo – FIRESTA + HBH	
	náklady na změnu v Kč bez DPH	30 753,88,- Kč	
	Výše DPH sazba: 21%	6 458,31,- Kč	
	náklady na změnu vč. DPH	37 212,19,- Kč	
	údaje o dosud schválených změnách jsou uvedeny v tabulce evidence změn č.		
termíny	Termín realizace změny:	bez dopadu	
	Vliv změny na termín dokončení díla:	bez dopadu	
odsouhlasení změny	Změnu odsouhlasil:	datum	podpis
	Zhotovitel (stavbyvedoucí):	16.8.2022	
	Zhotovitel (statutární zástupce):	16.8.2022	
	TDI:	16.8.2022	
	Projektant:	16.8.2022	
	Objednatel (statutární zástupce): Ing. Jakub Malačka	16.8.2022	
Přílohy: č.1 - Rozpočet změny			

Položkový rozpočet stavby

Stavba: 22030202 Rekonstrukce lokality Kolonka Znojmo - ZL

Objekt: ZL - 46 ZL 46 - Zahrazovací sloupky

Rozpočet: 1 ZL 46 - Zahrazovací sloupky

Objednatel: Město Znojmo

IČO: 00293881

Obroková 1/12

DIČ: CZ00293881

66902 Znojmo

Zhotovitel: FIRESTA-Fišer, rekonstrukce, stavby a.s.

IČO: 25317628

Mlýnská 388/68

DIČ: CZ25317628

60200 Brno-Trnitá

Vypracoval:

Rozpis ceny

Celkem

HSV			30 753,88
PSV			0,00
MON			0,00
Vedlejší náklady			0,00
Ostatní náklady			0,00
Celkem			30 753,88

Rekapitulace daní

Základ pro sníženou DPH	15 %		0,00 CZK
Snížená DPH	15 %		0,00 CZK
Základ pro základní DPH	21 %		30 753,88 CZK
Základní DPH	21 %		6 458,31 CZK

Zaokrouhlení 0,00 CZK

Cena celkem s DPH

37 212,19 CZK

v _____ dne _____

Za zhotovitele

Za objednatele

Popis stavby: 22030202 - Rekonstrukce lokality Kolonka Znojmo - ZL

Popis objektu: ZL - 46 - ZL 46 - Zahrazovací sloupky

Popis rozpočtu: 1 - ZL 46 - Zahrazovací sloupky

Rekapitulace dílů

Číslo	Název	Typ dílu			Celkem	%
1	Zemní práce	HSV			2 723,90	9
2	Základy,zvláštní zakládání	HSV			6 982,98	23
7671	Mobiliář	HSV			21 047,00	68
Cena celkem					30 753,88	100

Položkový rozpočet

S:	22030202	Rekonstrukce lokality Kolonka Znojmo - ZL
O:	ZL - 46	ZL 46 - Zahrazovací sloupky
R:	1	ZL 46 - Zahrazovací sloupky

P.č.	Číslo položky	Název položky	MJ	Množství	Cena / MJ	Celkem
Díl: 1		Zemní práce				2 723,90
1	133 10-001	Hloubení šachet a rýh v hornině 1-4 odvoz do 15 km, uložení na skládku vč.poplatku	m3	0,80000	3 404,88	2 723,90
Díl: 2		Základy,zvláštní zakládání				6 982,98
2	274 31-003	Základový blok, pás z betonu C 16/20, vč. bednění	m3	0,80000	8 728,73	6 982,98
Díl: 7671		Mobiliář				21 047,00
3	7671R01	D+M zahrazovací sloupek JEKO - SJE1b-100 vč. dopravy	ks	2,00000	4 206,80	8 413,60
4	7671R02	D+M zahrazovací sloupek JEKO sklopný - SJE3b-100 vč. dopravy	ks	2,00000	6 316,70	12 633,40

**Protokol o změně díla****Změnový list číslo 47**

Předmět díla:	Rekonstrukce lokality Kolonka Znojmo		
Objekt:	SO 01 – Stavební část		
Objednatel:	Město Znojmo		
Zhotovitel:	Společnost Kolonka Znojmo – FIRESTA + HBH		
TDI:	Znojmoinvesta, s.r.o.		
Projektant:	ATELIER TIŠNOVKA s.r.o.		
Popis změny: Změna rozsahu betonových prvků v trávě – vstupy do zadních traktů ulice Jugoslávská.			
Odůvodnění změny: Na žádost investora, vyhotovil AD změnu PD ze strany AD, která obsahuje napojení zadních traktů BD na ulici Jugoslávská do lokality Kolonka.			
údaje o změně	Změnu vyvolal:	Zhotovitel: Společnost Kolonka Znojmo – FIRESTA + HBH	
	Jedná se o změnu: (zatrhnout)	zúžení předmětu díla, kterou se snižuje cena díla	
		úprava předmětu díla bez vlivu na cenu díla	
		práce realizované a hrazené nad rámec ceny díla	X
	Jedná se o změnu ve smyslu zákona č. 134/2016 Sb.: (zatrhnout)	§ 222 odst. 4	
		§ 222 odst. 5	X
		§ 222 odst. 6	
		§ 222 odst. 7	
	Způsob projekčního řešení změny: (zaškrtnout)	zápis do SD (deníku změn)	X
		dodatek k PD	X
dokumentace skut.provedení			
jiné			
údaje o složení ceny změny	hodnota připočtů (víceprací)	9 661,74,-	
	celkem v Kč bez DPH		
	hodnota odpočtů (méněprací)		
	celkem v Kč bez DPH		
údaje o ceně změny	ocenění změny předložil:	Společnost Kolonka Znojmo – FIRESTA + HBH	
	náklady na změnu v Kč bez DPH	9 661,74,- Kč	
	Výše DPH sazba: 21%	2 028,97,- Kč	
	náklady na změnu vč. DPH	11 690,71,- Kč	
	údaje o dosud schválených změnách jsou uvedeny v tabulce evidence změn č.		
termíny	Termín realizace změny:	3 dny	
	Vliv změny na termín dokončení díla:	3 dny	
odsouhlasení změny	Změnu odsouhlasil:	datum	podpis
	Zhotovitel (stavbyvedoucí):	16.8.2022	
	Zhotovitel (statutární zástupce):	16.8.2022	
	TDI:	16.8.2022	
	Projektant:	16.8.2022	
	Objednatel (statutární zástupce): Ing. Jakub Malačka	16.8.2022	
přílohy	Přílohy:		
	č.1 - Rozpočet změny		

Položkový rozpočet stavby

Stavba: 22030202 Rekonstrukce lokality Kolonka Znojmo - ZL

Objekt: ZL - 47 ZL 47 - Vstupy do dvorů vč. násypů BD Jugoslávská

Rozpočet: 1 ZL 47 - Vstupy do dvorů vč. násypů BD Jugoslávská

Objednatel: Město Znojmo IČO: 00293881
 Obroková 1/12 DIČ: CZ00293881
 66902 Znojmo

Zhotovitel: FIRESTA-Fišer, rekonstrukce, stavby a.s. IČO: 25317628
 Mlýnská 388/68 DIČ: CZ25317628
 60200 Brno-Trnitá

Vypracoval:

Rozpis ceny	Celkem
HSV	9 661,74
PSV	0,00
MON	0,00
Vedlejší náklady	0,00
Ostatní náklady	0,00
Celkem	9 661,74

Rekapitulace daní

Základ pro sníženou DPH	15 %	0,00 CZK
Snížená DPH	15 %	0,00 CZK
Základ pro základní DPH	21 %	9 661,74 CZK
Základní DPH	21 %	2 028,97 CZK
Zaokrouhlení		0,00 CZK

Cena celkem s DPH **11 690,71 CZK**

v _____ dne _____

Za zhotovitele

Za objednatele

Popis stavby: 22030202 - Rekonstrukce lokality Kolonka Znojmo - ZL
Popis objektu: ZL - 47 - ZL 47 - Vstupy do dvorů vč. násypů BD Jugoslávská
Popis rozpočtu: 1 - ZL 47 - Vstupy do dvorů vč. násypů BD Jugoslávská

Rekapitulace dílů

Číslo	Název	Typ dílu			Celkem	%
1	Zemní práce	HSV			1 557,37	16
5	Komunikace	HSV			8 104,37	84
Cena celkem					9 661,74	100

Položkový rozpočet

S:	22030202	Rekonstrukce lokality Kolonka Znojmo - ZL
O:	ZL - 47	ZL 47 - Vstupy do dvorů vč. násypů BD Jugoslávská
R:	1	ZL 47 - Vstupy do dvorů vč. násypů BD Jugoslávská

P.č.	Číslo položky	Název položky	MJ	Množství	Cena / MJ	Celkem
Díl: 1 Zemní práce						1 557,37
1	121101102R00	Sejmutí ornice s přemístěním přes 50 do 100 m Plocha : (2,75+2+2,1)*0,25	m3	1,71250	229,06	392,27
2	122201402R00	Vykopávky v zemníku v hor. 3 do 1000 m3 odstranění zeminy Plocha : (2,75+2+2,1)*0,10	m3	0,68500	163,61	112,07
3	162701105R00	Vodorovné přemístění výkopku z hor.1-4 do 10000 m, odvoz zeminy na skládku Odkaz na mn. položky pořadí 1 : 1,71250 Odkaz na mn. položky pořadí 2 : 0,68500	m3	2,39750	130,32	312,44
4	171204111R00	Uložení sypaniny bez zhut na skládku vč. poplatku Odkaz na mn. položky pořadí 3 : 2,39750	m3	2,39750	308,90	740,59
Díl: 5 Komunikace						8 104,37
5	591 05 *S6*	Betonové prvky v trávě - kompletní skladba Plocha vstupů : 1 : 2,75 2 : 2 3 : 2,1	m2	6,85000	1 183,12	8 104,37