

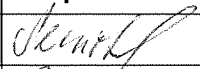



2019/97

KRAJSKÝ ÚŘAD KRAJE Vysočina

Název dokumentu:	Smlouva o zřízení služebnosti				
Oprávněn/pověřen k podpisu:	Ing. Josef Pavlík				
Schváleno:	RK	Datum:	25.4.2017	Č.usnesení:	0767/15/2017/RK
Dokument uložen u:	odboru majetkového				
Počet vyhotovení:	4				
Adresát:	Obec Putimov				
Smluvní částka: 1)	0.00				
Odpovědný odbor: 2)	odbor majetkový				
Podpis zajistit do:	neprodleně				

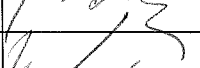
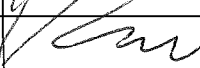
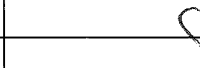
	Pracoviště/pracovník	Datum	Podpis
Zpracoval:	OM/M. Semotamová	9.5.2017	
Projednáno s:	OM/J. Mrázková	9.5.2017	
Právní kontrola:	OM/J. Mrázková	9.5.2017	
Předkládá:	OM/P. Kolář	9.5.2017	
Potvrzení příjmu smlouvy do předběžné evidence 3)	OM/P. Kolář	9.5.2017	
Zodpovídá:	Příkazce operace:		
	Správce rozpočtu:		

Poznámka:

Subjekt (IČO: 515965), se kterým je uzavírána smlouva NEBYL NALEZEN v databázi nespolehlivých plátců MFČR; (ověření provedl: koudelova, datum ověření: 09.05.2017 07:50:10):

Smlouva o zřízení služebnosti - kanalizace
 kú a obec Putimov
 par.č. 688/2 a 688/26
 OM 397/2017

Rozpočtová skladba:

1) Použije se, pokud se jedná o písemnost typu smlouvy, jejímž předmětem je peněžité plnění. Pokud je v košilce více smluv, uvede se částka souhrnná. Pokud se jedná o smlouvu, příp. smlouvy, u níž je peněžité plnění stanoveno částkou za čerpanou jednotku (např. hodinovou sazbu), uvede se částka maximálního rozsahu tohoto plnění. V případě smluv na dobu neurčitou uveďte částku jedné platby.

2) Odpovědným odborem se rozumí odbor, příp. sekce nebo samostatné oddělení, které za písemnost, její vyřízení a správu záležitosti (správu smluvního vztahu) odpovídá.

3) Potvrzuje vždy vedoucí odpovědného odboru (nenahrazuje právní kontrolu).

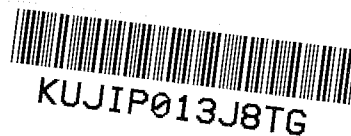

Smlouva o zřízení služebnosti

uzavřená podle ustanovení § 1257 a násl. zákona č. 89/2012/Sb., občanský zákoník,
v platném znění

2019/17

mezi těmito smluvními stranami:

**Kraj Vysočina, se sídlem v Jihlavě, Žižkova 57, 587 33 Jihlava
zastoupený hejtmánem kraje MUDr. Jiřím Běhounkem
k podpisu smlouvy pověřen Ing. Josef Pavlík, náměstek hejtmána pro oblast
ekonomiky a majetku**

IČ: 708 90 749

DIČ: CZ70890749

Bankovní spojení: Sberbank CZ, a.s.

č.ú.: 40 50 00 50 19/6800

VS 1780510397

na straně povinného ze služebnosti

a

**Obec Putimov, se sídlem Putimov 47, 393 01 Pelhřimov
zastoupena starostou obce Josefem Puldou**

IČ: 005 15 965

na straně oprávněného ze služebnosti

takto:

Článek I. Předmět smlouvy

1. Povinný ze služebnosti je na základě zákona 157/2000 Sb. o přechodu některých věcí, práv a závazků z majetku České republiky do majetku krajů a Rozhodnutí Ministerstva dopravy a spojů č. 3796/01-9-KM ze dne 10. 9. 2001, výhradním vlastníkem pozemků par. č. 688/2, 688/26 v katastrálním území Putimov a obci Putimov (dále jen „pozemek“). Pozemek je zapsán u Katastrálního úřadu pro Vysočinu, katastrální pracoviště Pelhřimov v katastru nemovitostí pro uvedené k. ú. a obec na LV 70.
2. Oprávněný ze služebnosti zrealizoval a uvedl na základě kolaudačního souhlasu č.j.:OŽP/300/2017-7 z ende 10. 3. 2017 do užívání stavbu „Úprava trasy kanalizace v obci Putimov“ (dále jen „stavba“) na výše uvedeném pozemku.
3. V souladu s článkem I. bod 4. smlouvy o smlouvě budoucí o zřízení služebnosti, uzavřené mezi povinným a oprávněným dne 22. 6. 2015 zřizuje povinný služebnost užívání části pozemku ve prospěch oprávněného, spočívající ve zřízení a provozování stavby na pozemku tak, jak je uvedeno v geometrickém plánu č. 275-319/2016 ze dne 13. 12. 2016, který vyhotovil Diana Špinarová, Geodézie Vysočina a tvoří nedílnou součást této smlouvy.
4. Oprávněný má v souvislosti se zřízením a provozem stavby právo vstupovat a vjíždět na pozemek uvedený v čl. I. odst. 1. této smlouvy
5. Oprávněný takto zřízenou služebnost přijímá a povinný, jako vlastník zatěžované nemovitosti, je povinen toto právo strpět.

Článek II. Podstatné náležitosti smlouvy

1. Služebnost se sjednává bezúplatně ve smyslu Pravidel Rady Kraje Vysočina pro zřizování služebností na majetku Kraje Vysočina.
2. Správní poplatek za vklad práva odpovídající služebnosti uhradí oprávněný.
3. Služebnost je sjednána na dobu, po kterou bude oprávněným provozována stavba na pozemku uvedeném v čl. I. bod. 1. této smlouvy. V případě, že oprávněný převede tuto stavbu na jiného vlastníka, vyjma případu přeměny oprávněného jako právnické osoby, je oprávněný povinen do 30 dnů ode dne převodu oznámit povinnému nového vlastníka stavby.
4. Oprávněný a povinný ze služebnosti následně uzavřou dohodu o zrušení služebnosti s tím, že náklady související se zrušením služebnosti hradí oprávněný.
5. Právo odpovídající služebnosti nabude oprávněný vkladem práva odpovídajícího služebnosti s právními účinky k okamžiku podání návrhu na vklad do katastru nemovitostí u Katastrálního úřadu pro Vysočinu, katastrální pracoviště Pelhřimov.

Článek III. Povinnosti při provozu stavby

1. Oprávněný se zavazuje písemně, v souladu se zákonem, oznámit příslušné příspěvkové organizaci, která majetek užívá, každý zásah a jeho účel na pozemku povinného, ke kterému je oprávněn z této smlouvy a šetřit co nejvíce jeho majetek. Pokud v důsledku existence služebnosti vznikne výstavbou, údržbou a opravami stavby ze strany oprávněného, ale i nezaviněně, tj. provozní závadou, straně vlastníka zatěžované nemovitosti škoda a znehodnocení pozemku, ponese náklady na jejich odstranění oprávněný, případně zajistí nápravu v plném rozsahu.
2. Náklady spojené s běžnou údržbou služebného pozemku nese povinný. Náklady vyvolané činnostmi oprávněného na služebném pozemku nese oprávněný.

Článek IV. Závěrečná ustanovení

1. Skutečnosti ve smlouvě blíže nespecifikované se řídí příslušnými ustanoveními zákona č. 89/2012 Sb., občanský zákoník, v platném znění.
2. Tato smlouva je vyhotovena ve 4 stejnopisech, z nichž dva výtisky obdrží povinný, jeden výtisk oprávněný a jeden výtisk je určen pro Katastrální úřad pro Vysočinu, katastrální pracoviště Pelhřimov.
3. O uzavření smlouvy o zřízení služebnosti spočívající ve zřízení a užívání stavby bylo v souladu s ustanovením § 59 odst. 3 zákona 129/2000 Sb., o krajích, ve znění pozdějších předpisů, rozhodnuto usnesením Rady Kraje Vysočina 0767/15/2017/RK ze dne 25. 4. 2017.

Uzavření této smlouvy bylo schváleno zastupitelstvem obce na 32. zasedání, usnesením č. 5 ze dne 27.4.2017.

4. Smluvní strany této smlouvy prohlašují, že si smlouvu o zřízení služebnosti přečetly, že je uzavírána po vzájemném projednání, podle jejich pravé a svobodné vůle, určitě, vážně a srozumitelně, nikoli v tísní ani za nápadně nevýhodných podmínek. Na důkaz toho připojují své podpisy.
5. Smlouva o zřízení služebnosti nabývá platnosti dnem podpisu smlouvy.
6. Oprávněný ze služebnosti výslovně souhlasí se zveřejněním celého textu smlouvy včetně podpisů (v případě fyzické osoby bude zveřejněný text smlouvy anonymizován v rozsahu osobních údajů) v informačním systému veřejné správy – Registru smluv.
7. Smluvní strany se dohodly, že zákonnou povinnost dle § 5 odst. 2 zákona o registru smluv splní Kraj Vysočina.

V Putimově dne 2.5.2017
Za oprávněného:

O B E C P U T I M O V
Putimov 47
393 01 Pelhřimov
IČO: 005 15 965

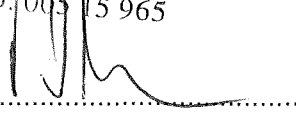

Josef Pulda
starosta obce

V Jihlavě dne 10. 05. 2017
Za povinného:

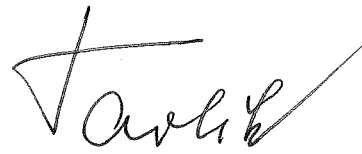

Kraj Vysočina
Žižkova 57, 587 33 Jihlava



Ing. Josef Pavlík
náměstek hejtmána pro oblast
ekonomiky a majetku

VÝKAZ DOSAVADNÍHO A NOVÉHO STAVU ÚDAJŮ KATASTRU NEMOVITOSTÍ

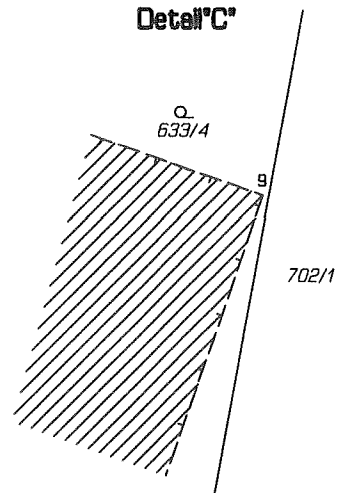
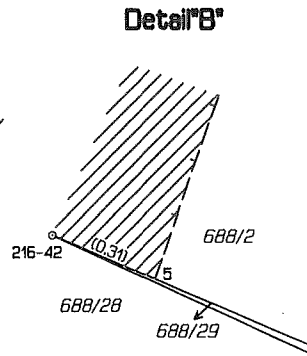
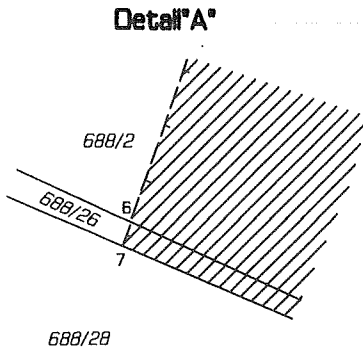
Dosavadní stav			Nový stav											
Označení pozemku parc. číslem	Výměra parcely		Druh pozemku Způsob využití	Označení pozemku parc. číslem	Výměra parcely		Druh pozemku Způsob využití	Typ stavby Způsob využití	Způsob využití	Způsob určení výměr	Porovnání se stavem evidence právních vztahů			
	ha	m ²			ha	m ²					Díl přechází z pozemku označeného v katastru nemovitostí	dřívější poz. evidenci	Číslo listu vlastnictví	Výměra dílu
												ha	m ²	
633/4														
688/2														
688/26														
688/27														



Seznam souřadnic (S-JTSK)
Číslo bodu Souřadnice pro zápis do KN

	Y	X	Kód kv.	Poznámka
1	692352.49	1124992.01	3	VB
2	692349.75	1124993.26	3	VB
3	692354.04	1124996.45	3	VB
4	692351.27	1124997.62	3	VB
5	692353.09	1125002.82	8	VB
6	692355.83	1125001.57	3	VB
7	692355.85	1125001.64	3	VB
8	692350.46	1124986.20	3	VB
9	692347.63	1124987.19	3	VB

GEOMETRICKÝ PLÁN pro vymezení rozsahu věcného břemene k části pozemku	Geometrický plán ověřil úředně oprávněný zeměměřický inženýr:		Stejnopis ověřil úředně oprávněný zeměměřický inženýr:				
	Jméno, příjmení:	Ing. Bohumil Slavík		Jméno, příjmení:	Ing. Bohumil Slavík		
	Číslo položky seznamu úředně oprávněných zeměměřických inženýrů:	722/1995		Číslo položky seznamu úředně oprávněných zeměměřických inženýrů:	722/1995		
	Dne:	13.12.2016	Číslo:	649/2016	Dne:	21.12.2016	Číslo:
Náležitosti a přesnosti odpovídá právním předpisům.	Katastrální úřad souhlasí s očíslováním parcel.		Tento stejnopis odpovídá geometrickému plánu v elektronické podobě uloženému v dokumentaci katastrálního úřadu.				
Vyhotovitel: Diana Špinarová GEODÉZIE VYSOČINA U Stínadel 1316 393 01 Pelhřimov	KÚ pro Vysočinu KP Pelhřimov Jitka Randová PGP-1414/2016-304 2016.12.21 08:55:31 CET		Ověření stejnopisu geometrického plánu v listinné podobě.				
Číslo plánu: 275-319/2016							
Okres: Pelhřimov							
Obec: Putimov							
Kat. území: Putimov							
Mapový list: Pelhřimov 6-2/13,31							
Dosavadním vlastníkům pozemků byla poskytnuta možnost seznámit se v terénu s průběhem navrhovaných nových hranic, které byly označeny předepsaným způsobem:							

VÝKAZ DOSAVADNÍHO A NOVÉHO STAVU ÚDAJŮ KATASTRU NEMOVITOSTÍ													
Dosavadní stav				Nový stav									
Označení pozemku parc. číslem	Výměra parcely		Druh pozemku Způsob využití	Označení pozemku parc. číslem	Výměra parcely		Druh pozemku Způsob využití	Typ stavby	Zpús. určení výměr	Porovnání se stavem evidence právních vztahů			
	ha	m ²			ha	m ²				Díl přechází z pozemku označeného v katastru nemovitostí	dřívější poz. evidenci	Číslo listu vlastnictví	Výměra dílu
633/4										633/4		243	
688/2										688/2		70	
688/26										688/26		70	
688/27										688/27		10001	

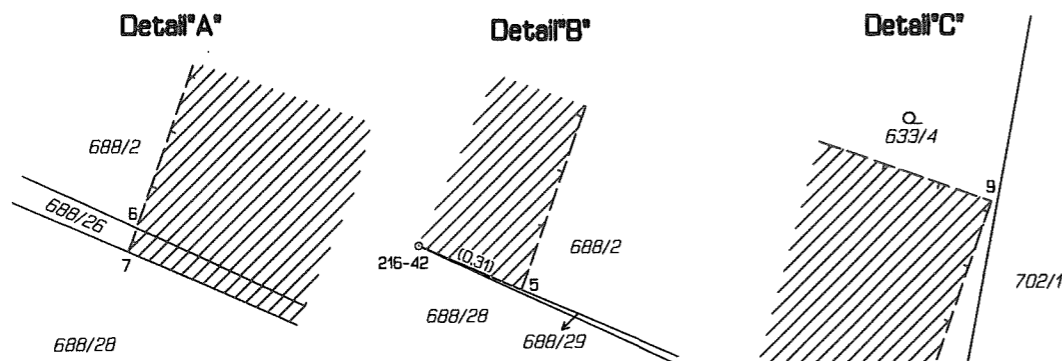

Seznam souřadnic (S-JTSK)
Číslo bodu Souřadnice pro zápis do KN

	Y	X	Kód kv.	Poznámka
1	692352.49	1124992.01	3	VB
2	692349.75	1124993.26	3	VB
3	692354.04	1124996.45	3	VB
4	692351.27	1124997.62	3	VB
5	692353.09	1125002.82	8	VB
6	692355.83	1125001.57	3	VB
7	692355.85	1125001.64	3	VB
8	692350.46	1124986.20	3	VB
9	692347.63	1124987.19	3	VB

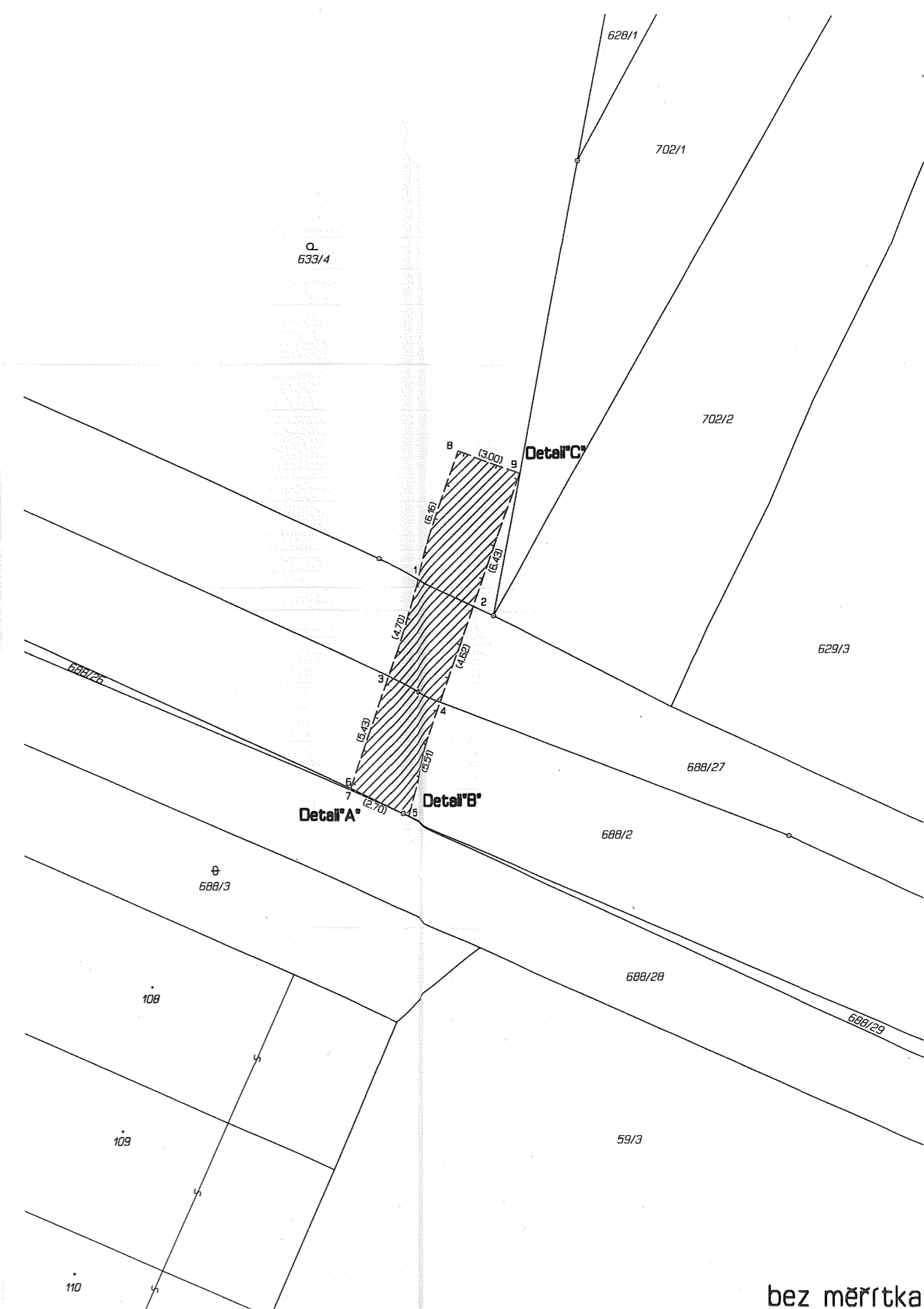

GEOMETRICKÝ PLÁN pro vymezení rozsahu věcného břemene k části pozemku	Geometrický plán ověřil úředně oprávněný zeměměřický inženýr:	
	Jméno, příjmení: Ing. Bohumil Slavík	Jméno, příjmení: Ing. Bohumil Slavík
	Číslo položky seznamu úředně oprávněných zeměměřických inženýrů: 722/1995	Číslo položky seznamu úředně oprávněných zeměměřických inženýrů: 722/1995
	Dne: 13.12.2016 Číslo: 649/2016	Dne: 21.12.2016 Číslo: 674/16
Náležitosti a přesnosti odpovídá právním předpisům.	Tento stejnopis odpovídá geometrickému plánu v elektronické podobě uloženému v dokumentaci katastrálního úřadu.	
Vyhotovitel: Diana Špinarová GEODÉZIE VYSOČINA U Stínadel 1316 393 01 Pelhřimov	Katastrální úřad souhlasí s očištváním parcel.	
Číslo plánu: 275-319/2016	Ověření stejnopisu geometrického plánu v listinné podobě.	
Okres: Pelhřimov		
Obec: Putimov		
Kat. území: Putimov		
Mapový list: Pelhřimov 6-2/13,31		
Dosavadním vlastníkům pozemků byla poskytnuta možnost seznámit se v terénu s průběhem navrhovaných nových hranic, které byly označeny předepsaným způsobem:	KÚ pro Vysočinu KP Pelhřimov Jitka Randová PGP-1414/2016-304 2016.12.21 08:55:31 CET	

bez měřítka