

## **Rámcová dohoda na dodávky**

**č. Kupujícího: 45664/2022-SŽ-GŘ-08**

**č. Prodávající: -**

uzavřená na základě ustanovení § 131 zákona č. 134/2016 Sb., o zadávání veřejných zakázek, ve znění pozdějších předpisů (dále jen „zákon“) v návaznosti na ustanovení § 2079 a násl. zákona č. 89/2012 Sb., občanský zákoník, ve znění pozdějších předpisů (dále jen „občanský zákoník“)

mezi:

Název: **Správa železnic, státní organizace**  
Sídlo: Praha 1 - Nové Město, Dlážďená 1003/7, PSČ 110 00  
IČO: 709 94 234  
DIČ: CZ70994234  
Zapsána v obchodním rejstříku vedeném Městským soudem v Praze, oddíl A, vložka 48384  
Zastoupena: **Bc. Jiřím Svobodou, MBA**, generálním ředitelem

Adresa pro doručování písemností (mimo daňových dokladů) v listinné podobě:  
Správa železnic, státní organizace  
Dlážďená 1003/7, 110 00 Praha 1 - Nové Město

Adresa pro doručování písemnosti (mimo daňových dokladů) v elektronické podobě:  
E-mail: ePodatelna@spravazeleznic.cz

Adresa pro doručování daňových dokladů v listinné podobě:  
Správa železnic, státní organizace  
Centrální finanční účtárna Čechy  
Náměstí Jana Pernera 217, 530 02 Pardubice

Adresa pro doručování daňových dokladů v elektronické podobě:  
E-mail: ePodatelnaCFUCechy@spravazeleznic.cz

jako „**Kupující**“ na straně jedné

a

Název: **ALTECH, spol. s r.o.**  
Sídlo: Bánov 479, 687 54 Bánov  
IČO: 46344861  
DIČ: CZ46344861  
Bankovní spojení: xxx  
Číslo účtu: xxx  
Zapsán v obchodním rejstříku vedeném Krajským soudem v Brně, oddíl C, vložka 5501  
Zastoupen: **Ing. Antonínem Machalou**, jednatelem společnosti

jako „**Prodávající**“ na straně druhé

uzavřeli níže uvedeného dne, měsíce a roku tuto Rámcovou dohodu

Tato Rámcová dohoda je uzavřena na základě výsledků zadávacího řízení na uzavření Rámcové dohody odpovídající zadávacímu řízení na nadlimitní sektorovou veřejnou zakázku zadávanou v otevřeném řízení s názvem „**Pořízení zdvihacích plošin pro OOSPO**“, č.j. 182942/2021-SŽ-GŘ-O8 (dále jen „zadávací řízení“). Jednotlivá ustanovení této Rámcové dohody tak budou vykládána v souladu se zadávacími podmínkami zadávacího řízení.

## I. ÚČEL A PŘEDMĚT DOHODY

1. Předmětem této Rámcové dohody je úprava rámcových podmínek týkajících se veřejných zakázek zadávaných na základě této Rámcové dohody po dobu trvání této Rámcové dohody (dále jen „dílčí veřejné zakázky“).
2. Předmětem dílčích veřejných zakázek bude dodávka zboží, a to mobilních svisele zdvihacích plošin pro zajištění nástupů a výstupů osob s omezenou schopností pohybu (OOSP) z nástupišť do vlaku a zpět (dále jen „plošiny“ nebo „zboží“), včetně zajištění servisní činnosti definované úrovně včetně dopravy, jejich uvedení do provozu a zaškolení zaměstnanců Kupujícího (dále jen „Služby“). Podrobná specifikace je uvedena v *příloze č. 1* této Rámcové dohody.

## II. ZPŮSOB ZADÁVÁNÍ VEŘEJNÝCH ZAKÁZEK NA ZÁKLADĚ TÉTO RÁMCOVÉ DOHODY

1. Dílčí veřejné zakázky budou zadávány Kupujícím Prodávajícím postupem uvedeným v této Rámcové dohodě po dobu účinnosti této Rámcové dohody a v souladu se všemi jejími podmínkami a taktéž obchodními podmínkami uvedenými v *příloze č. 7* této Rámcové dohody (dále jen „dílčí zakázka“). V rámci dílčí zakázky bude mezi Kupujícím a Prodávajícím uzavřena smlouva na plnění dílčí veřejné zakázky (dále jen „dílčí smlouva“), na základě které Prodávající dodá zboží Kupujícímu podle jeho konkrétních potřeb. Dílčí smlouvy budou uzavírány postupem uvedeným v tomto článku této Rámcové dohody.
2. Kupující zahájí dílčí zakázku zasláním písemné výzvy k poskytnutí plnění (dále jen „objednávka“) Prodávajícímu. Písemná forma objednávky je splněna, i pokud Kupující zašle Prodávajícímu objednávku e-mailovou zprávou. Smluvní strany určily následující kontaktní emailové adresy pro zasílání veškerých písemností dle tohoto článku Rámcové dohody:

Kupující: xxx, e-mail: xxx

xxx, e-mail: xxx (vždy na obě adresy)

Prodávající: xxx

3. Objednávky plošin Kupujícího dle odstavce 2 tohoto článku této dohody musí obsahovat údaje potřebné pro uzavření příslušné dílčí smlouvy, tedy:
  - a) označení Smluvních stran,
  - b) číslo této Rámcové dohody,
  - c) číslo objednávky,
  - d) specifikaci a množství požadovaných plošin,

- e) kontaktní osobu Kupujícího,
  - f) cenu za plnění dílčí smlouvy vypočtenou dle jednotkových cen v příloze č. 3 této Rámcové dohody a množství požadovaných plošin,
  - g) požadovaný termín (popř. harmonogram) dodání plošin stanovený v souladu s přílohou č. 8 této Rámcové dohody a touto Rámcovou dohodou,
  - h) místo dodání plošin,
  - i) případně další nezbytné údaje ohledně předmětu plnění dílčí smlouvy
  - j) informaci, že veškeré podmínky každé objednávky se řídí podmínkami této Rámcové dohody č. 45664/2022-SŽ-GR-O8 včetně všech jejích příloh.
4. V případě pochybností či nejasností ohledně údajů uvedených v objednávce je Prodávající povinen vyžádat si od Kupujícího ve lhůtě uvedené v následujícím odstavci této dohody doplňující informace. Kupující poskytuje doplňující informace k objednávce vždy úpravou či doplněním objednávky a zasláním takto upravené objednávky Prodávajícímu. Zasláním upravené objednávky Prodávajícímu je původní objednávka bez dalšího stornována a nemůže být již akceptována Prodávajícím.
5. Prodávající je povinen na objednávku Kupujícího reagovat písemně na emailovou adresu Kupujícího uvedenou v odstavci 2 tohoto článku nejpozději do 3 pracovních dnů od jejího doručení, anebo ve lhůtě uvedené Kupujícím v objednávce. Písemnou akceptací objednávky ze strany Prodávajícího je uzavřena mezi Prodávajícím a Kupujícím dílčí smlouva na plnění dílčí veřejné zakázky, která se sestává z objednávky Kupujícího a její akceptace Prodávajícím, jejíž obsah je dále tvořen dalšími ustanoveními této Rámcové dohody a jejích příloh.
6. Prodávající bere na vědomí, že Kupující je oprávněn činit i objednávku jen jednoho kusu plošiny. Kupující není omezen minimálním množstvím kusů na objednávku.
7. Smluvní strany si postup pro uzavírání dílčích smluv dle této Rámcové dohody sjednávají jako smlouvu o smlouvě budoucí dle § 1785 a násl. občanského zákoníku, přičemž předmět budoucích dílčích smluv, které budou strany takto uzavírat, je ve smyslu ust. § 1785 občanského zákoníku obecným způsobem vymezen v této Rámcové dohodě a jejích přílohách. V rámci tohoto obecného vymezení je Kupující oprávněn vyzývat Prodávajícího opakovaně k postupnému uzavírání jednotlivých budoucích smluv postupem uvedeným v článku II. odst. 2 a 3 této dohody, přičemž výzvou k uzavření dílčí smlouvy se rozumí objednávka. Prodávající je povinen výzvu k uzavření dílčí smlouvy akceptovat a smlouvu uzavřít ve lhůtě uvedené v II. odst. 5 této dohody. Ujednanou lhůtou pro uzavírání budoucích smluv je doba trvání této Rámcové dohody. Oprávněnou smluvní stranou je Kupující. Poruší-li Prodávající povinnost uzavřít dílčí smlouvu dle tohoto článku dohody, je Prodávající povinen uhradit Kupujícímu smluvní pokutu ve výši 5% z ceny za plnění budoucí dílčí smlouvy, kterou Prodávající v rozporu se svou povinností po výzvě Kupujícího neuzavřel. Cena za plnění budoucí dílčí smlouvy se stanoví dle článku IV. odstavce 1 této rámcové dohody. Ustanovení bodu 89 obchodních podmínek se uplatní i v tomto případě.
8. Předmět této Rámcové dohody zahrnuje také poskytování servisní činnosti spočívající v provádění (i) preventivní údržby dle navrženého Plánu údržby, který tvoří přílohu č. 5 této Rámcové dohody a dále (ii) provádění záručních a mimozáručních oprav plošin dodaných na

základě dílčích smluv (dále společně jen „servisní činnost“), sloužící k hospodárnému, efektivnímu a účelnému plnění zákonných a smluvních povinností Prodávajícího, zejména pak činnosti popsané v bodu 2 Přílohy č. 1 této Rámcové dohody. Servisní činnost bude v rozsahu a za podmínek stanovených v této Rámcové dohodě ve vztahu k jednotlivé plošině poskytována po dobu 6 let ode dne akceptace dodávky této plošiny dle této Rámcové dohody a dílčí smlouvy.

9. Oznámení potřeby servisní činnosti Prodávajícímu bude provedeno Kupujícím přímým zadáním do Helpdesk v režimu 24/7, odesláním e-mailu nebo telefonátem na kontaktní číslo Helpdesk nebo kontaktním osobám. Kontaktní osoby jsou za Kupujícího:

XXX	XXX	xxx
XXX	XXX	xxx
XXX	XXX	xxx
XXX	XXX	xxx
XXX	XXX	xxx
XXX	XXX	xxx
XXX	XXX	xxx
XXX	XXX	xxx
XXX	XXX	xxx
XXX	XXX	xxx
XXX	XXX	xxx

a za Prodávajícího xxx, e-mail: xxx, tel: xxx, xxx. Kupující je povinen uvést popis servisní činnosti, kterou požaduje provést od Prodávajícího. Prodávající je povinen zahájit odstraňování závady do 24 hodin od oznámení potřeby servisní činnosti a odstranit závady nejpozději do 72 hodin od oznámení potřeby servisní činnosti, pokud nenastane situace popsaná v čl. V odst. 11 této Rámcové dohody.

10. Výstupem z každé servisní činnosti bude potvrzený servisní protokol se stanoveným rozsahem činnosti, vč. potvrzení od Prodávajícího, že zařízení je schopno bezpečného provozu.

### III. DOBA, MÍSTO, ZPŮSOB A LHŮTY PLNĚNÍ

1. Tato Rámcová dohoda je uzavírána na dobu 48 měsíců od nabytí její účinnosti, anebo do doby uzavření dílčí smlouvy, na základě které dojde k objednání zboží dle této Rámcové dohody (v součtu všech dílčích smluv) v částce převyšující 43 400 000,- Kč bez DPH. V případě, že dojde k ukončení účinnosti této Rámcové dohody dle předchozí věty, nemá toto ukončení vliv na účinnost dílčích smluv, které byly na základě této Rámcové dohody uzavřeny. Kupující není oprávněn na základě této Rámcové dohody učinit objednávky (v součtu všech objednávek) přesahující částku 43 600 000,- Kč bez DPH.
2. Místo plnění dílčích smluv je zpravidla uvedeno v dílčí smlouvě. Dopravu požadovaných plošin do místa plnění zajišťuje Prodávající. Prodávající při dodání bude dbát pokynů Kupujícího a zajistí dopravení plošin dle jeho instrukcí, tj. pokud je to možné přímo na nástupiště, pokud to není možné, tak na určené místo Kupujícím.

3. Kupující požaduje, aby Prodávající realizoval plnění dílčích smluv ve lhůtách uvedených v dílčí smlouvě. Prodávající je povinen tyto lhůty dodržet. Maximální časová lhůta pro dodávku právě 1 ks plošiny je **0,1 týdne** od akceptace objednávky Kupujícího. Maximální časová lhůta pro dodávku právě 65 ks plošin je **65** týdnů od akceptace objednávky Kupujícího. V ostatních případech bude doba dodání stanovena v dílčí smlouvě na základě údajů uvedených v příloze č. 8 Rámcové dohody. Pro účely této Rámcové dohody a dílčích smluv se má za to, že údaje o frekvenci výroby uvedené v příloze č. 8 představují rovněž údaje o garantované době dodání stanoveného počtu kusů plošin v případě objednávky Kupujícího.
4. V případě, že po uzavření dílčí smlouvy nastanou u Smluvních stran skutečnosti mající vliv na dodržení sjednaného času plnění uvedeného v dílčí smlouvě, je Smluvní strana, u které tyto okolnosti nastanou, povinna neprodleně dohodnout s druhou Smluvní stranou a písemně stvrdit náhradní dobu plnění s uvedením odůvodnění této změny.
5. Převzetím plošin ze strany Kupujícího se rozumí převzetí bezvadného zboží k užívání včetně všech souvisejících dokladů po kontrole zboží, především pak:
  - Průkaz způsobilosti, vč. podkladů pro jeho vydání a podkladů pro následné provádění revizí
  - Provozní návody v českém jazyce
  - Návody k údržbě v českém jazyce
  - Plán údržby (s uvedením veškerých legislativou daných či výrobcem nařízených či doporučených úkonů, vč. jejich lhůt)
  - Seznam náhradních dílů
  - Mazací plány
  - Dokument deklarující technické parametry ve vazbě na konkrétní zařízení (s výrobním číslem)
  - Při dodání první objednávky bude spolu s dodávkou doložen seznam odborně způsobilých a proškolených zaměstnanců dodavatele v souladu s předpisem SŽ Zam1, vč. dokladů o absolvování školení, a to nejdéle do 3 dnů po absolvování školení.
  - Prodávající je povinen zaškolit 8 zaměstnanců určených Kupujícím, vč. vystavení certifikátu. Na základě těchto certifikátů budou zaměstnanci Kupujícího způsobilí školit další obsluhující personál; při první dodávce Prodávající zaškolí místně příslušný obsluhující personál Kupujícího.
6. Prodávající je povinen zajistit odbornou způsobilost a školení zaměstnanců Prodávajícího, a to
  - činnosti prováděné v souladu s vyhláškou č. 100/1995 Sb. (Řád určených technických zařízení) fyzickou osobou musí být zajištěny odborně způsobilou osobou se zkouškami na Drážním úřadě,
  - servisní prohlídka musí být provedena osobou s příslušnou kvalifikací,
  - zaměstnanci Prodávajícího či osoby k tomu dodavatelem zmocněné, kteří se budou podílet na plnění, jsou povinni po podpisu smlouvy absolvovat školení a zkoušky pro získání odborné způsobilosti v podmínkách SŽ dle předpisu SŽ Zam1.

#### [Odborná způsobilost dle předpisu SŽ Zam1 - www.spravazeleznic.cz](http://www.spravazeleznic.cz)

- zaměstnanci Prodávajícího zajišťující revizní a inspekční činnost UTZ musí absolvovat vstupní školení VŠ-01 a zkoušku TZE dle předpisu SŽ Zam1. Seznam těchto osob bude předán zadavateli před podpisem Rámcové dohody,
- zaměstnanci Prodávajícího zajišťující servisní činnost musí absolvovat vstupní školení VŠ-01 dle předpisu SŽ Zam1.

- Prodávající musí doložit zajištění školení a zkoušek svých zaměstnanců nejdéle do okamžiku dodání první plošiny, a to formou seznamu, s uvedením typu a termínem platnosti zkoušky či školení, který zašle, a to i v případě aktualizace seznamu, vč. změn termínu platnosti příslušné kontaktní osobě ve věcech smluvních či technických.
7. Prodávající je povinen vyrozumět určeného zaměstnance Kupujícího uvedeného v dílčí smlouvě jako „kontaktní osoba“ o datu a době dodání plošin nejméně 2 pracovní dny předem (v pracovní dny v čase 08:00–14:00hod.). Předání a převzetí zboží probíhá v rámci předávacího řízení potvrzením Dodacího listu ze strany Kupujícího a Prodávajícího.
  8. Pojištění se u zboží nevyžaduje. Speciální balení se nevyžaduje, ale použitý způsob balení musí umožňovat přesun pomocí mechanizace tak, aby s ním Kupující mohl manipulovat při přesunu na určené místo.

#### **IV. CENA DODÁVEK A PLATEBNÍ PODMÍNKY**

1. Cena za plnění dílčí smlouvy je zpravidla uvedena v dílčí smlouvě, přičemž v případě, že v dílčí smlouvě uvedena není, je cena za plnění dílčí smlouvy dle jednotkových cen v příloze č. 2 nebo 3 této Rámcové dohody a množství skutečně dodaného zboží a poskytnutých Služeb Kupujícímu.
2. Cena uvedená v bodu 1 této Rámcové dohody je cenou konečnou, zahrnuje veškeré související náklady Prodávajícího, včetně nákladů na třídění, balení, odběr prázdných obalů a jejich likvidaci, nakládání, dopravy do místa plnění, vyložení v místě plnění, včetně dalších nákladů Prodávajícího spojených s plněním dílčí veřejné zakázky.
3. Cena za plnění dílčí smlouvy bude uhrazena bankovním převodem na bankovní účet Prodávajícího specifikovaný v záhlaví této Rámcové dohody po řádném splnění dílčí smlouvy na základě účetního/daňového dokladu (faktury) vystaveného Prodávajícím. Právo fakturovat za dodávku plošin vzniká Prodávajícímu dnem převzetí zboží Kupujícím. Právo fakturovat v případě servisní činnosti vzniká splněním podmínky uvedené v čl. II odst. 10 této Rámcové dohody. Faktura musí mít náležitosti daňového dokladu, její přílohou musí být stejnopis Dodacího listu, či servisního protokolu, s potvrzením převzetí dodávky či provedení servisní činnosti bez jakýchkoli vad Kupujícím. V záhlaví faktury je nutno taktéž uvést číslo objednávky a této Rámcové dohody.
4. Daňové doklady, vč. všech příloh, budou zasílány pouze elektronicky na e-mailovou adresu pro doručování písemností. V případě technických problémů s vyhotovením elektronické podoby daňového dokladu či jeho příloh (např. nečitelnost skenu) bude objednatel akceptovat daňový doklad doručený v listinné podobě.
5. Splatnost faktury se sjednává na 60 kalendářních dnů od jejího písemného doručení Kupujícímu. V případě, že faktura nebude mít odpovídající náležitosti účetního nebo daňového dokladu, je Kupující oprávněn ve lhůtě splatnosti ji vrátit Prodávajícímu s vytknutím nedostatků, aniž by se dostal do prodlení se splatností. Lhůta splatnosti počíná běžet znovu od okamžiku doručení opravené či doplněné faktury Kupujícímu.

## V. ODPOVĚDNOST ZA VADY, JAKOST, ZÁRUKA, ODPOVĚDNOST ZA ŠKODU, MIMOZÁRUČNÍ OPRAVY

1. Prodávající je povinen realizovat veškerá plnění dílčích smluv uzavřených na základě této Rámcové dohody na svůj náklad a na své nebezpečí.
2. Záruční doba činí **36** měsíců od data převzetí zboží.
3. Prodávající se dále zavazuje v rámci servisní činnosti ve smyslu čl. II odst. 8 této Rámcové dohody na výzvu Kupujícího poskytnout mimozáruční opravy dodaných plošin. Mizozáruční opravou se rozumí odstranění vad plošin nebo jejich částí, na něž se nevztahuje záruční doba dle čl. V odst. 2 a dále odstranění vad plošin nebo jejich částí v době po uplynutí záruční doby dle čl. V odst. 2 jednotlivé plošiny (dále a výše společně jen „mimozáruční opravy“).
4. Reklamací zboží či služeb spojených uplatní u Prodávajícího zástupce Kupujícího písemně s uvedením vad. K reklamaci přiloží dokumentaci (přejímací zápis, fotodokumentace, příp. kopie zkušebního protokolu notifikované zkušebny apod.).
5. V případě, že dodávka nebude uskutečněna v souladu s dílčí smlouvou, je Kupující oprávněn požádat o výměnu vadného zboží či nahrazení služby na náklady Prodávajícího. Platba za takovou dodávku bude uskutečněna až po odstranění vad.
6. Odpovědnost za vady, kvalitu, jakost a nároky z ní vyplývající se řídí Obchodními podmínkami a příslušnými ustanoveními Občanského zákoníku.
7. V případě, že Prodávající nepředloží spolu s dodávkou doklady uvedené v čl. III odst. 5 této dohody, je povinen zaplatit Kupujícímu smluvní pokutu 1 000,-Kč za každý den prodlení až do dodání všech dokladů. V případě, že se prokáže, že Prodávající nedodal některý doklad, který dodat měl a vzhledem ke své odbornosti musel o jeho dodání vědět, zaplatí Kupujícímu smluvní pokutu za každý nedodaný doklad ve výši 10 000,-Kč.
8. V případě, že prodávající nesplní svou povinnost stanovenou v čl. III odst. 6, je povinen uhradit smluvní pokutu ve výši 1 000,-Kč za každý den prodlení až do dodání všech dokladů o provedení školení.
9. V případě, že Prodávající nedodrží harmonogram dodání zboží, plán údržby v jakékoliv jeho části nebo lhůty pro zajištění oprav je povinen uhradit Kupujícímu smluvní pokutu ve výši 1 000,-Kč za každý den prodlení až do nápravy povinností, které Prodávající nesplnil.
10. Prodávající je povinen zajistit dostupnost náhradních dílů vždy minimálně po celou dobu od dodání plošiny až do doby uplynutí 10 let od dodání poslední plošiny na základě rámcové dohody.
11. V případě závady (bez rozdílu záruční, pozáruční či mimozáruční) je Prodávající povinen zajistit v požadovaných lhůtách na základě dostupnosti náhradních dílů:
  - a. zahájení odstraňování závad nejdéle do 24 hodin od jejich nahlášení;
  - b. dokončení odstranění závad, které jsou odstranitelné na místě a nevyžadují dílenské řešení, a zprovoznění plošiny do 72 hodin od nahlášení závady. Pokud závady nejsou technicky odstranitelné na místě (čímž se nemíní nedostupnost náhradních dílů) je lhůta předmětem písemné dohody obou stran (např. e-mailem).

## VI. DALŠÍ UJEDNÁNÍ

1. Smluvní strany berou na vědomí, že tato Rámcová dohoda (následné odstavce se týkají jak této Rámcové dohody, tak dílčích smluv s hodnotou převyšující 50.000,- Kč bez DPH), podléhá uveřejnění v registru smluv podle zákona č. 340/2015 Sb., o zvláštních podmínkách účinnosti některých smluv, uveřejňování těchto smluv a o registru smluv, ve znění pozdějších předpisů (dále jen „ZRS“), a současně souhlasí se zveřejněním údajů o identifikaci Smluvních stran, předmětu a účelu této Rámcové dohody a dílčích smluv, její ceně či hodnotě a datu uzavření této Rámcové dohody nebo dílčí smlouvy. Osoby uzavírající tuto Rámcovou dohodu za Smluvní strany souhlasí s uveřejněním svých osobních údajů, které jsou uvedeny v této Rámcové dohodě, spolu s touto Rámcovou dohodou v registru smluv. Tento souhlas je udělen na dobu neurčitou.
2. Zaslání této Rámcové dohody a dílčích smluv správci registru smluv k uveřejnění v registru smluv zajišťuje Kupující. Nebude-li tato Rámcová dohoda nebo dílčí smlouva zaslána k uveřejnění a/nebo uveřejněna prostřednictvím registru smluv, není žádná ze Smluvních stran oprávněna požadovat po druhé Smluvní straně náhradu škody ani jiné újmy, která by jí v této souvislosti vznikla nebo vzniknout mohla.
3. Smluvní strany výslovně prohlašují, že údaje a další skutečnosti uvedené v této Rámcové dohodě a dílčích smlouvách, vyjma částí označených ve smyslu následujícího odstavce této smlouvy, nepovažují za obchodní tajemství ve smyslu ustanovení § 504 zákona č. 89/2012 Sb., občanský zákoník, ve znění pozdějších předpisů (dále jen „obchodní tajemství“), a že se nejedná ani o informace, které nemohou být v registru smluv uveřejněny na základě ustanovení § 3 odst. 1 ZRS.
4. Jestliže Smluvní strana označí za své obchodní tajemství část obsahu této Rámcové dohody nebo dílčí smlouvy, která v důsledku toho bude pro účely uveřejnění této Rámcové dohody nebo dílčí smlouvy v registru smluv znečitelněna, nese tato Smluvní strana odpovědnost, pokud by tato Rámcová dohoda nebo dílčí smlouva v důsledku takového označení byla uveřejněna způsobem odporujícím ZRS, a to bez ohledu na to, která ze Smluvních stran tuto Rámcovou dohodu v registru smluv uveřejnila. S částmi této Rámcové dohody nebo dílčí smlouvy, které druhá Smluvní strana neoznačí za své obchodní tajemství před uzavřením této Rámcové dohody nebo dílčí smlouvy, nebude Kupující jako s obchodním tajemstvím nakládat a ani odpovídat za případnou škodu či jinou újmu takovým postupem vzniklou. Označením obchodního tajemství ve smyslu předchozí věty se rozumí doručení písemného oznámení druhé Smluvní strany Kupující obsahujícího přesnou identifikaci dotčených částí této Rámcové dohody nebo dílčí smlouvy včetně odůvodnění, proč jsou za obchodní tajemství považovány. Druhá Smluvní strana je povinna výslovně uvést, že informace, které označila jako své obchodní tajemství, naplňují současně všechny definiční znaky obchodního tajemství, tak jak je vymezeno v ustanovení § 504 občanského zákoníku, a zavazuje se neprodleně písemně sdělit Kupující skutečnost, že takto označené informace přestaly naplňovat znaky obchodního tajemství.
5. Prodávající může při plnění dílčích smluv použít poddodavatele uvedené v příloze č. 6 této Rámcové dohody. Poddodavatele neuvedeného v příloze č. 6 této Rámcové dohody může Prodávající k plnění dílčí smlouvy použít pouze po předchozím souhlasu Kupujícího na základě písemné žádosti Prodávajícího a uzavření písemného dodatku k této rámcové dohodě. V případě, že Prodávající žádá o změnu poddodavatele uvedeného v příloze č. 6 této Rámcové dohody, prostřednictvím kterého prokazoval část kvalifikace v zadávacím řízení, doloží společně se žádostí dle předchozí věty i doklady o prokázání kvalifikace novým poddodavatelem v rozsahu, v jakém prokázal kvalifikaci nahrazovaný poddodavatel.



## VII. INFLAČNÍ DOLOŽKA

1. Smluvní strany se dohodly, že po uplynutí doby trvání Rámcové dohody sjednané v čl. III odst. 1 této Rámcové dohody budou jednotkové ceny za servisní činnost stanovené v příloze č. 2 této Rámcové dohody a jednotkové ceny za náhradní díly stanovené v příloze č. 3 této Rámcové upraveny dle následujících zásad:
  - a) Index pro přepočtení příslušné jednotkové ceny bude vypočten na základě přírůstků průměrných ročních indexů spotřebitelských cen zveřejněných Českým statistickým úřadem pro roční období (12 měsíců) za předchozí 1 rok (dále jen „*index*“);
  - b) Indexem budou přepočteny jednotkové ceny ve smyslu tohoto odstavce Rámcové dohody (dále jen „přepočtené ceny“);
  - c) Přepočtené ceny budou použity jako nové jednotkové ceny za servisní činnost a náhradní díly počínaje v tom roce, jenž následuje po uplynutí účinnosti Rámcové dohody a automaticky se budou obnovovat každý rok po dobu 6 let až do konce doby poskytování servisní činnosti k poslední plošině dodané na základě dílčí smlouvy uzavřené dle této Rámcové dohody.

## VIII. ZÁVĚREČNÁ UJEDNÁNÍ

1. Osobami oprávněnými jednat ve vztahu k této Rámcové dohodě, objednávkám a dílčím smlouvám uzavíraným na základě této Rámcové dohody, zejména tedy k zasílání objednávek, jejich akceptaci apod., jsou:
  - a. na straně **Kupujícího**:
    - i. ve věci této dohody a objednávek nových plošin:  
xx, e-mail: xxx, tel: xxx  
xxx, e-mail: xxx, tel: xxx

ii. ve věci dílčích dohod a sevisích činností:

xxx	xxx	xxx
xxx	xxx	xxx
xxx	xxx	xxx
xxx	xxx	xxx
xxx	xxx	xxx
xxx	xxx	xxx
xxx	xxx	xxx
xxx	xxx	xxx
xxx	xxx	xxx
xxx	xxx	xxx
xxx	xxx	xxx

- b. na straně **Prodávajícího**:  
xxx, e-mail: xxx, tel.: xxx  
xxx, e-mail: xxx, tel.: xxx.

2. Obě Smluvní strany prohlašují, že si tuto Rámcovou dohodu před jejím podpisem přečetly, a že byla uzavřena po vzájemném projednání jako projev jejich svobodné vůle určitě, vážně a srozumitelně. Na důkaz dohody o všech článcích této Rámcové dohody připojují pověření zástupci obou Smluvních stran své vlastnoruční podpisy.
3. Tato Rámcová dohoda se řídí Obchodními podmínkami k této Rámcové dohodě č. 45664/2022-SŽ-GŘ-O8 (dále jen „Obchodní podmínky“). Odchylná ujednání v této Rámcové dohodě a jejích přílohách a dílčí smlouvě mají před zněním Obchodních podmínek přednost.
4. Tato Rámcová dohoda může být měněna nebo doplňována pouze formou písemných vzestupně číslovaných dodatků.
5. Prodávající prohlašuje, že se se zněním Obchodních podmínek před podpisem této Rámcové dohody seznámil v dostatečném rozsahu spolu s veškerými požadavky Kupujícího dle této Rámcové dohody, přičemž si není vědom žádných překážek, které by Kupujícímu bránily v poskytnutí sjednaného plnění v souladu s touto Rámcovou dohodou.
6. Tato Rámcová dohoda je vyhotovena v elektronické podobě, přičemž obě Smluvní strany obdrží její elektronický originál opatřený elektronickými podpisy. V případě, že tato Rámcová dohoda z jakéhokoli důvodu nebude vyhotovena v elektronické podobě, bude sepsána ve třech vyhotoveních, ve dvou vyhotoveních pro Kupujícího a jedno obdrží Prodávající.
7. Smluvní vztahy výslovně neupravené touto Rámcovou dohodou a jejími Obchodními podmínkami se řídí Občanským zákoníkem a platnými obecně závaznými právními předpisy. Veškerá práva a povinnosti Smluvních stran vyplývající z této Rámcové dohody se řídí českým právním řádem. Smluvní strany vylučují použití Úmluvy OSN o smlouvách o mezinárodní koupi zboží.
8. Smluvní strany se zavazují řešit případné spory vzniklé ze vzájemných obchodních smluvních vztahů především smírně – jednáním. Nedojde-li k dohodě, dohodly se Smluvní strany na tom, že k projednání sporů je příslušný obecný soud Kupujícího. Rozhodným právem pro řešení sporů je právo České republiky a jednacím jazykem je český jazyk.
9. Zvláštní podmínky, na které odkazuje tato Rámcová dohoda, mají přednost před zněním Obchodních podmínek, Obchodní podmínky se užití v rozsahu, v jakém nejsou v rozporu s takovými zvláštními podmínkami.
10. Tato Rámcová dohoda nabývá platnosti okamžikem jejího podpisu poslední ze Smluvních stran. Je-li tato Rámcová dohoda uveřejňována v registru smluv, nabývá účinnosti dnem uveřejnění v registru smluv, jinak je účinná od okamžiku uzavření.

### **Přílohy tvořící nedílnou součást této rámcové dohody**

- Příloha č. 1 – Bližší specifikace předmětu Dodávek
- Příloha č. 2 – Jednotkové ceny
- Příloha č. 3 – Jednotkový ceník náhradních dílů
- Příloha č. 4 – Technická dokumentace zboží
- Příloha č. 5 – Plán údržby
- Příloha č. 6 – Seznam poddodavatelů

Příloha č. 7 – Obchodní podmínky  
Příloha č. 8 – Harmonogram výroby

Za Kupujícího:

Za Prodávajícího:

elektronicky podepsal 25. 7. 2022

elektronicky podepsal 10. 8. 2022

.....

.....

**Bc. Jiří Svoboda, MBA**  
generální ředitel

**Ing. Antonín Machala**  
jednatel společnosti

Příloha č. 1 Rámcové dohody

## **Specifikace požadavků pro pořízení zdvihacích plošin OOSP včetně servisního modelu**

### **1. Dodávka zařízení splňující následující požadavky**

Požadavky Nařízení komise (EU) č. 1300/2014

- 1) Zdvihací plošiny musí být použitelné pro invalidní vozík s vlastnostmi uvedenými v dodatku M Nařízení komise (EU) č. 1300/2014 (dále jen „Dodatek M“).
- 2) Zdvihací plošiny musí mít nosnost nejméně 300 kg při zatížení ve středu zařízení rozloženém na ploše 660 mm × 660 mm.
- 3) Povrch zdvihací plošiny, vč. nástupních ploch, musí být protiskluzový.
- 4) Při povrchu musí mít zdvihací plošina světlou šířku nejméně 800 mm a délku 1 200 mm. V souladu s dodatkem M musí být navíc k dispozici prostor o délce 50 mm pro nohy, a to ve výšce nad 100 mm od úrovně zdvihací plošiny, což platí pro umístění invalidního vozíku čelem i zády k vlaku.
- 5) Přemostňující plošina přes mezeru mezi zdvihací plošinou a podlahou vozu musí mít šířku nejméně 760 mm.
- 6) Obsluha každého z případných ovládacích prvků používaných k rozložení, spouštění na úroveň země, zdvínání a skládání musí probíhat souvislým stiskem, přičemž systém ovládání nesmí umožňovat nesprávné pořadí kroků při zdvínání/spouštění, pokud je plošina obsazena.
- 7) Žádná část zdvihací plošiny se během spouštění a zdvínání osoby nesmí pohybovat rychlostí přesahující 150 mm/s a nesmí přesahovat rychlost 600 mm/s při rozkládání nebo skládání (s výjimkou případů ručního rozkládání nebo skládání).
- 8) Vodorovné a svislé zrychlení obsazené zdvihací plošiny nesmí přesahovat 0,3 g.
- 9) Zdvihací plošina musí být vybavena zábranami, jež při jejím použití zamezují:
  - a. sjetí kteréhokoli z koleček invalidního vozíku s plošiny,
  - b. přepadnutí či převržení vozíku.
- 10) Dokud se zdvihací plošina nedostane do cílové horní polohy, musí být invalidní vozík na straně plošiny směrem k vozu chráněn před sjetím s okraje plošiny pomocí pohyblivé zábrany nebo zabudovaného prvku.
- 11) Každá ze stran zdvihací plošiny, která ve zdvižené poloze přesahuje úroveň vozidla, musí být opatřena zábranou o výšce nejméně 25 mm. Tyto zábrany nesmí překážet při pojiždění do uličky vozu nebo z ní.
- 12) Zábrana na nájezdové straně (vnější zábrana), která v poloze zdvihací plošiny na úrovni země funguje jako nájezdová rampa, musí při zdvižení či zavření být s to zadržet elektrický invalidní vozík a zabránit mu v přejetí, nebo musí být případně zajištěn doplňkový systém, který elektrický vozík zadrží a zabráni mu přejetí zábranu.
- 13) Zdvihací plošina musí umožňovat umístění obsazeného invalidního vozíku čelem i zády k vlaku.
- 14) Zdvihací plošina musí být vybavena opticky kontrastním značením.

Další požadavky zadavatele

- 15) Konstrukce musí být opatřena bezpečnostním černo-žlutým značením.
- 16) Konstrukce plošiny musí umožňovat její zabrzdění takovým způsobem, aby nemohlo dojít k jejímu pohybu po nástupišti při přepravě OOSP a přeprava OOSP byla bezpečná.
- 17) Zdvihací plošina musí být obsluhovatelná a přemístitelná 1 osobou po povrchu typu zámkové dlažby, vč. otočení plošiny na místě minimálně o 90° při maximálním zatížení ve spuštěné poloze.
- 18) Zdvihací plošina musí být konstruována jako průchozí.
- 19) Konstrukce plošiny musí splňovat požadavky na zarážku pro slepeckou hůl v duchu vyhlášky č. 398/2009 Sb.
- 20) Výhled na prostor za plošinou při jejím přesouvání musí být dostatečný, aby se zabránilo kolizi s případnou překážkou.

<b>Rozměry</b>	
Maximální vnější půdorysné rozměry složené plošiny	1360 mm x 1630 mm
Vnitřní rozměry plošiny minimálně	Viz text výše
Výška zábradlí plošiny	Zamezující přepadnutí či převržení vozíku
Max. sklon nájezdní rampy z nástupiště	9° (~15,8%)
Maximální celková délka plošiny, vč. vyklopené nájezdní rampy z nástupiště, průmět do podlahy	2800 mm
Kola – materiál, konstrukce	Plná, odolná, otáčivá, bez pohonu, běžně nešpinící povrchy Přední kola pevná, zadní otočná
Kola průměr minimální	120 mm
Minimální světlá výška	45 mm
Parkování	Trvale exteriér (bez nutnosti dodatečného zajištění ochrany před povětrnostními vlivy ze strany zadavatele).

<b>Pohon a výkony</b>	
Nosnost minimální	300kg (při zatížení ve středu zařízení rozloženém na ploše 660 mm x 660 mm)
Elevace podlahy plošiny od země při max. zdvihu minimálně	1 000 mm
Čas zdvihu z min. na max. elevaci	70 sekund
Minimální počet manipulací po sobě jdoucích	4
Pohon	Elektromechanický, hydraulický
Napájení pohonu	Akumulátor
Signalizace potřeby nabití akumulátoru či ukazatel stavu nabití	Ano
Řízení nabíjení akumulátoru	Požadováno externí nabíječkou, vč. dodávky celkového počtu 2 akumulátorů (1 akumulátor pro provoz v plošině, 2. akumulátor jako záložní pro paralelní dobíjení v nabíječce) Pro účel externího nabíjení zajistit snadnou výměnu akumulátoru v plošině.
Počet manipulací na 1 nabití minimálně	10
Doba nabití akumulátoru (z 0%)	12h

na 100%) v externí nabíječce maximálně

<b>Konstrukce a povrchy</b>	
Garantovaná životnost zařízení	10 let
Barevný odstín	RAL 7016 – antracitová šedá (pokud není povrch nerez ocel)
Kontrastní a bezpečnostní černo – žluté značení dle	ČSN EN 16584-1 a ČSN ISO 3864 Provedení značení <ul style="list-style-type: none"><li>- Kvalitní, odolné a trvanlivé</li><li>- Provést oboje značení, aby vyhovělo platné legislativě (a to jak z bezpečnostního pohledu, tak kontrastního jako překážka pro osoby se zrakovým omezením)</li></ul>
Min. životnost povrchových úprav v požadovaném prostředí	10 - 15 let

Pozn.: 1 manipulací se myslí 1 zdvih nahoru a 1 dolů

K uvedeným požadavkům v bodech 1 – 14 dodavatel předloží ve své nabídce čestné prohlášení, že plošiny splňují požadavky uvedené v bodu 1 (body 1 – 14) této specifikace (příloha č. 6 zadávací dokumentace)

## **2. Požadavek Zadavatele na minimální členění Ceníku náhradních dílů (příloha č. 3 Rámcové dohody)**

- pořadí položky
- identifikace položky
- měrná jednotka (MJ)
- počet MJ na dodávaném zařízení
- cena za 1 MJ bez DPH v Kč
- cena za položku (počet MJ na dodaném zařízení x cena za 1 MJ) bez DPH v Kč

**VZOR VÝPOČTU NABÍDKOVÉ CENY**

<b>Cena zařízení</b>	<b>223 600</b> Kč/ks
----------------------	----------------------

pozn.: součástí ceny zařízení je jeho dodání a zprovoznění, dodání dokumentace a dokladů pro výchozí zprovoznění zařízení.

**Preventivní údržba** (Revize, prohlídky, plán. servis) - dle plánu údržby

	<b>Cena za provedení Kč/1 ks</b>	<b>frekvence 1 ks/rok</b>	<b>Cena Kč/rok</b>
--	--------------------------------------	---------------------------	--------------------

Garanční prohlídka ALTECH	0,00	1,00	0,00
Periodická prohlídka ALTECH	4 500,00	1,00	4 500,00
Zkouška před uvedením do provozu UTZ	0,00	0,00	0,00
Revize UTZ	3 400,00	0,50	1 700,00
Prohlídka a provozní zkouška UTZ	6 200,00	0,17	1 054,00
	0,00	0,00	0,00

**Cena celkem** **7 254,00**

Pozn.: v ceně položek preventivní údržby jsou započítány všechny související náklady, vč. materiálu a dopravy.

**Mimozáruční opravy**

Hodinová sazba	1 000,00	Kč/h
Cena za 1 výjezd	2 545,00	Kč

Pozn.2: položka hodinová sazba se použije pouze během samotného výkonu opravy, nikoliv během cesty.

**Výpočet nabídkové ceny**

(pořízení a 6 let provozu)

	počet dodaných zařízení	Cena za preventivní údržbu	Množství mimozáručních oprav (odhad u 5% zařízení, 3 hodiny oprav) v hodinách po dobu 6 let	Počet výjezdů na mimozáruční opravy (odhad u 5% zařízení) po dobu 6 let
	90	3 917 160	81	27
<b>Náklady Kč</b>	<b>20 124 000</b>	<b>3 917 160</b>	<b>81 000</b>	<b>68 715</b>

**Celková nabídková cena: 24 190 875**

Pozn.

Vzor výpočtu nabídkové ceny vychází z modelového předpokladu pořízení a provozování 90 ks plošin (dále jen zařízení) po dobu 6 let, neodlišuje časový odstup jednotlivých objednávek zařízení, a tedy předpokládá pořízení všech zařízení v čase „0“. Vzor výpočtu nabídkové ceny sumarizuje modelovou Celkovou nabídkovou cenu na základě pořizovací ceny a provozních nákladů.

Pořizovací cena vychází z předpokládaného počtu zařízení a nabídnuté ceny za 1 ks.

Provozní náklady jsou pro předpokládaný počet zařízení sestaveny z části preventivní údržby a mimozáručních (tj. vč. pozáručních) oprav. Cena za preventivní údržbu je kalkulována na základě definovaných potřebných úkonů dle nabídnutého plánu údržby, jejich ceny a četnosti, čímž vznikne průměrná cena za preventivní údržbu 1 ks zařízení na 1 rok a následně po dobu 6 let. Pro účely ocenění mimozáručních (vč. pozáručních) oprav se na dobu 6 let předpokládají průměrné hodnoty: poruchovost u 5 % zařízení (vč. případného vandalismu) a doba 1 opravy 3 hodiny; k ceně mimozáruční opravy bude připočtena paušální cena za 1 výjezd, čímž budou zohledněny náklady na dopravu do místa opravy a zpět.

Sečtením pořizovací ceny a modelových provozních nákladů vzniká Celková nabídková cena.



# Ceník náhradních dílů - Svislá zvedací plošina ZP4

## Příloha č.3

Pořadí	Název položky	Klíč položky	Měrná jednotka	Počet ks na zařízení	Cena/ks	Cena za položku
1.	Řídící deska PCB Liftboy 5 New	122644	ks	1	3 775 Kč	3 775 Kč
2.	Koncový vypínač FR 615	2437	ks	1	287 Kč	287 Kč
3.	Koncový vypínač FR 507	2419	ks	1	215 Kč	215 Kč
4.	Tlačítko P-R1500A	85934	ks	1	84 Kč	84 Kč
5.	STOP Tlačítko X6 type AB6E-3BV02PRM	86579	ks	1	375 Kč	375 Kč
6.	Aktuátor Linak Typ 1 LA34	202816	ks	1	11 442 Kč	11 442 Kč
7.	Baterie FG1290 F, konektor 6,3mm, 12V/9Ah	88064	ks	4	377 Kč	1 508 Kč
8.	Nabíječka Soneil 2404RX,24V,2A	100386	ks	1	1 520 Kč	1 520 Kč
9.	Přední otočné kolečko 3479UFR125P70 Q1-11	85182	ks	2	1 045 Kč	2 090 Kč
10.	Zadní pevné kolečko 3478 UFR 125 P62	87077	ks	2	360 Kč	720 Kč
11.	Brzda sestava D	199454	ks	1	2 116 Kč	2 116 Kč
12.	Rám vozíku sestava C	199458	ks	1	13 150 Kč	13 150 Kč
13.	Vedení kolečka spodní C	199479	ks	4	304 Kč	1 216 Kč
14.	Rám spodní profil L 1 A	163223	ks	4	311 Kč	1 244 Kč
15.	Doraz spodní	160297	ks	1	242 Kč	242 Kč
16.	Držák páky	199510	ks	1	420 Kč	420 Kč
17.	Páka nouzového spuštění	199508	ks	1	310 Kč	310 Kč
18.	Podvozek kolečka A	163227	ks	4	464 Kč	1 855 Kč
19.	Ovládací panel sestava	163213	ks	1	601 Kč	601 Kč
20.	ŠTÍTEK	163211	ks	1	88 Kč	88 Kč
21.	VÍKO baterky A	199477	ks	1	136 Kč	136 Kč
22.	Bateriový box	199446	ks	1	896 Kč	896 Kč
23.	Víko řízení	155390	ks	1	182 Kč	182 Kč
24.	Tyč spojovací 1 A	163858	ks	2	222 Kč	444 Kč
25.	Tyč spojovací 2 A	163517	ks	2	233 Kč	466 Kč
26.	Tyč spojovací 3	163518	ks	1	207 Kč	207 Kč
27.	Kříž venkovní svařenec B	199593	ks	1	4 541 Kč	4 541 Kč
28.	Kříž vnitřní svařenec C	199604	ks	1	6 045 Kč	6 045 Kč

Pořadí	Název položky	Klíč položky	Měrná jednotka	Počet ks na zařízení	Cena/ks	Cena za položku
29.	Ložisko CSN 024640 SKF		ks	6	41 Kč	246 Kč
30.	Pojezdová kladka	160279	ks	8	1 105 Kč	8 836 Kč
31.	Křivka spodní pravá C	199586	ks	2	1 735 Kč	3 471 Kč
32.	Křivka spodní levá C	199585	ks	2	1 735 Kč	3 471 Kč
33.	Svařenec držák aktuátoru	190639	ks	1	4 596 Kč	4 596 Kč
34.	Svařenec střed	190661	ks	1	6 665 Kč	6 665 Kč
35.	Středové kolečko	4244	ks	4	145 Kč	580 Kč
36.	Vedení váleček A	190635	ks	4	1 660 Kč	6 641 Kč
37.	Křivka horní zastávka	190632	ks	1	398 Kč	398 Kč
38.	Křivka spodní zastávka	190634	ks	1	352 Kč	352 Kč
39.	Čep d10	163546	ks	2	329 Kč	657 Kč
40.	Držák kříže A	190708	ks	2	1 712 Kč	3 424 Kč
41.	Držák bowdenu zadní	185473	ks	1	673 Kč	673 Kč
42.	Ochranný závěs ZP2-240	144444	ks	1	10 441 Kč	10 441 Kč
43.	Bezpečnostní rám B	199564	ks	1	3 783 Kč	3 783 Kč
44.	Horní část sestava B	199528	ks	1	7 992 Kč	7 992 Kč
45.	Nájezdová rampa pevná sestava B	199537	ks	1	7 967 Kč	7 967 Kč
46.	Nájezdová rampa dlouhá posuvná sestava B	199550	ks	1	6 502 Kč	6 502 Kč
47.	Nájezdová rampa krátká posuvná sestava A	163834	ks	1	5 611 Kč	5 611 Kč
48.	OSA NÁJEZDU A	199520	ks	2	541 Kč	1 082 Kč
49.	Tyč čtver pant	155482	ks	4	523 Kč	2 091 Kč
50.	Plech tyč plochá 30x20	155648	ks	2	809 Kč	1 617 Kč
51.	Trubka 3 pant pohyblivý	155645	ks	2	702 Kč	1 404 Kč
52.	Posuvná páka svařenec	155644	ks	2	1 311 Kč	2 621 Kč
53.	DISTANČNÍ POUZDRO 2	86332	ks	2	264 Kč	528 Kč
54.	BOČNICE L A	163805	ks	1	772 Kč	772 Kč
55.	BOČNICE P A	163806	ks	1	772 Kč	772 Kč
56.	PÁKA sestava celková B	199542	ks	1	1 137 Kč	1 137 Kč
57.	DORAZ ZÁPADKY	86900	ks	2	155 Kč	309 Kč

Pořadí	Název položky	Klíč položky	Měrná jednotka	Počet ks na zařízení	Cena/ks	Cena za položku
58.	Zábradlí mezikus přední	155510	ks	2	2 709 Kč	5 418 Kč
59.	Zábradlí L svařenec	155605	ks	1	3 250 Kč	3 250 Kč
60.	Zábradlí P svařenec	155609	ks	1	3 408 Kč	3 408 Kč
61.	Šroub se zap.hl. M6x16 DIN 7991	3709	ks	79	0,7 Kč	51 Kč
62.	Šroub se zap.hl. M8x20 DIN 7991	3712	ks	51	1,4 Kč	72 Kč
63.	Šroub se zap.hl. M5x12 DIN 7991	4668	ks	46	0,6 Kč	28 Kč
64.	Šroub se zap.hl. M6x20 DIN 7991	3700	ks	21	0,7 Kč	14 Kč
65.	Šroub se zap.hl. M8x25 DIN 7991	3717	ks	10	1,7 Kč	17 Kč
66.	Šroub se zap.hl. M8x30 DIN 7991	3716	ks	50	1,7 Kč	83 Kč
67.	Šroub s vnitř. Šest.pul.hl. M10x30 ISO 7380	96374	ks	20	3,2 Kč	65 Kč
68.	Šroub s vnitř. Šest.pul.hl. M4x12 ISO 7380	5792	ks	34	0,5 Kč	17 Kč
69.	Šroub s vnitř. Šest.pul.hl. M6x16 ISO 7380	3769	ks	18	0,8 Kč	15 Kč
70.	Šroub s vnitř. Šest.pul.hl. M8x20 ISO 7380	54532	ks	85	2,5 Kč	210 Kč
71.	Matice M6 DIN 934	4584	ks	78	0,1 Kč	10 Kč
72.	Matice M8 DIN 934	3598	ks	57	0,2 Kč	14 Kč
73.	Matice M10 DIN 934	3602	ks	20	1,1 Kč	21 Kč
					<b>Celkem</b>	<b>163 506 Kč</b>



**TECHNICKÁ DOKUMENTACE**  
**SVISLÁ ZVEDACÍ PLOŠINA**  
**PRO DOPRAVU OSOB S OMEZENOU**  
**SCHOPNOSTÍ POHYBU**

**Typ: ZP4**  
**Výrobní číslo: GD . . . .**

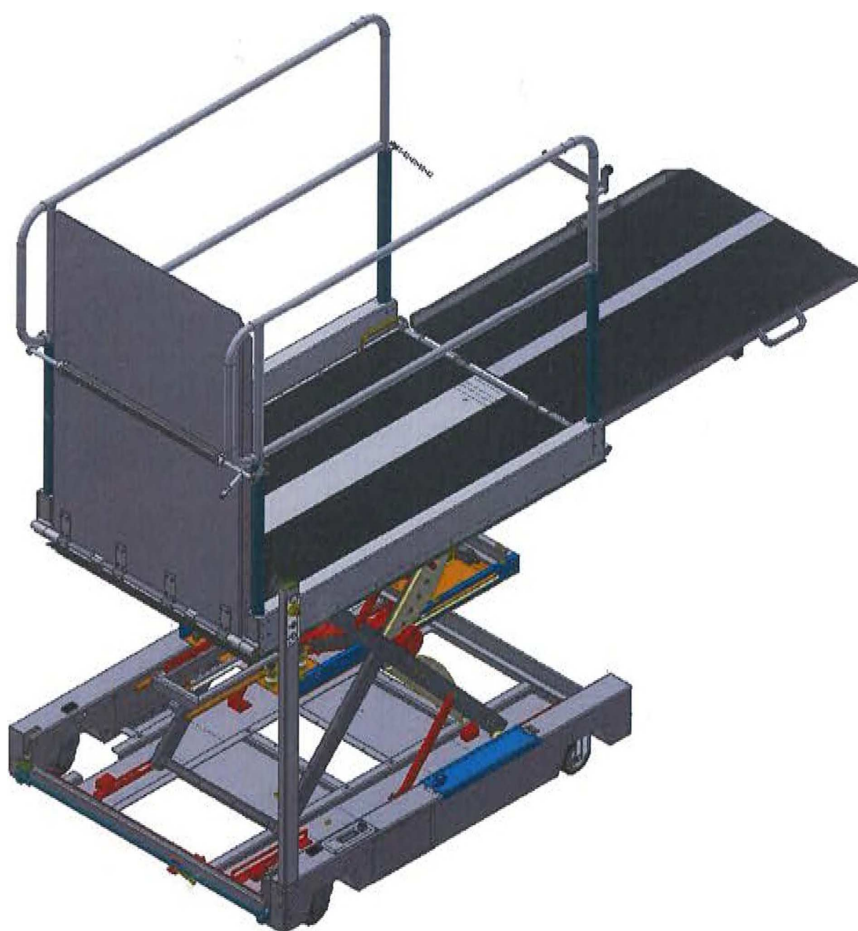

**VÝRÁBÍ A DODÁVÁ:**

ALTECH, spol. s r.o  
687 54 BÁNOV 479  
Tel.: 572 420 511  
Fax: 572 420 590

PŘEDMLUVA

Společnost *Altech, spol. s r. o.* Vám děkuje, že jste se rozhodli zakoupit svislou zvedací plošinu typ ZP4 pro tělesně postižené osoby. Jedná se o moderní, technický vyspělý výrobek, který odpovídá současným požadavkům na ovládání a bezpečnost provozu. Jedná se o výrobek české firmy, která zajišťuje montáž, záruční a pozáruční servis.

Mimo to naše společnost vyrábí a dodává šikmé schodišťové plošiny, šikmé schodišťové sedačky, další typy svislých zvedacích plošin se zdvihem od 0,0m až do 4m, které jsou projektovány a konstruovány podle požadavku zákazníka. Bazénové zvedáky, mechanické invalidní vozíky a nájezdové rampy pro překonávání výškových rozdílů. Dále dováží a dodává závěsné stropní systémy a schodolezy pro přepravu invalidních vozíků.

Oblastí naší činnosti jsou speciální pomocná zařízení, která umožňují bezbariérový styk tělesně postižených spoluobčanů pro jejich činnost jak na veřejnosti, tak i doma.

Další informace Vám rádi poskytneme při písemném nebo telefonickém dotazu, případně při osobním jednání ve Vaší nebo v naší firmě.

Budeme rádi, sdělíte-li nám Vaše zkušenosti s provozem našich výrobků a tím nám předáte podněty a návrhy ke zvýšení jejich užité hodnoty.

**1. OBSAH**

Předmluva

1. Obsah
2. Názvosloví
3. Všeobecně
4. Určení
5. Technický popis, elektroinstalace
6. Popis funkce a návod k obsluze
7. Technické parametry
8. Další parametry
9. Výroba
10. Zkoušení
11. Dodávání, záruka, servis a likvidace baterií
12. Balení, doprava a skladování

## 2. NÁZVOSLOVÍ

Svislá zvedací plošina

Zvedací zařízení umožňující vertikální přepravu tělesně postižených a nemocných osob pro překonávání terénních nebo stavebních výškových bariér mezi dvěma úrovněmi v rozsahu 0 až 1000 mm. Pohon plošiny je zajišťován elektromechanickými vzpěrami LINAK.

## 3. VŠEOBECNĚ

Tato technická specifikace je dokumentem s přesným vymezením použití svislé zvedací plošiny po celou dobu jejího používání, včetně objednávání a dodávání.

Specifikace byla zpracována s cílem vytvořit firemní normu, která určuje základní parametry výrobku z hlediska funkce, spolehlivosti, bezpečnosti provozu, způsobu provedení a kompletnosti.

Drobné odchylky v rámci technického pokroku dodaného zařízení s popisem v technické specifikaci nesnižují bezpečnost ani funkčnost a spolehlivost zvedací plošiny.

Návazná dokumentace je v přílohách k tomuto dokumentu.

## 4. URČENÍ

Svislá zvedací plošina (dále jen plošina) je určena pro přepravu jedné tělesně postižené osoby na invalidním vozíku, nebo osoby stojící do maximální celkové hmotnosti 300 kg. Plošina **není** určena pro přepravu doprovodné osoby (průvodce). Instalace plošiny je možná v běžné zástavbě jako rodinné domy nebo veřejně přístupné objekty.

Plošina má rozměr 1545x1204mm. Součástí plošiny jsou přepravní kola, ohrazení a nájezdy. Plošina je průchozí v přímém směru a zajišťuje přepravu osob mezi dvěma úrovněmi. Pohon plošiny je zajišťován elektromechanickou vzpěrou. Ovládání pohybu plošiny je pomocí stisknutí a držení tlačítka na ovládacím sloupku, nebo na ručním ovládači, umístěným na plošině.

## 5. TECHNICKÝ POPIS

Svislá zvedací plošina se skládá z následujících hlavních částí.

- 1 - Dolní rám plošiny
- 2 - Kříž vnější svařenec B
- 3 - Kříž vnitřní C
- 4 - Středová část
- 5 - Podlaha plošiny
- 6- Bezpečnostní rám dolní
- 7 - Elektrický akumulátory
- 8 - Elektrický rozvaděč plošiny (umístěný za odnímatelným krytem)
- 9 - Elektromechanická vzpěra (LINAK)
- 10 - Ovládací panel na plošině

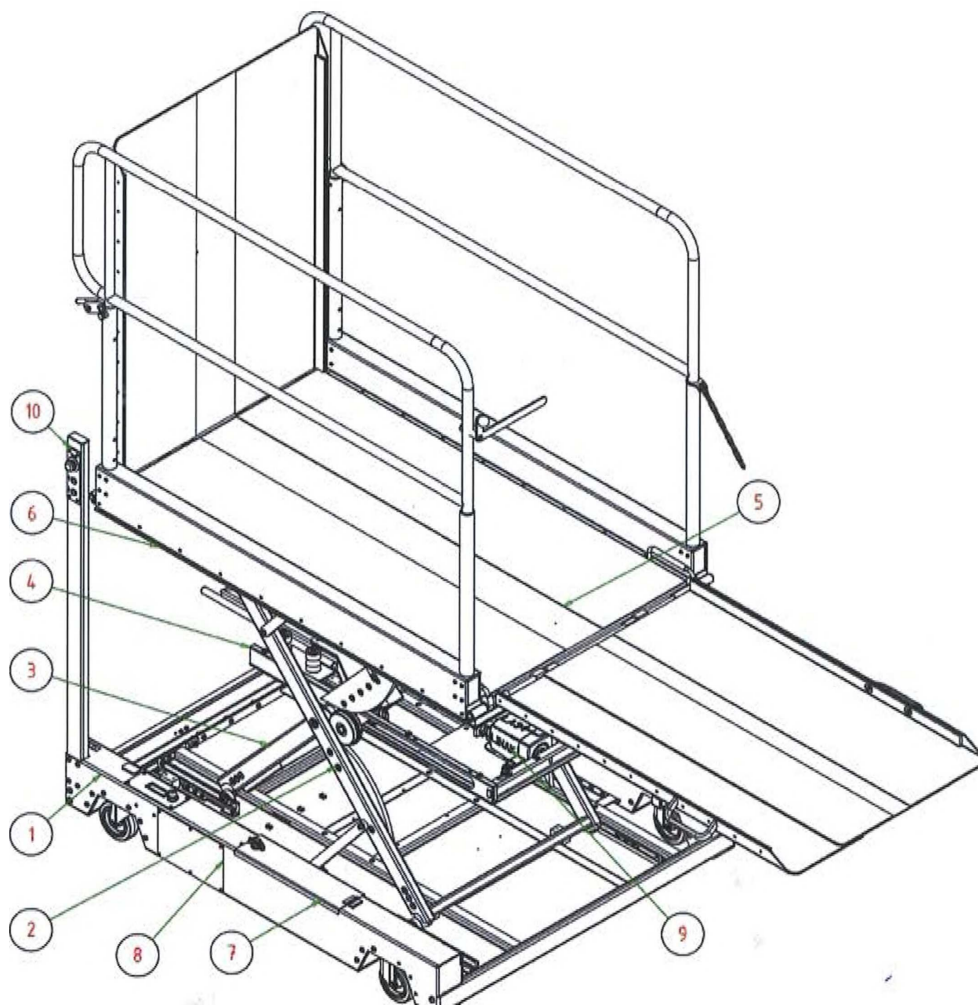



- 1 - Dolní část plošiny je montovaný rám, který je tvořený z hliníkových profilů a ohnutých plechů. Do rámu jsou namontovány vodící držáky. Součástí tohoto celku jsou také závěsy, které slouží pro ukotvení části nůžkového mechanismu. Dále jsou v každém rohu pohybové kolečka zajištěny šroubovým spojem. Na přední straně rámu je páka, kterou se zajišťuje pohyb předních kol. Páka je opatřena proti svévolnému povolení visacím zámkem.
- 2 - Vnější část kříže, je součástí nůžkového mechanismu a je proveden jako svařenec, dolní se tvoří z ocelových profilů. Upevnění na dolní rám je pomocí šroubových spojů a na horní rám pojezdovým kolečkem.
- 3 - Vnitřní část kříže, je součástí nůžkového mechanismu a je proveden jako svařenec, dolní se tvoří z ocelových profilů a trubky, druhý se tvoří pouze z ocelových profilů. Upevnění na dolní rám je pomocí šroubových spojů a na horní rám pojezdovým kolečkem.
- 4 - Středová část je velmi důležitým prvkem pro zdvih plošiny, tak i ve stabilitě v příčném i podélném směru. Je provedena jako svařovaná konstrukce, ke které jsou upevněny silonové kola pomocí pojistných kroužků.
- 5 - Podlaha plošiny je provedena z ohnutého duralového plechu. Ze spodní strany podlahy je ocelová výztuha, které musí odolat jmenovitému zatížení a chrání podlahu proti deformaci. Součástí tohoto celku jsou také závěsy, které slouží pro ukotvení části nůžkového mechanismu. Na pravý a levý bok podlahy jsou osazeny bezpečnostní okraje se zábradlím. Pojezdová plocha podlahy je provedena z protiskluzového materiálu (ALTRO). Čelní a zadní strana podlahy je vybavena manuálním nájezdem. Pravý nájezd je stavitelný dle rozměru dveří ve vlaku.
- 6 - Bezpečnostní dolní rám tvoří nedílnou součást plošiny. Z horní strany je dolní rám plošiny osazen bezpečnostním rámem, který chrání prostor pod plošinou při pohybu směrem dolů. Je to svařená konstrukce z ocelových profilů.
- 7 - Elektrické akumulátory plošiny jsou v přenosném rámu s konektorem pro snadné připojení po umístění akumulátorů do dolní části plošiny. Jsou umístěny v prostoru, kde nejsou vystaveny venkovnímu prostředí.
- 8 - Elektrická řídicí jednotka plošiny je umístěna v plastová skříň vedle baterií. Přístup k el. řídicí jednotce je z boční strany (ze strany akumulátoru) přes odnímatelný ochranný kryt.
- 9 - Elektromechanické vzpěry (LINAK) jsou nedílnou součástí plošiny. Zajišťují pohyb zvedací části nahoru a dolů.
- 10 - Ruční ovládání je na boční straně dolního rámu a slouží k ovládání plošiny osobou na ní přepravovanou, nebo doprovodnou.

## OVLÁDÁNÍ PLOŠINY

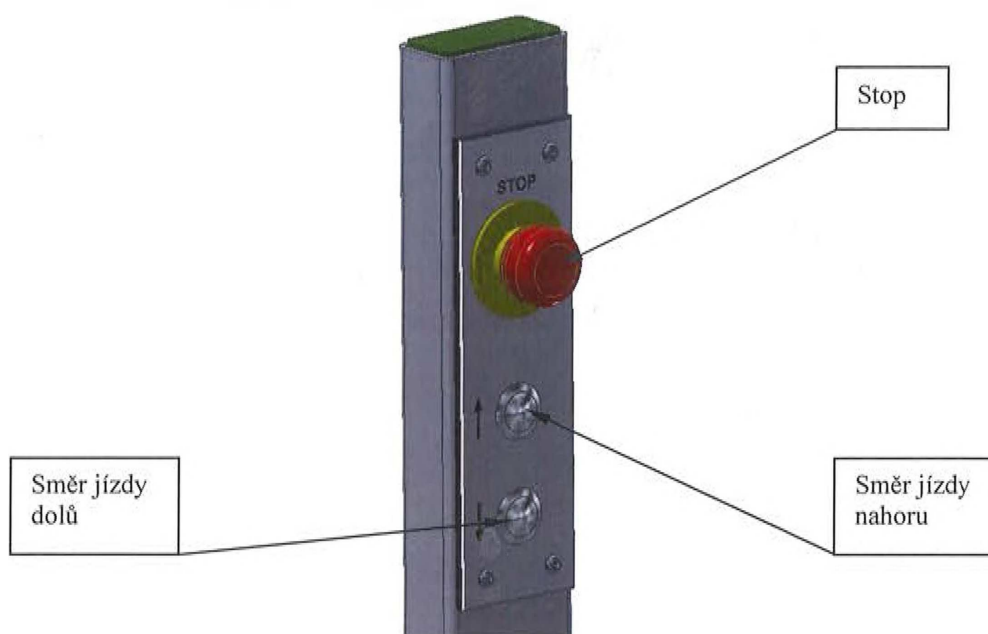

### ELEKTROINSTALACE

#### Technické údaje

Napájecí napětí transformátoru: 1x 230V 50Hz, AC; (z chráněné síťové zásuvky)

Napájecí napětí plošiny: 24V DC

Maximální příkon: 300VA

#### Popis el. instalace

Elektrická instalace je provedena vodiči CYLY a LiYY uloženými v nosné konstrukci nebo v uzavřených profilech jednotlivých částí zvedacího zařízení. Propojení dvou kusů akumulátorů a plošiny je provedeno pomocí kabelu s konektorem.

Plošina je řízena samostatným řídicím obvodem umístěným v rozvaděči dle uvedeného nákresu. Akumulátory se nabíjí mimo plošinu. Nabíječka je připojena silovou šňůrou s vidlicí na chráněnou síťovou zásuvku.

Ručním ovládačem se zajišťuje spolehlivý a bezpečný provoz, pro jízdu nahoru a dolů. Veškeré elektrické rozvody a mechanické části aktuátoru jsou umístěny na povrchu i v uzavřených profilech. Přítomnost obsluhující proškolené osoby vylučuje nebezpečí zranění přepravované osoby. Koncové spínače, ovládací prvky, rozvaděčové skříně jsou provedeny v krytí IP 65.

Vnější vlivy:

Nabíječka plošiny může být připojena pouze v prostředí s normálními vnějšími vlivy dle ČSN 33 2000-5-51.

Zvedací plošinu lze umístit i do venkovních prostor a prostor nechráněných před atmosférickými vlivy, ale bez nebezpečí zaplavení.

## 6. POPIS FUNKCE A NÁVOD K OBSLUZE

Pohyb plošiny je zajištěn prostřednictvím elektromechanické vzpěry (LINAK), která zvedá pomocí nůžkového mechanismu pojezdovou plochu s přepravovanou invalidní osobou. Při dojezdu podlahy do horního nebo dolního stanoviště, koncový spínač, který je umístěn na konstrukci plošiny, zastaví činnost a podlaha je v nastavené poloze. V případě přejetí zastávkové polohy má el. vzpěra zabudovaný havarijní spínač. Pro zajištění bezpečnosti přepravovaných osob jsou použity elektromechanické vzpěry, které jsou vybaveny havarijním spínačem a bezpečnostní maticí, která zamezuje vytažení pístnice při jakémkoliv přetížení LINAKU. Nastavení horní zastávky a seřízení koncových spínačů se provádí při kompletaci plošiny ve výrobním závodě.

Pokud nastane stav poruchy v mimo zastávkovou polohu, je vždy nutno povolát servisního pracovníka k zjištění příčiny, provedení případné opravy a opětovnému uvedení plošiny do provozu. Tento úkon mohou provádět pouze servisní pracovníci zaškolení na zvedací zařízení a vždy o jeho provedení musí být pořízen zápis v servisním listu plošiny.

### ZÁKLADNÍ ŘÍDÍCÍ A BEZPEČNOSTNÍ PRVKY

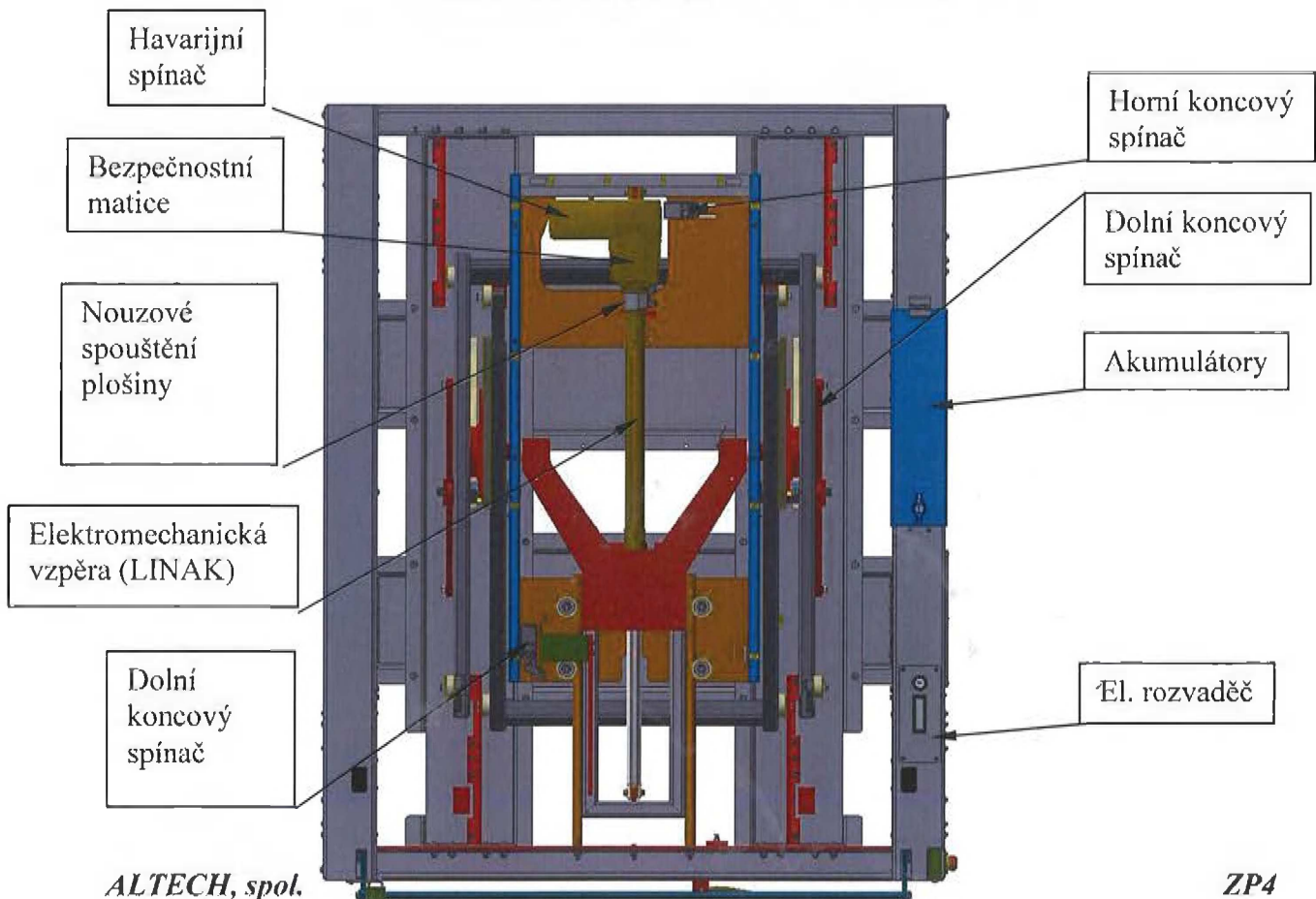

## NÁVOD K OBSLUZE

Přistavení plošiny k danému zdvihacímu místu. Plošinu uvést do nepohyblivé polohy (zabrzdit přepravní kola). Ovládání pojezdu plošiny je možné z ovládací skříňky, která je umístěna na boční straně plošiny ve sloupku resp. na konstrukci dolního rámu. Ovládač je vybaven nouzovým stop tlačítkem, tlačítka pro volbu směru jízdy, červenou, žlutou a zelenou signálkou.

### Aktivace plošiny

Otočíme hlavní vypínač do polohy zapnuto. Tím se aktivuje ovládací systém. Jízda plošiny může být blokována, pokud je aktivováno STOP tlačítko, popř. pokud je při pohybu plošiny dolů aktivován bezpečnostní dolní rám.

### Nástup na plošinu

Po příjezdu do dolní nebo horní zastávky se ručně spustí nájezd plošiny do polohy, která umožní vozíkem najet (nebo vyjet). Invalidní vozík musí být na plošině mechanicky zabrzděn nebo u elektrického vozíku odpovídajícím způsobem (např. vypnutím) zabezpečen proti sjetí z plošiny, přibližně doprostřed podlahy.

### Jízda plošinou

Po najetí nebo nastoupení na plošinu v horní zastávce je nutné zvednout nájezd. Pokud je nájezd správně uzavřen a zajištěn, je možné z ovládače na plošině zvolit požadovaný směr jízdy. Plošina se pohybuje po dobu aktivace ovládače. Pokud dojde během jízdy k uvolnění ovládače, plošina se zastaví a v jízdě je možné pokračovat až po nové volbě směru jízdy. Po příjezdu do dolní zastávky plošina automaticky zastaví a proškolená obsluha sklopí nájezd. Dále je postup stejný jako při nástupu na plošinu. Při jízdě nahoru se nejprve zvedne nájezd a následně se začne zvedat plošina.

Po opuštění plošiny je nezbytné nájezd znovu zvednout, aby plošina byla připravena pro použití další osobou. Pokud nájezd zůstane otevřený v příslušné zastávce, je **zakázána** jakákoli další jízda.

Pokud dojde během jízdy k zastavení pohybu plošiny mimo zastávku je nutné okamžitě přestat působit na ovládač směru jízdy. Dojde-li k nárazu plošiny při jízdě dolů na předmět umístěný v prostoru pod plošinou, spínače bezpečnostního dna automaticky zastaví pohyb plošiny. Další jízda je možná pouze v opačném směru pro uvolnění sevření.

Při jízdě se chovejte klidně, neposkakujte, nepohybujte se po plošině a nevystřkujte ruce přes ohrazení plošiny. Přidržujte se zábradlí a sledujte pohyb plošiny.

### Nouzové zastavení plošiny

Pohyb plošiny je možné kdykoliv zastavit tím, že přestanete působit na ovládač směru jízdy. Další možný způsob je zastavení plošiny aktivací červeného stop tlačítka na ovládacím panelu v případě nouze nebo při případném podezření na možnost vzniku nebezpečné situace. Toto tlačítko je po zmáčknutí aretováno a jeho uvolnění je možné pootočením ve směru šipek doprava. Po uvolnění stop tlačítka je možné v další jízdě pokračovat aktivací ovládače směru jízdy.

### Nouzový pohyb plošiny

Pokud nastane stav poruchy v mimo zastávkovou polohu. Je třeba dle níže popsaného postupu uvolnit přepravovanou osobu z plošiny. Vyprošťování přepravované osoby smí provádět pouze zaškolená osoba. Pro tento případ je níže popsána modelová situace.

**Upozornění: Uvolnění přepravované osoby z plošiny smí provádět pouze zaškolená osoba.**

### Ruční nouzové spuštění.

1. Vypněte hlavní vypínač, (odpojení plošiny od baterií).
2. Otočte a vysuňte klíček ze spínače, (přerušení obvodu řízení).
3. Zatažením páky nouzového spuštění plošiny pomocí lanka spojeného s nouzovým zámkem, který je součástí aktuátoru dojde ke spuštění plošiny do dolní zastávky.
4. V zastávce lze na straně, ze které se sjíždí z plošiny, ručně spustit nájezd.
5. Přepravovaná osoba nyní může opustit plošinu.
6. Zavolejte servisní oddělení!

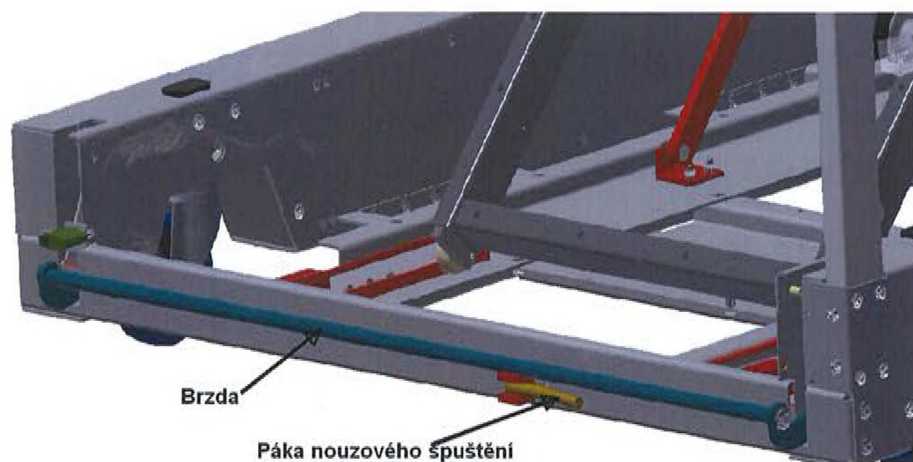

## 7. TECHNICKÉ PARAMETRY

Přehled technických údajů:

Vnější rozměry plošiny:	šířka	1204 mm
	délka	1545 mm
Vnitřní (užitné) rozměry:	šířka	845 mm
	délka	1500 mm
Dopravní zdvih		893 mm
Výška podlahy od země (dolní zast.)		185 mm
Výška podlahy od země (horní zast.)		1073 mm
Nájezdová rampa dolní zastávky		797x1200 mm
Nájezdová rampa horní zastávky		660/765x1200 mm
Max. nosnost:		300 kg
Hmotnost plošiny:		280 kg
Pracovní zatížení:		10%, 6min./hod.
Počet zastávek:		2
Provedení plošiny:		průchozí v přímém směru
Zvedací rychlost:		25 mm/s při jmenovitém zatížení
Pohon:		elektromechanická vzpěra LINAK
Napájecí napětí plošiny:		24V DC, z akumulátoru
Maximální příkon:		300VA
Hlučnost:		emise úrovně tlaku zvuku od samotné plošiny nepřekračují 70 dB(A)

### Technická dokumentace a výroba

Jakost použitých materiálů na součásti, rozměry detailů, výroba plošiny a povrchová ochrana odpovídají platné sadě výrobní výkresové dokumentace výrobce.

Hlavní rozměry plošiny:

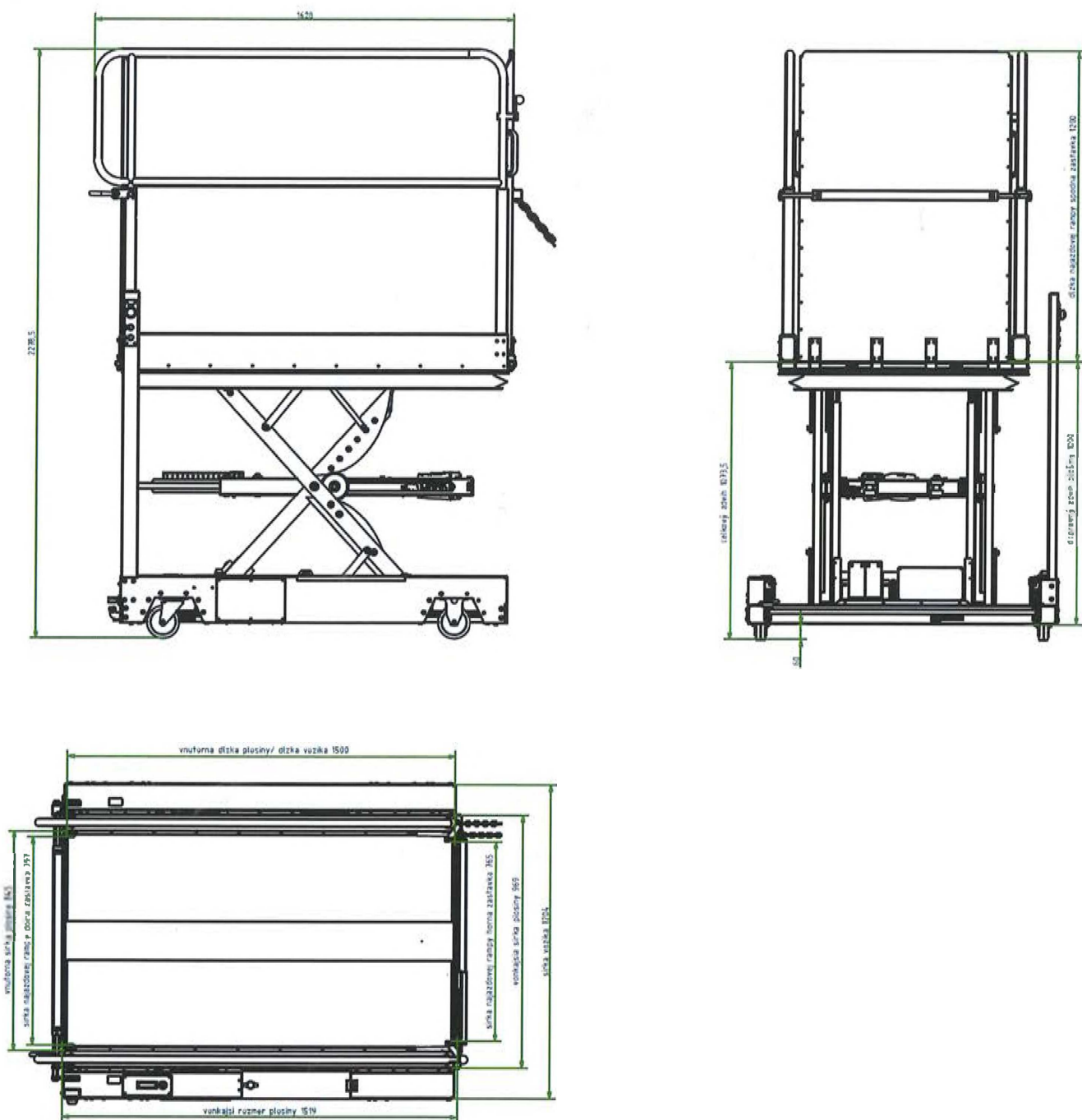

## Světelná signalizace nabíjení, stavu baterií a přetížení

### Nabíjení baterií

Motor plošiny je napájen z baterií, které jsou nabíjeny pomocí síťové nabíječky. Plošina je vybavena následující světelnou a zvukovou signalizací.

Pokud je kapacita baterie nedostatečná pro další bezproblémový provoz plošiny, během jízdy se rozsvítí červená signálka na ovládači a ozve se každé 2,5 sec. dlouhý zvukový signál. Řídící obvod zajistí, že plošina i s nedostatečně nabitými bateriemi dojede do dolní koncové zastávky.

Poté je potřeba zkontrolovat popř. vyměnit baterie, nebo nebyl-li dodržen provozní cyklus, ponechat plošinu v klidu v koncové zastávce a dobít baterie.

Pokud začne blikat v zastávce nebo během jízdy červená signálka na ovládači a ozve se rychlý přerušovaný tón, došlo k přetížení plošiny a nebude možno odjet ze zastávky. Dojde-li k této situaci během jízdy, je možno dojet do nejbližší zastávky.

### Bezpečnostně technické požadavky

Plošina je konstruována s ohledem na maximální bezpečnost přepravované osoby a dále také na bezpečnost osob, které by se při jejím pohybu mohly dostat pod pohybující se podlahu. Povrch celé konstrukce plošiny je hladký, bez otřepů, ostrých hran a rohů. Plošina je vybavena přístupným a snadno ovladatelným ovládacím prvem.

Celá konstrukce plošiny je dimenzována a početně zkontrolována na celkové zatížení 300 kg, rovnoměrně rozložené na plochu podlahy plošiny. Tomuto zatížení při normálním provozu plošina odolává bez trvalých deformací a s bezpečností požadovanou současně platnými předpisy. Přemístování plošiny z jednoho stanoviště na druhé, musí být vždy ve sklopeném stavu (v dolní zastávce) a nájezdy nahoře.

## 8. DALŠÍ PARAMETRY

### Technická průvodní dokumentace

Technická dokumentace dodávaná s plošinou musí být úplná, přehledná a vždy v souladu se skutečným provedením. S výrobkem je dodávána následující technická průvodní dokumentace:

### Provedení

Plošina je dodávána pouze v jednom provedení.

### Povrchová úprava

Povrchová ochrana horní části plošiny včetně zábradlí je provedena pískováním a komaxitováním. Ochrana všech svařovaných dílů plošiny je opatřena pískováním, šopováním a komaxitováním. Spojovací materiál a drobné díly plošiny jsou povrchově upraveny galvanickým zinkováním.

### Základní vybavení

Plošina je ve výrobním závodě zkompletována, seřizena na maximální možný zdvih a kompletně odzkoušena z hlediska funkčnosti.



### **Servis a údržba**

Svislá zvedací plošina je na místo instalace dodávána ve zkompletovaném stavu. V případě, že skutečný dopravní zdvih je jiný než objednaný uživatelem, je možné provést přímo na místě úpravu výšky horní zastávky dle potřeby v rozsahu 180 až 1000 mm.

Nyní je plošina připravena k provozu.

Přezkoušet funkčnost plošiny a provést zápis o zkoušce po ukončení montáže do připraveného protokolu. Kompletně sestavená, seřízená a promazaná plošina je připravena k předání uživateli. Uživatel určí osobu (osoby), kterým jsou předávacím technikem předvedeny veškeré funkce plošiny popsané v této specifikaci. O tomto předání je vystaven protokol o zaškolení obsluhy.

Pravidelné technické prohlídky budou prováděny v časových intervalech stanovených ve smlouvě. Provoz plošiny zajišťuje osoba zaškolená předávacím technikem. Zkoušku plošiny po montáži a pravidelné periodické prohlídky a seřízení provádí technik výrobce, případně pověřená servisní organizace.

Plošinu je třeba udržovat v suchém a čistém stavu. Při znečištění se vnější díly omyjí vodou s malým množstvím saponátu. Čistění plošiny je třeba provádět při odpojeném adaptéru. U plošin instalovaných ve venkovním prostředí je třeba vhodným způsobem zajistit, aby nedocházelo k hromadění srážkové vody nebo sněhu v prostoru pod plošinou a kolem ní, což by mohlo mít za následek vznik koroze kovových částí.

### **Životnost a provozní podmínky**

Předpokládaná životnost zařízení je stanovena na dobu 6 let. Po uplynutí této doby provede zhotovitelská firma kontrolu celého zařízení a podle stavu opotřebení doporučí životnost prodloužit, případně navrhne rozsah nutné opravy pro prodloužení životnosti. Životnost a funkčnost plošiny se prodlouží, budou-li pravidelně prováděny servisní prohlídky výrobcem, případně smluvní servisní organizací, která má za tímto účelem odborně zaškolené pracovníky. Četnost servisních prohlídek závisí na frekvenci používání plošiny. V případě denního používání jsou doporučeny 2 až 4 servisní prohlídky za rok. V případě občasného použití provést servisní prohlídku 1x za rok.

Provozní podmínky:

Plošinu je možno provozovat v rozsahu pracovních teplot od  $-20^{\circ}$  až do  $+45^{\circ}$  C. Akumulátor plošiny může být používán pouze v prostředí s normálními vnějšími vlivy dle ČSN 33 2000-5-51. Zvedací plošinu lze umístit i do venkovních prostor a prostor nechráněných před atmosférickými vlivy.

Pracovní zatížení plošiny činí max. 10%, tj. 6min./hod.

## **9. VÝROBA**

Výroba všech dílů je prováděna podle platné výkresové dokumentace a technologických postupů u firmy ALTECH, spol. s r.o.

K sestavení plošiny je povoleno použít pouze ty díly, které odpovídají platné sadě výkresů a byly uznány kontrolním technikem firmy za vyhovující.

Při vlastní montáži je nutno zajistit vzájemné dosednutí stykových ploch pohyblivých částí plošiny a tuto seřídit tak, aby její chod byl plynulý bez zvýšených vnitřních odporů.

Seřízení vůlí:

Výškovou vůlí mezi horní a dolní zastávkou se vymezí v nosné konstrukci pomocí koncových spínačů. Šrouby v nastavené poloze aretovat dotažením matic. Vymezení krajních poloh elektromechanické vzpěry.

## 10. ZKOUŠENÍ

Ověřovacími zkouškami prochází každá plošina. Program zkoušek je dán technickou specifikací výrobce a výsledky zkoušek musí vyhovovat technickým a dalším parametrům uvedených v kapitolách 7 a 8.

### Program zkoušek

Plošina se v průběhu výroby, montáže a předání do užívání podrobuje:

- výrobní kontrole,
- funkční zkoušce po kompletaci,
- předávací zkoušce.

### Výrobní kontrola

Je prováděna technikem výrobního provozu, a také pracovníky, kteří provádějí kompletaci plošiny. Jedná se hlavně o kontrolu souladu vyrobených dílů s výkresovou dokumentací, kontrolu rozměrů svařovaných sestav a kontrolu povrchové ochrany dílů při kompletaci celků. Způsob provedení kontroly a sled kontrolních úkonů je stanoven pracovními postupy na jednotlivých pracovištích a provozním předpisem výrobní firmy.

### Funkční zkouška po kompletaci

Provádí se po sestavení plošiny. Cílem je ověření správnosti nastavení zastávkových a bezpečnostních spínačů. Kontroluje se volné protáčení pohyblivých částí bez zvýšených vnitřních odporů, funkčnost pojezdu plošiny, kompletnost, úplnost, soulad s požadavky objednatele, a také kvalita provedení povrchové úpravy jednotlivých částí. Technik provede vyplnění protokolu o zkoušce po provedení funkční zkoušky.

### Předávací zkouška

Po dovezení plošiny na místo určení je plošina předvedena a předána uživateli s technickou průvodní dokumentací podle bodů předávacího protokolu pověřeným pracovníkem firmy. Při předání plošiny je provedeno zaškolení obsluhy (osoba nebo osoby určené provozovatelem) pověřené provozem plošiny. Poté zaškolená osoba předvede technikovi dodávající firmy, že je schopna samostatné obsluhy plošiny a potvrdí zaškolení svým podpisem do protokolu. Technik provede vyplnění předávacího protokolu a záručního listu a tyto spolu s technickou průvodní dokumentací předá objednateli.

## 11. DODÁVÁNÍ, ZÁRUKA, SERVIS A LIKVIDACE BATERIÍ

Dodávka výrobku se uskuteční na základě smlouvy uzavřené podle obchodního zákoníku a následujících podmínek:

Způsob a místo předání výrobku bude stanoveno ve smlouvě.

Výrobce ručí za konstrukci, funkci, volbu materiálu a provedení výrobku a dále za dodržení udaných hodnot při dodržení návodu na obsluhu a údržbu.

Výrobce poskytuje záruku na jakost po dobu stanovenou v záručním listu popř. ve smlouvě.

Po záruční době je dále zajištěna oprava plošiny za úhradu. Záruční i pozáruční servis na území České republiky zajišťuje firma ALTECH, spol. s r.o., 687 54 Bánov 479, telefonické spojení na servisní oddělení do Uherského Hradiště je uvedeno v záručním listu.

### Likvidace baterií

Likvidace vyřazené baterie – zak. č. 185/2001Sb. §38 o povinnosti zpětného odběru olověných akumulátorů. Dle novely zákona č. 297/2009Sb. Ze dne 22.7.2009 §31h odst. 3 platí povinnost pro konečného uživatele odevzdat nefunkční (použitý) akumulátor u kteréhokoliv našeho obchodního partnera.

Splněním Vaší povinnosti chráníte současně životní prostředí.

## 12. BALENÍ, DOPRAVA A SKLADOVÁNÍ

Výrobek je dodáván na dřevěné paletě ve zkompletovaném stavu.

Při dopravě je nutno výrobek chránit proti pádu, překlopení a nadměrným otřesům. Dopravu je třeba provádět v zakrytovaném vozidle.

Jiný způsob balení je třeba dohodnout předem a musí být součástí smlouvy o dílo.

Při manipulaci s plošinou je třeba ji uchopit pouze za spodní rám, nikoliv za podlahu.

Výrobek musí být skladován v suchém, čistém a bezprašném uzavřeném prostoru v rozsahu teplot  $-30$  až  $+45^{\circ}\text{C}$  s relativní vlhkostí menší než 80% a nesmí být vystaven působení chemických látek.

## PLÁN ÚDRŽBY

Příloha 5

### **Celková údržba:**

Plošinu udržovat v provozu schopném stavu a zbavovat průběžně nečistot.

Mechanismus je chráněn flexibilní plastovou „harmonikou“, která zabraňuje výraznému znečištění pohybového mechanismu.

Ze zkušeností z provozu je jednoroční interval prohlídky, při které dojde ke kontrole funkčnosti, kontrole nastavení koncových spínačů a aktuatoru dostačující našim servisním technikem.

### **Údržba baterie:**

V případě, kdy není nutné mít svislou zvedací plošinu ZP4 připravenou k provozu, doporučujeme mít baterie umístěné v plošině vyjmuté a připojené na nabíječku, která bude neustále udržovat baterie v nabitém a provozu připraveném stavu.

### **Přehled mazacích míst:**

- 1 – Vedení pojezdových koleček
- 2 – Připevnění spojovacích tyčí
- 3 – Vedení čepu středového kolečka

### **Četnost mazání:**

Podle frekvence používání je třeba přizpůsobit četnost a délku intervalu mezi prohlídkami. Při občasném použití 1x za rok při servisní prohlídce.

V případě četnosti jízd několikrát denně je třeba mazací místa ošetřovat 2x až 4x za rok.

### **Doporučené mazací tuky:**

Vazelína Interflon Fin Grease MP 00:

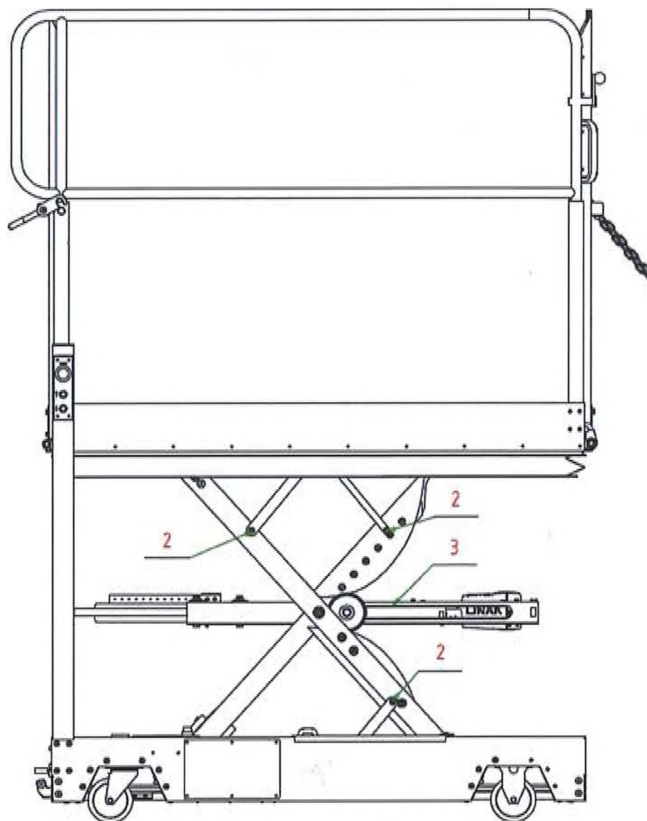
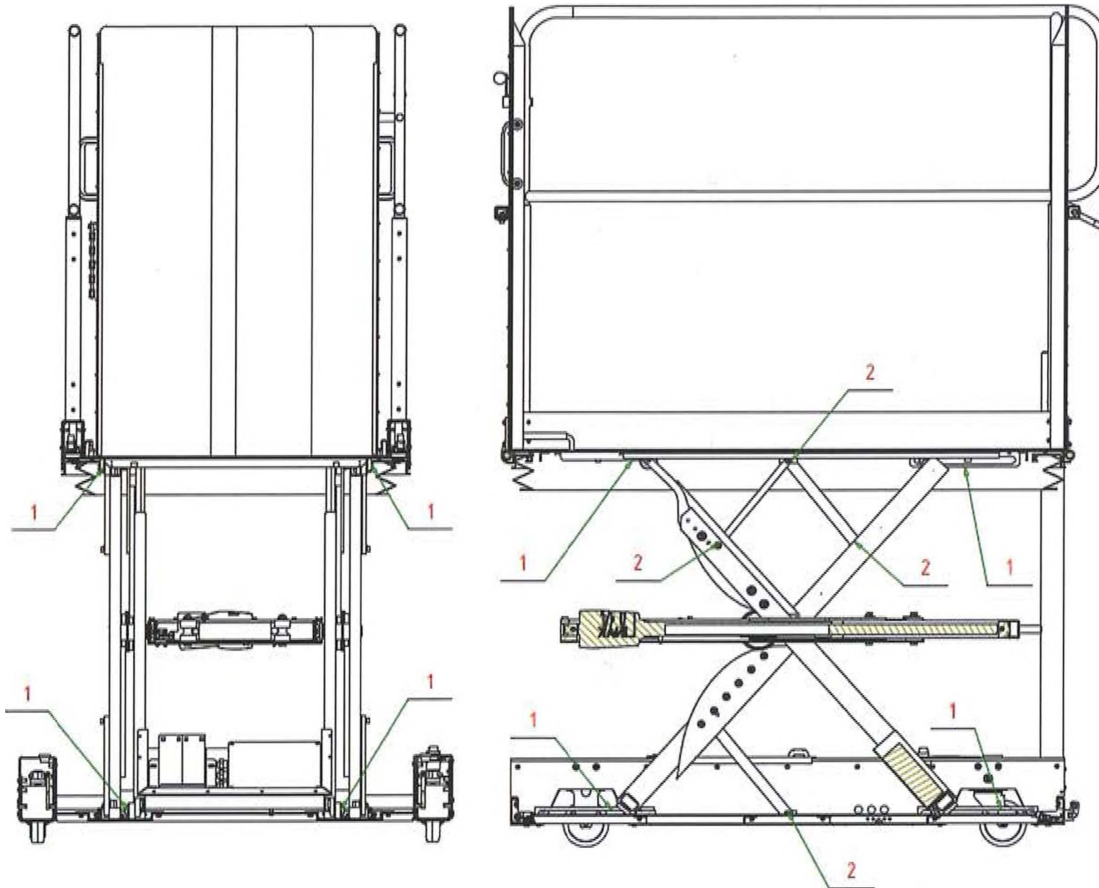

Příloha č. 6 Rámcové dohody

### **Poddodavatelé**

Poskytovatel provádí předmět plnění dle Smlouvy prostřednictvím následujících Poddodavatelů:

<ul style="list-style-type: none"><li>- <b>Technická inspekce, Pardubice s.r.o.</b></li><li>- <b>IČO: 27534014</b></li><li>- <b>Náměstí Jana Pernera 217, 530 02 Pardubice</b></li></ul>	
<ul style="list-style-type: none"><li>- <b>Část Plnění dle Smlouvy prováděná prostřednictvím Poddodavatele ve finančním procentuálním vyjádření ve vztahu k Ceně.</b></li></ul>	<ul style="list-style-type: none"><li>- <b>0,17 %</b></li></ul>
<ul style="list-style-type: none"><li>- <b>Stručný popis činností, které jsou prováděny Poddodavatelem.</b></li></ul>	<ul style="list-style-type: none"><li>- Zkouška před uvedením do provozu</li><li>- Provozní revize 1x ročně</li><li>- Revize 1x za dva roky</li><li>- Prohlídka a zkouška 1x za šest let</li></ul>

[Pokud Poskytovatel provádí Plnění či jeho část prostřednictvím Poddodavatelů, uvede tabulku tolikrát, kolika Poddodavateli bude předmět plnění provádět. Poskytovatel musí uvést všechny Poddodavatele, kteří se budou podílet na provádění Plnění dle Smlouvy.]

Příloha č. 7 Rámcové dohody

## **OBCHODNÍ PODMÍNKY K RÁMCOVÉ DOHODĚ**

### **OBSAH OBCHODNÍCH PODMÍNEK**

ČÁST 1 - ÚVODNÍ USTANOVENÍ .....	2
ČÁST 2 - ZBOŽÍ .....	2
ČÁST 3 - CENA A PLATEBNÍ PODMÍNKY .....	3
ČÁST 4 - MÍSTO DODÁNÍ ZBOŽÍ.....	4
ČÁST 5 - DOBA DODÁNÍ ZBOŽÍ.....	4
ČÁST 6 - PŘEPRAVA ZBOŽÍ.....	4
ČÁST 7 - DALŠÍ DODACÍ PODMÍNKY .....	5
ČÁST 8 - PŘEDÁNÍ A PŘEVZETÍ ZBOŽÍ .....	5
ČÁST 9 - PŘECHOD VLASTNICKÉHO PRÁVA A NEBEZPEČÍ ŠKODY .....	6
ČÁST 10 - VADY PLNĚNÍ A ZÁRUKA .....	6
ČÁST 11 - UPLATNĚNÍ PRÁV Z VADNÉHO PLNĚNÍ .....	7
ČÁST 12 - PODMÍNKY ODSTRANĚNÍ VAD.....	7
ČÁST 13 - SANKCE .....	8
ČÁST 14 - ODSTOUPENÍ OD RÁMCOVÉ DOHODY .....	8
ČÁST 15 - OSTATNÍ UJEDNÁNÍ.....	9

## ČÁST 1 - ÚVODNÍ USTANOVENÍ

1. Pro účely těchto Obchodních podmínek mají následující slova význam u nich uvedený:
  - 1.1. **Občanský zákoník** – zákon č. 89/2012 Sb., občanský zákoník, ve znění pozdějších předpisů.
  - 1.2. **ZoDPH** – zákon č. 235/2004 Sb., o dani z přidané hodnoty, ve znění pozdějších předpisů.
  - 1.3. **ZoÚ** – zákon č. 563/1991 Sb., o účetnictví, ve znění pozdějších předpisů.
  - 1.4. **Kupující** – Správa železnic, státní organizace, IČO 70994234, se sídlem Praha 1 – Nové Město, Dlážděná 1003/7, PSČ 110 00, zapsaná v obchodním rejstříku vedeném Městským soudem v Praze pod sp. zn. A 48384.
  - 1.5. **Prodávající** – osoba uvedená v Rámcové dohodě jako Proávající.
  - 1.6. **Smluvní strany** – Kupující a Proávající.
  - 1.7. **Smluvní strana** – Kupující nebo Proávající dle smyslu ujednání.
  - 1.8. **Rámcová dohoda** – smlouva/dohoda uzavřená mezi Smluvními stranami, která odkazuje na Obchodní podmínky.
  - 1.9. **Dílčí smlouva** – dílčí smlouva uzavřená na základě Rámcové dohody způsobem uvedeným v Rámcové dohodě
  - 1.10. **Obchodní podmínky** – text těchto obchodních podmínek.
  - 1.11. **Zboží** – věc nebo věci specifikované v Rámcové dohodě, jejíž dodání je předmětem Dílčích smluv uzavřených na základě Rámcové dohody.
  - 1.12. **Kupní cena Zboží** – jednotková cena Zboží sjednaná v Rámcové dohodě.
  - 1.13. **Cena za plnění Dílčí smlouvy** – je celková cena za plnění dílčí smlouvy uvedená v dílčí smlouvě anebo v případě, že v dílčí smlouvě uvedena není, je cena za plnění dílčí smlouvy stanovena dle Kupní ceny Zboží a množství skutečně dodaného zboží Kupujícímu
  - 1.14. **Doklady** – veškeré listiny, které se ke Zboží vztahují a které jsou třeba k jeho převzetí a užívání; veškerá rozhodnutí, sdělení, souhlasy, povolení či jiné výsledky úkonů orgánů státní správy či jiných subjektů, nezbytné dle právních předpisů k prodeji a dodání Zboží Kupujícímu; veškeré listiny (vyjma Výzvy k úhradě) které je Proávající dle Rámcové dohody povinen předat Kupujícímu; veškeré Doklady je Proávající povinen předat Kupujícímu v českém jazyce nebo v originále a českém překladu.
  - 1.15. **Obalový materiál** – palety, dřevěné desky či jiné věci, které slouží pro potřeby přepravy nebo ochrany Zboží. Dle kontextu Rámcové dohody se rozumí Obalovým materiálem též jednotlivý kus palety, dřevěné desky nebo jiné věci.
  - 1.16. **Dodací list** – list osvědčující dodání, jehož minimální náležitosti jsou uvedeny v části Předání a převzetí Zboží.
  - 1.17. **Záruční doba** – doba, do jejíhož uplynutí je Kupující oprávněn uplatňovat práva z vad plnění poskytnutého Proávajícím na základě Rámcové dohody; Záruční doba činí 24 měsíců, není-li stanoveno v Rámcové dohodě jinak.
  - 1.18. **Výzva k úhradě** – daňový doklad, je-li Proávající povinen dle ZoDHP uhradit v souvislosti s dodáním Zboží nebo jeho části DPH, nebo faktura, pokud Proávající v souvislosti s dodáním Zboží nebo jeho části není dle ZoDPH povinen uhradit DPH.
  - 1.19. **TÚDC** - Technická ústředna dopravní cesty, jako organizační jednotka Kupujícího.
2. Rámcová dohoda se řídí těmito Obchodními podmínkami, pokud tak Rámcová dohoda stanoví, nebo pokud z ní jiným způsobem vyplývá, že tyto Obchodní podmínky jsou přílohou či součástí Rámcové dohody, nebo pokud Rámcová dohoda na Obchodní podmínky jiným způsobem odkáže.

## ČÁST 2 - ZBOŽÍ

3. Proávající se zavazuje, že Kupujícímu odevzdá Zboží, a umožní mu k němu nabýt vlastnické právo, a Kupující se zavazuje, že Zboží převezme a zaplatí Proávajícímu Cenu za plnění Dílčí



- smlouvy a příslušnou DPH, je-li Prodávající povinen dle ZoDHP uhradit v souvislosti s dodáním Zboží nebo jeho části DPH.
4. Prodávající je povinen dodat Zboží nový, v jakosti a provedení uvedeném v Rámcové dohodě a zároveň
    - 4.1. tak, aby jej bylo možno použít podle účelu Rámcové dohody, je-li v ní účel vyjádřen,
    - 4.2. v jakosti a provedení dle odstavce 6 v rozsahu, ve kterém není v rozporu s jakostí a provedením sjednaným v Rámcové dohodě.
  5. Je-li jakost či provedení zároveň určeno vzorkem nebo předlohou, musí Zboží odpovídat jakostí nebo provedením vzorku nebo předloze. Liší-li se jakost nebo provedení určené v Rámcové dohodě a vzorek nebo předloha, rozhoduje Rámcová dohoda. Určuje-li Rámcová dohoda a vzorek nebo předloha jakost nebo provedení rozdílně, nikoliv však rozporně, musí Zboží odpovídat Rámcové dohodě i vzorku nebo předloze.
  6. Neurčuje-li Rámcová dohoda jakost a provedení Zboží, je Prodávající povinen dodat Zboží v takové jakosti a provedení,
    - 6.1. jež odpovídá vlastnostem, které Prodávající nebo výrobce popsal nebo které Kupující očekával s ohledem na povahu Zboží a na základě reklamy jimi prováděné,
    - 6.2. jež se hodí k účelu vyplývajícimu z Rámcové dohody a není-li v ní vyjádřen pak k účelu, ke kterému se Zboží obvykle používá,
    - 6.3. jež vyhovuje požadavkům právních předpisů.
  7. Dodá-li Prodávající Kupujícímu větší množství Zboží, než bylo sjednáno, je Kupující oprávněn část přesahující sjednané množství odmítnout.

### **ČÁST 3 - CENA A PLATEBNÍ PODMÍNKY**

8. Kupní cena Zboží zahrnuje veškeré náklady Prodávajícího spojené se splněním jeho povinností vyplývajících z Rámcové dohody souvisejících s dodáním Zboží Kupujícímu. Kupující není povinen hradit v souvislosti s Rámcovou dohodou žádné jiné finanční částky, než Kupní cenu a případně příslušnou DPH, není-li uvedeno jinak (tím není dotčeno právo Prodávajícího na případnou úhradu smluvní pokuty, úroků z prodlení, či jiných sankcí, a právo na náhradu škody způsobené Kupujícím).
9. Kupní cena Zboží zahrnuje zejména
  - 9.1. náklady na pojištění Zboží, je-li Prodávající povinen Zboží dle Rámcové dohody pojistit,
  - 9.2. náklady na ověření jakosti, je-li dle Rámcové dohody požadováno, včetně nákladů na veškeré související úkony (např. doprava),
  - 9.3. náklady na zabalení Zboží, včetně nákladů na nevratný Obalový materiál,
  - 9.4. náklady na dopravu Zboží Kupujícímu a jeho vyložení,
  - 9.5. náklady na získání jakýchkoliv rozhodnutí, sdělení, souhlasů, povolení či jiných výsledků úkonů orgánů státní správy či jiných subjektů, nezbytných dle právních předpisů k prodeji a dodání Zboží Kupujícímu,
  - 9.6. náklady na vytvoření, získání či překlad Dokladů a jejich dodání Kupujícímu,
  - 9.7. cenu za udělení nebo převod licenčních oprávnění k Zboží nebo Dokladům, nebo jakékoliv jejich části na Kupujícího, jsou-li předmětem duševního vlastnictví, přičemž v takovém případě cena za takové licenční oprávnění činí 5% z Kupní ceny Zboží,
  - 9.8. zaškolení obsluhy Zboží, je-li dle Rámcové dohody nebo povahy Zboží zaškolení třeba,
  - 9.9. náklady na zkušební provoz Zboží, bude-li Rámcovou dohodou vyžadován.
10. Je-li Prodávající povinen dle ZoDHP uhradit v souvislosti s dodáním Zboží nebo jeho části DPH, je Kupující povinen Prodávajícímu takovou DPH uhradit vedle Ceny za plnění Dílčí smlouvy.
11. Konečné finanční částky na fakturách/daňových dokladech nesmí být zaokrouhovány na celé Kč. Kupující nebude akceptovat zaokrouhlení a haléřové vyrovnání v případě uvedení na faktuře/daňovém dokladu nebude hradit.
12. Stane-li se prodávající nespolehlivým plátcem nebo daňový doklad prodávajícího bude obsahovat číslo bankovního účtu, na který má být plněno, aniž by bylo uvedeno ve veřejném registru spolehlivých účtů, je kupující oprávněn z finančního plnění uhradit daň z přidané hodnoty přímo místně a věcně příslušnému správci daně prodávajícího.

13. Cenu za plnění Dílčí smlouvy a případnou DPH je Kupující povinen uhradit Prodávajícímu do 30 dnů od doručení Výzvy k úhradě Kupujícímu. Výzvu k úhradě je Prodávající oprávněn vystavit až po převzetí Zboží; má-li být dle Rámcové dohody proveden též zkušební provoz, pak po úspěšném ukončení zkušebního provozu, nastane-li den skončení zkušebního provozu později než převzetí Zboží Kupujícím.
14. Cena za plnění Dílčí smlouvy a případná DPH je uhrazena dnem jejich odepsání z bankovního účtu Kupujícího.
15. Prodávající vyúčtuje Kupujícímu Cenu za plnění Dílčí smlouvy a případnou DPH Výzvou k úhradě.
16. Je-li Výzva k úhradě fakturou, musí obsahovat náležitosti účetního dokladu dle § 11 ZoÚ a náležitosti stanovené v § 435 Občanského zákoníku.
17. Je-li Výzva k úhradě daňovým dokladem, musí obsahovat náležitosti daňového dokladu dle § 28 ZoDPH a náležitosti stanovené v § 435 Občanského zákoníku.
18. Výzva k úhradě musí vždy obsahovat číslo Rámcové dohody, její přílohou musí být vždy jedno vyhotovení Dodacího listu potvrzeného Kupujícím.
19. Výzvu k úhradě je Prodávající povinen doručit Kupujícímu **ve dvou vyhotoveních** na adresu Kupujícího. Je-li v Rámcové dohodě uvedena korespondenční adresa Kupujícího odlišná od adresy Kupujícího, Prodávající zašle Výzvu k úhradě na korespondenční adresu.
20. Stanoví-li Výzva k úhradě splatnost delší než je jako minimální stanovena v předchozím odstavci, je Kupující oprávněn uhradit Cenu za plnění Dílčí smlouvy a případnou DPH ve lhůtě splatnosti určené ve Výzvě k úhradě.
21. Dodává-li Prodávající Zboží v souladu s Rámcovou dohodou po částech, je oprávněn vystavit Výzvu k úhradě dodávané části Zboží poté, co Kupující převezme příslušnou část Zboží.
22. Kupující neposkytuje zálohy.

#### ČÁST 4 - MÍSTO DODÁNÍ ZBOŽÍ

23. Prodávající je povinen dopravit Zboží do místa dodání uvedeného v Rámcové dohodě, jinak do sídla organizační jednotky, která jménem Kupujícího uzavřela Rámcovou dohodu. Nelze-li místo dodání určit dle předcházející věty, je místem dodání sídlo Kupujícího.

#### ČÁST 5 - DOBA DODÁNÍ ZBOŽÍ

24. Prodávající je povinen dopravit Zboží do místa dodání v době stanovené v Dílčí smlouvě, jinak bez zbytečného odkladu po uzavření Dílčí smlouvy.
25. **Prodávající je povinen dopravit Zboží do místa dodání v pracovní den v době od 8 do 15 hodin. Dodá-li Prodávající Zboží Kupujícímu v jiné než uvedené době, je Kupující oprávněn odmítnout Zboží převzít a není zároveň v prodlení s převzetím Zboží.**
26. Případně-li konec sjednané doby plnění na sobotu, neděli nebo svátek, není Prodávající v prodlení, dodá-li Zboží nejbližší následující pracovní den v časovém rozmezí dle odstavce 25.

#### ČÁST 6 - PŘEPRAVA ZBOŽÍ

27. Je-li dle Rámcové dohody nebo zvyklostí třeba Zboží zabalit, Prodávající Zboží zabalí dle Rámcové dohody; není-li ujednání o balení Zboží v Rámcové dohodě, pak dle zvyklostí, a není-li jich, pak způsobem potřebným pro uchování Zboží a jeho ochranu.
28. Jestliže Prodávající označí Obalový materiál nejpozději do doby převzetí Zboží Kupujícím jako vratný, a to přímo na Obalovém materiálu, v Dokladech nebo jiným zřejmým způsobem, ze kterého bude zřejmé, který Obalový materiál je vratný, je Kupující oprávněn předat Prodávajícímu při předávacím řízení (viz část ČÁST 8 - Obchodních podmínek) stejné množství Obalového materiálu téhož druhu a srovnatelného nebo nižšího stupně opotřebení.

- V rozsahu předání Obalového materiálu Kupujícím Prodávajícím dle předchozí věty zaniká právo Prodávajícího na vrácení Obalového materiálu.
29. V rozsahu, v němž Kupující nevrátí vratný Obalový materiál Prodávajícím dle předchozího odstavce, je Prodávající oprávněn Kupujícím vyúčtovat zálohu na vratný Obalový materiál. Výše zálohy nesmí přesáhnout dvojnásobek pořizovací ceny Obalového materiálu.
  30. Doposud nevrácený vratný Obalový materiál je Kupující povinen na vlastní náklady dopravit do sídla Prodávajícího, a to nejpozději do jednoho roku od převzetí Zboží Kupujícím. Kupující je oprávněn nahradit nevrácený vratný Obalový materiál Obalovým materiálem stejného druhu a srovnatelného nebo nižšího stupně opotřebení. Bez zbytečného odkladu po převzetí vráceného Obalového materiálu nebo jeho náhrady Prodávajícím, je Prodávající povinen vrátit Kupujícím zaplacenou zálohu na vratný Obalový materiál. Nevrátí-li Kupující dosud nevrácený vratný Obalový materiál nebo Obalový materiál stejného druhu a srovnatelného nebo nižšího stupně opotřebení ani do dvou let od převzetí Zboží Kupujícím, stává se nevrácený vratný Obalový materiál vlastnictvím Kupujícího a složená záloha se stává vlastnictvím Prodávajícího.
  31. Pokud Prodávající Zboží Kupujícím odesílá prostřednictvím dopravce, umožní Prodávající Kupujícím uplatnit práva z přepravní smlouvy vůči dopravci, pokud o to Kupující Prodávajícího požádá.
  32. Pokud Prodávající Zboží Kupujícím odesílá prostřednictvím dopravce, je Prodávající povinen zajistit dopravu u dopravce tak, aby Zboží byl dodán Kupujícím v době uvedené v odstavci 25 Obchodních podmínek.
  33. Je-li třeba provést vyložení Zboží z dopravního prostředku, je vyložení povinen provést Prodávající na své náklady.
  34. Je-li Kupující v prodlení s převzetím Zboží, uchová jej Prodávající, může-li s ním nakládat, pro Kupujícího způsobem přiměřeným okolnostem. Převzal-li Kupující Zboží, který zamýšlí odmítnout, uchová jej způsobem přiměřeným okolnostem. Smluvní strana, která uchovává Zboží pro druhou Smluvní stranu, má právo na náhradu účelně vynaložených nákladů spojených s uchováním Zboží, nemůže jej však za účelem zajištění svého práva na úhradu nákladů zadržet.

## **ČÁST 7 - DALŠÍ DODACÍ PODMÍNKY**

35. Prodávající je povinen splnit svůj závazek z Rámcové dohody na svůj náklad a nebezpečí řádně a včas.
36. Lze-li dluh Prodávajícího splnit několika způsoby, náleží volba způsobu plnění Prodávajícím.
37. Nabízí-li Prodávající Kupujícím částečné plnění Zboží, aniž by částečné plnění bylo sjednáno v Rámcové dohodě, není Kupující povinen částečné plnění přijmout. Přijme-li Kupující částečné plnění, je Prodávající povinen nahradit Kupujícím zvýšené náklady způsobené mu částečným plněním.
38. Zjistí-li Prodávající jakékoliv skutečnosti, které by mohly mít vliv na dobu plnění, je Prodávající povinen bez zbytečného odkladu Kupujícího o takových skutečnostech informovat.
39. Ustanovení §1912 Občanského zákoníku se neuplatní.

## **ČÁST 8 - PŘEDÁNÍ A PŘEVZETÍ ZBOŽÍ**

40. Předání a převzetí Zboží probíhá v rámci předávacího řízení.
41. Předávací řízení začíná okamžikem, kdy je Zboží dodán do místa dodání a Kupujícím je umožněno Zboží zkontrolovat.
42. Předávací řízení končí okamžikem odmítnutí převzetí Zboží nebo okamžikem potvrzení Dodacího listu Kupujícím.
43. Potvrzení Dodacího listu je okamžikem převzetí Zboží.
44. Dodací list musí vždy obsahovat
  - 44.1. přesné označení Prodávajícího a Kupujícího,
  - 44.2. číslo vagonu nebo SPZ kolového dopravního prostředku, jímž byl Zboží dodán,

- 44.3. číslo Dodacího listu a datum jeho vystavení,
  - 44.4. číslo Rámcové dohody a Dílčí smlouvy,
  - 44.5. specifikaci Zboží,
  - 44.6. množství dodaného Zboží,
  - 44.7. místo dodání dle Rámcové dohody nebo dle Dílčí smlouvy,
  - 44.8. seznam předaných Dokladů.
45. Nejpozději společně se Zbožím je Prodávající povinen předat Kupujícímu též Doklady. Nesplní-li Prodávající povinnost dle předchozí věty, je v prodlení s plněním Rámcové dohody.
  46. Kupující je oprávněn odmítnout převzít Zboží, není-li ve shodě s Rámcovou dohodou, neobsahuje-li Dodací list stanovené náležitosti nebo nejsou-li Kupujícímu nejpozději se Zbožím předány Doklady.
  47. Hodlá-li Kupující Zboží převzít, ačkoliv není ve shodě s Rámcovou dohodou nebo Dílčí Smlouvou, jsou obě Smluvní strany oprávněny uvést do Dodacího listu svá stanoviska ke Kupujícím tvrzenému rozporu s Rámcovou dohodou.
  48. Připouští-li to povaha Zboží, má Kupující právo, aby byl Zboží před ním překontrolován nebo aby byly předvedeny jeho funkce.
  49. Je-li Zboží dodáván po částech, vztahují se ustanovení Obchodních podmínek o předání a převzetí Zboží přiměřeně též na předání a převzetí části Zboží.

## **ČÁST 9 - PŘECHOD VLASTNICKÉHO PRÁVA A NEBEZPEČÍ ŠKODY**

50. Vlastnické právo k Zboží přechází na Kupujícího okamžikem, kdy Kupující potvrdí Dodací list.
51. Nebezpečí škody na Zboží přechází na Kupujícího okamžikem, kdy Kupující potvrdí Dodací list, nebo kdy Kupující bezdůvodně odmítne Dodací list potvrdit.
52. Ustanovení §2121 - 2123 Občanského zákoníku se neužijí.

## **ČÁST 10 - VADY PLNĚNÍ A ZÁRUKA**

53. Prodávající se zavazuje, že Zboží a Doklady budou v okamžiku jejich převzetí Kupujícím vyhovovat všem požadavkům Rámcové dohody, Obchodních podmínek a právních předpisů na rozsah, množství, jakost a provedení Zboží a Dokladů.
54. Prodávající se zavazuje, že Zboží a Doklady budou vyhovovat též plnění nabídnutému Prodávajícím v nabídce podané do zadávacího řízení, na jehož základě je Rámcová dohoda uzavřena.
55. Zboží a Doklady musí být prosté všech faktických a právních vad a Prodávající je povinen zajistit, aby dodáním a užíváním Zboží a Dokladů nebyla porušena práva Prodávajícího nebo třetích osob vyplývající z práv duševního vlastnictví. Plnění má právní vadu, pokud k němu uplatňuje právo třetí osoba.
56. Prodávající se zavazuje (poskytuje Kupujícímu záruku), že Zboží a Doklady si po celou dobu od okamžiku jejich převzetí Kupujícím, až do uplynutí Záruční doby zachovávají vlastnosti stanovené v odstavcích 53 - 55 Obchodních podmínek.
57. Záruční doba začíná běžet dnem převzetí Zboží Kupujícím nebo jeho poslední části, je-li Zboží dodáván po částech, nebo ode dne úspěšného ukončení zkušebního provozu, je-li dle Rámcové dohody vyžadován a nastane-li okamžik úspěšného ukončení zkušebního provozu později než okamžik převzetí Zboží, resp. jeho poslední části.
58. Zboží a Doklady mají vady (Prodávající plnil vadně), jestliže při převzetí Kupujícím nebo kdykoliv od převzetí Kupujícím do konce Záruční doby nebudou mít vlastnosti stanovené v odstavcích 53 - 55 Obchodních podmínek.
59. Kupující má práva z vadného plnění i v případě, jedná-li se o vadu, kterou musel s vynaložením obvyklé pozornosti poznat již při uzavření Rámcové dohody.
60. Prodávající nenese odpovědnost za vady způsobené Kupujícím nebo třetími osobami, ledaže Kupující nebo takové osoby postupovaly v souladu s Doklady nebo pokyny, které obdrželi od Prodávajícího,

61. Kupující nemá práva z vadného plnění, způsobila-li vadu po přechodu nebezpečí škody na věci na Kupujícího vnější událost. To neplatí, způsobil-li vadu Prodávající nebo jakákoliv třetí osoba, jejímž prostřednictvím plnil své povinnosti vyplývající z Rámcové dohody.
62. Prodávající neodpovídá za vady spočívající v opotřebením Zboží, které je obvyklé u věci stejného nebo obdobného druhu jako Zboží.
63. Prodávající odpovídá za vady spočívající v opotřebením Zboží, ke kterému do konce Záruční doby vzhledem k požadavkům Rámcové dohody a Obchodních podmínek na jakost a provedení Zboží nemělo dojít.

## **ČÁST 11 - UPLATNĚNÍ PRÁV Z VADNÉHO PLNĚNÍ**

64. Odpovídá-li Prodávající za vady Zboží nebo Dokladů, má Kupující práva z vadného plnění.
65. Kupující je oprávněn vady reklamovat u Prodávajícího jakýmkoliv způsobem, preferovaná je písemná forma. Prodávající je povinen přijetí reklamace bez zbytečného odkladu písemně potvrdit. V reklamaci Kupující uvede popis vady nebo uvede, jak se vada projevuje.
66. Vada je uplatněna včas, je-li písemná forma reklamace odeslána Prodávajícímu nejpozději v poslední den Záruční doby. Případně-li konec Záruční doby na sobotu, neděli nebo svátek, je vada včas uplatněna, je-li písemná forma reklamace odeslána Prodávajícímu nejbližší následující pracovní den.
67. Má-li Zboží vady, za které Prodávající odpovídá, má Kupující právo
  - 67.1. na odstranění vady dodáním nového Zboží nebo jeho části bez vady, pokud to není vzhledem k povaze vady zcela zřejmě nepřiměřené, nebo dodání chybějící části Zboží,
  - 67.2. na odstranění vady opravou Zboží nebo jeho části,
  - 67.3. na přiměřenou slevu z Kupní ceny Zboží, nebo
  - 67.4. odstoupit od Rámcové dohody.
68. Není nepřiměřené, požaduje-li Kupující odstranit vady dodáním nového Zboží nebo jeho části bez vady, vyskytla-li se stejná vada po její opravě opětovně, nebo nemůže-li Kupující řádně užívat Zboží nebo jeho část pro větší počet vad.
69. Kupující je oprávněn nároky dle odstavce 67 kombinovat, je-li to vzhledem k okolnostem možné. Kupující není oprávněn kombinovat nároky, které si navzájem odporují (např. dodání nové části Zboží a zároveň slevy z Ceny za plnění Dílčí smlouvy na tutéž část Zboží).
70. Kupující sdělí Prodávajícímu volbu nároku z vady v reklamaci, nebo bez zbytečného odkladu po reklamaci. Provedenou volbu nemůže Kupující změnit bez souhlasu Prodávajícího; to neplatí, žádal-li Kupující opravu vady, která se ukáže jako neopravitelná.
71. Nesdělí-li Kupující Prodávajícímu, jaké právo si zvolil ani bez zbytečného odkladu poté, co jej k tomu Prodávající vyzval, může Prodávající odstranit vady podle své volby opravou nebo dodáním nového Zboží nebo jeho části; volba nesmí Kupujícímu způsobit nepřiměřené náklady.
72. Kupující má nárok na náhradu nákladů účelně vynaložených v souvislosti s oznámením vad Prodávajícímu.

## **ČÁST 12 - PODMÍNKY ODSTRANĚNÍ VAD**

73. Pokud Kupující požaduje v reklamaci odstranění vady, je Prodávající povinen neprodleně po obdržení reklamace zahájit činnosti vedoucí k odstranění reklamované vady.
74. Prodávající je povinen odstranit Kupujícím reklamovanou vadu nejpozději do 30 kalendářních dnů ode dne oznámení vady Prodávajícímu.
75. Nezahájí-li Prodávající činnosti vedoucí k odstranění vady do 10 dnů od oznámení vady Prodávajícímu, nebo nebude-li vada odstraněna ve lhůtě dle předcházejícího odstavce, je Kupující oprávněn
  - 75.1. zajistit odstranění vady jinou odborně způsobilou právnickou nebo fyzickou osobou na účet Prodávajícího,
  - 75.2. požadovat slevu z Kupní ceny Zboží nebo Ceny za plnění Dílčí smlouvy, nebo
  - 75.3. od Rámcové dohody odstoupit.

76. Veškeré náklady vzniklé Kupujícímu v souvislosti s odstranění vady způsobem dle předchozího odstavce je Prodávající povinen Kupujícímu uhradit.
77. Prodávající je povinen odstranit vadu bez ohledu na to, zda je uplatnění vady oprávněné či nikoli. Prokáže-li se však kdykoli později, že uplatnění vady Kupujícím nebylo oprávněné, tj. že Prodávající za vadu neodpovídal, je Kupující povinen uhradit Prodávajícímu veškeré jím účelně vynaložené náklady v souvislosti s odstraněním vady.
78. Kupující je povinen poskytnout Prodávajícímu součinnost nezbytnou k odstranění vady.
79. Do odstranění vady nemusí Kupující platit dosud nezaplacenou část Ceny za plnění Dílčí smlouvy a případnou příslušnou DPH odhadem přiměřeně odpovídající jeho právu na slevu.
80. Při dodání nového Zboží nebo jeho části vrátí Kupující Prodávajícímu na náklady Prodávajícího Zboží nebo jeho část původně dodanou.
81. Týká-li se vada Dokladů nebo jiného plnění poskytnutého Prodávajícím dle Rámcové dohody, než Zboží, užití se ustanovení odstavců 64 – 80 obdobně.
82. Ustanovení § 1917 - 1924, §2099 – 2101, §2103 - 2117 a §2165 - 2172 Občanského zákoníku se neuzijí.

### **ČÁST 13 - SANKCE**

83. Poruší-li Prodávající povinnost dodat Zboží nebo Doklady či jakoukoliv jejich část ve sjednané době, je Prodávající povinen uhradit Kupujícímu smluvní pokutu ve výši 0,5% z Ceny za plnění Dílčí smlouvy za každý den prodlení, nejméně však 5.000,- Kč za každý den prodlení.
84. Poruší-li Kupující povinnost zaplatit Cenu za plnění Dílčí smlouvy ve sjednané době, je povinen uhradit Prodávajícímu úrok z prodlení ve výši právních předpisů.
85. Poruší-li Prodávající povinnost dodat Kupujícímu Zboží bez vad, je povinen uhradit Kupujícímu smluvní pokutu ve výši 5% z Ceny za plnění Dílčí smlouvy za každý den prodlení, nejméně však 5.000,- Kč za každý den prodlení. Úhradou smluvní pokuty nejsou dotčena práva Kupujícího z vadného plnění Prodávajícího.
86. Poruší-li Prodávající povinnost nepostoupit žádnou svou pohledávku za Kupujícím vyplývající z Rámcové dohody, byť by takové postoupení bylo neplatné či neúčinné, je Prodávající povinen uhradit Kupujícímu smluvní pokutu ve výši 20% z nominální hodnoty postoupené pohledávky, včetně hodnoty případného příslušenství ke dni účinnosti postoupení vůči postupníkovi.
87. Poruší-li Prodávající jakékoliv jiné povinnosti vyplývající z Dílčí smlouvy, Rámcové dohody nebo Obchodních podmínek, než povinnosti, na které se vztahuje smluvní pokuta dle této části, je Prodávající povinen uhradit Kupujícímu smluvní pokutu ve výši 5% z Ceny za plnění Dílčí smlouvy za každý jednotlivý případ porušení povinnosti, minimálně však 5.000,- Kč za každý jednotlivý případ.
88. Zaplacení smluvní pokuty nezbavuje Prodávajícího povinnosti splnit dluh smluvní pokutou utvrzený.
89. Kupující je oprávněn požadovat náhradu škody a nemajetkové újmy způsobené porušením povinnosti, na kterou se vztahuje smluvní pokuta, v plné výši.

### **ČÁST 14 - Odstoupení od Rámcové dohody**

90. Poruší-li Smluvní strana Rámcovou dohodu podstatným způsobem, může druhá Smluvní strana písemnou formou od Rámcové dohody odstoupit.
91. Podstatné je takové porušení povinnosti, o němž Smluvní strana porušující Rámcovou dohodu již při uzavření Rámcové dohody věděla nebo musela vědět, že by druhá Smluvní strana Rámcovou dohodu neuzavřela, pokud by toto porušení předvíдалa; v ostatních případech se má za to, že porušení podstatné není.
92. Podstatným porušením Rámcové dohody je též prodlení s dodáním Zboží o více než 30 kalendářních dní.
93. Kupující je oprávněn od Rámcové dohody odstoupit též z důvodů uvedených v části Předání a převzetí Zboží (viz ČÁST 8 - Obchodních podmínek).

94. Kupující je oprávněn odstoupit od Rámcové dohody, ukáže-li se jako nepravdivé jakékoliv prohlášení Prodávajícího uvedené v odstavci 105, nebo ocitne-li se Prodávající ve stavu úpadku nebo hrozícího úpadku.
95. Smluvní strana může od Rámcové dohody odstoupit, pokud z chování druhé Smluvní strany nepochybně vyplývá, že poruší Rámcovou dohodu podstatným způsobem, a nedá-li na výzvu oprávněné Smluvní strany přiměřenou jistotu.
96. Jakmile Smluvní strana oprávněná odstoupit od Rámcové dohody oznámí druhé Smluvní straně, že od Rámcové dohody odstupuje, nebo že na Rámcové dohodě setrvává, nemůže volbu již sama změnit.
97. Zakládá-li prodlení Smluvní strany nepodstatné porušení její povinnosti z Rámcové dohody, může druhá Smluvní strana od Rámcové dohody odstoupit poté, co prodlávající Smluvní strana svoji povinnost nesplní ani v dodatečně přiměřené lhůtě, kterou jí druhá Smluvní strana poskytla výslovně nebo mlčky.
98. Oznámí-li Smluvní strana Smluvní straně prodlávající, že jí určuje dodatečnou lhůtu k plnění a že jí lhůtu již neprodlouží, platí, že marným uplynutím této lhůty od Rámcové dohody odstoupila.
99. Poskytla-li Smluvní strana Smluvní straně prodlávající nepřiměřeně krátkou dodatečnou lhůtu k plnění a odstoupí-li od Rámcové dohody po jejím uplynutí, nastávají účinky odstoupení teprve po marném uplynutí doby, která měla být prodlávající Smluvní straně poskytnuta jako přiměřená. To platí i tehdy, odstoupila-li Smluvní strana od Rámcové dohody, aniž by prodlávající Smluvní straně dodatečnou lhůtu k plnění poskytla.
100. Kupující je oprávněn odstoupit od Rámcové dohody v případě, že Prodávající uvedl v nabídce podané do zadávacího řízení veřejné zakázky informace nebo doklady, které neodpovídají skutečnosti a měly nebo mohly mít vliv na výsledek řízení.
101. Odstoupením od Rámcové dohody se závazek zrušuje od počátku.
102. Plnil-li Prodávající zčásti, může Kupující od Rámcové dohody odstoupit jen ohledně nesplněného zbytku plnění. Nemá-li však částečné plnění pro Kupujícího význam, může Kupující od Rámcové dohody odstoupit ohledně celého plnění.
103. Zavazuje-li Rámcová dohoda Prodávajícího k opakované činnosti nebo k postupnému dílčímu plnění, může Kupující od Rámcové dohody odstoupit jen s účinky do budoucna. To neplatí, nemají-li již přijatá dílčí plnění sama o sobě pro Kupujícího význam.
104. Ustanovení §1977, §2002 - 2003 Občanského zákoníku se neužijí.

## **ČÁST 15 - OSTATNÍ UJEDNÁNÍ**

105. Prodávající prohlašuje, že není v úpadku ani ve stavu hrozícího úpadku, a že mu není známo, že by vůči němu bylo zahájeno insolvenční řízení. Rovněž prohlašuje, že vůči němu není v právní moci žádné soudní rozhodnutí, případně rozhodnutí správního, daňového či jiného orgánu na plnění, které by mohlo být důvodem zahájení exekučního řízení na majetek Prodávajícího a že mu není známo, že by vůči němu takové řízení bylo zahájeno.
106. Prodávající na sebe přebírá nebezpečí změny okolností ve smyslu §1765 Občanského zákoníku.
107. Prodávající není oprávněn postoupit žádnou svou pohledávku za Kupujícím vyplývající z Rámcové dohody nebo vzniklou v souvislosti s Rámcovou dohodou.
108. Prodávající není oprávněn provést jednostranné započtení žádné své pohledávky za Kupujícím vyplývající z Rámcové dohody nebo vzniklé v souvislosti s Rámcovou dohodou na jakoukoliv pohledávku Kupujícího za Prodávajícím.
109. Kupující je oprávněn provést jednostranné započtení jakékoliv své splatné i nesplatné pohledávky za Prodávajícím vyplývající z Rámcové dohody nebo vzniklé v souvislosti s Rámcovou dohodou (zejm. smluvní pokutu) na pohledávky Prodávajícího za Kupujícím.
110. Prodávající je povinen zachovávat mlčenlivost o všech skutečnostech a informacích, které jsou obsaženy v Rámcové dohodě a dále o všech skutečnostech a informacích, které mu byly v souvislosti s Rámcovou dohodou nebo jejím plněním jakkoliv zpřístupněny, předány či sděleny, nebo o nichž se jakkoliv dozvěděl, vyjma těch, které jsou v okamžiku, kdy se s nimi Prodávající seznámil, prokazatelně veřejně přístupné nebo těch, které se bez zavinění

Prodávajícího veřejně přístupnými stanou. Prodávající nesmí takové skutečnosti a informace použít v rozporu s jejich účelem, nesmí je použít ve prospěch svůj nebo třetích osob a nesmí je použít ani v neprospěch Kupujícího. Povinnosti dle tohoto odstavce je Prodávající povinen zachovávat i po zániku závazku z Rámcové dohody, vyjma případů, kdy se takové skutečnosti a informace stanou prokazatelně veřejně přístupné bez zavinění Prodávajícího. Povinnosti dle tohoto odstavce se nevztahují na případy, kdy je Prodávající povinen zveřejnit takové skutečnosti nebo informace na základě povinnosti uložené mu právním předpisem nebo rozhodnutím orgánu veřejné moci.

111. Poruší-li Prodávající v souvislosti s Rámcovou dohodou jakékoliv své povinnosti, nahradí Kupujícímu škodu a nemajetkovou újmu z toho vzniklou. Povinnosti k náhradě se Prodávající zproští, prokáže-li, že mu ve splnění povinnosti zabránila mimořádná nepředvídatelná a nepřekonatelná překážka vzniklá nezávisle na jeho vůli. Překážka vzniklá z osobních poměrů Prodávajícího nebo vzniklá až v době, kdy byl Prodávající s plněním povinnosti v prodlení, ani překážka, kterou byl Prodávající povinen překonat, jej však povinnosti k náhradě nezproští.
112. Vzhledem k veřejnoprávnímu charakteru Kupujícího Prodávající výslovně prohlašuje, že je s touto skutečností obeznámen a souhlasí se zveřejněním Rámcové dohody v rozsahu a za podmínek vyplývajících z příslušných právních předpisů.
113. Prodávající si je vědom, že je ve smyslu §2 písm. e) zákona č. 320/2001 Sb., o finanční kontrole ve veřejné správě a o změně některých zákonů, ve znění pozdějších předpisů, povinen spolupůsobit při výkonu finanční kontroly.
114. Písemnou formou (podobou) se rozumí listina podepsaná oprávněnou osobou Smluvní strany nebo email podepsaný zaručeným elektronickým podpisem oprávněné osoby Smluvní strany.



## Harmonogram výroby -Svislá zvedací plošina ZP4 Příloha č.8

Týden dodání	Číslo plošiny	Týden dodání	Číslo plošiny
1. týden	GD 0001	36.	GD 0036
2.	GD 0002	37.	GD 0037
3.	GD 0003	38.	GD 0038
4.	GD 0004	39.	GD 0039
5.	GD 0005	40.	GD 0040
6.	GD 0006	41.	GD 0041
7.	GD 0007	42.	GD 0042
8.	GD 0008	43.	GD 0043
9.	GD 0009	44.	GD 0044
10.	GD 0010	45.	GD 0045
11.	GD 0011	46.	GD 0046
12.	GD 0012	47.	GD 0047
13.	GD 0013	48.	GD 0048
14.	GD 0014	49.	GD 0049
15.	GD 0015	50.	GD 0050
16.	GD 0016	51.	GD 0051
17.	GD 0017	52.	GD 0052
18.	GD 0018	53.	GD 0053
19.	GD 0019	54.	GD 0054
20.	GD 0020	55.	GD 0055
21.	GD 0021	56.	GD 0056
22.	GD 0022	57.	GD 0057
23.	GD 0023	58.	GD 0058
24.	GD 0024	59.	GD 0059
25.	GD 0025	60.	GD 0060
26.	GD 0026	61.	GD 0061
27.	GD 0027	62.	GD 0062
28.	GD 0028	63.	GD 0063
29.	GD 0029	64.	GD 0064
30.	GD 0030	65. týden	GD 0065
31.	GD 0031		
32.	GD 0032		
33.	GD 0033		
34.	GD 0034		
35.	GD 0035		

Pozn.: Doba zahájení výroby je minimální , z důvodu průběžných dodávek drážních plošin  
Minulý týden byl export do Rakouska. Naše garantovaná frekvence je 1ks/týden .  
V případě potřeby jsme schopni akceptovat vaše požadavky a frekvenci zvýšit.