



## Dodatek č. 2 ke smlouvě o dílo č. (27/2020/OMM)

### Stavební úpravy domu s pečovatelskou službou – Masarykovo náměstí 650/11, Kopřivnice

uzavřená dle § 2586 a násl. zákona č. 89/2012 Sb., občanský zákoník (dále jen občanský zákoník), v platném znění

mezi:

<b>Název:</b>	<b>Město Kopřivnice</b>
Sídlo:	Štefánikova 1163/12, 742 21 Kopřivnice
IČO:	00298077
DIČ:	CZ00298077
Právní forma:	801 - Obec
Zastoupen:	<i>anonymizováno</i> , starosta

(„objednatel“)

a

<b>Název:</b>	<b>THERM, spol. s r.o.</b>
Sídlo:	Pavlova 1351/44, 700 30 Ostrava - Zábřeh
IČO:	42766991
DIČ:	CZ42766991
Právní forma:	spol. s r.o.
Zápis v OR:	OR vedený KS Ostrava, oddíl C, vložka 1770
Zastoupen:	<i>anonymizováno</i> - jednatel
Bankovní spojení:	KB Ostrava
Číslo účtu:	<i>anonymizováno</i>

(„zhotovitel“)

#### 1. ÚVODNÍ USTANOVENÍ

- 1.1 Smluvní strany uzavřely dne 05. 04. 2021 smlouvu o dílo č. 27/2020/OMM, k této smlouvě byl dne 14. 06. 2021 uzavřen Dodatek č. 1, jímž byl předmět díla upraven o provedení dodatečných prací (méněpráce a vícepráce), a to podle přílohy č. 1 Dodatku č. 1 (to vše dále také jen „SoD“).
- 1.2 V souladu s čl. 5 - CENA DÍLA, odst. 5.7. a 5.8. SoD, který stanoví, že v případě víceprací/méněprací musí být uzavřen dodatek k SoD a ve spojení s čl. 15 – ZÁVĚREČNÁ USTANOVENÍ, odst. 15.3. SoD, který stanoví, že text SoD lze měnit

nebo doplňovat pouze číslovanými dodatky, podepsanými oběma smluvními stranami, uzavírají smluvní strany tento dodatek (dále také jen „Dodatek č. 2 k SoD“).

## 2. PŘEDMĚT DODATKU

2.1 Smluvní strany konstatují, že se předmět díla podle čl. 3, specifikovaný v příloze č. 1 SoD (položkový rozpočet) upravuje o provedení dodatečných prací (méněpráce a vícepráce). Přesný rozsah těchto prací je stanoven v příloze č. 1 tohoto Dodatku č. 2 k SoD, která je nedílnou součástí tohoto Dodatku č. 2 k SoD.

2.2 Odůvodnění změn:

### **Změna č. 5 – Záklop půdy**

V souladu s ustanovením § 222 odst. 6 zákona č. 134/2016 Sb., o zadávání veřejných zakázek (dále jen „ZZVZ“), ve znění pozdějších předpisů, upravuje objednatel stavební práce následovně. Po provedení demontáže podlah půd tvořených půdovou cihlou a násypem byl odkryt záklop dřevěného stropu z prken. Na dvou místech v celkové ploše 36m<sup>2</sup> bylo zjištěno napadení záklopu z prken dřevokazným hmyzem a houbami. Je proto třeba provést odstranění napadeného dřeva a provedení nového záklopu z desek OSB. S odstraněním záklopu bude také provedena demontáž cihlového odvětrávacího komínku umístěného na napadeném záklopu. S ohledem na skutečnost, že se jedná o změnu, jejíž potřeba vznikla v důsledku okolností, které zadavatel jednající s náležitou péčí nemohl předvídat, o změnu, která nemění celkovou povahu veřejné zakázky a jejíž hodnota nepřekročí 50 % původní hodnoty závazku, nejedná se o změnu podstatnou.

### **Změna č. 14 – Předstěny v kuchyních**

V souladu s ustanovením § 222 odst. 6 ZZVZ upravuje objednatel stavební práce následovně. V průběhu bouracích prací v prvních kuchyních a při provádění drážek pro rozvody ZTI byla odhalena předstěna z duté příčkovky, která byla představena před historicky původní kuchyňskou zeď. Do této příčky nešly zasekat rozvody ZTI a ani by na ni nešla zavěsit kuchyňská linka, a proto je nutné ji zbourat. Zároveň byl v podlahách za příčkou zjištěn otvor spojující byty nad sebou. Nové rozvody ZTI budou provedeny na původní kuchyňské zdi a budou opláštěny dvojitou SDK požární deskou s revizními požárními dvířky. Protipožární SDK musí být použit z důvodu zakrytí otvorů v podlahách a dodržení PBR. V bytech, kde je nika dostatečně hluboká, bude SDK proveden jen mezi komínem a boční zdí. V bytech s malou hloubkou niky bude SDK proveden na celé ploše. Potřeba této změny vznikla v důsledku okolností, které zadavatel jednající s náležitou péčí nemohl předvídat, a jedná se o změnu, která nemění celkovou povahu veřejné zakázky a jejíž hodnota nepřekročí 50 % původní hodnoty závazku.

### **Změna č. 17 – Bojlery**

V souladu s ustanovením § 222 odst. 6 ZZVZ upravuje objednatel stavební práce následovně. Kontrolou rozpočtu a projektové dokumentace (dále jen „PD“) byla zjištěna nesrovnalost, kdy PD specifikuje bojler do bytů jako ležaté, ale rozpočet jako svislé. Svislé bojler do bytů nelze vzhledem k malému prostoru umístit a musí být dodány ležaté. V případě rozporů má dle SoD přednost rozpočet před PD, a proto bylo rozhodnuto o dodání boilerů ležatých. V průběhu prací v bytech bylo zjištěno, že stěna, na kterou mají být bojler váhy až 135 kg zavěšeny, je provedena z příčkovky na kant, je neúnosná a není ukotvena do stropu. Z tohoto důvodu bylo rozhodnuto o provedení pomocné ocelové nosné konstrukce vzepřené mezi strop a podlahu, na kterou budou bojler umístěny. Potřeba této změny vznikla v důsledku okolností, které zadavatel jednající s náležitou péčí nemohl předvídat, a jedná se o změnu, která nemění celkovou povahu veřejné zakázky a jejíž hodnota nepřekročí 50 % původní hodnoty závazku.

### **Změna č. 19 – ZTI – SDK podhledy**

V souladu s ustanovením § 222 odst. 6 ZZVZ upravuje objednatel stavební práce o změnu v provedení SDK podhledů. V průběhu provádění škrábání maleb stropů a pokusu o provedení stropní drážky elektroinstalace byly zjištěny nesoudržné stropní omítky na rákosu s velkým množstvím trhlin. Z důvodu nemožnosti opravy stropních omítek a obavy z opadávání bylo rozhodnuto o provedení podhledů v pokojích a v předsíni z SDK desky standardní. Na základě zjištění skutečného stavu stropních a podlahových konstrukcí v kuchyních a sociálkách a nutnosti dodržet požadavky PBŘ bude SDK strop v těchto místnostech proveden jako protipožární dvojrvtvý s výplní z MW tl. 40 mm. Potřeba této změny vznikla v důsledku okolností, které zadavatel jednající s náležitou péčí nemohl předvídat, a jedná se o změnu, která nemění celkovou povahu veřejné zakázky a jejíž hodnota nepřekročí 50 % původní hodnoty závazku.

#### **Změna č. 27 – Sanace dřevěného stropu**

V souladu s ustanovením § 222 odst. 6 ZZVZ upravuje objednatel stavební práce následovně. Změna navazuje na ZL05 – záklop půdy. Po odstranění napadeného záklopu půdy z dřevěných prken bylo zjištěno napadení dřevěných trámů stropu a přilehlého zdiva. Je proto nutné provést mechanické očištění dřevěných prvků a postřík bochemitem, hloubkovou sanaci napadených dřevěných prvků, sanaci zdiva proti dřevokazným houbám a tesařské práce – zesílení stávajících oslabených dřevěných trámů příložkami. Budou sanovány zjištěné odkryté části krovu. Sanace musí být provedena z důvodu statiky stropu a krovu a z důvodu následného zakrytí stropní konstrukce tepelnou izolací a nemožnosti kontroly stavu. Potřeba této změny vznikla až v důsledku zjištění skutečného stavu, tedy v důsledku okolností, které zadavatel jednající s náležitou péčí nemohl předvídat, a jedná se o změnu, která nemění celkovou povahu veřejné zakázky a jejíž hodnota nepřekročí 50 % původní hodnoty závazku.

#### **Změna č. 28 – VZT ventilátory**

V souladu s ustanovením § 222 odst. 6 ZZVZ doplňuje objednatel stavební práce následovně. Z důvodů kolize vedení vzduchotechniky ze sociálek bytů s překlady a sloupy na pavlačích a s překlady oken a dveří bytů bylo v ZL22 rozhodnuto o provedení vedení VZT svisle v původní trase přes půdu a střechnu. Z tohoto důvodu je třeba provést odvětrání vzduchotechnik ze sociálek bytů, a to samostatnými ventilátory vždy pro jednu VZT stoupačku s třemi byty. Potřeba této změny vznikla v důsledku okolností, které zadavatel jednající s náležitou péčí nemohl předvídat, a jedná se o změnu, která nemění celkovou povahu veřejné zakázky a jejíž hodnota nepřekročí 50 % původní hodnoty závazku.

#### **Změna č. 29 – Uzemnění**

V souladu s ustanovením § 222 odst. 6 ZZVZ doplňuje objednatel stavební práce následovně. V průběhu provádění výkopů kolem objektu pro provedení izolací spodní stavby byl zjištěn havarijný stav zemního pásu. Z důvodu dodržení požadavků ČSN a funkčnosti stavby bylo rozhodnuto o provedení nového zemního pásu v prováděných výkopech ze strany dvorní a štítové. Potřeba této změny vznikla v důsledku okolností, které zadavatel jednající s náležitou péčí nemohl předvídat, a jedná se o změnu, která nemění celkovou povahu veřejné zakázky a jejíž hodnota nepřekročí 50 % původní hodnoty závazku.

2.3 Veškeré tyto práce budou provedeny v souladu se změnovými listy dle přílohy č. 1.

2.4 V souladu s výše uvedeným je upraveno znění čl. 5.1. SoD.

#### **Článek 5.1. SoD nově zní:**

Cena díla byla stanovena dohodou smluvních stran na základě nabídky zhotovitele, smluvního položkového rozpočtu (příloha č. 1 smlouvy) a přílohy č. 1 Dodatku č. 2 k SoD:

Cena dle SOD bez DPH	28 430 174 Kč
----------------------	---------------

Cena dle Dodatku č. 1 bez DPH	29 231 771,80 Kč
Méněpráce bez DPH	369 128,26 Kč
Vícepráce bez DPH	1 936 954,45 Kč
<b>Cena dle Dodatku č. 1 a 2 bez DPH</b>	<b>30 799 597,99 Kč</b>
DPH 15 %	4 619 939,70 Kč
<b>Cena celkem</b>	<b>35 419 537,69 Kč</b>

3.1 Smluvní strany se dále dohodly na úpravě znění čl. 5.2. SoD.

**Článek 5.2. SoD nově zní:**

Objednatel je ve vztahu k danému předmětu plnění osobou povinnou k dani ve smyslu uplatnění přenesené daňové povinnosti dle zákona č. 235/2004 Sb., o dani z přidané hodnoty, v platném znění.

#### **4. ZÁVĚREČNÁ USTANOVENÍ**

- 4.1 Tento dodatek může být měněn pouze dohodou smluvních stran.
- 4.2 Smluvní strany prohlašují, že uzavřením tohoto Dodatku č. 2 k SoD jsou vypořádány všechny nároky smluvních stran vztahující se k dokončení díla v termínu stanoveném SoD a k méněpracím a vícepracím specifikovaných v příloze č. 1 tohoto Dodatku č. 2 k SoD a ohledně těchto již zhotovitel nevznese žádné další nároky.
- 4.3 Tento Dodatek č. 2 k SoD je vyhotoven v elektronickém originále
- 4.4 Smluvní strany si dodatek přečetly a prohlašují, že veškerá ujednání obsažená v tomto dodatku jsou jim jasná a srozumitelná, jsou jimi míněna vážně a byla učiněna na základě jejich pravé a svobodné vůle. Na důkaz toho smluvní strany připojují vlastnoruční podpisy osob k tomu oprávněných.
- 4.5 Dodatek nabývá účinnosti dnem jeho zveřejnění v registru smluv.
- 4.6 Nedílnou součástí tohoto dodatku jsou přílohy:  
příloha č. 1 – změnové listy
- 4.7 Tento Dodatek č. 2 k SoD schválila Rada města Kopřivnice dne 24. 06. 2021 svým usnesením č. 1899.

V Kopřivnici dne 25.6.2021

V Ostravě 25.6.2021

objednatel  
Město Kopřivnice

zhotovitel  
THERM, spol. s r.o.

<b>OZNÁMENÍ ZMĚNY</b>		číslo OZ: 05		
Zhotovitel:	THERM spol.s r.o.			
Investor:	Město Kopřivnice	Datum: 28.5.2021		
Název akce: <b>Stavební úpravy domu s pečovatelskou službou – Masarykovo náměstí 650/11, Kopřivnice</b>				
Způsob odeslání / předání datum:	poštou <input type="checkbox"/>	e-mailem <input type="checkbox"/>	faxem <input type="checkbox"/>	osobně <input checked="" type="checkbox"/>
<b>Odkazy</b>	na specifikaci:	-		
	na výkresy:	-		
	na rozpočtové podklady:	viz.příloha rozpočty VMP		
	na jinou část smlouvy:	-		
<p><b>Předmět změny:</b> Záklop půdy</p> <p><b>Popis a zdůvodnění změny:</b></p> <p>Po provedení demontáže podlah půd tvořených půdovou cihlou a násypem byl odkryt záklop dřevěného stropu z prken. Na dvou místech v celkové ploše 36m2 bylo zjištěno napadení záklopu z prken dřevokazným hmyzem a houbami. Bude provedeno odstranění napadeného dřeva a provedení nového záklopu z desek OSB. S odstraněním záklopu bude také provedena demontáž cihlového odvětrávacího komínku umístěného na napadeném záklopu.</p>				
Počet připojených listů specifikací : 0				
Důvod vícepráce / méněpráce:				
záměr objednatele <input type="checkbox"/>   chyba v PD <input type="checkbox"/>   chyba zhotovitele <input type="checkbox"/>   vyšší moc <input type="checkbox"/>   jiné okolnosti <input checked="" type="checkbox"/>				
Oznámení vydává: <b>THERM spol.s r.o.</b> , Ing.Jan Stark, jednatel				
<p>.....</p> <p><b>Stanovisko technického dozoru stavby:</b> Ing.Jana Procházková, TDI</p> <p>.....</p> <p><b>Stanovisko projektanta stavby:</b> Ing.Jiří Němec, AD</p> <p>Souhlasím bez výhrad</p> <p>.....</p>				

<b>ZMĚNOVÝ LIST</b>		číslo ZL: 05
Zhotovitel:	<b>THERM spol.s r.o.</b>	
Změnový list vystavil:	Ing.Jan Stark	
Investor:	<b>Město Kopřivnice</b>	
<p>Podepsaní zmocněnci potvrzují v souladu se Smlouvou o dílo tuto změnu rozsahu díla:</p> <p><b>Předmět změny:</b> Záklop půdy</p> <p><b>Popis a zdůvodnění změny:</b> Po provedení demontáže podlah půd tvořených půdovou cihlou a násypem byl odkryt záklop dřevěného stropu z prken. Na dvou místech v celkové ploše 36m<sup>2</sup> bylo zjištěno napadení záklopu z prken dřevokazným hmyzem a houbami. Bude provedeno odstranění napadeného dřeva a provedení nového záklopu z desek OSB. S odstraněním záklopu bude také provedena demontáž cihlového odvětrávacího komínku umístěného na napadeném záklopu.</p>		
Počet připojených listů specifikací: 0	Počet připojených výkresů: 0	
<b>Cena méněprací bez DPH :</b>	<b>Cena víceprací bez DPH :</b>	
<b>0,00,-Kč</b>	<b>32.503,92,-Kč</b>	
Výsledná cena změny bez DPH :	Nově sjednaná lhůta dokončení díla:	
<b>30.503,92,-Kč</b>	<b>BEZE ZMĚN</b>	
<p>Veškeré práce budou splňovat podmínky smlouvy o dílo a budou provedeny ve stejné úrovni co do jakosti materiálů, provedení apod. tak, jak požaduje nebo předpokládá dokumentace zakázky pro celé dílo.</p>		
Podpis zmocněnce objednatele: Ing.Miroslav Kopečný, starosta	Podpis zmocněnce zhotovitele: Ing.Jan Stark, jednatel	
Datum: 28.5.2021	Datum: 28.5.2021	

Ověřil:

Schválil:

# REKAPITULACE ČLENĚNÍ SOUPISU PRACÍ

Stavba: Město Kopřivnice - stavební úpravy DPS Masarykovo nám. 650/1

Objekt: 121120/2 - Dodatek č. 2

Soupis: ZL5 - Změnový list 5 - vícepráce v podkroví

Úroveň 3: **5/1a - Způsobilý výdaj - demontáž stávajícího a provedení nového záklopu**

Místo: Masarykovo náměstí 650/11

Zadavatel: Město Kopřivnice -

Zhotovitel: THERM, spol. s r.o.

Datum:

Projektant: ENERGO-STEEL

Zpracovatel: 0

Kód dílu - Popis

Cena celkem [CZK]

## Náklady stavby celkem

**22 499,28**

HSV - Práce a dodávky HSV

768,95

997 - Přesun sutě

768,95

PSV - Práce a dodávky PSV

21 730,33

762 - Konstrukce tesařské

21 730,33

# SOUPIS PRACÍ

Stavba:

Město Kopřivnice - stavební úpravy DPS Masarykovo nám. 650/1

Objekt:

121120/2 - Dodatek č. 2

Soupis:

ZL5 - Změnový list 5 - vícepráce v podkroví

Úroveň 3:

**5/1a - Způsobily výdaj - demontáž stávajícího a provedení nového záklopu**

Místo:

Masarykovo náměstí 650/11

Datum:

Zadavatel:

Město Kopřivnice -

Projektant: ENERGO-STEEL

Zhotovitel:

THERM, spol. s r.o.

Zpracovatel: 0

PČ	Typ	Kód	Popis	MJ	Množství	J.cena [CZK]	Cena celkem [CZK]	Cenová soustava
----	-----	-----	-------	----	----------	--------------	-------------------	-----------------

## Náklady soupisu celkem

**22 499,28**

D HSV Práce a dodávky HSV

768,95

D 997 Přesun sutě

768,95

125	K	997002611	Nakládání suti a vybouraných hmot na dopravní prostředek pro vodorovné přemístění	t	0,560	113,36	63,48	
126	K	997013212	Vnitrostaveništní doprava suti a vybouraných hmot vodorovně do 50 m svisle ručně (nošením po schodech) pro budovy a haly výšky přes 6 do 9 m	t	0,560	660,00	369,60	
127	K	997013501	Odvoz suti a vybouraných hmot na skládku nebo meziskládku se složením, na vzdálenost do 1 km	t	0,560	255,06	142,83	
128	K	997013509	Odvoz suti a vybouraných hmot na skládku nebo meziskládku se složením, na vzdálenost Příplatek k ceně za každý další i započatý 1 km přes 1 km	t	17,360	11,12	193,04	

VV 0,56\*31 \*Přepočtené koeficientem množství 17,360

D PSV Práce a dodávky PSV

21 730,33

D 762 Konstrukce tesařské

21 730,33

1	K	762811811	Demontáž záklopů stropů vrchních a zapuštěných z hrubých prken, tl. do 32 mm	m2	40,000	30,30	1 212,00	CS ÚRS 2021 01
	VV		29,0+7,0+4,0		40,000			
166	K	762813115	Záklop stropů montáž (materiál ve specifikaci) vrchního z desek dřevotřískových nebo dřevoštěpkových na pero a drážku	m2	40,000	126,44	5 057,60	
	VV		29,0+7,0+4,0		40,000			
2	M	60726286	deska dřevoštěpková OSB 3 P+D broušená tl 25mm	m2	44,000	318,00	13 992,00	CS ÚRS 2021 01
	VV		(36,0+4,0)*1,1		44,000			
168	K	998762102	Přesun hmot pro konstrukce tesařské stanovený z hmotnosti přesunovaného materiálu vodorovná dopravní vzdálenost do 50 m v objektech výšky přes 6 do 12 m	t	0,638	1 613,20	1 029,22	
169	K	998762181	Přesun hmot pro konstrukce tesařské stanovený z hmotnosti přesunovaného materiálu Příplatek k cenám za přesun prováděný bez použití mechanizace pro jakoukoliv výšku objektu	t	0,638	688,88	439,51	



# KRYCÍ LIST SOUPISU PRACÍ

Stavba:

Město Kopřivnice - stavební úpravy DPS Masarykovo nám. 650/1

Objekt:

121120/2 - Dodatek č. 2

Soupis:

ZL5 - Změnový list 5 - vícepráce v podkroví

Úroveň 3:

**5/1a - Způsobilý výdaj - demontáž stávajícího a provedení nového záklopu**

KSO: 803

Místo: Masarykovo náměstí 650/11

Zadavatel:

Město Kopřivnice -

Zhotovitel:

THERM, spol. s r.o.

Projektant:

ENERGO-STEEL

Zpracovatel:

Poznámka:

CC-CZ:

Datum:

IČ: 00298077

DIČ: CZ00298077

IČ: 42766991

DIČ: CZ42766991

IČ:

DIČ:

IČ:

DIČ:

---

**Cena bez DPH**

**22 499,28**

	Základ daně	Sazba daně	Výše daně
DPH základní	0,00	21,00%	0,00
snížená	22 499,28	15,00%	3 374,89
zákl. přenesená	0,00	21,00%	0,00
sníž. přenesená	0,00	15,00%	0,00
nulová	0,00	0,00%	0,00

---

**Cena s DPH**

**v CZK**

**25 874,17**

---

## REKAPITULACE ČLENĚNÍ SOUPISU PRACÍ

Stavba: Město Kopřivnice - stavební úpravy DPS Masarykovo nám. 650/1

Objekt: 121120/2 - Dodatek č. 2

Soupis: ZL5 - Změnový list 5 - vícepráce v podkroví

Úroveň 3:  
**5/2 - Nezpůsobilý výdaj - sut' z vybouraného záklopu**

Místo: Masarykovo náměstí 650/11

Zadavatel: Město Kopřivnice -

Zhotovitel: THERM, spol. s r.o.

Datum:

Projektant: ENERGO-STEEL

Zpracovatel: 0

Kód dílu - Popis

Cena celkem [CZK]

### Náklady stavby celkem

**907,20**

HSV - Práce a dodávky HSV

907,20

---

997 - Přesun sutě

---

907,20

# SOUPIS PRACÍ

Stavba: Město Kopřivnice - stavební úpravy DPS Masarykovo nám. 650/1

Objekt: 121120/2 - Dodatek č. 2

Soupis: ZL5 - Změnový list 5 - vícepráce v podkroví

Úroveň 3:  
**5/2 - Nezpůsobilý výdaj - suť z vybouraného záklopu**

Místo: Masarykovo náměstí 650/11

Datum:

Zadavatel: Město Kopřivnice -

Projektant: ENERGO-STEEL

Zhotovitel: THERM, spol. s r.o.

Zpracovatel: 0

PČ	Typ	Kód	Popis	MJ	Množství	J.cena [CZK]	Cena celkem [CZK]	Cenová soustava
----	-----	-----	-------	----	----------	--------------	-------------------	-----------------

## Náklady soupisu celkem

**907,20**

D HSV Práce a dodávky HSV

907,20

D 997 Přesun sutě

907,20

1	K	997013811	Poplatek za uložení stavebního odpadu na skládce (skládkovné) dřevěného zatříděného do Katalogu odpadů pod kódem 17 02 01	t	0,560	1 620,00	907,20	CS ÚRS 2021 01
---	---	-----------	---	---	-------	----------	--------	----------------

# KRYCÍ LIST SOUPISU PRACÍ

Stavba:

Město Kopřivnice - stavební úpravy DPS Masarykovo nám. 650/1

Objekt:

121120/2 - Dodatek č. 2

Soupis:

ZL5 - Změnový list 5 - vícepráce v podkroví

Úroveň 3:

**5/2 - Nezpůsobilý výdaj - suť z vybouraného záklopu**

KSO: 803

Místo: Masarykovo náměstí 650/11

Zadavatel:

Město Kopřivnice -

Zhotovitel:

THERM, spol. s r.o.

Projektant:

ENERGO-STEEL

Zpracovatel:

Poznámka:

CC-CZ:

Datum:

IČ: 00298077

DIČ: CZ00298077

IČ: 42766991

DIČ: CZ42766991

IČ:

DIČ:

IČ:

DIČ:

---

**Cena bez DPH**

**907,20**

	Základ daně	Sazba daně	Výše daně
DPH základní	0,00	21,00%	0,00
snížená	907,20	15,00%	136,08
zákl. přenesená	0,00	21,00%	0,00
sníž. přenesená	0,00	15,00%	0,00
nulová	0,00	0,00%	0,00

---

**Cena s DPH**

**v CZK**

**1 043,28**

---

# REKAPITULACE ČLENĚNÍ SOUPISU PRACÍ

Stavba: Město Kopřivnice - stavební úpravy DPS Masarykovo nám. 650/1

Objekt: 121120/2 - Dodatek č. 2

Soupis: ZL5 - Změnový list 5 - vícepráce v podkroví

Úroveň 3:  
**5/2\_A - Nezpůsobilý výdaj - vybourání nadezdívky v podkroví**

Místo: Masarykovo náměstí 650/11

Zadavatel: Město Kopřivnice -

Zhotovitel: THERM, spol. s r.o.

Datum:

Projektant: ENERGO-STEEL

Zpracovatel: 0

Kód dílu - Popis

Cena celkem [CZK]

## Náklady stavby celkem

**9 097,44**

HSV - Práce a dodávky HSV

8 967,84

9 - Ostatní konstrukce a práce, bourání

1 659,54

997 - Přesun sutě

7 308,30

PSV - Práce a dodávky PSV

129,60

721 - Zdravotechnika - vnitřní kanalizace

129,60

# SOUPIS PRACÍ

Stavba:

Město Kopřivnice - stavební úpravy DPS Masarykovo nám. 650/1

Objekt:

121120/2 - Dodatek č. 2

Soupis:

ZL5 - Změnový list 5 - vícepráce v podkroví

Úroveň 3:

**5/2\_A - Nezpůsobilý výdaj - vybourání nadezdívky v podkroví**

Místo:

Masarykovo náměstí 650/11

Datum:

Zadavatel:

Město Kopřivnice -

Projektant: ENERGO-STEEL

Zhotovitel:

THERM, spol. s r.o.

Zpracovatel: 0

PČ	Typ	Kód	Popis	MJ	Množství	J.cena [CZK]	Cena celkem [CZK]	cenová soustava
----	-----	-----	-------	----	----------	--------------	-------------------	-----------------

## Náklady soupisu celkem

**9 097,44**

D HSV Práce a dodávky HSV

**8 967,84**

D 9 Ostatní konstrukce a práce, bourání

**1 659,54**

1	K	962032240	Bourání zdiva nadzákladového z cihel nebo tvárnic z cihel pálených nebo vápenopískových, na maltu cementovou, objemu do 1 m3	m3	0,864	1 450,00	1 252,80	CS ÚRS 2021 01
---	---	-----------	--	----	-------	----------	----------	----------------

VV nadezdívka ventilace v podkroví  
VV 1,2\*0,6\*1,2

0,864

2	K	976027231	Vybourání kamenných obrub, krycích desek krycích desek ukončujících horní plochu zdiva, tl. do 100 mm	m2	0,720	467,00	336,24	CS ÚRS 2021 01
---	---	-----------	---	----	-------	--------	--------	----------------

VV 1,2\*0,6

0,720

3	K	976042221	Vybourání betonových nebo železobetonových dvířek, ventilací, obrub, krycích desek komínových a topných dvířek, ventilací apod. plochy do 0,10 m2, ze zdiva cihelného nebo kamenného	kus	3,000	23,50	70,50	CS ÚRS 2021 01
---	---	-----------	--	-----	-------	-------	-------	----------------

D 997 Přesun sutě

**7 308,30**

60	K	997002611	Nakládání suti a vybouraných hmot na dopravní prostředek pro vodorovné přemístění	t	1,899	113,36	215,27	
----	---	-----------	---	---	-------	--------	--------	--

17	K	997013213	Vnitrostaveništní doprava suti a vybouraných hmot vodorovně do 50 m svisle ručně (nošením po schodech) pro budovy a haly výšky přes 9 do 12 m	t	1,899	1 708,58	3 244,59	
----	---	-----------	---	---	-------	----------	----------	--

18	K	997013501	Odvoz suti a vybouraných hmot na skládku nebo meziskládku se složením, na vzdálenost do 1 km	t	1,899	280,57	532,80	
----	---	-----------	--	---	-------	--------	--------	--

19	K	997013509	Odvoz suti a vybouraných hmot na skládku nebo meziskládku se složením, na vzdálenost Příplatek k ceně za každý další i započatý 1 km přes 1 km	t	58,869	12,23	719,97	
----	---	-----------	--	---	--------	-------	--------	--

VV 1,899\*31 'Přepočtené koeficientem množství

58,869

20	K	997013831	Poplatek za uložení stavebního odpadu na skládce (skládkovně) směšného stavebního a demoličního zatříděného do Katalogu odpadů pod kódem 170 904	t	1,899	1 366,86	2 595,67	
----	---	-----------	--	---	-------	----------	----------	--

D PSV Práce a dodávky PSV

**129,60**

D 721 Zdravotechnika - vnitřní kanalizace

**129,60**

4	K	721171809	Demontáž potrubí z novodurových trub odpadních nebo přípojovacích přes 114 do D 160	m	3,000	43,20	129,60	CS ÚRS 2021 01
---	---	-----------	---	---	-------	-------	--------	----------------

VV 3\*1,0

3,000

# KRYCÍ LIST SOUPISU PRACÍ

Stavba:

Město Kopřivnice - stavební úpravy DPS Masarykovo nám. 650/1

Objekt:

121120/2 - Dodatek č. 2

Soupis:

ZL5 - Změnový list 5 - vícepráce v podkroví

Úroveň 3:

**5/2\_A - Nezpůsobilý výdaj - vybourání nadezdívky v podkroví**

KSO: 803

Místo: Masarykovo náměstí 650/11

Zadavatel:

Město Kopřivnice -

Zhotovitel:

THERM, spol. s r.o.

Projektant:

ENERGO-STEEL

Zpracovatel:

Poznámka:

CC-CZ:

Datum:

IČ: 00298077

DIČ: CZ00298077

IČ: 42766991

DIČ: CZ42766991

IČ:

DIČ:

IČ:

DIČ:

---

**Cena bez DPH**

**9 097,44**

	Základ daně	Sazba daně	Výše daně
DPH základní	0,00	21,00%	0,00
snížená	9 097,44	15,00%	1 345,18
zákl. přenesená	0,00	21,00%	0,00
sníž. přenesená	0,00	15,00%	0,00
nulová	0,00	0,00%	0,00

---

**Cena s DPH**

**v CZK**

**10 442,62**

---

<b>OZNÁMENÍ ZMĚNY</b>		číslo OZ: 14		
Zhotovitel:	THERM spol.s r.o.			
Investor:	Město Kopřivnice	Datum: 28.5.2021		
Název akce: <b>Stavební úpravy domu s pečovatelskou službou – Masarykovo náměstí 650/11, Kopřivnice</b>				
Způsob odeslání / předání datum:	poštou <input type="checkbox"/>	e-mailem <input type="checkbox"/>	faxem <input type="checkbox"/>	osobně <input checked="" type="checkbox"/>
<b>Odkazy</b>	na specifikaci:	-		
	na výkresy:	-		
	na rozpočtové podklady:	viz.příloha rozpočty VMP		
	na jinou část smlouvy:	-		
<p><b>Předmět změny:</b> Předstěny v kuchyních</p> <p><b>Popis a zdůvodnění změny:</b></p> <p>V průběhu bouracích prací v prvních kuchyních a při provádění drážek pro rozvody ZTI byla odhalena předstěna z duté příčkovky která byla představena před historicky původní kuchyňskou zeď. Do této příčky nešly zasekat rozvody ZTI a ani by na ni nešla zavěsit kuchyňská linka a proto musela být zbourána. Zároveň byl v podlahách za příčkou zjištěn otvor spojující byty nad sebou. Nové rozvody ZTI budou provedeny na původní kuchyňské zdi a budou opláštěny dvojitou SDK požární deskou s revizními požárními dvířky. Protipožární SDK musí být použit z důvodu zakrytí otvorů v podlahách a dodržení PBR. V bytech kde je nika dostatečně hluboká bude SDK proveden jen mezi komínem a boční zdi. V bytech s malou hloubkou niky bude SDK proveden na celé ploše.</p>				
Počet připojených listů specifikací : 0				
Důvod vícepráce / méněpráce:				
záměr objednatele <input type="checkbox"/>   chyba v PD <input type="checkbox"/>   chyba zhotovitele <input type="checkbox"/>   vyšší moc <input type="checkbox"/>   jiné okolnosti <input checked="" type="checkbox"/>				
Oznámení vydává: <b>THERM spol.s r.o.</b> , Ing.Jan Stark, jednatel				
<p>.....</p> <p><b>Stanovisko technického dozoru stavby:</b> Ing.Jana Procházková, TDI</p> <p>.....</p> <p><b>Stanovisko projektanta stavby:</b> Ing.Jiří Němec, AD</p> <p>Souhlasím bez výhrad</p> <p>.....</p>				



<b>ZMĚNOVÝ LIST</b>		číslo ZL: 14
Zhotovitel:	<b>THERM spol.s r.o.</b>	
Změnový list vystavil:	Ing.Jan Stark	
Investor:	<b>Město Kopřivnice</b>	
<p>Podepsaní zmocněnci potvrzují v souladu se Smlouvou o dílo tuto změnu rozsahu díla:</p> <p><b>Předmět změny:</b> Předstěny v kuchyních</p> <p><b>Popis a zdůvodnění změny:</b></p> <p>V průběhu bouracích prací v prvních kuchyních a při provádění drážek pro rozvody ZTI byla odhalena předstěna z duté příčkovky která byla představena před historicky původní kuchyňskou zeď. Do této příčky nešly zasekat rozvody ZTI a ani by na ni nešla zavěsit kuchyňská linka a proto musela být zbourána. Zároveň byl v podlahách za příčkou zjištěn otvor spojující byty nad sebou. Nové rozvody ZTI budou provedeny na původní kuchyňské zdi a budou opláštěny dvojitou SDK požární deskou s revizními požárními dvířky. Protipožární SDK musí být použit z důvodu zakrytí otvorů v podlahách a dodržení PBR. V bytech kde je nika dostatečně hluboká bude SDK proveden jen mezi komínem a boční zdi. V bytech s malou hloubkou niky bude SDK proveden na celé ploše.</p>		
Počet připojených listů specifikací: 0	Počet připojených výkresů: 0	
<b>Cena méněprací bez DPH :</b>	<b>Cena víceprací bez DPH :</b>	
<b>0,00,-Kč</b>	<b>223.755,58,-Kč</b>	
Výsledná cena změny bez DPH :	Nově sjednaná lhůta dokončení díla:	
<b>223.755,58,-Kč</b>	<b>BEZE ZMĚN</b>	
<p>Veškeré práce budou splňovat podmínky smlouvy o dílo a budou provedeny ve stejné úrovni co do jakosti materiálů, provedení apod. tak, jak požaduje nebo předpokládá dokumentace zakázky pro celé dílo.</p>		
Podpis zmocněnce objednatele: Ing.Miroslav Kopečný, starosta	Podpis zmocněnce zhotovitele: Ing.Jan Stark, jednatel	
Datum: 28.5.2021	Datum: 28.5.2021	

Ověřil:

Schválil:

# REKAPITULACE ČLENĚNÍ SOUPISU PRACÍ

Stavba: Město Kopřivnice - stavební úpravy DPS Masarykovo nám. 650/1

Objekt: 121120/D - Dodatky a změnové listy

Soupis: D2 - Dodatky - nezpůsobilé výdaje

Úroveň 3: **ZL14 - Požární předstěny**

Místo: Masarykovo náměstí 650/11

Zadavatel: Město Kopřivnice -

Zhotovitel: THERM, spol. s r.o.

Datum:

Projektant: ENERGO-STEEL

Zpracovatel: 0

Kód dílu - Popis

Cena celkem [CZK]

## Náklady stavby celkem

**223 755,58**

3 - Svislé a kompletní konstrukce

12 962,20

HSV - Práce a dodávky HSV

26 732,97

9 - Ostatní konstrukce a práce, bourání

5 643,50

997 - Přesun sutě

21 089,47

PSV - Práce a dodávky PSV

184 060,41

741 - Elektroinstalace - silnoproud

42 930,00

763 - Konstrukce suché výstavby

141 130,41

# SOUPIS PRACÍ

Stavba:

Město Kopřivnice - stavební úpravy DPS Masarykovo nám. 650/1

Objekt:

121120/D - Dodatky a změnové listy

Soupis:

D2 - Dodatky - nezpůsobilé výdaje

Úroveň 3:

**ZL14 - Požární předstěny**

Místo:

Masarykovo náměstí 650/11

Datum:

Zadavatel:

Město Kopřivnice -

Projektant: ENERGO-STEEL

Zhotovitel:

THERM, spol. s r.o.

Zpracovatel: 0

PČ	Typ	Kód	Popis	MJ	Množství	J.cena [CZK]	Cena celkem [CZK]	Genová soustava
----	-----	-----	-------	----	----------	--------------	-------------------	-----------------

## Náklady soupisu celkem

**223 755,58**

D	3	Svislé a kompletní konstrukce					12 962,20	
48	K	342263513RS1	Revizní protipožární dvířka do SDK příček rozměr 300x300 mm, požární odolnost EW 30	kus	2,000	2 278,10	4 556,20	
	VV		původně:					
	VV		-17			-17,000		
	VV		skutečnost (pro vodoměry a ČK do sdk předstěn)					
	VV		3*3+10			19,000		
	VV		Součet			2,000		
4	K	742111101	Montáž revizních dvířek plastových	kus	18,000	336,00	6 048,00	CS ÚRS 2021 01
	VV		do zdíva pro vodoměr					
	VV		27-9			18,000		
5	M	56245721	dvířka vanová bílá 300x300mm	kus	18,000	131,00	2 358,00	CS ÚRS 2021 01
D	HSV	Práce a dodávky HSV					26 732,97	
D	9	Ostatní konstrukce a práce, bourání					5 643,50	
1	K	962031132	Bourání příček z cihel, tvárnic nebo příčkovek z cihel pálených, plných nebo dutých na maltu vápennou nebo vápenocementovou, tl. do 100 mm	m2	57,528	98,10	5 643,50	CS ÚRS 2021 01
	VV		12*1,7*2,82			57,528		
D	997	Přesun sutě					21 089,47	
60	K	997002611	Nakládání suti a vybouraných hmot na dopravní prostředek pro vodorovné přemístění	t	7,541	113,36	854,85	
17	K	997013213	Vnitrostaveništní doprava suti a vybouraných hmot vodorovně do 50 m svisle ručně (nošením po schodech) pro budovy a haly výšky přes 9 do 12 m	t	7,541	1 708,58	12 884,40	
18	K	997013501	Odvoz suti a vybouraných hmot na skládku nebo meziskládku se složením, na vzdálenost do 1 km	t	7,541	280,57	2 115,78	
19	K	997013509	Odvoz suti a vybouraných hmot na skládku nebo meziskládku se složením, na vzdálenost Příplatek k ceně za každý další i započatý 1 km přes 1 km	t	233,771	12,23	2 859,02	
	VV		7,541*31 'Přepočtené koeficientem množství			233,771		
67	K	997013803	Poplatek za uložení stavebního odpadu na skládce (skládkovné) cihelného zatříděného do Katalogu odpadů pod kódem 170 102	t	7,541	315,00	2 375,42	

D PSV Práce a dodávky PSV

184 060,41

D 741 Elektroinstalace - silnoproud

42 930,00

PČ	Typ	Kód	Popis	MJ	Množství	J.cena [CZK]	Cena celkem [CZK]	Cenová soustava
6	K	7411900R1	Požární ucpávka el. instalační krabice vč. montáže	kus	135,000	318,00	42 930,00	vlastní
	VV		do požárních předstěn v kuchyních:					
	VV		3*3*5+5*3*6		135,000			
	D	763	Konstrukce suché výstavby				141 130,41	
2	K	763121461	Stěna přesazená ze sádkartonových desek s nosnou konstrukcí z ocelových profilů CW, UW dvojitě opláštěná deskami protipožárními DF tl. 2 x 15 mm bez izolace, EI 60, stěna tl. 80 mm, profil 50	m2	148,050	785,00	116 219,25	CS ÚRS 2021 01
	VV		3*3*1,7*2,82+5*3*2,48*2,82		148,050			
3	K	763122414	Stěna šachtová ze sádkartonových desek s nosnou konstrukcí z ocelových profilů CW, UW dvojitě opláštěná deskami protipožárními DF tl. 2 x 15 mm bez izolace, EI 60, stěna tl. 80 mm, profil 50	m2	20,304	721,00	14 639,18	CS ÚRS 2021 01
	VV		24*0,3*2,82		20,304			
34	K	763131911	Zhotovení otvorů v podhledech a podkrovích ze sádkartonových desek pro prostupy (voda, elektro, topení, VZT), osvětlení, sprinklery, revizní klapky včetně vyztužení profily, velikost do 0,10 m2	kus	2,000	683,43	1 366,86	
	VV		původně:					
	VV		-17		-17,000			
	VV		skutečnost (pro vodoměry a ČK do sdk předstěn)					
	VV		3*3+10		19,000			
	VV		Součet		2,000			
41	K	998763101	Přesun hmot pro dřevostavby stanovený z hmotnosti přesunovaného materiálu vodorovná dopravní vzdálenost do 50 m v objektech výšky přes 6 do 12 m	t	5,212	1 708,58	8 905,12	

# KRYCÍ LIST SOUPISU PRACÍ

Stavba:

Město Kopřivnice - stavební úpravy DPS Masarykovo nám. 650/1

Objekt:

121120/D - Dodatky a změnové listy

Soupis:

D2 - Dodatky - nezpůsobilé výdaje

Úroveň 3:

**ZL14 - Požární předstěny**

KSO: 803

Místo: Masarykovo náměstí 650/11

CC-CZ:

Datum:

Zadavatel:

Město Kopřivnice -

IČ: 00298077

DIČ: CZ00298077

Zhotovitel:

THERM, spol. s r.o.

IČ: 42766991

DIČ: CZ42766991

Projektant:

ENERGO-STEEL

IČ:

DIČ:

Zpracovatel:

IČ:

DIČ:

Poznámka:

---

**Cena bez DPH**

**223 755,58**

	Základ daně	Sazba daně	Výše daně
DPH základní	0,00	21,00%	0,00
snížená	223 755,58	15,00%	33 563,34
zákl. přenesená	0,00	21,00%	0,00
sníž. přenesená	0,00	15,00%	0,00
nulová	0,00	0,00%	0,00

---

**Cena s DPH**

**v CZK**

**257 318,92**

<b>OZNÁMENÍ ZMĚNY</b>		číslo OZ: 17		
Zhotovitel:	THERM spol.s r.o.			
Investor:	Město Kopřivnice	Datum: 28.5.2021		
Název akce: <b>Stavební úpravy domu s pečovatelskou službou – Masarykovo náměstí 650/11, Kopřivnice</b>				
Způsob odeslání / předání datum:	poštou <input type="checkbox"/>	e-mailem <input type="checkbox"/>	faxem <input type="checkbox"/>	osobně <input checked="" type="checkbox"/>
<b>Odkazy</b>	na specifikaci:	-		
	na výkresy:	viz příloha výkres pomocné konstrukce		
	na rozpočtové podklady:	viz.příloha rozpočty VMP		
	na jinou část smlouvy:	-		
<b>Předmět změny:</b> Bojlery				
<b>Popis a zdůvodnění změny:</b> Kontrolou rozpočtu a PD byla zjištěna nesrovnalost, kdy projekt specifikuje bojleru do bytů jako ležaté ale rozpočet jako svislé. Svislé bojleru do bytů nelze vzhledem k malému prostoru umístit a musí být dodány ležaté. V případě rozporů má dle SOD přednost rozpočet před PD a proto bylo rozhodnuto o dodání bojlerů ležatých. V průběhu prací v bytech bylo zjištěno, že stěna, na kterou mají být bojleru váhy až 135kg zavěšeny je provedena z příčkovky na kant, je neúnosná a není ukotvena do stropu. Z tohoto důvodu bylo rozhodnuto o provedení pomocné ocelové nosné konstrukce vzepřené mezi strop a podlahu, na kterou budou bojleru umístěny.				
Počet připojených listů specifikací : 0				
Důvod vícepráce / méněpráce: záměr objednatele <input type="checkbox"/>   chyba v PD <input checked="" type="checkbox"/>   chyba zhotovitele <input type="checkbox"/>   vyšší moc <input type="checkbox"/>   jiné okolnosti <input type="checkbox"/>				
Oznámení vydává: <b>THERM spol.s r.o.</b> , Ing.Jan Stark, jednatel				
.....				
<b>Stanovisko technického dozoru stavby:</b> Ing.Jana Procházková, TDI				
.....				
<b>Stanovisko projektanta stavby:</b> Ing.Jiří Němec, AD Chybou rozpočtu došlo k záměně ležatých bojlerů za svislé. S osazením ležatého bojleru souhlasím, osazení svislých bojlerů není možné. Fakt, že stěny, které byly zamýšleny pro osazení bojleru, nevykazují dostatečnou únosnost a nejsou ukotveny do stropní konstrukce je nepředpokládanou skutečností, kdy technický stav po odkrytí povrchových úprav je jiný, než bylo při zpracování projektu předpokládáno, nejde o chybu PD. Řešením je osazení bojlerů na pomocnou konstrukci – viz návrh.“				
.....				

<b>ZMĚNOVÝ LIST</b>		číslo ZL: 17
Zhotovitel:	THERM spol.s r.o.	
Změnový list vystavil:	Ing.Jan Stark	
Investor:	Město Kopřivnice	
<p>Podepsaní zmocněnci potvrzují v souladu se Smlouvou o dílo tuto změnu rozsahu díla:</p> <p><b>Předmět změny:</b> Bojlery</p> <p><b>Popis a zdůvodnění změny:</b> Kontrolou rozpočtu a PD byla zjištěna nesrovnalost, kdy projekt specifikuje bojlerů do bytů jako ležaté ale rozpočet jako svislé. Svislé bojlerů do bytů nelze vzhledem k malému prostoru umístit a musí být dodány ležaté. V případě rozporů má dle SOD přednost rozpočet před PD a proto bylo rozhodnuto o dodání bojlerů ležatých. V průběhu prací v bytech bylo zjištěno, že stěna, na kterou mají být bojlerů váhy až 135kg zavěšeny je provedena z příčkovky na kant, je neúnosná a není ukotvena do stropu. Z tohoto důvodu bylo rozhodnuto o provedení pomocné ocelové nosné konstrukce vzepřené mezi strop a podlahu, na kterou budou bojlerů umístěny.</p>		
Počet připojených listů specifikací: 0	Počet připojených výkresů: 0	
<b>Cena méněprací bez DPH :</b>  - 273.372,00,-Kč	<b>Cena víceprací bez DPH :</b>  571.560,00,-Kč	
Výsledná cena změny bez DPH :  298.188,00,-Kč	Nově sjednaná lhůta dokončení díla:  <b>BEZE ZMĚN</b>	
<p>Veškeré práce budou splňovat podmínky smlouvy o dílo a budou provedeny ve stejné úrovni co do jakosti materiálů, provedení apod. tak, jak požaduje nebo předpokládá dokumentace zakázky pro celé dílo.</p>		
Podpis zmocněnce objednatele: Ing.Miroslav Kopečný, starosta	Podpis zmocněnce zhotovitele: Ing.Jan Stark, jednatel	
Datum: 28.5.2021	Datum: 28.5.2021	

Ověřil:

Schválil:

# REKAPITULACE ČLENĚNÍ SOUPISU PRACÍ

Stavba: Město Kopřivnice - stavební úpravy DPS Masarykovo nám. 650/1

Objekt: 121120/D - Dodatky a změnové listy

Soupis: D2 - Dodatky - nezpůsobilé výdaje

Úroveň 3:  
**ZL17 - Bojlery**

Místo: Masarykovo náměstí 650/11

Zadavatel: Město Kopřivnice -

Zhotovitel: THERM, spol. s r.o.

Datum:

Projektant: ENERGO-STEEL

Zpracovatel: 0

Kód dílu - Popis

Cena celkem [CZK]

## Náklady stavby celkem

**298 188,00**

725 - Zařizovací předměty

22 788,00

---

PSV - Práce a dodávky PSV

275 400,00

---

767 - Konstrukce zámečnické

275 400,00

---



# SOUPIS PRACÍ

Stavba: Město Kopřivnice - stavební úpravy DPS Masarykovo nám. 650/1 -273 372,00  
571 560,00

Objekt: 121120/D - Dodatky a změnové listy

Soupis: D2 - Dodatky - nezpůsobilé výdaje

Úroveň 3: **ZL17 - Bojlery**

Místo: Masarykovo náměstí 650/11

Datum:

Zadavatel: Město Kopřivnice -

Projektant: ENERGO-STEEL

Zhotovitel: THERM, spol. s r.o.

Zpracovatel: 0

PČ	Typ	Kód	Popis	MJ	Množství	J.cena [CZK]	Cena celkem [CZK]	Genová soustava
----	-----	-----	-------	----	----------	--------------	-------------------	-----------------

## Náklady soupisu celkem

**298 188,00**

D		725	Zařizovací předměty			22 788,00		
11	K	725534224R00	Elektrický ohřívač vody zásobníkový tlakový, závěsný svislý, objem 100 l, příkon 2,0 kW, IP 45, včetně dodávky materiálu	soubor	-24,000	11 390,50	-273 372,00	
3	K	725536334R00	Elektrický ohřívač vody zásobníkový tlakový, závěsný vodorovný, objem 100 l, příkon 2,0 kW, IP 25, včetně dodávky materiálu	soubor	24,000	12 340,00	296 160,00	RTS 21/I
D		PSV	Práce a dodávky PSV			275 400,00		
D		767	Konstrukce zámečnické			275 400,00		
1	K	767 nab	Montáž zámečnické konstrukce	kus	27,000	840,00	22 680,00	
2	M	553KP	zámečnický prvek, jackl 50x50, bílý komaxit	kus	27,000	9 360,00	252 720,00	

# KRYCÍ LIST SOUPISU PRACÍ

Stavba:

Město Kopřivnice - stavební úpravy DPS Masarykovo nám. 650/1

Objekt:

121120/D - Dodatky a změnové listy

Soupis:

D2 - Dodatky - nezpůsobilé výdaje

Úroveň 3:

**ZL17 - Bojlery**

KSO: 803

Místo: Masarykovo náměstí 650/11

CC-CZ:

Datum:

Zadavatel:

Město Kopřivnice -

IČ: 00298077

DIČ: CZ00298077

Zhotovitel:

THERM, spol. s r.o.

IČ: 42766991

DIČ: CZ42766991

Projektant:

ENERGO-STEEL

IČ:

DIČ:

Zpracovatel:

IČ:

DIČ:

Poznámka:

---

**Cena bez DPH**

**298 188,00**

	Základ daně	Sazba daně	Výše daně
DPH základní	0,00	21,00%	0,00
snížená	298 188,00	15,00%	44 728,20
zákl. přenesená	0,00	21,00%	0,00
sníž. přenesená	0,00	15,00%	0,00
nulová	0,00	0,00%	0,00

---

**Cena s DPH**

**v CZK**

**342 916,20**

<b>OZNÁMENÍ ZMĚNY</b>		číslo OZ: 19		
Zhotovitel:	THERM spol.s r.o.			
Investor:	Město Kopřivnice	Datum: 28.5.2021		
Název akce: <b>Stavební úpravy domu s pečovatelskou službou – Masarykovo náměstí 650/11, Kopřivnice</b>				
Způsob odeslání / předání datum:	poštou <input type="checkbox"/>	e-mailem <input type="checkbox"/>	faxem <input type="checkbox"/>	osobně <input checked="" type="checkbox"/>
<b>Odkazy</b>	na specifikaci:	-		
	na výkresy:	-		
	na rozpočtové podklady:	viz.příloha rozpočty VMP		
	na jinou část smlouvy:	-		
<b>Předmět změny:</b> SDK podhledy				
<b>Popis a zdůvodnění změny:</b> V průběhu provádění škrábání maleb stropů a pokusu o provedení stropní drážky elektroinstalace byly zjištěny nesoudržné stropní omítky na rákosu s velkým množstvím trhlin. Z důvodu neopravitelnosti stropních omítek a obavy z opadávání bylo rozhodnuto o provedení podhledů v pokojích a v předsíni z SDK desky standartní. Na základě zjištění skutečného stavu stropních a podlahových konstrukcí v kuchyních a sociálkách a nutnosti dodržet požadavky PBŘ bude SDK strop v těchto místnostech proveden jako protipožární dvojrstvý s výplní z MW tl.40mm.				
Počet připojených listů specifikací : 0				
Důvod vícepráce / méněpráce: záměr objednatele <input type="checkbox"/>   chyba v PD <input type="checkbox"/>   chyba zhotovitele <input type="checkbox"/>   vyšší moc <input type="checkbox"/>   jiné okolnosti <input checked="" type="checkbox"/>				
Oznámení vydává: <b>THERM spol.s r.o.</b> , Ing.Jan Stark, jednatel				
.....				
<b>Stanovisko technického dozoru stavby:</b> Ing.Jana Procházková, TDI				
.....				
<b>Stanovisko projektanta stavby:</b> Ing.Jiří Němec, AD				
Souhlasím bez výhrad				
.....				

<b>ZMĚNOVÝ LIST</b>		číslo ZL: 19
Zhotovitel:	<b>THERM spol.s r.o.</b>	
Změnový list vystavil:	Ing.Jan Stark	
Investor:	<b>Město Kopřivnice</b>	
<p>Podepsaní zmocněnci potvrzují v souladu se Smlouvou o dílo tuto změnu rozsahu díla:</p> <p><b>Předmět změny:</b> SDK podhledy</p> <p><b>Popis a zdůvodnění změny:</b> V průběhu provádění škrábání maleb stropů a pokusu o provedení stropní drážky elektroinstalace byly zjištěny nesoudržné stropní omítky na rákosu s velkým množstvím trhlin. Z důvodu neopravitelnosti stropních omítek a obavy z opadávání bylo rozhodnuto o provedení podhledů v pokojích a v předsíni z SDK desky standartní. Na základě zjištění skutečného stavu stropních a podlahových konstrukcí v kuchyních a sociálkách a nutnosti dodržet požadavky PBR bude SDK strop v těchto místnostech proveden jako protipožární dvojevrstvý s výplní z MW tl.40mm.</p>		
Počet připojených listů specifikací: 0	Počet připojených výkresů: 0	
<b>Cena méněprací bez DPH :</b>	<b>Cena víceprací bez DPH :</b>	
<b>- 74.575,88,-Kč</b>	<b>831.915,84,-Kč</b>	
Výsledná cena změny bez DPH :	Nově sjednaná lhůta dokončení díla:	
<b>757.339,96,-Kč</b>	<b>BEZE ZMĚN</b>	
<p>Veškeré práce budou splňovat podmínky smlouvy o dílo a budou provedeny ve stejné úrovni co do jakosti materiálů, provedení apod. tak, jak požaduje nebo předpokládá dokumentace zakázky pro celé dílo.</p>		
Podpis zmocněnce objednatele: Ing.Miroslav Kopečný, starosta	Podpis zmocněnce zhotovitele: Ing.Jan Stark, jednatel	
Datum: 28.5.2021	Datum: 28.5.2021	

Ověřil:

Schválil:

# REKAPITULACE ČLENĚNÍ SOUPISU PRACÍ

Stavba: Město Kopřivnice - stavební úpravy DPS Masarykovo nám. 650/1

Objekt: 121120/D - Dodatky a změnové listy

Soupis: D2 - Dodatky - nezpůsobilé výdaje

Úroveň 3: **ZL19 - sdk podhledy**

Místo: Masarykovo náměstí 650/11

Zadavatel: Město Kopřivnice -

Zhotovitel: THERM, spol. s r.o.

Datum:

Projektant: ENERGO-STEEL

Zpracovatel: 0

Kód dílu - Popis

Cena celkem [CZK]

## Náklady stavby celkem

**757 339,96**

PSV - Práce a dodávky PSV

757 339,96

---

763 - Konstrukce suché výstavby

757 339,96

---

# SOUPIS PRACÍ

Stavba: Město Kopřivnice - stavební úpravy DPS Masarykovo nám. 650/1 -74 575,88  
 Objekt: 121120/D - Dodatky a změnové listy 831 915,84  
 Soupis: D2 - Dodatky - nezpůsobilé výdaje  
 Úroveň 3: **ZL19 - sdk podhledy**

Místo: Masarykovo náměstí 650/11 Datum:  
 Zadavatel: Město Kopřivnice - Projektant: ENERGO-STEEL  
 Zhotovitel: THERM, spol. s r.o. Zpracovatel: 0

PČ	Typ	Kód	Popis	MJ	Množství	J.cena [CZK]	Cena celkem [CZK]	Genová soustava
----	-----	-----	-------	----	----------	--------------	-------------------	-----------------

## Náklady soupisu celkem

**757 339,96**

D	PSV		Práce a dodávky PSV				757 339,96	
D	763		Konstrukce suché výstavby				757 339,96	
1	K	763131511	Podhled ze sádrokartonových desek jednovrstvá zavěšená spodní konstrukce z ocelových profilů CD, UD jednoduše opláštěná deskou standardní A, tl. 12,5 mm, bez izolace	m2	677,164	686,00	464 534,50	CS ÚRS 2021 01
	VV		"pokoj1" 4,04*2,45*24		237,552			
	VV		"pokoj2" 4,04*3,13*24		303,485			
	VV		"chodba" 2,4*1,3*24		74,880			
	VV		"garsoniera" 4,72*3,78*3		53,525			
	VV		"předsíň" 1,8*1,43*3		7,722			
	VV		Součet		677,164			
29	K	763131531	Podhled ze sádrokartonových desek jednovrstvá zavěšená spodní konstrukce z ocelových profilů CD, UD jednoduše opláštěná deskou protipožární DF, tl. 12,5 mm, bez TI	m2	260,134	1 082,10	281 491,00	
	VV		"kuchyně" 2,48*3,08*24		183,322			
	VV		"koupelny a WC" 1,1*2,48*24+1,8*(1,3+0,8)*3		76,812			
	VV		Součet		260,134			
2	M	59030027	deska SDK protipožární DF tl 12,5mm	m2	192,488	73,70	14 186,37	CS ÚRS 2021 01
	VV		druhá vrstva desek:					
	VV		"kuchyně" 2,48*3,08*24*1,05		192,488			
3	M	59030034	deska SDK protipožární impregnovaná DFH2 tl 12,5mm	m2	80,653	118,00	9 517,05	CS ÚRS 2021 01
	VV		druhá vrstva desek:					
	VV		"koupelny a WC" (1,1*2,48*24+1,8*(1,3+0,8)*3)*1,05		80,653			
30	K	763131551	Podhled ze sádrokartonových desek jednovrstvá zavěšená spodní konstrukce z ocelových profilů CD, UD jednoduše opláštěná deskou impregnovanou H2, tl. 12,5 mm, bez TI	m2	-65,472	1 139,05	-74 575,88	
	VV		odkaz P2 - koupelny a WC					
	VV		-1,1*2,48*8*3		-65,472			
4	K	763131751	Podhled ze sádrokartonových desek ostatní práce a konstrukce na podhledech ze sádrokartonových desek montáž parotěsné zábrany	m2	260,134	43,20	11 237,79	CS ÚRS 2021 01
	VV		"kuchyně" 2,48*3,08*24		183,322			
	VV		"koupelny a WC" 1,1*2,48*24+1,8*(1,3+0,8)*3		76,812			
	VV		Součet		260,134			
5	M	28329276	fólie PE vyztužená pro parotěsnou vrstvu (reakce na oheň - třída E) 140g/m2	m2	299,154	26,10	7 807,92	CS ÚRS 2021 01
	VV		260,134*1,15		299,154			

PČ	Typ	Kód	Popis	MJ	Množství	J.cena [CZK]	Cena celkem [CZK]	Cenová soustava
6	K	763131752	Podhled ze sádrokartonových desek ostatní práce a konstrukce na podhledech ze sádrokartonových desek montáž jedné vrstvy tepelné izolace	m2	260,134	41,70	10 847,59	CS ÚRS 2021 01
	VV		"kuchyně" 2,48*3,08*24		183,322			
	VV		"koupelny a WC" 1,1*2,48*24+1,8*(1,3+0,8)*3		76,812			
	VV		Součet		260,134			
7	M	63166740	pás tepelně izolační pro všechny druhy nezatížených izolací $\lambda=0,038-0,039$ tl 40mm	m2	273,141	22,10	6 036,42	CS ÚRS 2021 01
	VV		260,134*1,05		273,141			
33	K	763131761	Podhled ze sádrokartonových desek Příplatek k cenám za plochu do 3 m2 jednotlivě	m2	19,062	113,91	2 171,35	
	VV		"předsíň" 1,8*1,43*3		7,722			
	VV		koupelny a WC garsoniér					
	VV		1,8*(1,3+0,8)*3		11,340			
	VV		Součet		19,062			
41	K	998763101	Přesun hmot pro dřevostavby stanovený z hmotnosti přesunovaného materiálu vodorovná dopravní vzdálenost do 50 m v objektech výšky přes 6 do 12 m	t	14,097	1 708,58	24 085,85	

# KRYCÍ LIST SOUPISU PRACÍ

Stavba:

Město Kopřivnice - stavební úpravy DPS Masarykovo nám. 650/1

Objekt:

121120/D - Dodatky a změnové listy

Soupis:

D2 - Dodatky - nezpůsobilé výdaje

Úroveň 3:

**ZL19 - sdk podhledy**

KSO: 803

Místo: Masarykovo náměstí 650/11

CC-CZ:

Datum:

Zadavatel:

Město Kopřivnice -

IČ: 00298077

DIČ: CZ00298077

Zhotovitel:

THERM, spol. s r.o.

IČ: 42766991

DIČ: CZ42766991

Projektant:

ENERGO-STEEL

IČ:

DIČ:

Zpracovatel:

IČ:

DIČ:

Poznámka:

---

**Cena bez DPH**

**757 339,96**

	Základ daně	Sazba daně	Výše daně
DPH základní	0,00	21,00%	0,00
snížená	757 339,96	15,00%	113 600,99
zákl. přenesená	0,00	21,00%	0,00
sníž. přenesená	0,00	15,00%	0,00
nulová	0,00	0,00%	0,00

---

**Cena s DPH**

**v CZK**

**870 940,95**



POHLED ČELNÍ

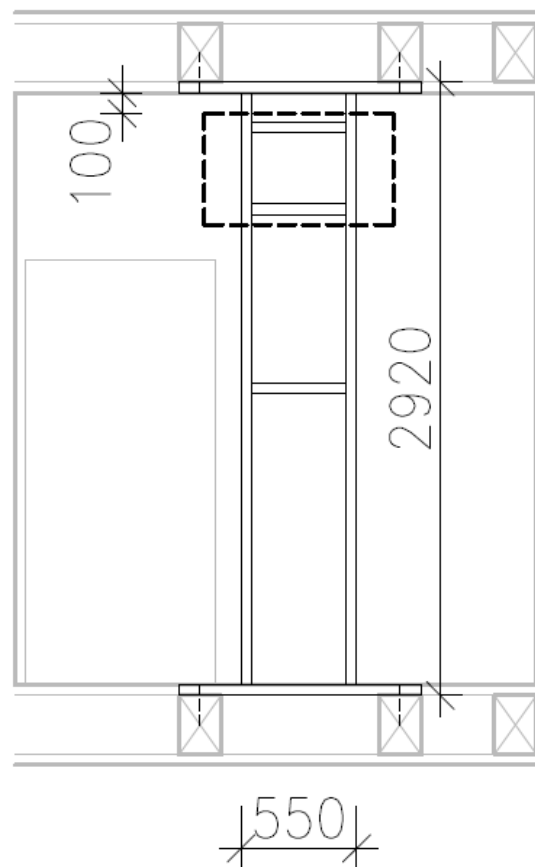

ŘEZ

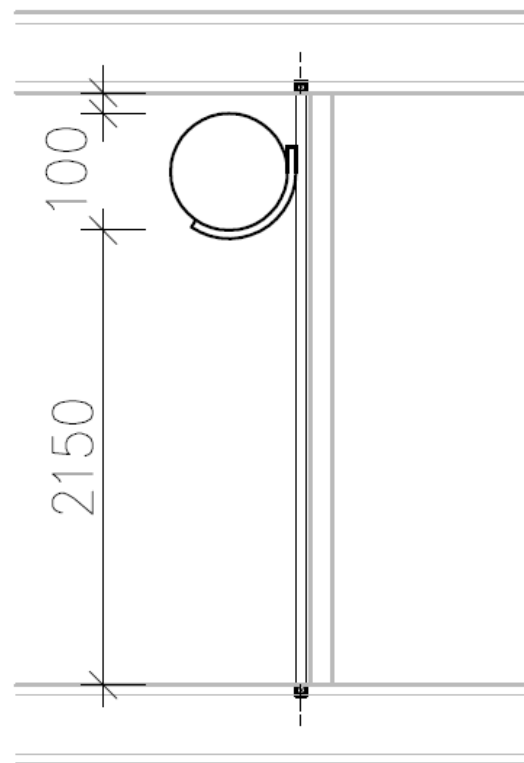

-ROZMĚRY PŘIZPŮBIT DLE DOMĚŘENÍ V KAŽDÉM BYTĚ A KONKRÉTNÍM ROZMĚRŮM A ROZTEČÍM KOTEVNÍCH PRVKŮ PODLE VYBRANÉHO TYPU BOJLERU

<b>OZNÁMENÍ ZMĚNY</b>		číslo OZ: 27		
Zhotovitel:	THERM spol.s r.o.			
Investor:	Město Kopřivnice	Datum: 15.6.2021		
Název akce: <b>Stavební úpravy domu s pečovatelskou službou – Masarykovo náměstí 650/11, Kopřivnice</b>				
Způsob odeslání / předání datum:	poštou <input type="checkbox"/>	e-mailem <input type="checkbox"/>	faxem <input type="checkbox"/>	osobně <input checked="" type="checkbox"/>
<b>Odkazy</b>	na specifikaci:	-		
	na výkresy:	-		
	na rozpočtové podklady:	viz.příloha rozpočty VMP		
	na jinou část smlouvy:	-		
<b>Předmět změny:</b> Sanace dřevěného stropu				
<b>Popis a zdůvodnění změny:</b> Změna navazuje na ZL05 – záklop půdy. Po odstranění napadeného záklopu půdy z dřevěných prken bylo zjištěno napadení dřevěných trámů stropu a přilehlého zdiva. Bude provedeno mechanické očištění dřevěných prvků a postřik bochemitem, hloubková sanace napadených dřevěných prvků, sanace zdiva proti dřevokazným houbám a tesařské práce – zesílení stávajících oslabených dřevěných trámů příložkami. Budou sanovány zjištěné odkryté části krovu. Sanace musí být provedena z důvodu statiky stropu a krovu a z důvodu následného zakrytí stropní konstrukce tepelnou izolací a nemožnosti kontroly stavu.				
Počet připojených listů specifikací : 0				
Důvod vícepráce / méněpráce: záměr objednatele <input type="checkbox"/>   chyba v PD <input type="checkbox"/>   chyba zhotovitele <input type="checkbox"/>   vyšší moc <input type="checkbox"/>   jiné okolnosti <input checked="" type="checkbox"/>				
Oznámení vydává: <b>THERM spol.s r.o.</b> , Ing.Jan Stark, jednatel				
.....				
<b>Stanovisko technického dozoru stavby:</b> Ing.Jana Procházková, TDI				
.....				
<b>Stanovisko projektanta stavby:</b> Ing.Jiří Němec, AD				
Souhlasím bez výhrad				
.....				

<b>ZMĚNOVÝ LIST</b>		číslo ZL: 27
Zhotovitel:	<b>THERM spol.s r.o.</b>	
Změnový list vystavil:	Ing.Jan Stark	
Investor:	<b>Město Kopřivnice</b>	
<p>Podepsaní zmocněnci potvrzují v souladu se Smlouvou o dílo tuto změnu rozsahu díla:</p> <p><b>Předmět změny:</b> Sanace dřevěného stropu</p> <p><b>Popis a zdůvodnění změny:</b> Změna navazuje na ZL05 – záklop půdy. Po odstranění napadeného záklopu půdy z dřevěných prken bylo zjištěno napadení dřevěných trámů stropu a přilehlého zdiva. Bude provedeno mechanické očištění dřevěných prvků a postřik bochemitem, hloubková sanace napadených dřevěných prvků, sanace zdiva proti dřevokazným houbám a tesařské práce – zesílení stávajících oslabených dřevěných trámů příložkami. Budou sanovány zjištěné odkryté části krovu. Sanace musí být provedena z důvodu statiky stropu a krovu a z důvodu následného zakrytí stropní konstrukce tepelnou izolací a nemožnosti kontroly stavu.</p>		
Počet připojených listů specifikací: 0	Počet připojených výkresů: 0	
<b>Cena méněprací bez DPH :</b>	<b>Cena víceprací bez DPH :</b>	
<b>0,00,-Kč</b>	<b>45.060,12,-Kč</b>	
Výsledná cena změny bez DPH :	Nově sjednaná lhůta dokončení díla:	
<b>45.060,12,-Kč</b>	<b>BEZE ZMĚN</b>	
<p>Veškeré práce budou splňovat podmínky smlouvy o dílo a budou provedeny ve stejné úrovni co do jakosti materiálů, provedení apod. tak, jak požaduje nebo předpokládá dokumentace zakázky pro celé dílo.</p>		
Podpis zmocněnce objednatele: Ing.Miroslav Kopečný, starosta	Podpis zmocněnce zhotovitele: Ing.Jan Stark, jednatel	
Datum: 15.6.2021	Datum: 15.6.2021	

Ověřil:

Schválil:

# REKAPITULACE ČLENĚNÍ SOUPISU PRACÍ

Stavba:

Město Kopřivnice - stavební úpravy DPS Masarykovo nám. 650/1

Objekt:

121120/2 - Dodatek č. 2

Soupis:

**ZL27 - Sanace dřevěného stropu**

Místo:

Zadavatel:

Město Kopřivnice -

Zhotovitel:

THERM, spol. s r.o.

Datum:

Projektant:

ENERGO-STEEL

Zpracovatel:

0

Kód dílu - Popis

Cena celkem [CZK]

## Náklady stavby celkem

**45 060,12**

D1 - Mechanické očištění dřevěných prvků s omytím

11 723,46

D2 - Hloubková sanace napadených dřevěných prvků

8 178,00

D3 - Sanace zdiva proti dřevokazným houbám

1 775,46

D4 - Tesařské práce dle průzkumu

23 383,20

# SOUPIS PRACÍ

Stavba:

Město Kopřivnice - stavební úpravy DPS Masarykovo nám. 650/1

Objekt:

121120/2 - Dodatek č. 2

Soupis:

**ZL27 - Sanace dřevěného stropu**

Místo:

Zadavatel: Město Kopřivnice -  
Zhotovitel: THERM, spol. s r.o.

Datum:

Projektant: ENERGO-STEEL  
Zpracovatel: 0

PČ	Typ	Kód	Popis	MJ	Množství	J.cena [CZK]	Cena celkem [CZK]	cenová soustava
----	-----	-----	-------	----	----------	--------------	-------------------	-----------------

## Náklady soupisu celkem

**45 060,12**

D	D1	Popis	MJ	Množství	J.cena [CZK]	Cena celkem [CZK]	cenová soustava	
		<b>Mechanické očištění dřevěných prvků s omytím</b>				<b>11 723,46</b>		
1	K	Pol5	Mechanické odstranění povrchově zkorodované vrstvy dřeva - broušení, tesání – STROPNICE	m2	22,500	222,00	4 995,00	vlastní
2	K	Pol6	Odmaštění a omytí – STROPNICE + PODHLED	m2	46,900	30,00	1 407,00	vlastní
3	K	Pol7	Zametení, vysátí prachu, napytlování odpadu	m2	46,900	48,00	2 251,20	vlastní
4	K	Pol8	Odvoz a likvidace odpadu - piliny,třísiky,prach	t	0,113	4 260,00	481,38	vlastní
5	K	Pol9	Postřík Bochemitem QB Profi 15% hnědým 2x	m2	46,900	55,20	2 588,88	vlastní

D	D2	Popis	MJ	Množství	J.cena [CZK]	Cena celkem [CZK]	cenová soustava	
		<b>Hloubková sanace napadených dřevěných prvků</b>				<b>8 178,00</b>		
6	K	Pol10	Tlaková injektáž napadených dřevěných prvků - systém MABI (BOCHEMIT QB Profi 15%)	bm	25,500	228,00	5 814,00	vlastní
7	K	Pol11	Uvolnění zhlaví trámů vybouráním okolního zdiva	ks	13,000	120,00	1 560,00	vlastní
8	K	Pol12	Úklid sutí a vnitrostaveništní přesun vybouraných hmot	t	0,200	3 000,00	600,00	vlastní
9	K	Pol13	Odvoz a likvidace odpadu - suť	t	0,200	1 020,00	204,00	vlastní

D	D3	Popis	MJ	Množství	J.cena [CZK]	Cena celkem [CZK]	cenová soustava	
		<b>Sanace zdiva proti dřevokazným houbám</b>				<b>1 775,46</b>		
10	K	Pol14	Odsekání omítek a spár zdiva	m2	3,000	120,00	360,00	vlastní
11	K	Pol15	Vypálení rhizomorf	m2	3,000	108,00	324,00	vlastní
12	K	Pol16	Nástřík Bochemit QB Profi 20% 2x	m2	3,000	79,20	237,60	vlastní
13	K	Pol12	Úklid sutí a vnitrostaveništní přesun vybouraných hmot	t	0,100	3 000,00	300,00	vlastní
14	K	Pol17	Odvoz a likvidace odpadu - suť	t	0,100	1 800,00	180,00	vlastní
15	K	Pol18	Vnitrostaveništní přesun hmot pro sanace	t	0,201	1 860,00	373,86	vlastní

D	D4	Popis	MJ	Množství	J.cena [CZK]	Cena celkem [CZK]	cenová soustava	
		<b>Tesařské práce dle průzkumu</b>				<b>23 383,20</b>		
16	K	Pol19	Dodávka řeziva imprg. Bochemit QB – hranoly	m3	0,475	10 200,00	4 845,00	vlastní
17	K	Pol20	Dodávka svorníků M16	ks	33,000	74,40	2 455,20	vlastní
18	K	Pol21	Spojovací a ochranné prostředky pro tes. kce	m3	0,475	1 440,00	684,00	vlastní
19	K	Pol22	Výřezání částí stropnic dl. do 1 m	bm	1,000	300,00	300,00	vlastní
20	K	Pol23	Podchycení stropních vazníků v do 3,5 m pro zatížení do 1500 kg/m	m	1,000	420,00	420,00	vlastní
21	K	Pol24	Montáž příložek stropnic z hranolů pl. do 224 cm2	bm	20,000	316,80	6 336,00	vlastní
22	K	Pol25	Montáž doplnění stropnic z hranolů pl. do 450 cm2	bm	1,000	610,80	610,80	vlastní
23	K	Pol26	Montáž svorníků M16	ks	33,000	50,40	1 663,20	vlastní

PČ	Typ	Kód	Popis	MJ	Množství	J.cena [CZK]	Cena celkem [CZK]	Cenová soustava
24	K	Pol27	Přichycení prken podhledu stropu k příložkám	m	1,000	480,00	480,00	vlastní
25	K	Pol28	Přesun hmot do výšky 12 m ručně	t	0,400	2 640,00	1 056,00	vlastní
26	K	Pol29	Vnitrostaveništní přesun vybouraných hmot vč. odvozu a uložení na skládce – dřevo	t	0,050	4 260,00	213,00	vlastní
27	K	Pol30	Doprava + reže	kpl.	1,000	4 320,00	4 320,00	vlastní

# KRYCÍ LIST SOUPISU PRACÍ

Stavba:

Město Kopřivnice - stavební úpravy DPS Masarykovo nám. 650/1

Objekt:

121120/2 - Dodatek č. 2

Soupis:

**ZL27 - Sanace dřevěného stropu**

KSO:

Místo:

Zadavatel:

Město Kopřivnice -

Zhotovitel:

THERM, spol. s r.o.

Projektant:

ENERGO-STEEL

Zpracovatel:

Poznámka:

CC-CZ:

Datum:

IČ: 00298077

DIČ: CZ00298077

IČ: 42766991

DIČ: CZ42766991

IČ:

DIČ:

IČ:

DIČ:

---

**Cena bez DPH**

**45 060,12**

	Základ daně	Sazba daně	Výše daně
DPH základní	0,00	21,00%	0,00
snížená	45 060,12	15,00%	6 759,02
zákl. přenesená	0,00	21,00%	0,00
sníž. přenesená	0,00	15,00%	0,00
nulová	0,00	0,00%	0,00

---

**Cena s DPH**

**v CZK**

**51 819,14**

# REKAPITULACE ČLENĚNÍ SOUPISU PRACÍ

Stavba: Město Kopřivnice - stavební úpravy DPS Masarykovo nám. 650/1

Objekt: 121120/2 - Dodatek č. 2

Soupis: ZL28 - Změnový list 28 - VZT koupelen

Úroveň 3: **ZL28/0 - Vzduchotechnika**

Místo: Masarykovo náměstí 650/11

Zadavatel: Město Kopřivnice -

Zhotovitel: THERM, spol. s r.o.

Datum:

Projektant: ENERGO-STEEL

Zpracovatel: 0

Kód dílu - Popis

Cena celkem [CZK]

## Náklady stavby celkem

**207 983,23**

### 1. - DODÁVKA ZAŘÍZENÍ

209 122,28

D1 - VĚTRÁNÍ KOUPELEN BYTŮ (ZAŘÍZENÍ Č. 1)

212 197,73

D2 - SPIRO potrubí sk. I pozinkované, včetně spojovacího, těsnícího a uchytačacího materiálu pro zavěšení

57 640,42

D5 - VĚTRÁNÍ SPOLEČNÝCH PROSTOR DOMU (ZAŘÍZENÍ Č. 3)

-3 075,45

D4 - Pomocné práce

-113,91

### 2. - MONTÁŽ

-1 139,05

D6 - Kompletní montáž zařízení včetně zednických výpomocí, podílů přidružených výkonů, použití lešení, zd

-1 139,05



# SOUPIS PRACÍ

Stavba:

Město Kopřivnice - stavební úpravy DPS Masarykovo nám. 650/1

-7 293,38

-21 180,38

Objekt:

121120/2 - Dodatek č. 2

215 276,61

220 333,99

Soupis:

ZL28 - Změnový list 28 - VZT koupelen

199 153,61

Úroveň 3:

**ZL28/0 - Vzduchotechnika**

Místo:

Masarykovo náměstí 650/11

Datum:

Zadavatel:

Město Kopřivnice -

Projektant: ENERGO-STEEL

Zhotovitel:

THERM, spol. s r.o.

Zpracovatel: 0

PČ	Typ	Kód	Popis	MJ	Množství	J.cena [CZK]	Cena celkem [CZK]	cenová soustava
----	-----	-----	-------	----	----------	--------------	-------------------	-----------------

## Náklady soupisu celkem

**207 983,23**

D 1. DODÁVKA ZAŘÍZENÍ

209 122,28

D D1 VĚTRÁNÍ KOUPELEN BYTŮ (ZAŘÍZENÍ Č. 1)

212 197,73

1	K	1.1.1	malý tichý axiální ventilátor, zpětná klapka, skříň z narázuvzdorného plastu bílé barvy, axiální plastové oběžné kolo, asynchronní motor s ochranou proti přetížení, svorkovnice pod čelní mřížkou, kuličková ložiska s tukovou náplní na dobu životnosti, krytí IP45, hydrostat s nastavitelným doběhem 1 - 30 minut, V = 150 m <sup>3</sup> /h, Dp = 50 Pa (230 V, 21 W), akustický tlak v ose ventilátoru ve vzdálenosti 3 m na straně sání 36 dB(A) Kódové označení v dokumentaci: OV-1 až OV-9, OV-11 až OV-19, OV-21 až OV-29 Pozicové číslo v dokumentaci: 1.04	ks	3,000	1 500,00	4 500,00	
2	K	1.1.2	malý tichý axiální ventilátor, zpětná klapka, skříň z narázuvzdorného plastu bílé barvy, axiální plastové oběžné kolo, asynchronní motor s ochranou proti přetížení, svorkovnice pod čelní mřížkou, kuličková ložiska s tukovou náplní na dobu životnosti, krytí IP45, hydrostat s nastavitelným doběhem 1 - 30 minut, V = 50 m <sup>3</sup> /h, Dp = 45 Pa (230 V, 16 W), akustický tlak v ose ventilátoru ve vzdálenosti 3 m na straně sání 33 dB(A) Kódové označení v dokumentaci: OV-10 OV-20 a OV-30 Pozicové číslo v dokumentaci: 1.02	ks	3,000	1 500,00	4 500,00	
3	K	1.1.3	samočinná (přetlaková) plastová žaluziová klapka na kruhové potrubí průměru 150 - 160 mm Pozicové číslo v dokumentaci: 1.03	ks	3,000	1 139,05	3 417,15	
4	K	1.1.4	samočinná (přetlaková) plastová žaluziová klapka na kruhové potrubí průměru 125 mm Pozicové číslo v dokumentaci: 1.04	ks	3,000	341,72	1 025,16	
1	K	D.1.4.4-07A	tichý potrubní diagonální ventilátor průměru 200 mm	kus	8,000	11 704,00	93 632,00	
2	K	D.1.4.4-07A1	Tlumič hluku průměru 200 mm a délky 900 mm (1 ks)	kus	8,000	3 916,00	31 328,00	
3	K	D.1.4.4-08A	střešní ventilační hlavice průměru 200 mm (1 ks)	kus	8,000	2 259,00	18 072,00	
4	K	4.nab	Talířový ventil průměru 160 mm (3 ks)	kus	-3,000	639,00	-1 917,00	

VV odpočet z dodatku č. 1 - ZL 22

VV -3

-3,000

D D2 SPIRO potrubí sk. I pozinkované, včetně spojovacího, těsnícího a uchytačovacího materiálu pro zavěšení

57 640,42

5	K	1.1.5	Potrubí Æ 150 mm	m	2,000	227,81	455,62	
6	K	1.1.6	Potrubí Æ 125 mm	m	12,000	193,64	2 323,68	
20	K	1.3.4	Potrubí Æ 150 mm	m	-6,000	113,91	-683,46	
21	K	1.3.5	Potrubí Æ 120 mm	m	-0,200	113,91	-22,78	
22	K	1.3.6	Oblouk segmentový 90° Æ 150 mm	ks	-1,000	113,91	-113,91	
23	K	1.3.7	Oblouk segmentový 30° Æ 150 mm	ks	-2,000	113,91	-227,82	
24	K	1.3.8	Přechod osový Æ 150-120 mm	ks	-1,000	113,91	-113,91	
6	K	6.nab	Ohebná zvukově izolovaná hadice průměru 160 mm	m	39,000	257,00	10 023,00	

PČ	Typ	Kód	Popis	MJ	Množství	J.cena [CZK]	Cena celkem [CZK]	Cenová soustava
	VV		dopočet izolace z odsouhlasené položky dodatku č. 1 - ZL 22					
	VV		39,0			39,000		
8	K	8.nab	zpětná klapka pr. 200	kus	8,000	480,00	3 840,00	
9	K	9.nab	izolace potrubí na půdě	kpl	8,000	1 470,00	11 760,00	
10	K	10.nab	klempířské práce, lešení, montáž prostupu	kpl	8,000	3 800,00	30 400,00	
D	D5		<b>VĚTRÁNÍ SPOLEČNÝCH PROSTOR DOMU (ZAŘÍZENÍ Č. 3)</b>				<b>-3 075,45</b>	
17	K	1.3.1	neruzový podvěsný kuchyňský odsavač par (digestoř), 3 rychlosti ventilátoru, tlačítkové ovládání rychlostí, kovové tukové filtry, horní odtah $\varnothing$ 120 mm, max. výkon odsavače 265 m <sup>3</sup> /h, LED osvětlení, zpětná klapka, šířka digestoře 600 mm, hloubka 485 mm elektrické napětí 230 V, příkon 176 W, možnost instalace pod horní skříňky kuchyňské linky i volně v prostoru Kódové označení v dokumentaci: D-28 Pozicové číslo v dokumentaci: 3.01	ks	-1,000	1 139,05	-1 139,05	
18	K	1.3.2	malý tichý axiální ventilátor, zpětná klapka, skříň z nárazuvzdorného plastu bílé barvy, axiální plastové oběžné kolo, asynchronní motor s ochranou proti přetížení, svorkovnice pod čelní mřížkou, kuličková ložiska s tukovou náplní na dobu životnosti, krytí IP45, hygrostat s nastavitelným doběhem 1 - 30 minut, V = 150 m <sup>3</sup> /h, Dp = 50 Pa (230 V, 21 W), akustický tlak v ose ventilátoru ve vzdálenosti 3 m na straně sání 36 dB(A) Kódové označení v dokumentaci: OV-31 Pozicové číslo v dokumentaci: 3.02	ks	-1,000	1 139,05	-1 139,05	
19	K	1.3.3	samočinná (přetlaková) plastová žaluziová klapka na kruhové potrubí průměru 150 - 160 mm Pozicové číslo v dokumentaci: 3.03	ks	-2,000	341,72	-683,44	
D	D4		<b>Pomocné práce</b>				<b>-113,91</b>	
25	K	1.3.9	Úprava horních skříněk v kuchyňských linkách (výškové zmenšení skříněk a proez otvorů pro VZT potrubí)	kpl	-1,000	113,91	-113,91	
D	2.		<b>MONTÁŽ</b>				<b>-1 139,05</b>	
D	D6		<b>Kompletní montáž zařízení včetně zednických výpomocí, podílů přidružených výkonů, použití lešení, zd</b>				<b>-1 139,05</b>	
28	K	2.3	VĚTRÁNÍ SPOLEČNÝCH PROSTOR DOMU (ZAŘÍZENÍ Č. 3)	ks	-1,000	1 139,05	-1 139,05	

# KRYCÍ LIST SOUPISU PRACÍ

Stavba:

Město Kopřivnice - stavební úpravy DPS Masarykovo nám. 650/1

Objekt:

121120/2 - Dodatek č. 2

Soupis:

ZL28 - Změnový list 28 - VZT koupelen

Úroveň 3:

**ZL28/0 - Vzduchotechnika**

KSO: 803

Místo: Masarykovo náměstí 650/11

CC-CZ:

Datum:

Zadavatel:

Město Kopřivnice -

IČ: 00298077

DIČ: CZ00298077

Zhotovitel:

THERM, spol. s r.o.

IČ: 42766991

DIČ: CZ42766991

Projektant:

ENERGO-STEEL

IČ:

DIČ:

Zpracovatel:

IČ:

DIČ:

Poznámka:

---

**Cena bez DPH**

**207 983,23**

	Základ daně	Sazba daně	Výše daně
DPH základní	0,00	21,00%	0,00
snížená	207 983,23	15,00%	31 197,48
zákl. přenesená	0,00	21,00%	0,00
sníž. přenesená	0,00	15,00%	0,00
nulová	0,00	0,00%	0,00

---

**Cena s DPH**

**v CZK**

**239 180,71**

---

# REKAPITULACE ČLENĚNÍ SOUPISU PRACÍ

Stavba: Město Kopřivnice - stavební úpravy DPS Masarykovo nám. 650/1

Objekt: 121120/2 - Dodatek č. 2

Soupis: ZL28 - Změnový list 28 - VZT koupelen

Úroveň 3:  
**ZL28/1 - TZB - stavební část**

Místo: Masarykovo náměstí 650/11

Zadavatel: Město Kopřivnice -

Zhotovitel: THERM, spol. s r.o.

Datum:

Projektant: ENERGO-STEEL

Zpracovatel: 0

Kód dílu - Popis

Cena celkem [CZK]

## Náklady stavby celkem

**5 057,38**

HSV - Práce a dodávky HSV

5 057,38

---

9 - Ostatní konstrukce a práce, bourání

5 057,38

---

# SOUPIS PRACÍ

Stavba: Město Kopřivnice - stavební úpravy DPS Masarykovo nám. 650/1

Objekt: 121120/2 - Dodatek č. 2

Soupis: ZL28 - Změnový list 28 - VZT koupelen

Úroveň 3:  
**ZL28/1 - TZB - stavební část**

Místo: Masarykovo náměstí 650/11

Datum:

Zadavatel: Město Kopřivnice -

Projektant: ENERGO-STEEL

Zhotovitel: THERM, spol. s r.o.

Zpracovatel: 0

PČ	Typ	Kód	Popis	MJ	Množství	J.cena [CZK]	Cena celkem [CZK]	Cenová soustava
----	-----	-----	-------	----	----------	--------------	-------------------	-----------------

## Náklady soupisu celkem

**5 057,38**

D HSV Práce a dodávky HSV

5 057,38

D 9 Ostatní konstrukce a práce, bourání

5 057,38

11	K	977151124	Jádrové vrty diamantovými korunkami do stavebních materiálů (železobetonu, betonu, cihel, obkladů, dlažeb, kamene) průměru přes 150 do 180 mm	m	2,400	2 107,24	5 057,38	
----	---	-----------	---	---	-------	----------	----------	--

P  
VV  
VV  
*Poznámka k položce:  
- NEBO VYSEKÁNÍ PROSTUPU RUČNĚ  
viz část VZT - prostupy pro potrubí  
6\*0,4*

2,400

# KRYCÍ LIST SOUPISU PRACÍ

Stavba:

Město Kopřivnice - stavební úpravy DPS Masarykovo nám. 650/1

Objekt:

121120/2 - Dodatek č. 2

Soupis:

ZL28 - Změnový list 28 - VZT koupelen

Úroveň 3:

**ZL28/1 - TZB - stavební část**

KSO: 803

Místo: Masarykovo náměstí 650/11

Zadavatel:

Město Kopřivnice -

Zhotovitel:

THERM, spol. s r.o.

Projektant:

ENERGO-STEEL

Zpracovatel:

Poznámka:

CC-CZ:

Datum:

IČ: 00298077

DIČ: CZ00298077

IČ: 42766991

DIČ: CZ42766991

IČ:

DIČ:

IČ:

DIČ:

---

**Cena bez DPH**

**5 057,38**

	Základ daně	Sazba daně	Výše daně
DPH základní	0,00	21,00%	0,00
snížená	5 057,38	15,00%	758,61
zákl. přenesená	0,00	21,00%	0,00
sníž. přenesená	0,00	15,00%	0,00
nulová	0,00	0,00%	0,00

---

**Cena s DPH**

**v CZK**

**5 815,99**

---

## REKAPITULACE ČLENĚNÍ SOUPISU PRACÍ

Stavba: Město Kopřivnice - stavební úpravy DPS Masarykovo nám. 650/1

Objekt: 121120/2 - Dodatek č. 2

Soupis: ZL28 - Změnový list 28 - VZT koupelen

Úroveň 3:  
**ZL28/2 - ZTI - odpočet požárních manžet**

Místo: Masarykovo náměstí 650/11

Zadavatel: Město Kopřivnice -

Zhotovitel: THERM, spol. s r.o.

Datum:

Projektant: ENERGO-STEEL

Zpracovatel: 0

Kód dílu - Popis

Cena celkem [CZK]

### Náklady stavby celkem

**-13 887,00**

713 - Izolace tepelné

-13 887,00

---

# SOUPIS PRACÍ

Stavba: Město Kopřivnice - stavební úpravy DPS Masarykovo nám. 650/1

Objekt: 121120/2 - Dodatek č. 2

Soupis: ZL28 - Změnový list 28 - VZT koupelen

Úroveň 3:  
**ZL28/2 - ZTI - odpočet požárních manžet**

Místo: Masarykovo náměstí 650/11

Datum:

Zadavatel: Město Kopřivnice -

Projektant: ENERGO-STEEL

Zhotovitel: THERM, spol. s r.o.

Zpracovatel: 0

PČ	Typ	Kód	Popis	MJ	Množství	J.cena [CZK]	Cena celkem [CZK]	Cenová soustava
----	-----	-----	-------	----	----------	--------------	-------------------	-----------------

## Náklady soupisu celkem

**-13 887,00**

D	K	713	Izolace tepelné					
2	K	713571113R01	Požárně ochranná manžeta EI 90, D 32 mm	kus	-9,000	1 543,00	-13 887,00	vlastní
	VV		manžety vodovodních stoupaček					
	VV		-9		-9,000			



# KRYCÍ LIST SOUPISU PRACÍ

Stavba:

Město Kopřivnice - stavební úpravy DPS Masarykovo nám. 650/1

Objekt:

121120/2 - Dodatek č. 2

Soupis:

ZL28 - Změnový list 28 - VZT koupelen

Úroveň 3:

**ZL28/2 - ZTI - odpočet požárních manžet**

KSO: 803

Místo: Masarykovo náměstí 650/11

Zadavatel:

Město Kopřivnice -

Zhotovitel:

THERM, spol. s r.o.

Projektant:

ENERGO-STEEL

Zpracovatel:

Poznámka:

CC-CZ:

Datum:

IČ: 00298077

DIČ: CZ00298077

IČ: 42766991

DIČ: CZ42766991

IČ:

DIČ:

IČ:

DIČ:

---

**Cena bez DPH**

**-13 887,00**

	Základ daně	Sazba daně	Výše daně
DPH základní	0,00	21,00%	0,00
snížená	-13 887,00	15,00%	-2 083,05
zákl. přenesená	0,00	21,00%	0,00
sníž. přenesená	0,00	15,00%	0,00
nulová	0,00	0,00%	0,00

---

**Cena s DPH**

**v CZK**

**-15 970,05**

---

# REKAPITULACE ČLENĚNÍ SOUPISU PRACÍ

Stavba: Město Kopřivnice - stavební úpravy DPS Masarykovo nám. 650/1

Objekt: 121120/2 - Dodatek č. 2

Soupis: ZL28 - Změnový list 28 - VZT koupelen

Úroveň 3:  
**ZL28/0 - Vzduchotechnika**

Místo: Masarykovo náměstí 650/11

Zadavatel: Město Kopřivnice -

Zhotovitel: THERM, spol. s r.o.

Datum:

Projektant: ENERGO-STEEL

Zpracovatel: 0

Kód dílu - Popis

Cena celkem [CZK]

## Náklady stavby celkem

**207 983,23**

### 1. - DODÁVKA ZAŘÍZENÍ

209 122,28

D1 - VĚTRÁNÍ KOUPELEN BYTŮ (ZAŘÍZENÍ Č. 1)

212 197,73

D2 - SPIRO potrubí sk. I pozinkované, včetně spojovacího, těsnícího a uchytačacího materiálu pro zavěšení

57 640,42

D5 - VĚTRÁNÍ SPOLEČNÝCH PROSTOR DOMU (ZAŘÍZENÍ Č. 3)

-3 075,45

D4 - Pomocné práce

-113,91

### 2. - MONTÁŽ

-1 139,05

D6 - Kompletní montáž zařízení včetně zednických výpomocí, podílů přidružených výkonů, použití lešení, zd

-1 139,05

# SOUPIS PRACÍ

Stavba:

Město Kopřivnice - stavební úpravy DPS Masarykovo nám. 650/1

-7 293,38

-21 180,38

Objekt:

121120/2 - Dodatek č. 2

215 276,61

220 333,99

Soupis:

ZL28 - Změnový list 28 - VZT koupelen

199 153,61

Úroveň 3:

**ZL28/0 - Vzduchotechnika**

Místo:

Masarykovo náměstí 650/11

Datum:

Zadavatel:

Město Kopřivnice -

Projektant: ENERGO-STEEL

Zhotovitel:

THERM, spol. s r.o.

Zpracovatel: 0

PČ	Typ	Kód	Popis	MJ	Množství	J.cena [CZK]	Cena celkem [CZK]	cenová soustava
----	-----	-----	-------	----	----------	--------------	-------------------	-----------------

## Náklady soupisu celkem

**207 983,23**

D 1. DODÁVKA ZAŘÍZENÍ

209 122,28

D D1 VĚTRÁNÍ KOUPELEN BYTŮ (ZAŘÍZENÍ Č. 1)

212 197,73

1	K	1.1.1	malý tichý axiální ventilátor, zpětná klapka, skříň z narázuvzdorného plastu bílé barvy, axiální plastové oběžné kolo, asynchronní motor s ochranou proti přetížení, svorkovnice pod čelní mřížkou, kuličková ložiska s tukovou náplní na dobu životnosti, krytí IP45, hydrostat s nastavitelným doběhem 1 - 30 minut, V = 150 m <sup>3</sup> /h, Dp = 50 Pa (230 V, 21 W), akustický tlak v ose ventilátoru ve vzdálenosti 3 m na straně sání 36 dB(A) Kódové označení v dokumentaci: OV-1 až OV-9, OV-11 až OV-19, OV-21 až OV-29 Pozicové číslo v dokumentaci: 1.01	ks	3,000	1 500,00	4 500,00	
2	K	1.1.2	malý tichý axiální ventilátor, zpětná klapka, skříň z narázuvzdorného plastu bílé barvy, axiální plastové oběžné kolo, asynchronní motor s ochranou proti přetížení, svorkovnice pod čelní mřížkou, kuličková ložiska s tukovou náplní na dobu životnosti, krytí IP45, hydrostat s nastavitelným doběhem 1 - 30 minut, V = 50 m <sup>3</sup> /h, Dp = 45 Pa (230 V, 16 W), akustický tlak v ose ventilátoru ve vzdálenosti 3 m na straně sání 33 dB(A) Kódové označení v dokumentaci: OV-10 OV-20 a OV-30 Pozicové číslo v dokumentaci: 1.02	ks	3,000	1 500,00	4 500,00	
3	K	1.1.3	samočinná (přetlaková) plastová žaluziová klapka na kruhové potrubí průměru 150 - 160 mm Pozicové číslo v dokumentaci: 1.03	ks	3,000	1 139,05	3 417,15	
4	K	1.1.4	samočinná (přetlaková) plastová žaluziová klapka na kruhové potrubí průměru 125 mm Pozicové číslo v dokumentaci: 1.04	ks	3,000	341,72	1 025,16	
1	K	D.1.4.4-07A	tichý potrubní diagonální ventilátor průměru 200 mm	kus	8,000	11 704,00	93 632,00	
2	K	D.1.4.4-07A1	Tlumič hluku průměru 200 mm a délky 900 mm (1 ks)	kus	8,000	3 916,00	31 328,00	
3	K	D.1.4.4-08A	střešní ventilační hlavice průměru 200 mm (1 ks)	kus	8,000	2 259,00	18 072,00	
4	K	4.nab	Talířový ventil průměru 160 mm (3 ks)	kus	-3,000	639,00	-1 917,00	

VV odpočet z dodatku č. 1 - ZL 22

VV -3

-3,000

D D2 SPIRO potrubí sk. I pozinkované, včetně spojovacího, těsnícího a uchytačovacího materiálu pro zavěšení

57 640,42

5	K	1.1.5	Potrubí A 150 mm	m	2,000	227,81	455,62	
6	K	1.1.6	Potrubí A 125 mm	m	12,000	193,64	2 323,68	
20	K	1.3.4	Potrubí A 150 mm	m	-6,000	113,91	-683,46	
21	K	1.3.5	Potrubí A 120 mm	m	-0,200	113,91	-22,78	
22	K	1.3.6	Oblouk segmentový 90° A 150 mm	ks	-1,000	113,91	-113,91	
23	K	1.3.7	Oblouk segmentový 30° A 150 mm	ks	-2,000	113,91	-227,82	
24	K	1.3.8	Přechod osový A 150-120 mm	ks	-1,000	113,91	-113,91	
6	K	6.nab	Ohebná zvukově izolovaná hadice průměru 160 mm	m	39,000	257,00	10 023,00	

PČ	Typ	Kód	Popis	MJ	Množství	J.cena [CZK]	Cena celkem [CZK]	Cenová soustava
VV			dopočet izolace z odsouhlasené položky dodatku č. 1 - ZL 22					
VV			39,0			39,000		
8	K	8.nab	zpětná klapka pr. 200	kus	8,000	480,00	3 840,00	
9	K	9.nab	izolace potrubí na půdě	kpl	8,000	1 470,00	11 760,00	
10	K	10.nab	klempířské práce, lešení, montáž prostupu	kpl	8,000	3 800,00	30 400,00	
D	D5		<b>VĚTRÁNÍ SPOLEČNÝCH PROSTOR DOMU (ZAŘÍZENÍ Č. 3)</b>				<b>-3 075,45</b>	
17	K	1.3.1	neruzový podvěsný kuchyňský odsavač par (digestoř), 3 rychlosti ventilátoru, tlačítkové ovládání rychlostí, kovové tukové filtry, horní odtah $\varnothing$ 120 mm, max. výkon odsavače 265 m <sup>3</sup> /h, LED osvětlení, zpětná klapka, šířka digestoře 600 mm, hloubka 485 mm elektrické napětí 230 V, příkon 176 W, možnost instalace pod horní skříňky kuchyňské linky i volně v prostoru Kódové označení v dokumentaci: D-28 Pozicové číslo v dokumentaci: 3.01	ks	-1,000	1 139,05	-1 139,05	
18	K	1.3.2	malý tichý axiální ventilátor, zpětná klapka, skříň z nárazuvzdorného plastu bílé barvy, axiální plastové oběžné kolo, asynchronní motor s ochranou proti přetížení, svorkovnice pod čelní mřížkou, kuličková ložiska s tukovou náplní na dobu životnosti, krytí IP45, hygrostat s nastavitelným doběhem 1 - 30 minut, V = 150 m <sup>3</sup> /h, Dp = 50 Pa (230 V, 21 W), akustický tlak v ose ventilátoru ve vzdálenosti 3 m na straně sání 36 dB(A) Kódové označení v dokumentaci: OV-31 Pozicové číslo v dokumentaci: 3.02	ks	-1,000	1 139,05	-1 139,05	
19	K	1.3.3	samočinná (přetlaková) plastová žaluziová klapka na kruhové potrubí průměru 150 - 160 mm Pozicové číslo v dokumentaci: 3.03	ks	-2,000	341,72	-683,44	
D	D4		<b>Pomocné práce</b>				<b>-113,91</b>	
25	K	1.3.9	Úprava horních skříněk v kuchyňských linkách (výškové zmenšení skříněk a proez otvorů pro VZT potrubí)	kpl	-1,000	113,91	-113,91	
D	2.		<b>MONTÁŽ</b>				<b>-1 139,05</b>	
D	D6		<b>Kompletní montáž zařízení včetně zednických výpomocí, podílů přidružených výkonů, použití lešení, zd</b>				<b>-1 139,05</b>	
28	K	2.3	VĚTRÁNÍ SPOLEČNÝCH PROSTOR DOMU (ZAŘÍZENÍ Č. 3)	ks	-1,000	1 139,05	-1 139,05	

# KRYCÍ LIST SOUPISU PRACÍ

Stavba:

Město Kopřivnice - stavební úpravy DPS Masarykovo nám. 650/1

Objekt:

121120/2 - Dodatek č. 2

Soupis:

ZL28 - Změnový list 28 - VZT koupelen

Úroveň 3:

**ZL28/0 - Vzduchotechnika**

KSO: 803

Místo: Masarykovo náměstí 650/11

CC-CZ:

Datum:

Zadavatel:

Město Kopřivnice -

IČ: 00298077

DIČ: CZ00298077

Zhotovitel:

THERM, spol. s r.o.

IČ: 42766991

DIČ: CZ42766991

Projektant:

ENERGO-STEEL

IČ:

DIČ:

Zpracovatel:

IČ:

DIČ:

Poznámka:

---

**Cena bez DPH**

**207 983,23**

	Základ daně	Sazba daně	Výše daně
DPH základní	0,00	21,00%	0,00
snížená	207 983,23	15,00%	31 197,48
zákl. přenesená	0,00	21,00%	0,00
sníž. přenesená	0,00	15,00%	0,00
nulová	0,00	0,00%	0,00

---

**Cena s DPH**

**v CZK**

**239 180,71**

---

# REKAPITULACE ČLENĚNÍ SOUPISU PRACÍ

Stavba: Město Kopřivnice - stavební úpravy DPS Masarykovo nám. 650/1

Objekt: 121120/2 - Dodatek č. 2

Soupis: ZL28 - Změnový list 28 - VZT koupelen

Úroveň 3:  
**ZL28/1 - TZB - stavební část**

Místo: Masarykovo náměstí 650/11

Zadavatel: Město Kopřivnice -

Zhotovitel: THERM, spol. s r.o.

Datum:

Projektant: ENERGO-STEEL

Zpracovatel: 0

Kód dílu - Popis

Cena celkem [CZK]

## Náklady stavby celkem

**5 057,38**

HSV - Práce a dodávky HSV

5 057,38

---

9 - Ostatní konstrukce a práce, bourání

5 057,38

---

# SOUPIS PRACÍ

Stavba: Město Kopřivnice - stavební úpravy DPS Masarykovo nám. 650/1

Objekt: 121120/2 - Dodatek č. 2

Soupis: ZL28 - Změnový list 28 - VZT koupelen

Úroveň 3:  
**ZL28/1 - TZB - stavební část**

Místo: Masarykovo náměstí 650/11

Datum:

Zadavatel: Město Kopřivnice -

Projektant: ENERGO-STEEL

Zhotovitel: THERM, spol. s r.o.

Zpracovatel: 0

PČ	Typ	Kód	Popis	MJ	Množství	J.cena [CZK]	Cena celkem [CZK]	Cenová soustava
----	-----	-----	-------	----	----------	--------------	-------------------	-----------------

## Náklady soupisu celkem

**5 057,38**

D HSV Práce a dodávky HSV

5 057,38

D 9 Ostatní konstrukce a práce, bourání

5 057,38

11	K	977151124	Jádrové vrty diamantovými korunkami do stavebních materiálů (železobetonu, betonu, cihel, obkladů, dlažeb, kamene) průměru přes 150 do 180 mm	m	2,400	2 107,24	5 057,38	
----	---	-----------	---	---	-------	----------	----------	--

P  
VV  
VV  
*Poznámka k položce:  
- NEBO VYSEKÁNÍ PROSTUPU RUČNĚ  
viz část VZT - prostupy pro potrubí  
6\*0,4*

2,400

# KRYCÍ LIST SOUPISU PRACÍ

Stavba:

Město Kopřivnice - stavební úpravy DPS Masarykovo nám. 650/1

Objekt:

121120/2 - Dodatek č. 2

Soupis:

ZL28 - Změnový list 28 - VZT koupelen

Úroveň 3:

**ZL28/1 - TZB - stavební část**

KSO: 803

Místo: Masarykovo náměstí 650/11

Zadavatel:

Město Kopřivnice -

Zhotovitel:

THERM, spol. s r.o.

Projektant:

ENERGO-STEEL

Zpracovatel:

Poznámka:

CC-CZ:

Datum:

IČ: 00298077

DIČ: CZ00298077

IČ: 42766991

DIČ: CZ42766991

IČ:

DIČ:

IČ:

DIČ:

---

**Cena bez DPH**

**5 057,38**

	Základ daně	Sazba daně	Výše daně
DPH základní	0,00	21,00%	0,00
snížená	5 057,38	15,00%	758,61
zákl. přenesená	0,00	21,00%	0,00
sníž. přenesená	0,00	15,00%	0,00
nulová	0,00	0,00%	0,00

---

**Cena s DPH**

**v CZK**

**5 815,99**

---



## REKAPITULACE ČLENĚNÍ SOUPISU PRACÍ

Stavba: Město Kopřivnice - stavební úpravy DPS Masarykovo nám. 650/1

Objekt: 121120/2 - Dodatek č. 2

Soupis: ZL28 - Změnový list 28 - VZT koupelen

Úroveň 3:  
**ZL28/2 - ZTI - odpočet požárních manžet**

Místo: Masarykovo náměstí 650/11

Zadavatel: Město Kopřivnice -

Zhotovitel: THERM, spol. s r.o.

Datum:

Projektant: ENERGO-STEEL

Zpracovatel: 0

Kód dílu - Popis

Cena celkem [CZK]

### Náklady stavby celkem

**-13 887,00**

713 - Izolace tepelné

-13 887,00

---

# SOUPIS PRACÍ

Stavba: Město Kopřivnice - stavební úpravy DPS Masarykovo nám. 650/1

Objekt: 121120/2 - Dodatek č. 2

Soupis: ZL28 - Změnový list 28 - VZT koupelen

Úroveň 3:  
**ZL28/2 - ZTI - odpočet požárních manžet**

Místo: Masarykovo náměstí 650/11

Datum:

Zadavatel: Město Kopřivnice -

Projektant: ENERGO-STEEL

Zhotovitel: THERM, spol. s r.o.

Zpracovatel: 0

PČ	Typ	Kód	Popis	MJ	Množství	J.cena [CZK]	Cena celkem [CZK]	Cenová soustava
----	-----	-----	-------	----	----------	--------------	-------------------	-----------------

## Náklady soupisu celkem

**-13 887,00**

D	K	713	Izolace tepelné					
2	K	713571113R01	Požárně ochranná manžeta EI 90, D 32 mm	kus	-9,000	1 543,00	-13 887,00	vlastní
	VV		manžety vodovodních stoupaček					
	VV		-9		-9,000			

# KRYCÍ LIST SOUPISU PRACÍ

Stavba:

Město Kopřivnice - stavební úpravy DPS Masarykovo nám. 650/1

Objekt:

121120/2 - Dodatek č. 2

Soupis:

ZL28 - Změnový list 28 - VZT koupelen

Úroveň 3:

**ZL28/2 - ZTI - odpočet požárních manžet**

KSO: 803

Místo: Masarykovo náměstí 650/11

Zadavatel:

Město Kopřivnice -

Zhotovitel:

THERM, spol. s r.o.

Projektant:

ENERGO-STEEL

Zpracovatel:

Poznámka:

CC-CZ:

Datum:

IČ: 00298077

DIČ: CZ00298077

IČ: 42766991

DIČ: CZ42766991

IČ:

DIČ:

IČ:

DIČ:

---

**Cena bez DPH**

**-13 887,00**

	Základ daně	Sazba daně	Výše daně
DPH základní	0,00	21,00%	0,00
snížená	-13 887,00	15,00%	-2 083,05
zákl. přenesená	0,00	21,00%	0,00
sníž. přenesená	0,00	15,00%	0,00
nulová	0,00	0,00%	0,00

---

**Cena s DPH**

**v CZK**

**-15 970,05**

---

<b>OZNÁMENÍ ZMĚNY</b>		číslo OZ: 29		
Zhotovitel:	THERM spol.s r.o.			
Investor:	Město Kopřivnice	Datum: 15.6.2021		
Název akce: <b>Stavební úpravy domu s pečovatelskou službou – Masarykovo náměstí 650/11, Kopřivnice</b>				
Způsob odeslání / předání datum:	poštou <input type="checkbox"/>	e-mailem <input type="checkbox"/>	faxem <input type="checkbox"/>	osobně <input checked="" type="checkbox"/>
<b>Odkazy</b>	na specifikaci:	-		
	na výkresy:	-		
	na rozpočtové podklady:	viz.příloha rozpočty VMP		
	na jinou část smlouvy:	-		
<p><b>Předmět změny:</b> Uzemnění</p> <p><b>Popis a zdůvodnění změny:</b> V průběhu provádění výkopů kolem objektu pro provedení izolací spodní stavby byl zjištěn havarijní stav zemního pásu. Z důvodu dodržení požadavků ČSN a funkčnosti stavby bylo rozhodnuto o provedení nového zemního pásu v prováděných výkopech ze strany dvorní a štítové.</p>				
Počet připojených listů specifikací : 0				
Důvod vícepráce / méněpráce:				
záměr objednatele <input type="checkbox"/>   chyba v PD <input type="checkbox"/>   chyba zhotovitele <input type="checkbox"/>   vyšší moc <input type="checkbox"/>   jiné okolnosti <input checked="" type="checkbox"/>				
Oznámení vydává: <b>THERM spol.s r.o.</b> , Ing.Jan Stark, jednatel				
.....				
<b>Stanovisko technického dozoru stavby:</b>				
Ing.Jana Procházková, TDI				
.....				
<b>Stanovisko projektanta stavby:</b>				
Ing.Jiří Němec, AD				
Souhlasím bez výhrad				
.....				

<b>ZMĚNOVÝ LIST</b>		číslo ZL: 29
Zhotovitel:	<b>THERM spol.s r.o.</b>	
Změnový list vystavil:	Ing.Jan Stark	
Investor:	<b>Město Kopřivnice</b>	
<p>Podepsaní zmocněnci potvrzují v souladu se Smlouvou o dílo tuto změnu rozsahu díla:</p> <p><b>Předmět změny:</b> Uzemnění</p> <p><b>Popis a zdůvodnění změny:</b> V průběhu provádění výkopů kolem objektu pro provedení izolací spodní stavby byl zjištěn havarijní stav zemního pásu. Z důvodu dodržení požadavků ČSN a funkčnosti stavby bylo rozhodnuto o provedení nového zemního pásu v prováděných výkopech ze strany dvorní a štítové.</p>		
Počet připojených listů specifikací: 0	Počet připojených výkresů: 0	
<b>Cena méněprací bez DPH :</b>	<b>Cena víceprací bez DPH :</b>	
<b>0,00,-Kč</b>	<b>11.825,00,-Kč</b>	
Výsledná cena změny bez DPH :	Nově sjednaná lhůta dokončení díla:	
<b>11.825,00,-Kč</b>	<b>BEZE ZMĚN</b>	
<p>Veškeré práce budou splňovat podmínky smlouvy o dílo a budou provedeny ve stejné úrovni co do jakosti materiálů, provedení apod. tak, jak požaduje nebo předpokládá dokumentace zakázky pro celé dílo.</p>		
Podpis zmocněnce objednatele: Ing.Miroslav Kopečný, starosta	Podpis zmocněnce zhotovitele: Ing.Jan Stark, jednatel	
Datum: 15.6.2021	Datum: 15.6.2021	

Ověřil:

Schválil:

# REKAPITULACE ČLENĚNÍ SOUPISU PRACÍ

Stavba: Město Kopřivnice - stavební úpravy DPS Masarykovo nám. 650/1

Objekt: 121120/2 - Dodatek č. 2

Soupis: **ZL29 - Uzemnění**

Místo: Masarykovo náměstí 650/11

Zadavatel: Město Kopřivnice -

Zhotovitel: THERM, spol. s r.o.

Datum:

Projektant: ENERGO-STEEL

Zpracovatel: 0

Kód dílu - Popis

Cena celkem [CZK]

## Náklady stavby celkem

**11 825,00**

M - Práce a dodávky M

11 825,00

---

21-M - Elektromontáže

11 825,00

---

# SOUPIS PRACÍ

Stavba:

Město Kopřivnice - stavební úpravy DPS Masarykovo nám. 650/1

Objekt:

121120/2 - Dodatek č. 2

Soupis:

**ZL29 - Uzemnění**

Místo: Masarykovo náměstí 650/11

Datum:

Zadavatel: Město Kopřivnice -

Projektant: ENERGO-STEEL

Zhotovitel: THERM, spol. s r.o.

Zpracovatel: 0

PČ	Typ	Kód	Popis	MJ	Množství	J.cena [CZK]	Cena celkem [CZK]	Genová soustava
----	-----	-----	-------	----	----------	--------------	-------------------	-----------------

## Náklady soupisu celkem

**11 825,00**

D M Práce a dodávky M

11 825,00

D 21-M Elektromontáže

11 825,00

1	K	210220020	Montáž uzemňovacího vedení s upevněním, propojením a připojením pomocí svorek v zemi s izolací spojů vodičů FeZn páskou průřezu do 120 mm <sup>2</sup> v městské zástavbě	m	55,000	132,00	7 260,00	CS ÚRS 2021 01
---	---	-----------	---	---	--------	--------	----------	----------------

P  
*Poznámka k položce:  
- vč. dodávky zemního pásu, svorek*

2	K	210220R01	Zhotovení vývodů v místech svodů ze střechy	soubor	1,000	2 915,00	2 915,00	vlastní
3	K	210220R02	Propojení se stávajícími zemniči	soubor	1,000	550,00	550,00	vlastní
4	K	210220R03	Kontrolní měření	soubor	1,000	1 100,00	1 100,00	vlastní

# KRYCÍ LIST SOUPISU PRACÍ

Stavba:

Město Kopřivnice - stavební úpravy DPS Masarykovo nám. 650/1

Objekt:

121120/2 - Dodatek č. 2

Soupis:

**ZL29 - Uzemnění**

KSO: 803

Místo: Masarykovo náměstí 650/11

CC-CZ:

Datum:

Zadavatel:

Město Kopřivnice -

IČ: 00298077

DIČ: CZ00298077

Zhotovitel:

THERM, spol. s r.o.

IČ: 42766991

DIČ: CZ42766991

Projektant:

ENERGO-STEEL

IČ:

DIČ:

Zpracovatel:

IČ:

DIČ:

Poznámka:

---

**Cena bez DPH**

**11 825,00**

	Základ daně	Sazba daně	Výše daně
DPH základní	0,00	21,00%	0,00
snížená	11 825,00	15,00%	1 773,75
zákl. přenesená	0,00	21,00%	0,00
sníž. přenesená	0,00	15,00%	0,00
nulová	0,00	0,00%	0,00

---

**Cena s DPH**

**v CZK**

**13 598,75**