



Hradní stráž

Loretánská 181/4, Praha 012 - Hrad, PSČ 119 06, datová schránka hjaavk

Čj. MO 220559/2022-8595
Sp. zn. SpMO 29436/2022-8595

Praha 27. června 2022
Přílohy: 2

Kupní smlouva č. 29436/2022-8595

I. Smluvní strany

Česká republika – Ministerstvo obrany

Sídlo: Tychonova 1, 160 00 Praha 6 - Hradčany

IČ: 60162694

DIČ: CZ60162694

Jejmž jménem jedná: velitel Hradní stráže

plukovník [REDACTED]

Bankovní spojení: ČNB, Na Příkopě 28, Praha 1

Číslo účtu: 404881/0710

Kontaktní zaměstnanec: [REDACTED]

Adresa pro doručování korespondence:

Hradní stráž, Loretánská 4, 119 06 Praha 1

(dále jen „kupující“)

a

KŘÍŽ, spol. s r.o.

zapsaná v obchodním rejstříku vedeném Krajským soudem v Brně, oddíl C, vložka 4188

Sídlo: Zámecká 649/39, 679 61 Letovice

IČ: 43420354

DIČ: CZ43420354

Zastoupená: [REDACTED] - jednatelka

Bankovní spojení: Komerční banka a.s.

Číslo účtu: 414046631/0100

Kontaktní osoba: [REDACTED]

(dále jen „prodávající“)

podle ustanovení § 2079 a násl. zákona č. 89/2012 Sb., občanský zákoník, ve znění pozdějších předpisů (dále jen „OZ“) uzavírají na veřejnou zakázku zadanou v Národním elektronickém nástroji (Id zakázky N006/22/V00013764) tuto kupní smlouvu (dále jen „smlouva“).

II. Účel smlouvy

2.1 Účelem smlouvy je zabezpečit vyšívání stejnokrojové doplňky pro vojáky HS k označení stejnokrojů při plnění reprezentačních a služebních úkolů.

III. Předmět smlouvy

3.1 Předmětem smlouvy je:

- a) závazek prodávajícího odevzdat kupujícímu „**nákup rukávových znaků, vyšíváních hodnotí a jmenovek na stejnokroje pro vojáky HS**“ blíže specifikované v příloze 1 (dále jen „zboží“) v této smlouvě v požadované jakosti a provedení a umožnit mu nabytí vlastnické právo k tomuto zboží;
- b) závazek kupujícího zboží od prodávajícího převzít vyrobené zboží v požadované kvalitě a v počtech a zaplatit dohodnutou kupní cenu.

3.2 Přesná specifikace zboží je uvedena v příloze 1 této smlouvy.

IV. Kupní cena

4.1 Smluvní strany se ve smyslu zákona č. 526/1990 Sb., o cenách, ve znění pozdějších předpisů, dohodly na celkové kupní ceně za zboží, a to ve výši:

541 233,00 Kč včetně DPH

(slovy: „Pětsettisícčtyřístajednadvěstětřicetřikurun českých“)

4.2 Celková kupní cena zboží bez DPH činí 447 300,00 Kč, sazba DPH 21% činí 93 933,00 Kč.

4.3 Celková kupní cena zboží je stanovena jako **cena nejvýše přípustná**. Ke kupní ceně bez DPH bude přičtena DPH ve výši dle právních předpisů účinných ke dni zdanitelného plnění.

4.4 Jednotkové ceny jsou uvedeny v příloze 2 této smlouvy. V těchto cenách jsou již zahrnuty veškeré náklady spojené s plněním této smlouvy (např. náklady na dopravu apod.).

V. Doba a místo plnění

5.1 Prodávající je povinen dodat zboží nejdéle do 25. 10. 2022.

5.2 Místem plnění je sídlo kupujícího, konkrétně vnitřní nádvoří objektu kasáren Kanovnická, ul. Kanovnická 5, 119 06 Praha 1.

VI. Dodací podmínky

6.1 Kupující pověřil jako svého zástupce k převzetí zboží [] [] [] (dále jen přejímající“).

- 6.2 Zboží bude prodávajícím odevzdáno v pracovních dnech v době od 07.30 do 14.00 hod., a to po předchozím projednání a odsouhlasení termínu a konkrétní hodiny odevzdání zboží s přejímajícím
- 6.3 Termín a hodinu odevzdání je prodávající povinen projednat s kontaktním zaměstnancem, a to nejpozději 7 dní předem.
- 6.4 Prodávající je povinen dodat zboží v souladu s ustanovením § 1914 OZ a násl. OZ.
- 6.5 Přejímající po převzetí zboží v místě plnění potvrdí prodávajícímu přejímací doklady.
- 6.6 Prodávající je povinen dodat kupujícímu nové zboží, tj. nepoužité, nepoškozené, které nebudou staršího data výroby než roku **2022**, odpovídající platným technickým, bezpečnostním a hygienickým normám a předpisům. Prodávající je povinen doložit doklady prokazující tuto skutečnost nebo předložit o této skutečnosti prohlášení.
- 6.7 Přejímající nepřevzme zboží, které při přejímce vykazuje vady na balení nebo jiné zjevné vady. O této skutečnosti zástupci smluvních stran ihned vyhotoví zápis, který potvrdí podpisem. Prodávající je v tomto případě povinen dodat nové zboží náhradním plněním.

VII. Platební a fakturační podmínky

- 7.1 Prodávajícímu vzniká právo fakturovat, tj. okamžikem podpisu přejímacího dokladu po předání a převzetí zboží. Prodávající je povinen do 5 pracovních dnů doporučeně odeslat kupujícímu ve dvojnásobném vyhotovení daňový doklad (dále jen „faktura“).
- 7.2 Faktura musí obsahovat náležitosti podle zákona č. 235/2004 Sb., o dani z přidané hodnoty, ve znění pozdějších předpisů. Dále musí faktura obsahovat tyto údaje:
- a) číslo smlouvy, podle které se uskutečňuje plnění;
 - b) název útvaru, který je přejímajícím;
 - c) Fakturační adresa:
Česká republika – Ministerstvo obrany, Tychonova 1, Praha 6, 160 00
v zastoupení: Hradní stráž, Loretánská 4, Praha 1, PSČ - 119 06.
- 7.3 K faktuře musí být připojen originál přejímacího dokladu.
- 7.4 Faktura bude kupujícímu doručena na adresu Hradní stráž, Loretánská 4, 119 06 Praha 1
- 7.5 Kupující neposkytuje zálohové platby.
- 7.6 Splatnost faktury je **30 dnů** ode dne jejího doručení kupujícímu, u faktur doručených kupujícímu v prosinci a lednu se smluvní strany dohodly na prodloužené lhůtě splatnosti 60 dní ode dne doručení faktury kupujícímu.
- 7.7 Faktura se považuje za uhrazenou okamžikem odepsání fakturované částky z účtu kupujícího a jejím směřováním na účet prodávajícího.
- 7.8 Kupující je oprávněn fakturu vrátit před uplynutím její splatnosti, neobsahuje-li některý údaj nebo doklad uvedený ve smlouvě nebo má jiné závady v obsahu nebo nedostatečný počet výtisků. Při vrácení faktury kupující uvede důvod jejího vrácení a v případě oprávněného vrácení prodávající vystaví novou fakturu. Oprávněným vrácením faktury přestává běžet původní lhůta splatnosti a běží znovu ode dne doručení nové faktury kupujícímu. Prodávající je povinen novou fakturu doručit kupujícímu do 10 dnů ode dne doručení oprávněně vrácené faktury prodávajícímu.
- 7.9 Pokud budou u prodávajícího zdanitelného plnění shledány důvody k naplnění institutu ručení za daň podle § 109 zákona č. 235/2004 Sb., o dani z přidané hodnoty, ve znění pozdějších předpisů, bude Ministerstvo obrany při zasílání úplaty vždy postupovat zvláštním způsobem zajištění daně podle § 109a tohoto zákona. Smluvní strany berou na vědomí a souhlasí, že v takovém případě bude platba prodávajícímu za předmět smlouvy snížena o daň z přidané hodnoty, která bude odvedena Ministerstvem obrany na účet správce daně místně příslušného prodávajícího. Prodávající obdrží úhradu za předmět

smlouvy ve výši částky odpovídající základu daně a nebude nárokovat úhradu ve výši daně z přidané hodnoty odvedené na účet jemu místně příslušnému správci daně.

VIII. Přechod vlastnictví a odpovědnost za škodu

- 8.1** Kupující nabývá vlastnické právo ke zboží okamžikem převzetí zboží a současně podpisem přijímacího dokladu zástupci obou smluvních stran.
- 8.2** Nebezpečí škody na zboží přechází na kupujícího současně s nabytím vlastnického práva tj. odevzdáním a převzetím zboží, po podpisu přijímacího dokladu zástupci obou smluvních stran.

IX. Záruka za jakost, vady zboží a reklamace

- 9.1** Prodávající přejímá záruku za jakost zboží ve smyslu ustanovení § 2113 OZ po dobu 24 měsíců. Záruční doba neběží po dobu, po kterou kupující nemůže užívat zboží pro jeho reklamované vady. Smluvní strany se výslovně dohodly, že vyskytne-li se v průběhu záruční doby skrytá vada zboží, má se za to, že touto vadou zboží trpělo již v době předání.
- 9.2** Práva z vadného plnění se řídí ustanoveními § 2099 a násl. OZ.
- 9.3** Vady zboží, které se projeví během záruční doby (dále jen „vady zboží v záruce“) uplatňuje přejímající zboží u prodávajícího bezodkladně po jejich zjištění oznámením zaslaným elektronicky datovou zprávou nebo na e-mail: blanka@kriz.cz. V oznámení musí být vada zboží v záruce popsána a uvedeno, jak se projevuje. Dále přejímající v oznámení uvede své požadavky, jakým způsobem požaduje vadu zboží v záruce odstranit.
- 9.4** Prodávající se vyjádří elektronicky datovou zprávou nebo na e-mail odesilatele oznámení k odpovědnosti za vady zboží v záruce do 2 pracovních dnů po obdržení elektronického oznámení. Pokud tak neučiní, má se za to, že svou odpovědnost za vady zboží v záruce uznal v plném rozsahu.
- 9.5** Vady zboží v záruce budou odstraněny prodávajícím nejpozději do 30 dnů od uznání odpovědnosti za vady zboží v záruce prodávajícím u kupujícího.
- 9.6** O odstranění vady musí být sepsán protokol.
- 9.7** Nenastoupí-li prodávající k odstranění řádně oznámené vady zboží v záruce ani do 30 dnů po obdržení písemného oznámení od přejímajícího, je kupující oprávněn pověřit odstraněním této vady jiný odborně způsobilý subjekt. Veškeré takto vzniklé náklady uhradí kupujícímu prodávající.

X. Smluvní pokuty a úrok z prodlení

- 10.1** Prodávající zaplatí kupujícímu v případě prodlení s dodáním zboží v termínu uvedeném v odst. 5.1 smlouvy smluvní pokutu ve výši **0,5 %** z kupní ceny neodevzdaného zboží v Kč včetně DPH za každý započatý kalendářní den prodlení, a to až do úplného splnění závazku nebo do zániku smluvního vztahu. Tím nejsou dotčena ustanovení čl. XII. smlouvy. Okamžik práva fakturace smluvní pokuty vzniká prvním dnem prodlení.
- 10.2** V případě jednostranného odstoupení kupujícího od smlouvy dle odst. 12.1. písm. c), d) nebo e) se prodávající zavazuje zaplatit kupujícímu smluvní pokutu ve výši **5 %** z kupní ceny v Kč včetně DPH, a to do 5 pracovních dnů od zániku smluvního vztahu.
- 10.3** V případě nedodržení sjednaného termínu odstranění reklamované vady zjištěné v záruční době prodávající zaplatí kupujícímu smluvní pokutu ve výši **0,5 %** z kupní ceny v Kč včetně DPH, za každý započatý den, a to až do podpisu Protokolu o odstranění vady.

Tím nejsou dotčena ustanovení čl. XII. smlouvy. Právo fakturace smluvní pokuty vzniká prvním dnem prodlení s plněním povinnosti specifikované v tomto článku.

- 10.4. V případě prodlení se zaplacením smluvní pokuty zaplatí prodávající kupujícímu úrok z prodlení v zákonné výši stanovené NV č. 351/2013 Sb.
- 10.5 V případě prodlení kupujícího s úhradou faktury zaplatí kupující prodávajícímu za každý započatý den prodlení úrok z prodlení v zákonné výši.
- 10.6 Smluvní pokuty a úroky z prodlení jsou splatné do 30 dnů ode dne doručení vyúčtování.
- 10.7 Smluvní pokuty a úrok z prodlení hradí povinná smluvní strana bez ohledu na to, zda a v jaké výši vznikla druhé smluvní straně v této souvislosti škoda. Náhrada škody je vymahatelná samostatně vedle smluvních pokut a úroku z prodlení v plné výši.

XI. Zvláštní ujednání

- 11.1 Vztahy mezi smluvními stranami se řídí právním řádem České republiky.
- 11.2 Ve smluvně výslovně neupravených otázkách se tento závazkový vztah řídí ustanoveními OZ.
- 11.3 Prodávající prohlašuje, že dodané zboží není zatíženo žádnými právy třetích osob. Prodávající odpovídá za případné porušení práv z průmyslového nebo jiného duševního vlastnictví třetích osob.
- 11.4 Smluvní strany se dohodly, že si bezodkladně sdělí skutečnosti, které se týkají změn některého ze základních identifikačních údajů, včetně právního nástupnictví.
- 11.5 Jednáním jazykem při jakémkoli ústním jednání či písemném styku, souvisejícím s plněním této smlouvy, je český jazyk.
- 11.6 Prodávající není oprávněn v průběhu plnění svého závazku podle této smlouvy a ani po jeho splnění bez písemného souhlasu kupujícího poskytovat jakékoli informace, se kterými se seznámil v souvislosti s plněním svého závazku a podkladovými materiály v listinné či elektronické podobě, které mu byly poskytnuty v souvislosti s plněním závazku podle této smlouvy, třetím osobám (mimo poddodavatele). Poskytnuté informace jsou ve smyslu § 1730 OZ důvěrné.
- 11.7 Prodávající podpisem smlouvy uděluje podle zákona č. 110/2019 Sb., o ochraně osobních údajů, ve znění pozdějších předpisů, souhlas kupujícímu, jako správci údajů, se zpracováním jeho osobních a dalších údajů ve smlouvě uvedených pro účely naplnění práv a povinností vyplývajících z této smlouvy, a to po dobu její platnosti a dobu stanovenou pro archivaci.
- 11.8 Prodávající souhlasí s uveřejněním údajů v této smlouvě s výjimkou ustanovení, která obsahují utajované informace a obchodní tajemství.
- 11.9 Prodávající není oprávněn zcela ani zčásti postoupit na třetí osobu žádné ze svých práv, ani žádný ze svých závazků plynoucích z této smlouvy a ani tuto smlouvu jako celek.
- 11.10 Prodávající se zavazuje bez předchozího písemného souhlasu kupujícího neučinit žádnou změnu právní povahy nebo své podnikatelské činnosti, zejména změnu ve své vlastnické struktuře přesahující 5 % hlasů oprávněných rozhodovat a zdržet se jakéhokoli jednání, které by mohlo negativním způsobem ovlivnit jeho podnikání, rozsah a stav majetku nebo ekonomickou finanční a podnikatelskou situaci či schopnost a možnost prodávajícího plnit závazky z této smlouvy, neúčastnit se jakéhokoli fúze a nezměnit svou právní formu, neúčastnit se prodeje nebo akvizice podniku.
- 11.11 Veškerá komunikace mezi smluvními stranami týkající se této smlouvy musí být učiněna v písemné formě, není-li v textu smlouvy uvedeno výslovně jinak, a musí být doručena osobně nebo prostřednictvím doporučené poštovní zásilky na adresy uvedené v této smlouvě.

11.12 Smluvní strany sjednávají pravidla pro doručování vzájemných písemností tak, že písemnost se v případě pochybností či nedoručitelnosti považuje za doručenou nejpozději třetím pracovním dnem po jejím odeslání na adresu uvedenou v záhlaví této smlouvy, nedoručí-li druhá strana písemné oznámení o změně adresy, a to bez ohledu na to, zda se adresát na této adrese zdržuje a zásilku vyzvedne.

XII. Zánik závazků

- 12.1** Smluvní strany se dohodly, že závazek ze smluvního vztahu zaniká v těchto případech:
- a) splněním všech závazků řádně a včas;
 - b) dohodou smluvních stran při vzájemném vyrovnání účelně vynaložených a prokazatelně doložených nákladů ke dni zániku smlouvy;
 - c) jednostranným odstoupením od smlouvy pro její podstatné porušení;
 - d) jednostranným odstoupením od smlouvy kupujícím v případě, že prodávající uvedl v nabídce informace nebo doklady, které neodpovídají skutečnosti a měly nebo mohly mít vliv na výsledek zadávacího řízení, nebo porušil čl. XI. této smlouvy;
 - e) jednostranným odstoupením kupujícího od smlouvy, v případě, že bude vůči majetku prodávajícího vyhlášeno insolvenční řízení, v němž bude vydáno rozhodnutí o úpadku nebo byl-li vůči prodávajícímu insolvenční návrh zamítnut pro nedostatek majetku k úhradě nákladů insolvenčního řízení;
 - f) jednostranným odstoupením od smlouvy kupujícím bez uvedení důvodu s výpovědní lhůtou v délce tři měsíců, která začíná běžet prvním dnem kalendářního měsíce následujícího po doručení výpovědi a končí uplynutím posledního dne příslušného kalendářního měsíce.
- 12.2** Smluvní strany se dohodly, že podstatným porušením smlouvy ze strany prodávajícího ve smyslu § 2002 odst. 1 OZ, se rozumí vědomé:
- a) prodlení s odevzdáním zboží o více než 10 dní;
 - b) nedodržení sjednaného množství, jakosti nebo druhu zboží;
 - c) nedodržení ujednání o záruce za jakost zboží;
 - d) prodlení s odstraněním vad zboží v záruce o více jak 10 dnů.

XIII. Závěrečná ustanovení

- 13.1** Smlouva je vyhotovena v elektronické podobě a uložena na www.nen.nipez.cz.
- 13.2** Smlouva může být měněna či doplňována vzájemně odsouhlasenými a podepsanými písemnými a v zestupně očíslovanými dodatky, které se stávají její nedílnou součástí.
- 13.3** Je-li nebo stane-li se některé ustanovení smlouvy neplatné či neúčinné, nedotýká se to ostatních ustanovení, která zůstávají platná a účinná. Smluvní strany se v tomto případě zavazují dohodou nahradit ustanovení neplatné či neúčinné novým ustanovením platným či účinným, které nejlépe odpovídá původně zamýšlenému účelu ustanovení neplatného či neúčinného.
- 13.4** Smluvní strany prohlašují, že jim nejsou známy žádné skutečnosti, které by uzavření smlouvy vylučovaly a berou na vědomí, že v plném rozsahu nesou veškeré právní důsledky plynoucí z vědomě jimi udaných nepravdivých údajů. Na důkaz svého souhlasu s obsahem smlouvy připojují pod ní své elektronické podpisy.
- 13.5** Smlouva nabývá platnosti a účinnosti dnem jejího podpisu poslední smluvní stranou. V případě, že celková hodnota plnění smlouvy je vyšší než 50 000,- Kč bez DPH, nabývá smlouva platnosti dnem podpisu poslední smluvní stranou a účinností dnem jejího zveřejnění v Registru smluv (odeslání k uveřejnění v Registru smluv zabezpečí kupující.).

13.6 Nedílnou součástí smlouvy jsou přílohy:

- a) příloha 1 – Specifikace materiálu;
- b) příloha 2 – Jednotkové kupní ceny

plukovník gšt. Ing. Jaroslav Ackermann, MBA
velitel

podepsáno elektronicky

Blanka Křížová
jednatel společnosti

podepsáno elektronicky

Blanka
Křížová Digitálně podepsal
Blanka Křížová
Datum: 2022.07.01
08:54:10 +02'00'



Specifikace materiálu

- Znak rukávový polní černozeleň pro Hradní stráž;
- Domovenka polní černozeleň pro Hradní stráž;
- Znak VKPR;
- Jmenovka textilní vyšívána s nápisem Hradní stráž.



Autorská práva ztvárnění znaků rukávových a domovenek polních pro Hradní stráž patří Ministerstvu obrany ČR. Na základě tohoto práva a bez souhlasu jeho vlastníka je zakázána další výroba a prodej znaků rukávových a domovenek polních pro HS mimo rezort Ministerstva obrany ČR a potřeby Hradní stráže. Je zakázáno jakkoliv do schválených znaků rukávových a domovenek polních pro HS dodatečně zasahovat či je dodatečně graficky upravovat. Tyto výstrojní doplňkové součástky jsou zavedeny do Registru znaků útvarů AČR při VHÚ Praha.

1. Znak rukávový polní černozeleň pro Hradní stráž (katalogové číslo materiálu – KČM 0120001763820)

Obrázek č. 1 Znak rukávový polní černozeleň pro Hradní stráž



TECHNICKÝ POPIS

Znaky se vyšívají na polyesterový základ v keprové vazbě, podloženým polyesterovým fixačním materiálem. Jako vyšívací materiál se používají vyšívací nitě z vláken ze 100% viskózy. Jako spodní nit se používá 100% polyesterové vlákno.

SPECIFIKACE POUŽITÉHO MATERIÁLU

Základní materiál

- viskózové vyšívací nitě.

Pomocný materiál

- podkladový materiál,
- výztuha.

TECHNICKÉ PARAMETRY POUŽITÉHO MATERIÁLU

Základní materiál

Variantní řešení v provedení vyšití

1	podkladový materiál	- podkladovým materiálem je polyesterový základ v keprové vazbě s plošnou hmotností 190g/m ² ±5 %, v provedení černá barva, barevně ustálený, vysrážený
2	vyšívací materiál	- vyšívací nit v provedení 100% viskózové vlákno, jemnost 40 např. barevnice Marathón - barevné provedení: 1. stř. zelená (dle barevnice Marathon 1294) 2. tm. zelená (dle barevnice Marathón 1345) 3. sv. zelená (dle barevnice Marathon 1221) 4. zelená (dle barevnice Marathón 1330) 5. černá (dle barevnice Marathón 1180) 6. šedozeleň (dle barevnice Marathón 1206)
3	spodní nit	- v barvě černé, 100% PESs, 12 x 8
4	výztuha (fixační materiál)	- netkaná textilie 60 g/m ² , provedení šedá barva
5	počet stehů (orientačně)	27 491

2. Domovenka polní černozeleň pro Hradní stráž (katalogové číslo materiálu – KČM 0120001764025)

Obrázek č. 2 Domovenka polní černozeleň pro Hradní stráž



TECHNICKÝ POPIS

Domovenky se vyšívají na polyesterový základ v keprové vazbě, podloženým polyesterovým fixačním materiálem. Jako vyšívací materiál se používají vyšívací nitě z vláken ze 100% viskózy. Jako spodní nit se používá 100% polyesterové vlákno.

SPECIFIKACE POUŽITÉHO MATERIÁLU

Základní materiál

- viskózové vyšívací nitě.

Pomocný materiál

- podkladový materiál,
- výztuha.

TECHNICKÉ PARAMETRY POUŽITÉHO MATERIÁLU

Základní materiál

Variantní řešení v provedení vyšití

1	podkladový materiál	- podkladovým materiálem je polyesterový základ v keprové vazbě s plošnou hmotností 190g/m ² ±5 %, v provedení černá barva, barevně ustálený, vysrážený
2	vyšívací materiál	- vyšívací nit v provedení 100% viskózové vlákno, jemnost 40 např. barevnice Marathón - barevné provedení: 1. stř. zelená (dle barevnice Marathon 1294) 2. sv. zelená (dle barevnice Marathon 1221) 3. černá (dle barevnice Marathón 1180)
3	spodní nit	- v barvě černé, 100% PESs, 12 x 8
4	výztuha (fixační materiál)	- netkaná textilie 60 g/m ² , provedení šedá barva
5	počet stehů (orientačně)	7 486

Výše uvedené obrázky č. 1 a 2 ilustrují pouze orientační vzhled požadovaných rukávových znaků a domovenek pro Hradní stráž.

3. Znak VKPR

(katalogové číslo materiálu – KČM 0120001825024)

Znak Vojenské kanceláře prezidenta republiky tvoří modrý novo - francouzský štít, jehož boky se rozevírají směrem vzhůru a dolní hrana je prolomena směrem dolů. V hlavě štítu je položen modře lemovaný pás plamínkového lemu standardy prezidenta České republiky s 19 viditelnými poli, jejichž tinktury se střídají v pořadí modrá, červená a bílá (heraldicky stříbrná). Na štít je položen žlutý (heraldicky zlatý) nitěný latinský kříž, jehož vodorovné břevno a horní část svislého břevna se směrem od křížení břevna zužují a jsou zakončeny žlutým (heraldicky zlatým) lipovým listem. Dolní část svislého břevna se směrem

od křížení břevna rozšiřuje a je zakončena seříznutím pošikem. Svislé břevno je ve své dolní části opásáno světlemodrou (heraldicky stříbrnou) páskou s mašlí, na obou koncích zakončenou dvěma špičatými cípy. Přes kříž jsou kosmo a šikmo položeny dva stříbrné meče s okrovými jílcí, čepelí vzhůru. Po stranách horních částí čepelí mečů, mimo lipové listy, jsou položeny čtyři žluté (heraldicky zlaté) koule.

Vzájemný poměr výšky a šířky znaku VKPR činí 1:1,24.

Doporučení Vojenského historického ústavu Praha:

- a) Nášivka musí být podle vzoru na bavlněné či směsové tkanině a plně vyšitá.
- b) Nášivka má mít 3 mm černý technologický lem po obvodu určený k našití, velikost by měla odpovídat původnímu vzoru.
- c) Nášivka by měla být vyšitá plasticky. Pro nové varianty stejnokroje vz. 95 a variantu letní je nutné našít již i suchý zip.
- d) Dle ustanovení Normativního výnosu Ministerstva obrany ČR č. 12/2012 příloha 4 čl. 5 náleží VHÚ Praha pro muzejní a dokumentační účely 5 ks nášivek jak ve vycházkové (barevné), tak v polní (černozelené a černohnědé verzi) do sbírek.
- e) Nošení nášivek je přesně určeno Normativním výnosem Ministerstva obrany ČR č. 12/2012.
- f) Znak se smí zvětšovat a zmenšovat pro grafické účely pouze jako celek, při zachování poměrů stran a všech prvků, úhlů i křivek a barev - viz vyobrazení znaku v příloze.
- g) Je zakázáno jakkoliv do schváleného znaku zasahovat, či jej dodatečně graficky upravovat bez předchozího písemného souhlasu VHÚ. Tento znak je zaveden do Registru znaků organizačních celků AČR při VHÚ Praha.
- h) Příložený 2 soubory, potřebné pro potenciálního výrobce – vykřivkované PDF a předpis barev. Tyto soubory je nezbytné předat výrobci v ELEKTRONICKÉ PODOBĚ – výtisk není dostačující!

4. Jmenovka textilní vyšíváná s nápisem Hradní stráž khaki 140 mm (katalogové číslo materiálu – KČM 0120001752222)

URČENÍ PRODUKTU

Jmenovky textilní vyšíváné s nápisem Hradní stráž khaki 140 mm (dále jen jmenovky) jsou určeny k označení příslušníků HS na polních stejnokrojích a na některých dalších výstrojních součástkách.

TECHNICKÝ POPIS

Jmenovky se vyšívají na polyamidový podkladový materiál (popruh) khaki barvy, v plátňové nebo keprové vazbě, materiál je barevně ustálený a vysrážený. Barva jmenovky khaki je dle tmavozelené-olivové barvy maskovacího vzoru AČR lesního. Jako vyšívací materiál se používají vyšívací nitě z vláken ze 100% polyesteru nebo viskózy. Vyšitý podkladový materiál je z rubové strany opatřen polyamidovým stuhovým uzávěrem - část háčková v barvě podkladového materiálu. Podkladový materiál je ke stuhovému uzávěru – část háčková připevněn svařením po celém obvodu jmenovky do tvaru rámečku (bez ostrých rohů, rádius 3 mm). Svár musí zaručovat minimálně požadované hodnoty parametru pro „Klimatické zatížení“ dle PV 1200 a „Pevnost sváru v tahu“ dle ČSN EN ISO 13935 stanovené v kapitole 10. Svár musí zaručovat svou účinnost (soudržnost svařených materiálů v místě sváru) i v extrémních podmínkách tj. (-40 až +70) °C. Jmenovka je opatřena aktivní oleofobní úpravou

(jako například teflon) k docílení snížení špinivosti a nasákavosti podkladového materiálu včetně vyšitých prvků jmenovky. Dále je opatřena konstrukční nebo finální úpravou (jako například polymericky), která zajišťuje zamezení rozvláknění podkladového materiálu a rozvláknění a uvolňování jednotlivých stehů vyšitých prvků jmenovky včetně zvýšení odolnosti v oděru. Pro vyšití je nutno použít nitě s potlačeným leskem nebo lesk vyšívacích nití potlačit finální úpravou (jako například povrstvením). Zkouškou smočením jmenovky nesmí v žádném případě dojít ke smočení podkladu jmenovky a vyšitého prvku, finální úpravy musí vykazovat vynikající odperlivý efekt. Okraje jmenovky jsou opatřeny plastickým rámečkem jmenovky v šíři 0,7 mm s tolerancí $\pm 0,3$ mm, jehož šíře nepřesáhne rozměr 1 mm, v barvě podkladového materiálu, který vznikne svařením podkladového materiálu a stuhového uzávěru – část háčková. Směrem do středu jmenovky je těsně vedle rámečku jmenovky vytvořen technologický (svárový) rámeček v šíři 1 mm s tolerancí $\pm 0,2$ mm zaručující nosnou část spojení podkladového materiálu a stuhového uzávěru – část háčková. Stejný technologický rámeček je vytvořen po vnějším obvodu rámečku jmenovky, v němž se provádí ořez jmenovky na stanovený rozměr tak, že šíře vnějšího technologického rámečku je 0,5 mm s tolerancí $\pm 0,2$ mm. Vnější technologický rámeček je v rozích jmenovky zaoblen (rádius 3 mm). Soustava rámečků (rámeček jmenovky, technologický rámeček vnitřní a vnější) vytváří obvodový vzhled jmenovky, spojení dvou vrstev jmenovky (podkladového materiálu a stuhového uzávěru – část háčková) a zároveň tvoří opatření proti samovolnému páření podkladového materiálu. Jmenovky se dodávají a používají v jedné velikosti 140 mm při šíři 25 mm na varianty polního stejnokroje a některé další výstrojní součástky. Jmenovky opatřené háčkovou částí stuhového uzávěru jsou odnímatelnou součástí výstroje. Obsahují nápis Hradní stráž ve schválené formě a typu provedení. Jmenovky nesmějí vykazovat viditelné vady na povrchu, vyšití prvků (nápisů) musí být kontrastní a s přesnými konturami.

POKYNY PRO BALENÍ, DODÁNÍ A ZNAČENÍ

Balení

Prodávající dodá jmenovky zabalené v průhledném obalu, po 100 ks, v lepenkové krabici po 1100 ks. Současně s každou dodávkou prodávající dodá příslušné dodací listy.

Značení výrobku

Samotný výrobek zůstává bez označení. Každý průhledný obal se jmenovkami a každá krabice (šanon) jsou opatřeny samolepkou s těmito údaji:

- Výrobce
- Název výrobku (lze uvést zkrácený název)
- Počet kusů
- Materiálové složení v plném znění
- Symboly pro ošetřování dle ČSN EN ISO 3758 - s upozorněním na zákaz praní a čištění jmenovky společně se stejnokrojem



ŠAMPONOVAT

- Čárový kód a KČM 0120001752222
- Vojenský znak – zkřížené meče

K označení výrobku čárovým kódem:

Dodavatel (prodávající) je povinen pro automatickou identifikaci majetku v systému logistiky AČR označit každé balení zboží čárovým kódem. Každý kus zboží musí být označen čárovým kódem tak, aby bylo možno kód sejmout čtecím zařízením bez nutnosti vybalit zboží z původního balení. Požadavky kupujícího na čárový kód: - typ kódu Code 39, výška kódu 10 mm (minimální výška z důvodu bezchybného čtení kódu), šířka linky kódu 0,25 mm, velikost písma 6 bodů, pod čárovým kódem uvádět kódované KČM 0120001752222, nad čárovým kódem uvádět text se zkráceným názvem materiálu, do čárového kódu zakódovat tyto informace - znak „K“ – úvodní znak, 13 číslic - katalogové číslo majetku (KČM) dle číselníku resortu MO, číslici „1“ – kategorie.

SPECIFIKACE POUŽITÉHO MATERIÁLU

Základní materiál

- polyamidový podkladový materiál (polyamidový popruh) - dále jen podkladový materiál.

Pomocný materiál

- stuhový uzávěr (polyamidový) – část háčková (plošná hmotnost $327 \text{ g/m}^2 \pm 5 \%$),
- polyesterové nebo viskóznové vyšívací nitě,
- konečné úpravy (teflon, akrylát).

TECHNICKÉ PARAMETRY POUŽITÉHO MATERIÁLU

Základní materiál, polyamidový podkladový materiál

P.č.	Parametr	Požadováno	Zkušební norma
	„Polyamidový podkladový materiál“		
1	Materiálové složení (%)	PAD	---
2	Vazba	plátňová nebo keprová	---
3	Plošná hmotnost (g/m^2)	$472 \pm 10 \%$	ČSN EN 12127
4	Tloušťka (mm)	$0,9 \pm 0,2$	ČSN EN ISO 5084
5	Změna rozměrů po 3 cyklech údržby osnova/útek (%) max. - v praní při $40 \text{ }^\circ\text{C}$	-1/-1	ČSN EN ISO 6330 ČSN EN ISO 5077
	„Zkouška vyšitého podkladového materiálu“		
	Stálobarevnost (st.) min.		
6	- na světle	6	ČSN EN ISO 105-B02
7	- ve vodě	4-5/4-5	ČSN EN ISO 105-E01
8	- v otěru za sucha // za vlhka	4-5//4-5	ČSN EN ISO 105-X12
9	Oleofobnost (st.) min.	6	ČSN EN ISO 14419
10	Spray test min.	100	EN ISO 4920
11	Odolnost v oděru na přístroji Martindale v otáčkách min. zatížení (795 ± 7) g	50 000	ČSN EN ISO 12947-2

P.č.	Parametr	Požadováno	Zkušební norma
12	Žmolkování při 7000 otáčkách, zatěžovací závaží (415 ±2) g, oděrací prostř. vlněná oděrací textilie, minimálně (stupeň)	4	ČSN EN ISO 12945-2
13 13	Klimatické zatížení min.	bez změn	PV 1200 (3 cykly -40 až + 70 °C)
„Zkouška stuhového uzávěru a spoje s podkladovým materiálem“			
14	Pevnost při odtrhávání stuhového uzávěru (N/1 cm ²)min.	1,3	ČSN EN 12242
15	Počet cyklů při odtrhávání stuhového uzávěru (cykly) min.	2000	-
16	Pevnost sváru v tahu (příčný směr) metoda Strip (N) min.	30	ČSN EN ISO 13935-1
17	Materiálové listy nebo certifikáty včetně prohlášení dodavatele	polymerické, nešpinivé a jiné úpravy	-

Barevné provedení podkladového materiálu a vyšití jmenovek

18	podkladový materiál	- polyamidový popruh v plátňové nebo keprové vazbě o plošné hmotnosti 472g/m ² ±10 %, barevně ustálený, vysrážený, barva khaki. Barva jmenovky khaki je dle tmavozelené-olivové barvy maskovacího vzoru AČR lesního. - stuhový uzávěr – část háčková (barva dle podkladového materiálu).
19	vyšívací materiál	- vyšívací nit 100% polyesterové vlákno (dle barevnice ISACORD 40) - barevné provedení: 1. Jmenovka textilní vyšívaná s popisem khaki 140 mm - část háčková - vyšívací nit číslo 15/0020 černá Isacord 40, výška písma 12 mm,
20	Zkušební protokoly na vyšívací materiál (nitě) v případě výšivek nejsou požadovány, postačuje doložit materiálové listy vyšívacích nití (v případě zahraničního subdodavatele s překladem do češtiny).	

Požadované hodnoty jednotlivých parametrů vychází z příslušných norem v platném znění.



Barevnice Isacord 40 a čísla barev jsou uvedeny záměrně, pro lepší orientaci při volbě barevných odstínů vyšívacích nití (odpovídají požadovanému barevnému provedení). Při vyšívání písmen je pro zajištění lepší kresby písma možno použít jemnější vyšívací nitě než jsou uvedeny.

Barevná odchylka podkladového materiálu a vyšitých prvků (finální barva po všech aplikacích stabilizačních úprav) je přípustná dle stupně 4 šedé stupnice ČSN EN 20105-A02 proti citovaným barvám potisku AČR a uvedeným barvám dle vzorníku vyšívacích nití.

Výrobek musí zaručovat tvarové a barevné stálosti při dodržení doporučených symbolů ošetřování:



ŠAMPONOVAT

•

Samolepka je v bílém provedení, černé písmo o velikosti minimálně 4 mm.

Způsob vyšití a diakritika písma a číslic

- poměr výšky malého písmene k velkému je 0,78

Tvarové provedení písmen velké abecedy včetně diakritiky

A Á Ä B C Č D Ď E É ě F G H I J
K L ě L' M N Ň O Ó Ö P Q R Ř S Š
T Ť U Ú Ů Ü V W X Y Ý Z Ž

Tvarové provedení písmen malé abecedy včetně diakritiky

aáäbcčdďeéěfghij
klł' mnňoóöpqrřsš
tťuúůüvwxyýzž ˇ ˆ ˘ .: + -

VELIKOSTNÍ SORTIMENT

Veškeré rozměry jsou v milimetrech.

TECHNICKÝ NÁKRES, FOTOGRAFICKÉ VYOBRAZENÍ

Technické nákresy

Technický nákres prvků jmenovek

písmeno



- rozměry uvedeny v mm,

- tolerance rozměrů vyšitých prvků $\pm 0,5$ mm.

Technický nákres a místa měření kontrolních rozměrů jmenovek khaki 140 mm

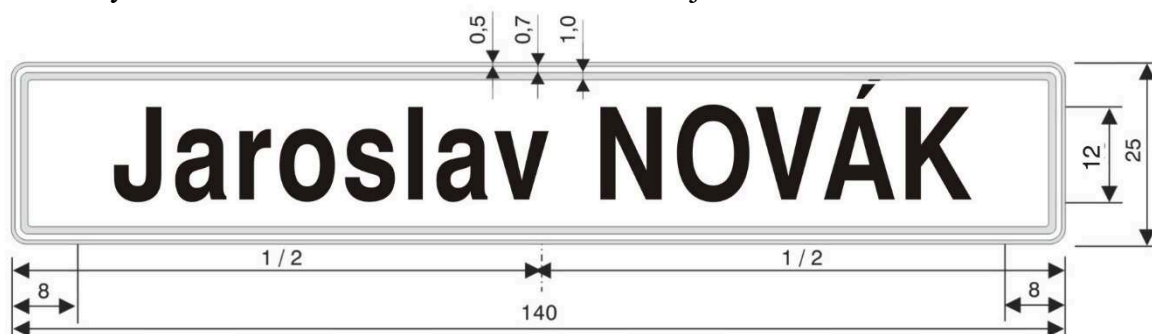

Rozměrové nákresy rámečků

Tabulka rozměrů		
	Šíře v mm	Tolerance v mm
Rámeček jmenovky	0,7	+0,3
Technologický rámeček vnitřní	1,0	$\pm 0,3$
Technologický rámeček vnější	0,5	+0,5
Rádius rohu jmenovky	3,0	$\pm 1,0$

Technický nákres rámečků jmenovek

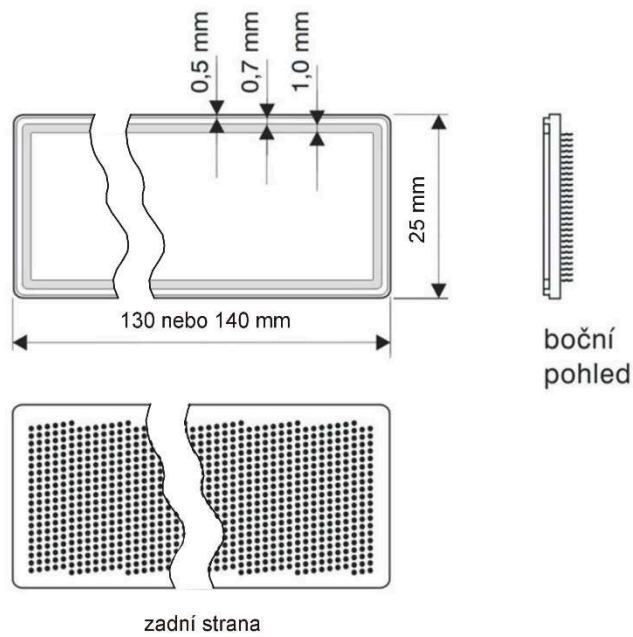

Fotografické vyobrazení prvků jmenovek písmena



Vyšivací nit černá
č. 15/0020 černá Isacord 40

Způsob vyšití

způsob vyšití	- dle zadaného tvaru písmen
počet stehů (orientačně)	- průměrný počet stehů písmeno „K“ 270

Fotografické vyobrazení jmenovek khaki 140 mm - barva khaki dle tmavozelené-olivové barvy maskovacího vzoru AČR lesního



Jmenovka textilní vyšivaná s popisem, khaki 140 mm

Vyšivací nit černá
č. 15/0020 černá Isacord 40

Fotografické vyobrazení detailu rámečku jmenovky

rámeček jmenovek khaki



Na všechny jmenovky vyšít nápis: **Hradní stráž viz obrázek (referenční vzorek)**



5. Hodnostní pásy vyšíváné:

A.

- červené pro desátníky Hradní stráže 2014 KČM 0120001680226;
- červené pro četaře Hradní stráže 2014 KČM 0120001679527;
- červené pro rotné Hradní stráže 2014 KČM 0120001679820.

Provedení: výšivka - nášivka

Doporučená výrobní specifikace:

Rozměry výrobků dle vyobrazení viz obrázek č. 1, 2, 3 této specifikace. Rozměry výrobků musí být přesné dle uvedeného kótování na obrázcích a musí se rozměrově shodovat s referenčními vzorky pásků hodnostních, které je možné zhlédnout u zadavatele za přítomnosti osoby oprávněné k jednání ve věcech technických (kontaktním zaměstnancem uvedeným v kupní smlouvě). Vzorek nelze zapůjčit s důvodu posuzování kvality ostatních nabídek.

Materiál - černý doublewint - lící strana 100% polyester – rubní strana 100% bavlna.

Podložení výšivky - NOVOLIN 80g.

Nášivka je po vyšítí podlepena materiálem šedou netkanou textilií o plošné hmotnosti 40+18g/m².

Vyšívací nitě - MADEIRA v barvě č. 1147 červená + MARATHON v barvě č. 1180 černá.
Spodní nitě 100% mercerovaná bavlna bílá.

Minimální počet stehů na výšivce:

- 1850 stehů u pásku hodnotního červeného pro desátníky Hradní stráže 2014;
- 2300 stehů u pásku hodnotního červeného pro četaře Hradní stráže 2014;
- 2850 stehů u pásku hodnotního červeného pro rotné Hradní stráže 2014.

Nášivka je vystřižena těsně kolem vyšitého rámečku.

Všechny výše uvedené komponenty jsou pouze doporučené a nezavazují potenciálního výrobce k jejich použití.

Výsledná kvalita dodaných výrobků (požadovaný vzhled, struktura výšivek – nášivek) musí odpovídat minimálně kvalitě vyhotovených referenčních vzorků zadavatele. Barevné provedení dodávaných výrobků musí zcela odpovídat barevnému provedení již zmíněných referenčních vzorků.

B.

- **bílé pro rotmistry Hradní stráže 2014 KČM 0120001680024;**
- **bílé pro nadrotmistry Hradní stráže 2014 KČM 0120001679729;**
- **bílé pro praporčíky Hradní stráže 2014 KČM 0120001680125;**
- **bílé pro nadpraporčíky Hradní stráže 2014 KČM 0120001679628.**

Provedení: výšivka - nášivka

Doporučená výrobní specifikace:

Materiál - černý doublewint - lící strana 100% polyester – rubní strana 100% bavlna.

Podložení výšivky - NOVOLIN 80g.

Nášivka je po vyšití podlepena materiálem šedou netkanou textilií o plošné hmotnosti 40+18g/m².

Vyšivací nitě – MARATHON v barvě č. 1179 bílá + MARATHON v barvě č. 1180 černá.
Spodní nitě 100% mercerovaná bavlna bílá.

Minimální počet stehů na výšivce:

- 1400 stehů u hodnotního bílého pro rotmistry Hradní stráže 2014;
- 1850 stehů u hodnotního bílého pro nadrotmistry Hradní stráže 2014;
- 2300 stehů u hodnotního bílého pro praporčíky Hradní stráže 2014;
- 2850 stehů u hodnotního bílého pro nadpraporčíky Hradní stráže 2014.

Nášivka je vystřižena těsně kolem vyšitého rámečku.

Všechny výše uvedené komponenty jsou pouze doporučené a nezavazují potenciálního výrobce k jejich použití.

Výsledná kvalita dodaných výrobků (požadovaný vzhled, struktura výšivek – nášivek) musí odpovídat minimálně kvalitě vyhotovených referenčních vzorků zadavatele. Barevné provedení dodávaných výrobků musí zcela odpovídat barevnému provedení již zmíněných referenčních vzorků.

Obrázek č. 1 Pásek hodnostní červený pro desátníky Hradní stráže 2014

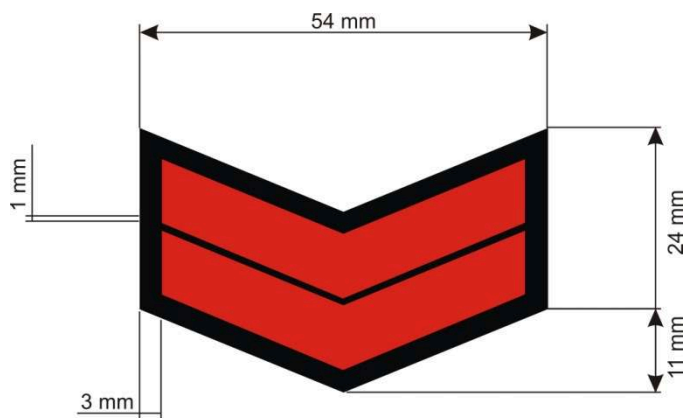

Obrázek č. 2 Pásek hodnostní červený pro četaře Hradní stráže 2014

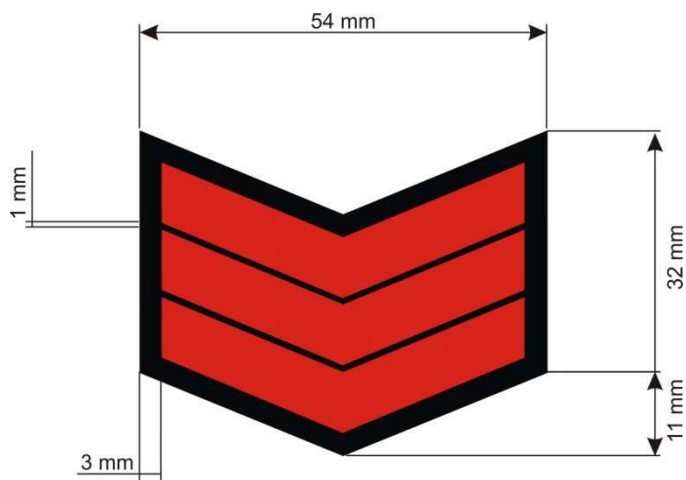

Obrázek č. 3 Pásek hodnostní červený pro rotné Hradní stráže 2014

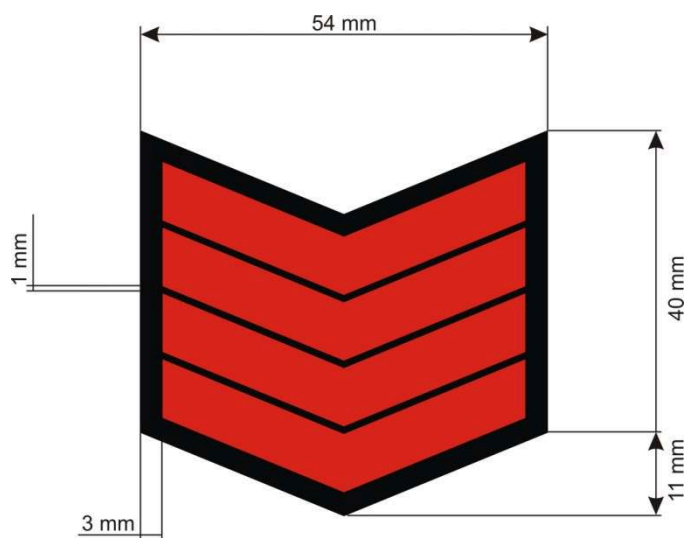

Barevné znázornění červené u obrázku č. 1 až 4 je pouze ilustrační.

Obrázek č. 4 Pásek hodnostní bílý pro rotmistry Hradní stráže 2014

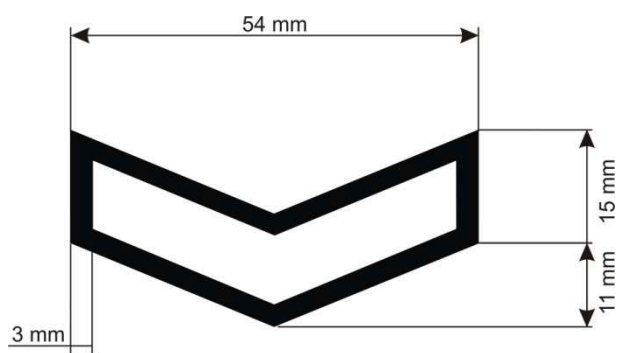

Obrázek č. 5 Pásek hodnostní bílý pro nadrotmistry Hradní stráže 2014

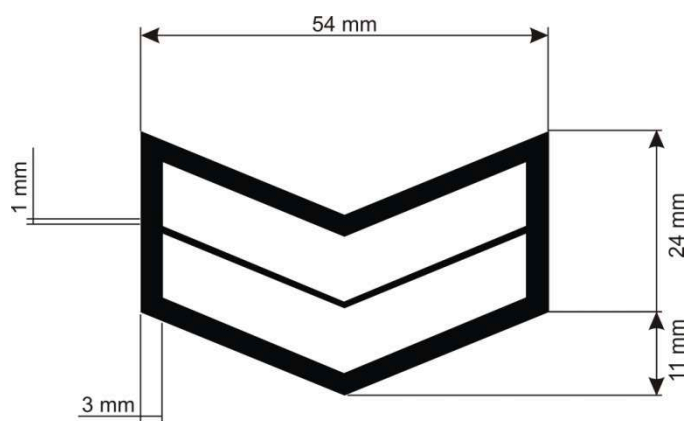

Obrázek č. 6 Pásek hodnostní bílý pro praporčíky Hradní stráže 2014

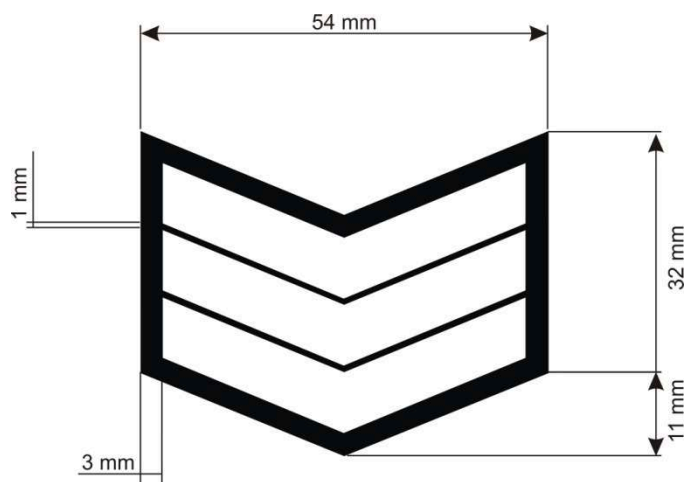

Obrázek č. 7 Pásek hodnostní bílý pro nadpraporčíky Hradní stráže 2014

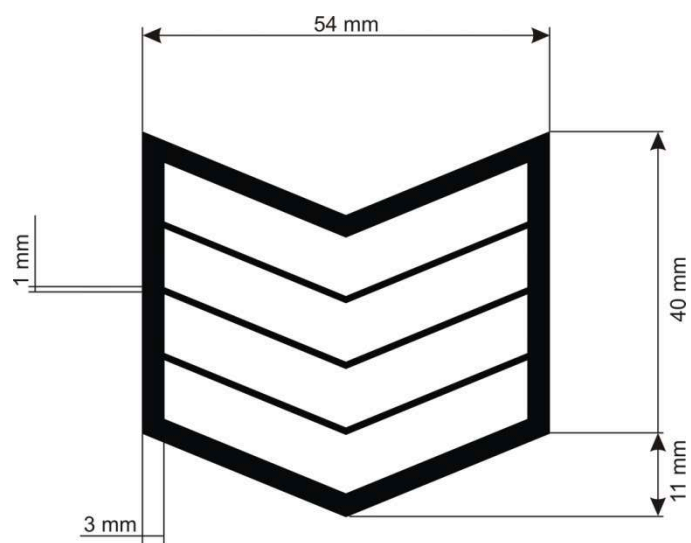

Obrázek č. 8



Ilustrační fotografické vyobrazení jednoho z referenčních vzorků zadavatele.

Další požadavky zadavatele (kupujícího):

1. Požadavek na balení dodávaného materiálu

Rukávové znaky VKPR a HS a domovenka - Balení - výrobky jsou vloženy po 25 ks do PE sáčku opatřeného etiketou s těmito údaji: název výrobku, KČM (katalogové číslo materiálu dle číselníku resortu MO)) nadpisy výrobků, výrobce, počet kusů, materiálové složení, symboly pro ošetření, datum výroby, čárový kód.

Nášivky Hradní stráž – Balení - výrobky jsou vloženy po 25 ks do PE sáčku opatřeného etiketou s těmito údaji: název výrobku, KČM (katalogové číslo materiálu dle číselníku resortu MO)) nadpisy výrobků, výrobce, počet kusů, materiálové složení, symboly pro ošetření, datum výroby, čárový kód.

Hodnostní pásky- Balení - výrobky jsou vloženy po 25 ks do PE sáčku opatřeného etiketou s těmito údaji: název výrobku, KČM (katalogové číslo materiálu dle číselníku resortu MO)) nadpisy výrobků, výrobce, počet kusů, materiálové složení, symboly pro ošetření, datum výroby, čárový kód.

Obecně pro všechny výrobky platí - Sáček je zataven. Dále se balí do krabice z pětivrstvé lepenky, po celých stech kusech. Krabice, která obsahuje zbytkový počet kusů výrobků, musí být označena počtem kusů a její rozměr může být přizpůsoben obsahu. Každá krabice je opatřena etiketou s těmito údaji: název výrobku, KČM (katalogové číslo materiálu dle číselníku resortu MO), výrobce, počet kusů, datum výroby, čárový kód. Krabice má rozměry (390 ±5) mm x (310 ±5) mm x (250 ±5) mm. Velikost vyobrazení čárového kódu nesmí přesáhnout obvyklé rozměry pro jeho bezproblémové načtení paprskem, pomocí běžné čtečky čárových kódů jak na štítku PE sáčku, tak i u štítku na krabici.

2. Nejpozději 7 kalendářních dnů před dodáním (zavezením) zboží provede dodavatel (prodávající) telefonický dohovor s kontaktním zaměstnancem (viz. kupní smlouva) o přesném termínu a času dovozu materiálu a uvede typ vozidla, registrační značku

vozidla, jméno a číslo občanského průkazu řidiče, případně dalších osob cestujících ve vozidle.

3. Dodavatel (prodávající) je povinen pro automatickou identifikaci majetku v systému logistiky AČR označit každé balení zboží čárovým kódem. Každý kus zboží musí být označen čárovým kódem tak, aby bylo možno kód sejmout čtecím zařízením bez nutnosti vybalit zboží z původního balení. Požadavky kupujícího na čárový kód: - typ kódu Code 39, výška kódu 10 mm (minimální výška z důvodu bezchybného čtení kódu), šířka linky kódu 0,25 mm, velikost písma 6 bodů, pod čárovým kódem uvádět kódované KČM viz výše - nadpisy výrobků, nad čárovým kódem uvádět text se zkráceným názvem materiálu, do čárového kódu zakódovat tyto informace - znak „K“ – úvodní znak, 13 číslic - katalogové číslo majetku (KČM) dle číselníku resortu MO, číslici „1“ = (první) kategorie.
4. Prodávající v rámci uzavřené kupní smlouvy akceptuje **zákaz další výroby a prodeje výše specifikovaných výrobků pro Hradní stráž pro civilní sektor (využití) mimo MO ČR po ukončení smluvního vztahu s Hradní stráží.**



Hradní stráž

Loretánská 4, Praha 012 - Hrad, PSČ 119 06, datová schránka hjyaavk

Příloha 2 ke kupní smlouvě č. 29436/2022-8595

Jednotkové ceny

Zboží	MJ	Množství	Kupní cena bez DPH (CZK)	DPH (CZK)	Kupní cena vč. DPH (CZK)	Cena celkem za položku vč. DPH (CZK)
Znak rukávový polní černozeleň pro Hradní stráž KČM 0120001763820	ks	■	■	■	■	206 184,00
Domovenka polní černozeleň pro Hradní stráž KČM 0120001764025	ks	■	■	■	■	63 888,00
Cena celkem						270 072,00 Kč

Zboží	MJ	Množství	Kupní cena bez DPH (CZK)	DPH (CZK)	Kupní cena vč. DPH (CZK)	Cena celkem za položku vč. DPH (CZK)
Znak rukávový pro Vojenskou kancelář prezidenta republiky (KČM 0120000097021)	ks	■	■	■	■	18 876,00
Cena celkem						18 876,00 Kč

Zboží	MJ	Množství	Kupní cena za jednotku bez DPH (CZK)	DPH (CZK)	Kupní cena za položku vč. DPH (CZK)	Cena celkem za položku vč. DPH (CZK)
Jmenovka textilní vyšívána s ■■■■■■■■■■	ks	■	■	■	■	103 818,00
Cena celkem						103 818,00 Kč

Zboží	MJ	Množs tví	Kupní cena bez DPH (CZK) za 1 ks	DPH (CZK)	Kupní cena vč. DPH (CZK) za 1 ks	Cena celkem za položku vč. DPH (CZK)
Pásek hodnostní červený pro desátníky Hradní stráže 2014 KČM 0120001680226	ks	■	■	■	■	34 969,00
Pásek hodnostní červený pro četaře Hradní stráže 2014 KČM 0120001679527	ks	■	■	■	■	49 368,00
Pásek hodnostní červený pro rotné Hradní stráže 2014 KČM 0120001679820	ks	■	■	■	■	22 506,00
Pásek hodnostní bílí pro rotmistry Hradní stráže 2014 KČM 0120001680024	ks	■	■	■	■	6 776,00
Pásek hodnostní bílí pro nadrotmistry Hradní stráže 2014 KČM 0120001679729	ks	■	■	■	■	8 228,00
Pásek hodnostní bílí pro praporčíky Hradní stráže 2014 KČM 0120001680125	ks	■	■	■	■	11 616,00
Pásek hodnostní bílí pro nadpraporčíky Hradní stráže 2014 KČM 0120001679628	ks	■	■	■	■	15 004,00
Cena celkem						148 467,00 Kč
Cena celkem za veřejnou zakázku						541 233,00 Kč