



KUJIP01BM61V

# FOND VYSOČINY

## PROGRAM „INFORMAČNÍ A KOMUNIKAČNÍ TECHNOLOGIE 2022“

3689/22

### SMLOUVA O POSKYTNUTÍ DOTACE

uzavřená na základě dohody smluvních stran nikoliv na úkor ochrany kterékoliv ze smluvních stran ve smyslu § 1746 odst. 2 zákona č. 89/2012 Sb., občanský zákoník, ve znění pozdějších předpisů (dále jen „občanský zákoník“)

FV02851.0007

#### Čl. 1

#### Smluvní strany

##### Kraj Vysočina

se sídlem: Žižkova 1882/57, 586 01 Jihlava  
IČO: 70890749  
zastoupený: Mgr. Vítězslavem Schrekem, MBA, hejtmanem kraje  
k podpisu smlouvy pověřen: RNDr. Jan Břížďala, člen rady kraje  
(dále jen "Kraj")  
bankovní spojení: Československá obchodní banka, a. s.  
číslo účtu: 217808983/0300

a

##### Město Velké Meziříčí

se sídlem: Radnická 29, 59401 Velké Meziříčí  
IČO: 00295671  
zastoupené: Ing. arch. Alexandrosem Kaminarase, starostou  
(dále jen "Příjemce")  
bankovní spojení: Komerční banka, a.s.  
číslo účtu: 9005-1523751/0100

#### Čl. 2

#### Účel smlouvy

Účelem této smlouvy je poskytnutí účelové veřejné finanční podpory z Fondu Vysočiny (dále jen „dotace“) na realizaci projekt „**Bezpečné úložiště 2022**“, blíže specifikované v žádosti o poskytnutí dotace, která tvoří nedílnou součást této smlouvy jako Příloha č. 1 (dále jen „projekt“).

#### Čl. 3

#### Závaznost návrhu

- 1) Doba platnosti tohoto návrhu smlouvy je omezena na 30 kalendářních dnů od prokazatelného doručení návrhu této smlouvy Příjemci.
- 2) Pokud tento návrh smlouvy nebude Příjemcem akceptován a podepsaný oprávněnou osobou doručen Kraji na adresu uvedenou v záhlaví této smlouvy v termínu podle Čl. 3

odst. 1) této smlouvy nebo v tomto termínu Příjemce nepožádá Kraj o prodloužení termínu, návrh smlouvy zaniká a nárok na dotaci nevznikne.

#### Čl. 4 Závazek Příjemce

- 1) Příjemce dotaci za podmínek stanovených v této smlouvě přijímá a zavazuje se, že bude projekt realizovat svým jménem, na svou vlastní odpovědnost, v souladu s právními předpisy a podmínkami této smlouvy.
- 2) Příjemce se zavazuje vrátit dotaci do 15 kalendářních dnů ode dne, kdy Kraji písemně sdělí, že u projektu, který byl zrealizován, nebude nadále plnit podmínky dané touto smlouvou (udržitelnost, archivace, povinnost umožnit kontrolu,...) na účet uvedený v záhlaví této smlouvy.

#### Čl. 5 Dotace

- 1) Kraj poskytuje Příjemci na projekt dotaci ve výši **150 000 Kč** (slovy: stopadesát tisíc korun českých).
- 2) Pro účely této smlouvy se rozumí:
  - a) **Celkové náklady projektu** (objem projektu) jsou náklady tvořené součtem dotace a vlastním podílem Příjemce.
  - b) **Vlastní podíl Příjemce** jsou prostředky, které jsou tvořeny vlastními prostředky Příjemce.

<b>Celkové náklady projektu</b>	<b>231 110 Kč</b>
Výše dotace v Kč	150 000 Kč
Výše dotace v %	64,90 % z celkových nákladů na projekt
Vlastní podíl Příjemce v %	35,10 % z celkových nákladů na projekt
Vlastní podíl Příjemce v Kč	81 110 Kč

- 3) Výše dotace uvedená v Čl. 5. odst. 1) této smlouvy je maximální. Pokud skutečné celkové náklady projektu překročí celkovou výši nákladů projektu uvedenou v tabulce v odst. 2), uhradí Příjemce částku tohoto překročení z vlastních zdrojů. Pokud budou skutečné celkové náklady projektu nižší než výše celkových nákladů projektu uvedených v tabulce v odst. 2), výše dotace uvedená v odst. 1 zůstane nezměněna pouze v případě, kdy bude vlastní podíl Příjemce stále tvořit minimální procentní hodnotu uvedenou ve výzvě k předkládání projektů (tj. 35 %), v ostatních případech bude částka dotace úměrně snížena tak, aby byl vždy dodržen vlastní podíl příjemce uvedený v závorce výše.
- 4) Dotace je veřejnou finanční podporou ve smyslu zákona č. 320/2001 Sb., o finanční kontrole ve veřejné správě a o změně některých zákonů (zákon o finanční kontrole), ve znění pozdějších předpisů, a vztahují se na ni všechna ustanovení tohoto zákona.
- 5) Souběh dotace z několika programů Fondu Vysočiny či dalších dotačních titulů Kraje na realizaci jednoho projektu není možný. Souběh dotace z Fondu Vysočiny s dotacemi jiných poskytovatelů se nevylučuje. Výše poskytnutých dotací na projekt však v takovém případě nesmí přesáhnout 100 % celkových nákladů na projekt.

## Čl. 6 Způsob poskytnutí dotace

Dotace bude poskytnuta jednorázově bankovním převodem na účet Příjemce, a to nejpozději do 90 kalendářních dnů ode dne včasného, řádného a prokazatelného doručení závěrečné zprávy dle Čl. 8 písm. f) této smlouvy. V případě, že závěrečná zpráva nebude ani po případné výzvě předložena ve struktuře dle Čl. 8 písm. f) této smlouvy, nárok na vyplacení dotace bez dalšího zaniká.

## Čl. 7 Podmínky použití dotace

- 1) Příjemce je oprávněn čerpat dotaci k realizaci projektu a povinen projekt zrealizovat nejpozději do 28. 2. 2023. Uznatelné náklady na realizaci projektu mohou vznikat nejdříve dnem podpisu této smlouvy oprávněnými zástupci obou smluvních stran. Pouze v tomto období mohou vznikat uznatelné náklady na realizaci projektu.
- 2) Čerpáním dotace se pro účely této smlouvy rozumí úhrada celkových nákladů souvisejících s realizací projektu, které nejsou touto smlouvou označeny jako náklady neuznatelné. Celkové náklady projektu ve skutečné výši musí být vyúčtovány, uhrazeny a promítnuty v účetnictví Příjemce nejpozději do dne uvedeného v Čl. 7 odst. 1) této smlouvy.
- 3) Neuznatelné náklady projektu jsou:
  - a) platby daní a poplatků státnímu rozpočtu, daň z přidané hodnoty (s výjimkou uvedenou v Čl. 8 písm. d) této smlouvy), platby daní a poplatků krajům, obcím a státním fondům,
  - b) alkohol a tabákové výrobky,
  - c) náklady na nákup věcí osobní potřeby,
  - d) úhrada úvěrů a půjček,
  - e) penále, pokuty, poplatky, náhrady škod a manka, náklady na právní spory,
  - f) náklady na zajištění publicity projektu,
  - g) dotace a dary,
  - h) náklady na pohoštění,
  - i) běžné provozní náklady (údržba a provoz SW systému, nájem kanceláří, telefonní služby, telekomunikační poplatky, nájem datových tras, opravy, energie, papír, topení, kancelářské potřeby, poplatky za připojení k síti, bankovní poplatky aj.) a mimořádné náklady uživatele přímo nesouvisející s projektem,
  - j) mzdové náklady, platy a ostatní osobní výdaje vč. povinného pojistného placeného zaměstnavatelem,
  - k) nábytek, odpisy dlouhodobého nehmotného a hmotného majetku,
  - l) nákup ostatních služeb (propagační služby),
  - m) cestovné (tuzemské i zahraniční),
  - n) pořízení či oprava prostředků komunikační, výpočetní či spotřební elektroniky (video, fotoaparát, toner, přehrávač, mobilní telefon apod.) včetně HW periférií (tiskárna, skener atd.),
  - o) stavební úpravy/práce přímo nesouvisející s předmětem projektu.
- 4) Uznatelné náklady projektu jsou:
  - a) nákup služeb,
  - b) programové vybavení,
  - c) odměny za užití duševního vlastnictví,
  - d) odměny za užití počítačových programů,
  - e) pořízení dlouhodobého nehmotného majetku,
  - f) pořízení dlouhodobého hmotného majetku,

- g) drobný dlouhodobý hmotný majetek,  
h) ostatní nákupy jinde nezařazené,

spočívající v:

- nákupu, vývoji a nasazení bezpečnostního SW a HW,
  - zpracování bezpečnostního projektu (popř. vnitřních směrnic, analýzy rizik, dokumentace IS...),
  - testování bezpečnosti (např. penetrační testy, testy zranitelností),
  - pořízení diskových polí, SAN/NAS a jejich komponenty,
  - pořízení archivačních a zálohovacích SW a HW,
  - pořízení metodiky zálohování, archivace a obnovy dat,
  - digitalizaci, ukládání a elektronickou archivaci,
  - nákupu, vývoji a nasazení virtualizačního řešení,
  - pořízení dedikovaného HW pro serverovou/desktopovou virtualizaci, přičemž uvedený HW musí být uveden na kompatibilitu listu,
  - pořízení koncových zařízení pro VDI (terminály),
  - pořízení virtualizačního SW – s podmínkou skutečného nasazení systému virtualizace (není povoleno v rámci projektu pořídit pouze a jenom licenci virtualizačních SW),
  - jednorázovém zaškolení zaměstnanců v případě komplexního nasazení systému virtualizace a řízení bezpečnosti.
- 5) V případě, že dojde k rozporu mezi Čl. 7 odst. 3) této smlouvy a Přílohou č. 1 této smlouvy, použijí se přednostně ustanovení Čl. 7 odst. 3) této smlouvy. Pokud dojde k vzájemnému rozporu mezi Čl. 7 odst. 3) a odst. 4) této smlouvy, případně nebudou některé náklady uvedeny v těchto ustanoveních, platí, že se jedná o náklady neuznatelné.
- 6) Vymezení neuznatelných a uznatelných nákladů dle Čl. 7 odst. 3) a odst. 4) této smlouvy vychází z definic jednotlivých položek druhového třídění rozpočtové skladby uvedených ve vyhlášce Ministerstva financí č. 412/2021 Sb., o rozpočtové skladbě.

## Čl. 8

### Základní povinnosti Příjemce

Příjemce se zavazuje:

- a) dotaci přijmout,
- b) realizovat projekt při dodržování této smlouvy a respektování zásad zdravého finančního řízení, zejména efektivnosti a hospodárnosti,
- c) vést účetnictví v souladu s obecně platnými předpisy, zejm. zákonem č. 563/1991 Sb., o účetnictví, ve znění pozdějších předpisů (dále jen „zákon o účetnictví“), **a zajistit řádné a oddělené sledování celkových nákladů na projekt** (např. analytickým účtem, účelovým znakem, střediskem, činností, ORGem apod.). Pokud Příjemce nevede účetnictví podle zákona o účetnictví, je povinen vést daňovou evidenci podle zákona č. 586/1992 Sb., o daních z příjmů, ve znění pozdějších předpisů, rozšířenou tak, aby příslušné doklady vztahující se k dotaci splňovaly náležitosti účetního dokladu ve smyslu § 11 zákona o účetnictví, aby předmětné doklady byly správné, úplné, průkazné, srozumitelné, vedené v písemné formě chronologicky a způsobem zaručujícím jejich trvalost a aby uskutečněné příjmy a výdaje byly v daňové evidenci sledovány odděleně **ve vztahu k projektu** (na dokladech musí být jednoznačně uvedeno, že se vážou k projektu). Příjemce odpovídá za řádné vedení a viditelné označení **prvotních účetních dokladů** prokazujících celkové náklady projektu (faktury, výdajové pokladní doklady, paragony, účtenky apod.) uvedením „**spolufinancováno z Fondu Vysočiny ID FV02851.0007**“,

- d) zajistit, aby do celkových nákladů na projekt nebyly zahrnuty náklady na vlastní daně, (vyjma daní z mezd a odměn zaměstnanců, pokud jsou mzdové a ostatní osobní náklady touto smlouvou definovány jako uznatelné). Všechny náklady musí být kalkulovány bez daně z přidané hodnoty (dále jen „DPH“) v případě, kdy Příjemce je jejím plátcem. Výjimkou jsou pouze takové náklady, u nichž Příjemce nemůže uplatnit odpočet DPH na vstupu podle zákona č. 235/2004 Sb., o dani z přidané hodnoty, ve znění pozdějších předpisů. V takovém případě může Příjemce dotaci využít i na finanční krytí takové DPH, která je účtována jako náklad. (V případě aplikace režimu přenesení daňové povinnosti ve smyslu § 92e zákona č. 235/2004 Sb., o dani z přidané hodnoty, ve znění pozdějších předpisů, uhradit DPH nejpozději do data ukončení realizace projektu uvedeného v Čl. 7 odst. 1 této smlouvy). Úhradou DPH je v tomto případě myšlen převod na účet příslušného Finančního úřadu nebo na zvláštní bankovní účet Příjemce, zřízený speciálně pro účely daňových záloh,
- e) prokázat úhradu celkových nákladů projektu, a to buď výpisem ze svého bankovního účtu (možno i výpisem z elektronického bankovníctví) nebo svými pokladními doklady,
- f) doručit Kraji finanční vypořádání dotace na formuláři závěrečné zprávy, jejíž vzor je umístěn na [www.fondvyvociny.cz](http://www.fondvyvociny.cz) v materiálech u příslušného programu, a to nejpozději do 31. 3. 2023. Přílohou formuláře závěrečné zprávy dále musí být:
- fotodokumentace zrealizovaného projektu vč. povinné publicity,
  - kopie účetních dokladů o výši celkových nákladů projektu a jejich úhradě,
  - kopie záznamů prokazující zaúčtování a oddělené sledování celkových nákladů projektu dle Čl. 8 písm. c), např. výpis z účetního deníku, hlavní knihy, peněžního deníku apod.“
- g) zajistit publicitu v souladu s Čl. 10 této smlouvy,
- h) zajistit udržitelnost projektu v souladu s Čl. 11 této smlouvy,
- i) že v případě pokud dojde, bez předchozího souhlasu Kraje, k jeho přeměně nebo zrušení s likvidací (§ 10a odst. 5 písm. k) zákona č. 250/2000 Sb., o rozpočtových pravidlech územních rozpočtů, ve znění pozdějších předpisů) přede dnem předložení závěrečné zprávy dle Čl. 8 bodu f) je povinen do 15 kalendářních dnů ode dne tohoto rozhodnutí vrátit celou částku dotace, a dále pak pokud nastane tato skutečnost až v průběhu udržitelnosti projektu stanovené dle Čl. 11 této smlouvy, pak opět vrátí do 15 dnů od tohoto rozhodnutí celou částku dotace,
- j) umožnit kontrolu v souladu s Čl. 9 této smlouvy,
- k) uchovat po dobu, kdy je Kraj oprávněn provádět kontrolu dle Čl. 9 odst. 2) této smlouvy, originály dokladů prokazující celkové náklady projektu (faktury, paragony, účtenky, výdajové pokladní doklady apod.), jejich úhradu a zaúčtování.

## **Čl. 9 Kontrola**

- 1) Kraj je oprávněn provádět kontrolu plnění této smlouvy a finanční kontrolu ve smyslu zákona č. 320/2001 Sb., o finanční kontrole ve veřejné správě a o změně některých zákonů (zákon o finanční kontrole), ve znění pozdějších předpisů (dále jen „kontrola“).
- 2) Kraj je oprávněn provádět kontrolu v průběhu realizace projektu i po jeho dokončení, a to po dobu deseti let počítaných od 1. ledna roku následujícího po roce, v němž měla být splněna poslední z povinností stanovených Čl. 8 písm. a) – písm. i) této smlouvy.
- 3) Příjemce je povinen poskytnout součinnost při výkonu kontrolní činnosti dle Čl. 9 této smlouvy.

## **Čl. 10 Publicita**

- 1) Příjemce je povinen v případě informování sdělovacích prostředků o projektu uvést fakt, že projekt byl podpořen Krajem.
- 2) Příjemce dotace je povinen prezentovat Kraj v následujícím rozsahu:
  - umístit na výstupech projektu „Sponzorský vzkaz Kraje Vysočina“ v grafickém provedení a dle manuálu, který je ke stažení na [www.kr-vysocina.cz/publicita](http://www.kr-vysocina.cz/publicita),
  - v případě slavnostního představení projektu umístit „Sponzorský vzkaz Kraje Vysočina“ na pozvánkách, plakátech, programech, vstupenkách apod., pokud jsou k této příležitosti vytvářeny a dále viditelně a prominentně umístit plachtu nebo desku s logem kraje v místě slavnostního představení projektu, kterou si Příjemce vyzvedne na vyžádání u osoby uvedené v čl. 13 bodu 3) této smlouvy),
  - verbálně prezentovat Kraj v médiích a na případných tiskových konferencích pořádaných u příležitosti projektu,
  - v případě, že je projekt prezentován na internetových stránkách Příjemce nebo stránkách souvisejících s konáním realizace projektu, umístí Příjemce „Sponzorský vzkaz Kraje Vysočina“ s aktivním odkazem na [www.kr-vysocina.cz](http://www.kr-vysocina.cz),
  - v případě, že je projekt prezentován na sociálních sítích umístí zde Příjemce informaci o dotační podpoře kraje - například formou textu či sponzorského vzkazu Kraje Vysočina, který je ke stažení na [www.kr-vysocina.cz/publicita](http://www.kr-vysocina.cz/publicita) nebo nasdílení image spotu z YouTube kanálu Kraje Vysočina.
- 3) Publicita dle Čl. 10 odst. 2) bude probíhat nejméně po dobu konání projektu, a dále v době udržitelnosti stanovené v Čl. 11.
- 4) „Logotyp Kraje Vysočina“ je ochrannou známkou, která požívá ochrany podle zákona č. 441/2003 Sb., o ochranných známkách a o změně zákona č. 6/2002 Sb. o soudech, soudcích, přísedících a státní správě soudů a o změně některých dalších zákonů (zákon o soudech a soudcích), ve znění pozdějších předpisů, (zákon o ochranných známkách), ve znění pozdějších předpisů. Příjemce je tímto oprávněn logo Kraje v souladu s touto smlouvou použít.

## **Čl. 11 Udržitelnost projektu**

Příjemce je povinen nakládat po dobu tří let ode dne nabytí platnosti této smlouvy s veškerým majetkem podpořeným v rámci projektu dle této smlouvy v souladu se zaměřením projektu a s péčí řádného hospodáře. Příjemce nesmí majetek podpořený z poskytnuté dotace či jeho část podpořenou z dotace po dobu tří let od nabytí platnosti této smlouvy prodat, pronajmout, zastavit či darovat bez vědomí a předchozího písemného souhlasu Kraje.

## **Čl. 12 Důsledky porušení povinností Příjemce**

- 1) V případě, že se Příjemce dopustí porušení rozpočtové kázně ve smyslu zákona č. 250/2000 Sb., o rozpočtových pravidlech územních rozpočtů, ve znění pozdějších předpisů, bude postupováno dle ustanovení tohoto zákona.
- 2) V případě že dotace ještě nebyla vyplacena, smlouva bez dalšího zaniká, a to ke dni rozhodnutí příjemce o přeměně nebo zrušení s likvidací, pokud nebylo mezi smluvními stranami dodatkem této smlouvy dohodnuto jinak.

**Čl. 13**  
**Závěrečná ujednání**

- 1) Tato smlouva nabývá platnosti dnem podpisu oprávněnými zástupci obou smluvních stran a účinnosti dnem uveřejnění v informačním systému veřejné správy - Registru smluv.
- 2) Smluvní strany se dohodly, že zákonnou povinnost dle § 5 odst. 2 zákona č. 340/2015 Sb., o zvláštních podmínkách účinnosti některých smluv, uveřejňování těchto smluv a o registru smluv (zákon o registru smluv), ve znění pozdějších předpisů, splní Kraj.
- 3) Kontaktní osobou Kraje oprávněnou a povinnou poskytovat Příjemci veškerou nezbytnou součinnost dle této smlouvy je Ing. Dana Šťastná, tel: 564 602 340 email: Stastna.D@kr-vysocina.cz.
- 4) Jakékoli změny této smlouvy lze provádět pouze formou písemných postupně číslovaných dodatků na základě dohody obou smluvních stran s výjimkou změny Čl. 1 a Čl. 13 odst. 3) této smlouvy. Změnu identifikačních údajů Příjemce uvedených v Čl. 1 této smlouvy je oprávněn provést Příjemce jednostranně s tím, že tuto změnu je povinen oznámit Kraji. Změnu Čl. 13 odst. 3) této smlouvy je oprávněn provést Kraj jednostranně s tím, že tuto změnu je povinen oznámit Příjemci. Změny v realizaci projektu, které zásadním způsobem mění jeho zaměření, není možné povolit.
- 5) Vztahy touto smlouvou neupravené se řídí příslušnými ustanoveními občanského zákoníku.
- 6) Vzhledem k veřejnoprávnímu charakteru Kraje Příjemce výslovně prohlašuje, že je s touto skutečností obeznámen a souhlasí se zveřejněním celého textu smlouvy včetně podpisů. Smluvní strany se zavazují, že obchodní a technické informace, které jim byly svěřeny druhou stranou mimo text této smlouvy, nepředají třetím osobám bez písemného souhlasu druhé strany a nepoužijí tyto informace k jiným účelům, než je plnění podmínek této smlouvy.
- 7) Smluvní strany prohlašují, že tato smlouva byla sepsána na základě pravdivých údajů, podle jejich svobodné a vážné vůle, a na důkaz toho připojují své vlastnoruční podpisy.
- 8) Nedílnou součástí této smlouvy je:  
Příloha č. 1 - Žádost o poskytnutí dotace
- 9) O poskytnutí dotace dle této smlouvy rozhodlo Zastupitelstvo Kraje Vysočina dne 14. 6. 2022 usnesením č. 0266/04/2022/ZK.

V VELKÉ MEZIRÍČI, dne 20-06-2022

V Jihlavě dne 30.6.2022

Ing. arch. Alexandros Kaminaras  
starosta

RNDr. Jan Břížd'ala  
člen rady kraje



## ŽÁDOST O POSKYTNUTÍ DOTACE Z FONDU VYSOČINY

<b>Evidenční číslo</b> (žadatel nevyplňuje)	FV024951.0007
<b>Kód elektronické žádosti</b> (po finálním vyplnění žádosti klikněte na „Odeslat data“ v záhlaví formuláře)	
<b>Název programu</b>	INFORMAČNÍ A KOMUNIKAČNÍ TECHNOLOGIE 2022
<b>Název projektu</b>	Bezpečné úložiště 2022
<b>Podprogram</b>	Kybernetická bezpečnost
<b>Identifikační údaje žadatele</b>	IČO: 00295671
	Přesný název: Město Velké Meziříčí
	Právní forma: Právní osoba – obec
	Ulice, čp: Radnická 29
	Obec: Velké Meziříčí
	PSČ: 59401
	Sídlo pošty:
	Název banky: 0100 Komerční banka, a.s.
	Číslo účtu: 9005-1523751/0100
<b>Statutární zástupce žadatele</b> <i>V případě, kdy pro právní úkon podání žádosti je nutné více osob, uvednou se všechny tyto osoby</i>	Titul: Ing. arch.
	Jméno: Alexandros
	Příjmení: Kaminaras
	Funkce: starosta
<b>Statutární zástupce žadatele</b> <i>V případě, kdy pro právní úkon podání žádosti je nutné více osob, uvednou se všechny tyto osoby</i>	Titul:
	Jméno:
	Příjmení:
	Funkce:



<b>Statutární zástupce žadatele</b> <i>V případě, kdy pro právní úkon podání žádosti je nutné více osob, uvednou se všechny tyto osoby</i>	Titul:
	Jméno:
	Příjmení:
	Funkce:
<b>Žádost zpracoval (kontaktní osoba projektu)</b>	Jméno:           Josef
	Příjmení:       Švec
	Email:           svec@velkiemezirici.cz
	Tel.:             566781150
<b>Identifikační údaje zřizovatele (vyplní jen žadatel, pokud je příspěvkovou organizací zřizovanou obcí)</b>	Přesný název:
	IČO:
	Název banky:
	Číslo účtu:
<b>1. Lokalizace projektu</b> <i>Uveďte v jaké obci bude projekt realizován (název obce včetně okresu); v případě, že bude realizace projektu probíhat na území více obcí, tak je vypište nebo v případě dopadu na větší území uveďte vyšší administrativní jednotku (např. obvod ORP, okres, celý kraj)</i>	Město Velké Meziříčí
<b>2. Odůvodnění projektu a jeho cíle</b> <i>Popište co vás k podání žádosti vede; jaká je výchozí situace, jaký problém chcete vyřešit; co tím chcete dosáhnout, jaké jsou cíle projektu - co chcete zlepšit, zkvalitnit...</i>	Dlouhodobý deficit bezpečného prostoru pro zálohy 2 úrovně města Velké Meziříčí. Výchozí situace je, že zálohujeme pouze v 1 úrovni. Chceme vyřešit problém s možností úspěšného ransomware útoku a zašifrování i záloh 1 úrovně. Chceme dosáhnout dostupnosti záloh a tím zkvalitnit kybernetickou bezpečnost.

<p><b>3. Popis projektu</b>  <i>Popište co konkrétně bude obsahem projektu; co chcete pořizovat, budovat, vylepšovat, organizovat atp.; v jakém množství a rozsahu - uveďte základní parametry projektu (kolik, čeho)</i></p>	<p>Město Velké Meziříčí provozuje rozsáhlou vnitřní síť úřadu tak i metropolitní síť spolu s datovým centrem ORP Velké Meziříčí. V rámci této projektové žádosti bude řešen dlouhodobý deficit bezpečného prostoru pro zálohy města Velké Meziříčí.</p> <p>Jedním z klíčových požadavků, které jsou v dnešní době kladeny na IT oddělení je řešení tzv. Kybernetické bezpečnosti. Díky neustále rostoucí četnosti, kvalitě a sofistikovanosti hrozeb je nutné na tuto problematiku pohlížet komplexně.</p> <p>Záměrem tohoto projektu je zvýšení bezpečnosti záloh vytvořením 2 úrovně záloh města Velké Meziříčí, jedná se o virtuální prostředí Městského úřadu Velké Meziříčí. Současně i obcí v území ORP, pro které v TC hostujeme elektronickou spisovou službu, některé grafické aplikace a další.</p> <p>V současné době provozujeme čtyři virtuální ESX servery VMware vSphere 7 v produkčním prostředí a další tři servery v disaster recovery. V tomto projektu se jedná o pořízení a instalaci diskového úložiště a jeho uvedení do produkčního prostředí.</p> <p>Cílem tohoto projektu je: - získat bezpečný prostor pro zálohy 2 úrovně ve velikosti 144TB celého virtuálního prostředí.</p>
<p><b>4. Cílové skupiny projektu</b>  <i>Popište komu realizace projektu pomůže; jaký to bude mít pro ně konkrétní přínos, jak to zlepší jejich podmínky atp.</i></p>	<p>Cílovými skupinami jsou: Respektive, bezpečné zálohy dat pro cílové skupiny.</p> <p>Občané a návštěvníci města, Městský úřad Velké Meziříčí, organizace a firmy ve Velkém Meziříčí. Přínos je v možnosti rychlé obnovy z bezpečného úložiště a tím pádem se zmenší potenciální výpadek služeb poskytované cílové skupině.</p>
<p><b>5. Předpokládaný časový harmonogram realizace projektu - začátek/ukončení projektu</b>  <i>Popište zahájení a ukončení základních realizačních fází projektu (např. výběr dodavatele, přípravné práce, vlastní realizace apod.); v případě organizace kulturní/sportovní akce uveďte přesný termín jejího konání; pokud nejsou známy přesná data, tak uveďte kalendářní měsíc</i></p>	<p>zahájení po podpisu smlouvy o poskytnutí dotace cca 1.7.2022, ukončení do 28.2. 2023.</p>

3	4	5	6	7
---	---	---	---	---

**6. Organizační a odborné zabezpečení projektu**  
*Popište vaše zkušenosti s realizací podobných akcí; jaké máte zkušenosti s realizací projektů (podávání žádostí); kdo bude projekt realizovat (přímo žadatel nebo prostřednictvím odborné firmy); jaké organizační kroky budete muset podniknout, aby projekt byl zrealizován; jaké povolení musíte vyřídit pro zdárný průběh projektu*

Město Velké Meziříčí již úspěšně realizovalo projekty v rámci grantových programů jak vlastními silami, tak za účasti externích dodavatelů. Získané zkušenosti a odborné znalosti využije realizační tým i v tomto grantovém programu Informační a komunikační technologie 2022.

<b>7. Rozpočet projektu</b> <i>U žadatelů, kteří mohou uplatnit odpočet DPH na vstupu, se náklady uvádějí bez DPH. Ostatní žadatelé uvádějí náklady včetně DPH.</i> <b>částky uvádějte v celých Kč</b>	<b>Celkové náklady na projekt</b>	231 110	Kč	100,00	%
	<b>Požadovaná výše dotace</b>	150 000	Kč	64,90	%
	- z toho investiční dotace	150 000	Kč	100,00	%
	- z toho neinvestiční dotace	0	Kč	,00	%
	<b>Spoluúčast žadatele</b>	81 110	Kč	35,10	%
	- z toho investiční spoluúčast	81 110	Kč	100,00	%
	- z toho neinvestiční spoluúčast		Kč	,00	%

**8. Plátcovství DPH u žadatele (zakřížkujte vhodnou variantu)**

žadatel je plátcem DPH a u zdanitelných plnění přijatých v souvislosti s financováním daného projektu <b>nemá</b> nárok na odpočet daně z přidané hodnoty	<input checked="" type="checkbox"/>
žadatel je plátcem DPH a u zdanitelných plnění přijatých v souvislosti s financováním daného projektu <b>má</b> nárok na odpočet daně z přidané hodnoty	<input type="checkbox"/>
žadatel není plátcem DPH	<input type="checkbox"/>

**9. Identifikace osob, v nichž má žadatel přímý podíl a výše tohoto podílu podle zákona č. 250/2000 Sb., o rozpočtových pravidlech územních rozpočtů – §10a, odst. 3, písm. f) 3.**

Podílem je myšlen obchodní podíl definovaný v § 31 zákona č. 90/2012 Sb., o obchodních korporacích, ve znění pozdějších předpisů. Právníká osoba podnikající uvede **přímý obchodní podíl** v jiných právnických osobách. Pokud právníká osoba nemá přímý obchodní podíl v žádných právnických osobách nebo pokud je žadatel fyzickou osobou pak níže uvedenou tabulku nevyplňuje.

Pořadové číslo	IČO	Název právnické osoby, v níž má žadatel přímý podíl	Výše podílu v %
1			
2			

ale projekty v  
silemi, tak za  
řšenosti a  
v tomto  
i v  
vazbni

3			
4			
5			
6			
7			
8			
9			
10			

v případě potřeby rozvedte v samostatné příloze k žádosti

**10. Prohlášení žadatele, že zajistí podíl na spolufinancování projektu a souhlasí se zveřejněním vybraných údajů o projektu**

Žadatel prohlašuje, že zajistí podíl na spolufinancování projektu a souhlasí se zveřejněním svého jména (obchodního jména), adresy (sídla), názvu projektu a výše přidělené dotace pro účely administrace čerpání prostředků z Fondu Vysočiny.

**11. Prohlášení žadatele o vypořádání závazků (netýká se obcí, svazků obcí a organizací zřizovaných a zakládaných Krajem Vysočina)**

Žadatel prohlašuje, že:

a) má vypořádány závazky vůči státnímu rozpočtu a státním fondům (za závazky vůči státnímu rozpočtu se považují závazky vůči finančnímu úřadu, Správě sociálního zabezpečení, zdravotním pojišťovnám a Celní správě; za státní fondy se považují Státní fond životního prostředí, Pozemkový fond, Státní fond rozvoje bydlení a Státní fond dopravní infrastruktury),

b) na majetek žadatele není vyhlášen konkurz nebo podán návrh na konkurz a žadatel není v likvidaci.

**12. Prohlášení žadatele o účetním období (nevyplňuje žadatel, který používá účetní období shodné s kalendářním rokem a žadatel, který není účetní jednotkou)**

Žadatel prohlašuje, že používá účetní období (hospodářský rok) od do .

**13. Seznam dokladů (Uvedte seznam všech dokladů, které k žádosti přikládáte a očísľujte je.)**

- Příloha č. 1: Stručný popis naplnění specifických kritérií
- Příloha č. 2: Doklady o právní subjektivitě žadatele podle typu žadatele
- Příloha č. 3: Příloha podle zákona č. 250/2000 Sb.
- Příloha č. 4: Podrobný položkový rozpis nákladů projektu
- Příloha č. 5: Podrobný slovní popis projektu

Digitálně podepsal Ing. arch.  
Alexandros Kaminaras  
Datum: 29.03.2022 11:35:49 +02:00

V Velkém Meziříčí

dne 28.3.2022

.....  
Razítko, jméno/a a podpis/y  
statutárního  
zástupce/zástupců žadatele

## Příloha č. 1 : Stručný popis naplnění specifických kritérií

### Specifická kritéria pro Podprogram B: Kybernetická bezpečnost:

- a) řešení problematiky virů, ransomware, spamu, spyware (uvedte, zda projekt řeší tuto problematiku, zda existuje již dříve nasazené řešení, případně na jaké úrovni bude problematika řešena po realizaci projektu) **(bodové rozpětí 0-4 body)**

V současné době jsou jen jednotlivé úseky řešeny dílčím způsobem. Spravovanou antivirovou ochranou stanic a centrální antispamovou ochranou. Na stanicích tuto ochranu zajišťuje Symantec endpoint protection ve verzi 14.3, a centrálním řešením je nasazení Symantec message gateway Brightmail. Centrální ochrana je také řešena pomocí nasazeného zařízení Fortigate 200E v HA clusteru, včetně jeho funkce IPS a aktualizací signatur, který je vhodným doplněním k antivirovému řešení. Projekt bude řešit bezpečný prostor pro zálohy z Veeam Backup & Replication

- 4 body – zatím neexistuje, projekt řeší problematiku na úrovni zabezpečení celého virtuálního prostředí (nikoliv jen na úrovni jednotlivých stanic)

- b) řešení problematiky síťové bezpečnosti (uvedte, zda projekt řeší tuto problematiku a na jaké úrovni - např. firewall na úrovni stanic, firewall na úrovni celé sítě atd.) **(bodové rozpětí 0-3 body)**

Instalací nově pořízeného diskového prostoru a jeho uvedení do produkčního prostředí bude centrálně v celém virtuálním prostředí řešený bezpečný prostor. Problematika síťové bezpečnosti na Městském úřadě ve Velkém Meziříčí je zajištěna centrálním firewallem Fortigate 200E v HA clusteru, mezi jeho vlastnosti patří i firewall na úrovni celé sítě, včetně jeho funkce IPS s aktualizací signatur. Firewall na úrovni stanic bude zajištěn pomocí Symantec endpoint protection ve verzi 14.3. Síťová bezpečnost je monitorována pomocí Flowmon sondy a PRTG monitoringu. Aktivní síťové hrozby je schopen proaktivně eliminovat SIEM Alienvault.

- 3 body – řešení problematiky firewallu a dalších systémů ochrany sítě (např. IDS, monitoring sítě, NAC, proxy), **držitel značky eBezpečná škola**

- c) prevence, záplatování (uvedte, zda projekt řeší tuto problematiku a na jaké úrovni – např. úroveň stanic / sítě, organizační / technické řešení) **(bodové rozpětí 0-3 body)**

Instalací nově pořízeného datového úložiště zajišťující bezpečný prostor a jeho uvedení do produkčního prostředí bude centrálně v celém virtuálním prostředí řešena bezpečnost a zajištěno záplatování. Prevence záplatování operačních systémů je v sítích Velkého Meziříčí řešena pomocí Windows server update services (WSUS). Aktualizace virových definic je řešena pomocí serveru Symantec endpoint protection. Aktualizace a záplatování dalších software je řešena centrálně pomocí software Altiris IT management suite ve verzi 7. Firewall Fortigate 200E včetně IPS.

- 3 body – projekt řeší celou síť (záplatování OS), bezpečnostní prevenci technicky i organizačně (např. IPS, NAC)

- d) zálohování a archivace (popište způsob řešení zálohování a archivace pokud jsou v projektu řešeny) **(bodové rozpětí 1-5 bodů)**

Instalací nově pořízeného diskového prostoru jeho uvedení do produkčního prostředí bude centrálně v celé virtualizaci řešena administrace archivace a zálohování - pomocí nasazení centrálního zálohovací software Veeam Backup & Replication Enterprise for VMware - komplexní zálohovací systém řešící dlouhodobou archivaci dat.

- 5 bodů – vysoká úroveň – komplexní zálohovací systém řešící dlouhodobou archivaci dat

- e) četnost archivačních běhů a zálohování (popište systém archivačních běhů a zálohování) **(bodové rozpětí 1-3 body)**

Zálohování pomocí Veeam Backup & Replication je prováděno v celých hodinách osmkrát denně a poté jedenkrát denně v nočních hodinách, včetně testování provedených záloh a jejich obnovy. nově pořízeném diskovým prostorem bude prováděna záloha na toto úložiště.

- 3 body – četnost archivačních běhů/zálohování je definována/specifikována, dává smysl s ohledem na popisované řešení

- f) virtualizace serverů **(bodové rozpětí 0-2 body)**

V rámci sítě Velkého Meziříčí je nasazený hardware pro virtualizaci, HA a site recovery řešení. - Servery HP DL 380 G10, G9, G9. Centrální správa je řešena pomocí VMware vCenter Server 7 Foundation for vSphere, který může zajišťovat správu až 4 fyzických serverů a také VMware vSphere 6 Standard pro 8 procesorů včetně jejich instalace a konfigurace.

- 2 body – je součástí řešení

- g) využití technik virtualizace desktopů **(bodové rozpětí 0-2 body)**

VMware po zakoupení příslušné licence umí nejen virtualizaci desktopů, ale i virtualizaci aplikací.

- 2 body – je součástí řešení

- h) škálovatelnost řešení **(bodové rozpětí 0-2 body)**

Projekt je v plánovaném rozsahu rozšířitelný dokoupením dalších dalšího hardware.

- 2 body - připraven

- i) redundance a dostupnost **(bodové rozpětí 0-2 body)**

Dostupnost bude řešena zapojením do sítě z dvou různých bodů

Instalací nově pořízeného datového úložiště a jeho uvedení do produkčního prostředí dojde k navýšení počtu záloh.

- 2 body – řešení obsahuje redundanci v jedné komponentě nebo více komponentách (např. 2 a více hostů)

j) rozsah řešení – množství virtualizovaných zdrojů – posouzení míry rozsahu projektu vs. možný potenciál virtualizace v prostředí žadatele (**bodové rozpětí 1-4 body**)

V rámci prostředí sítě technologického centra Města Velké Meziříčí jsou virtualizovány 4 stávající produkční fyzické servery a 3 fyzické servery disaster recovery-je nasazena serverová virtualizace. Je zajištěna jednotná správa 4 produkčních virtualizovaných fyzických serverů pomocí jedné centrální konzole VMware vCenter Server 7 Foundation. Pomocí nového datového úložiště dojde k navýšení počtu záloh

- 4 body – míra rozsah projektu (množství virtualizovaných zdrojů) je s ohledem na velikost organizace přiměřená, vysoký potenciál virtualizace v IT prostředí žadatele

## **Příloha č. 2: Doklad o právní subjektivitě žadatele**

- obec (město, městys) - doklad o právní subjektivitě nepředkládá;



#### **Příloha č. 4 :Podrobný položkový rozpis nákladů projektu**

	Product	Est.	Total
Položka	Description	Qty	CZK
<b>A</b>	<b>NAS</b>	<b>1</b>	<b>85 000 Kč</b>
<b>B</b>	<b>HDD 3,5" - 12TB</b>	<b>12</b>	<b>96 000 Kč</b>
<b>C</b>	<b>Implementace</b>	<b>1</b>	<b>10 000 Kč</b>
	celkem bez DPH		191 000 Kč
	<b>celkem včetně DPH</b>		<b>231 110 Kč</b>

**Položky A i B i C jsou investiční položky.**

**Položky A i B i C jsou hrazeny z vlastních prostředků, tak z prostředků Fondu Vysočiny.**

## Příloha č. 5: Podrobný slovní popis projektu

Město Velké Meziříčí provozuje rozsáhlou vnitřní síť úřadu tak i metropolitní síť spolu s datovým centrem ORP Velké Meziříčí. V rámci této projektové žádosti bude řešen dlouhodobý deficit bezpečného prostoru pro zálohy města Velké Meziříčí.

Jedním z klíčových požadavků, které jsou v dnešní době kladeny na IT oddělení je řešení tzv. Kybernetické bezpečnosti. Díky neustále rostoucí četnosti, kvalitě a sofistikovanosti hrozeb je nutné na tuto problematiku pohlížet komplexně.

Záměrem tohoto projektu je zvýšení bezpečnosti záloh vytvořením 2 úrovně záloh města Velké Meziříčí, jedná se o virtuální prostředí Městského úřadu Velké Meziříčí. Současně i obcí v území ORP, pro které v TC hostujeme elektronickou spisovou službu, některé grafické aplikace a další.

V současné době provozujeme čtyři virtuální ESX servery VMware vSphere 7 v produkčním prostředí a další tři servery v disaster recovery. V tomto projektu se jedná o pořízení a instalaci diskového úložiště a jeho uvedení do produkčního prostředí.

Cílem tohoto projektu je: - získat bezpečný prostor pro zálohy 2 úrovně celého virtuálního prostředí.

Schéma zapojení datového úložiště do struktury Veeamu.

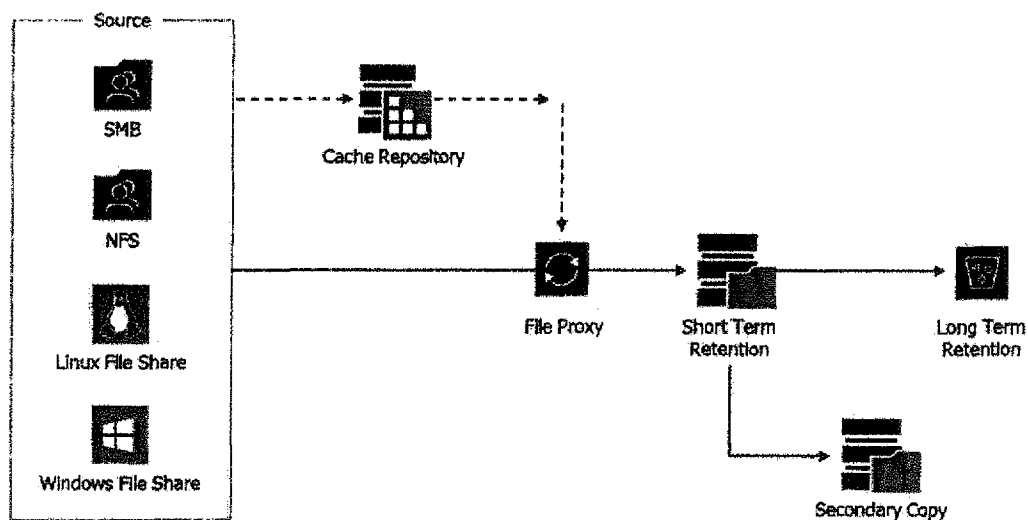

## ŽÁDOST O POSKYTNUTÍ DOTACE Z FONDU VYSOČINY

<b>Evidenční číslo</b> (žadatel nevyplňuje)	<i>FV02851.007</i>
<b>Kód elektronické žádosti</b> (po finálním vyplnění žádosti klikněte na „Odeslat data“ v záhlaví formuláře)	FV02851-28-03-22-7
<b>Název programu</b>	INFORMAČNÍ A KOMUNIKAČNÍ TECHNOLOGIE 2022
<b>Název projektu</b>	Bezpečné úložiště 2022
<b>Podprogram</b>	Kybernetická bezpečnost
<b>Identifikační údaje žadatele</b>	IČO: 00295671
	Přesný název: Město Velké Meziříčí
	Právní forma: Právní osoba – obec
	Ulice, čp: Radnická 29
	Obec: Velké Meziříčí
	PSČ: 59401
	Sídlo pošty:
	Název banky: 0100 Komerční banka, a.s.
Číslo účtu: 9005-1523751/0100	
<b>Statutární zástupce žadatele</b> <i>V případě, kdy pro právní úkon podání žádosti je nutné více osob, uvednou se všechny tyto osoby</i>	Titul: Ing. arch.
	Jméno: Alexandros
	Příjmení: Kaminaras
	Funkce: starosta
<b>Statutární zástupce žadatele</b> <i>V případě, kdy pro právní úkon podání žádosti je nutné více osob, uvednou se všechny tyto osoby</i>	Titul:
	Jméno:
	Příjmení:
	Funkce:

<b>Statutární zástupce žadatele</b> <i>V případě, kdy pro právní úkon podání žádosti je nutné více osob, uvednou se všechny tyto osoby</i>	Titul:
	Jméno:
	Příjmení:
	Funkce:
<b>Žádost zpracoval (kontaktní osoba projektu)</b>	Jméno:                   Josef
	Příjmení:                Švec
	Email:                   svec@velkiemezirici.cz
	Tel.:                      566781150
<b>Identifikační údaje zřizovatele (vyplní jen žadatel, pokud je příspěvkovou organizací zřizovanou obcí)</b>	Přesný název:
	IČO:
	Název banky:
	Číslo účtu:
<b>1. Lokalizace projektu</b> <i>Uveďte v jaké obci bude projekt realizován (název obce včetně okresu); v případě, že bude realizace projektu probíhat na území více obcí, tak je vypište nebo v případě dopadu na větší území uveďte vyšší administrativní jednotku (např. obvod ORP, okres, celý kraj)</i>	Město Velké Meziříčí
<b>2. Odůvodnění projektu a jeho cíle</b> <i>Popište co vás k podání žádosti vede; jaká je výchozí situace, jaký problém chcete vyřešit; co tím chcete dosáhnout, jaké jsou cíle projektu - co chcete zlepšit, zkvalitnit...</i>	Dlouhodobý deficit bezpečného prostoru pro zálohy 2 úrovně města Velké Meziříčí. Výchozí situace je, že zálohujeme pouze v 1 úrovni. Chceme vyřešit problém s možností úspěšného ransomware útoku a zašifrování záloh 1 úrovně. Chceme dosáhnout dostupnosti záloh a tím zkvalitnit kybernetickou bezpečnost.

<p><b>3. Popis projektu</b>  <i>Popište co konkrétně bude obsahem projektu; co chcete pořizovat, budovat, vylepšovat, organizovat atp.; v jakém množství a rozsahu - uveďte základní parametry projektu (kolik, čeho)</i></p>	<p>Město Velké Meziříčí provozuje rozsáhlou vnitřní síť úřadu tak i metropolitní síť spolu s datovým centrem ORP Velké Meziříčí. V rámci této projektové žádosti bude řešen dlouhodobý deficit bezpečného prostoru pro zálohy města Velké Meziříčí.</p> <p>Jedním z klíčových požadavků, které jsou v dnešní době kladeny na IT oddělení je řešení tzv. Kybernetické bezpečnosti. Díky neustále rostoucí četnosti, kvalitě a sofistikovanosti hrozeb je nutné na tuto problematiku pohlížet komplexně.</p> <p>Záměrem tohoto projektu je zvýšení bezpečnosti záloh vytvořením 2 úrovně záloh města Velké Meziříčí, jedná se o virtuální prostředí Městského úřadu Velké Meziříčí. Současně i obcí v území ORP, pro které v TC hostujeme elektronickou spisovou službu, některé grafické aplikace a další.</p> <p>V současné době provozujeme čtyři virtuální ESX servery VMware vSphere 7 v produkčním prostředí a další tři servery v disaster recovery. V tomto projektu se jedná o pořízení a instalaci diskového úložiště a jeho uvedení do produkčního prostředí.</p> <p>Cílem tohoto projektu je: - získat bezpečný prostor pro zálohy 2 úrovně ve velikosti 144TB celého virtuálního prostředí.</p>
<p><b>4. Cílové skupiny projektu</b>  <i>Popište komu realizace projektu pomůže; jaký to bude mít pro ně konkrétní přínos, jak to zlepší jejich podmínky atp.</i></p>	<p>Cílovými skupinami jsou: Respektive, bezpečné zálohy dat pro cílové skupiny.</p> <p>Občané a návštěvníci města, Městský úřad Velké Meziříčí, organizace a firmy ve Velkém Meziříčí. Přínos je v možnosti rychlé obnovy z bezpečného úložiště a tím pádem se zmenší potenciální výpadek služeb poskytované cílové skupině.</p>
<p><b>5. Předpokládaný časový harmonogram realizace projektu - začátek/ukončení projektu</b>  <i>Popište zahájení a ukončení základních realizačních fází projektu (např. výběr dodavatele, přípravné práce, vlastní realizace apod.); v případě organizace kulturní/sportovní akce uveďte přesný termín jejího konání; pokud nejsou známy přesná data, tak uveďte kalendářní měsíc</i></p>	<p>zahájení po podpisu smlouvy o poskytnutí dotace cca 1.7.2022, ukončení do 28.2. 2023.</p>

3
4
5
6
7
8

**6. Organizační a odborné zabezpečení projektu**  
*Popište vaše zkušenosti s realizací podobných akcí; jaké máte zkušenosti s realizací projektů (podávání žádostí); kdo bude projekt realizovat (přímo žadatel nebo prostřednictvím odborné firmy); jaké organizační kroky budete muset podniknout, aby projekt byl zrealizován; jaké povolení musíte vyřídít pro zdárný průběh projektu*

Město Velké Meziříčí již úspěšně realizovalo projekty v rámci grantových programů jak vlastními silami, tak za účasti externích dodavatelů. Získané zkušenosti a odborné znalosti využije realizační tým i v tomto grantovém programu Informační a komunikační technologie 2022.

<b>7. Rozpočet projektu</b> <i>U žadatelů, kteří mohou uplatnit odpočet DPH na vstupu, se náklady uvádějí bez DPH. Ostatní žadatelé uvádějí náklady včetně DPH.</i> <b>částky uvádějte v celých Kč</b>	<b>Celkové náklady na projekt</b>	<b>231 110</b>	<b>Kč</b>	<b>100,00</b>	<b>%</b>
	<b>Požadovaná výše dotace</b>	<b>150 000</b>	<b>Kč</b>	<b>64,90</b>	<b>%</b>
	<i>- z toho investiční dotace</i>	<b>150 000</b>	<b>Kč</b>	<b>100,00</b>	<b>%</b>
	<i>- z toho neinvestiční dotace</i>	<b>0</b>	<b>Kč</b>	<b>,00</b>	<b>%</b>
	<b>Spoluúčast žadatele</b>	<b>81 110</b>	<b>Kč</b>	<b>35,10</b>	<b>%</b>
	<i>- z toho investiční spoluúčast</i>	<b>81 110</b>	<b>Kč</b>	<b>100,00</b>	<b>%</b>
	<i>- z toho neinvestiční spoluúčast</i>		<b>Kč</b>	<b>,00</b>	<b>%</b>

**8. Plátcovství DPH u žadatele (zakřížkujte vhodnou variantu)**

žadatel je plátcem DPH a u zdanitelných plnění přijatých v souvislosti s financováním daného projektu <b>nemá</b> nárok na odpočet daně z přidané hodnoty	<input checked="" type="checkbox"/>
žadatel je plátcem DPH a u zdanitelných plnění přijatých v souvislosti s financováním daného projektu <b>má</b> nárok na odpočet daně z přidané hodnoty	<input type="checkbox"/>
žadatel není plátcem DPH	<input type="checkbox"/>

**9. Identifikace osob, v nichž má žadatel přímý podíl a výše tohoto podílu podle zákona č. 250/2000 Sb., o rozpočtových pravidlech územních rozpočtů – §10a, odst. 3, písm. f) 3.**

Podílem je myšlen obchodní podíl definovaný v § 31 zákona č. 90/2012 Sb., o obchodních korporacích, ve znění pozdějších předpisů. Právnícká osoba podnikající uvede **přímý obchodní podíl** v jiných právníckých osobách. Pokud právnícká osoba nemá přímý obchodní podíl v žádných právníckých osobách nebo pokud je žadatel fyzickou osobou pak níže uvedenou tabulku nevyplňuje.

Pořadové číslo	IČO	Název právnícké osoby, v níž má žadatel přímý podíl	Výše podílu v %
1			
2			

projekty v  
mí, tak za  
nosti a  
omto  
vační

3			
4			
5			
6			
7			
8			
9			
10			

v případě potřeby rozveďte v samostatné příloze k žádosti

**10. Prohlášení žadatele, že zajistí podíl na spolufinancování projektu a souhlasí se zveřejněním vybraných údajů o projektu**

Žadatel prohlašuje, že zajistí podíl na spolufinancování projektu a souhlasí se zveřejněním svého jména (obchodního jména), adresy (sídla), názvu projektu a výše přidělené dotace pro účely administrace čerpání prostředků z Fondu Vysočina.

**11. Prohlášení žadatele o vypořádání závazků (netýká se obcí, svazků obcí a organizací zřizovaných a zakládaných Krajem Vysočina)**

Žadatel prohlašuje, že:

**a) má vypořádány závazky vůči státnímu rozpočtu a státním fondům** (za závazky vůči státnímu rozpočtu se považují závazky vůči finančnímu úřadu, Správě sociálního zabezpečení, zdravotním pojišťovnám a Celní správě; za státní fondy se považují Státní fond životního prostředí, Pozemkový fond, Státní fond rozvoje bydlení a Státní fond dopravní infrastruktury),

**b) na majetek žadatele není vyhlášen konkurz nebo podán návrh na konkurz a žadatel není v likvidaci.**

**12. Prohlášení žadatele o účetním období (nevypĺňuje žadatel, který používá účetní období shodné s kalendářním rokem a žadatel, který není účetní jednotkou)**

Žadatel prohlašuje, že používá účetní období (hospodářský rok) od do .

**13. Seznam dokladů** (Uveďte seznam všech dokladů, které k žádosti přikládáte a očísľujte je.)

- Příloha č. 1: Stručný popis naplnění specifických kritérií
- Příloha č. 2: Doklady o právní subjektivitě žadatele podle typu žadatele
- Příloha č. 3: Příloha podle zákona č. 250/2000 Sb.
- Příloha č. 4: Podrobný položkový rozpis nákladů projektu
- Příloha č. 5: Podrobný slovní popis projektu

Digitálně podepsal Ing. arch.  
Alexandros Kaminaras  
Datum: 29.03.2022 11:35:49 +02:00

V Velkém Meziříčí

dne 28.3.2022

.....  
Razítko, jméno/a a podpis/y  
statutárního  
zástupce/zástupců žadatele

## Příloha č. 1 : Stručný popis naplnění specifických kritérií

### Specifická kritéria pro Podprogram B: Kybernetická bezpečnost:

- a) řešení problematiky virů, ransomware, spamu, spyware (uvedte, zda projekt řeší tuto problematiku, zda existuje již dříve nasazené řešení, případně na jaké úrovni bude problematika řešena po realizaci projektu) **(bodové rozpětí 0-4 body)**

V současné době jsou jen jednotlivé úseky řešeny dílčím způsobem. Správanou antivirovou ochranou stanic a centrální antispamovou ochranou. Na stanicích tuto ochranu zajišťuje Symantec endpoint protection ve verzi 14.3, a centrálním řešením je nasazení Symantec message gateway Brightmail. Centrální ochrana je také řešena pomocí nasazeného zařízení Fortigate 200E v HA clusteru, včetně jeho funkce IPS a aktualizací signatur, který je vhodným doplněním k antivirovému řešení. Projekt bude řešit bezpečný prostot pro zálohy z Veeam Backup & Replication

- 4 body – zatím neexistuje, projekt řeší problematiku na úrovni zabezpečení celého virtuálního prostředí (nikoliv jen na úrovni jednotlivých stanic)

- b) řešení problematiky síťové bezpečnosti (uvedte, zda projekt řeší tuto problematiku a na jaké úrovni - např. firewall na úrovni stanic, firewall na úrovni celé sítě atd.) **(bodové rozpětí 0-3 body)**

Instalací nově pořízeného diskového prostoru a jeho uvedení do produkčního prostředí bude centrálně v celém virtuální prostředí řešený bezpečný prostor. Problematika síťové bezpečnosti na Městském úřadě ve Velkém Meziříčí je zajištěna centrálním firewallem Fortigate 200E v HA clusteru, mezi jeho vlastnosti patří i firewall na úrovni celé sítě, včetně jeho funkce IPS s aktualizací signatur. Firewall na úrovni stanic bude zajištěn pomocí Symantec endpoint protection ve verzi 14.3. Síťová bezpečnost je monitorována pomocí Flowmon sondy a PRTG monitoringu. Aktivní síťové hrozby je schopen proaktivně eliminovat SIEM Alienvault.

- 3 body – řešení problematiky firewallu a dalších systémů ochrany sítě (např. IDS, monitoring sítě, NAC, proxy), **držitel značky eBezpečná škola**

- c) prevence, záplatování (uvedte, zda projekt řeší tuto problematiku a na jaké úrovni – např. úroveň stanic / sítě, organizační / technické řešení) **(bodové rozpětí 0-3 body)**

Instalací nově pořízeného datového úložiště zajišťující bezpečný prostor a jeho uvedení do produkčního prostředí bude centrálně v celém virtuálním prostředí řešena bezpečnost a zajištěno záplatování. Prevence záplatování operačních systémů je v sítích Velkého Meziříčí řešena pomocí Windows server update services (WSUS). Aktualizace virových definic je řešena pomocí serveru Symantec endpoint protection. Aktualizace a záplatování dalších software je řešena centrálně pomocí software Altiris IT management suite ve verzi 7. Firewall Fortigate 200E včetně IPS.

- 3 body – projekt řeší celou síť (záplatování OS), bezpečnostní prevenci technicky i organizačně (např. IPS, NAC)



- d) zálohování a archivace (popište způsob řešení zálohování a archivace pokud jsou v projektu řešeny) **(bodové rozpětí 1-5 bodů)**

Instalací nově pořízeného diskového prostoru jeho uvedení do produkčního prostředí bude centrálně v celé virtualizaci řešena administrace archivace a zálohování - pomocí nasazení centrálního zálohovací software Veeam Backup & Replication Enterprise for VMware - komplexní zálohovací systém řešící dlouhodobou archivaci dat.

- 5 bodů – vysoká úroveň – komplexní zálohovací systém řešící dlouhodobou archivaci dat

- e) četnost archivačních běhů a zálohování (popište systém archivačních běhů a zálohování) **(bodové rozpětí 1-3 body)**

Zálohování pomocí Veeam Backup & Replication je prováděno v celých hodinách osmkrát denně a poté jedenkrát denně v nočních hodinách, včetně testování provedených záloh a jejich obnovy. nově pořízeném diskovým prostorem bude prováděna záloha na toto úložiště.

- 3 body – četnost archivačních běhů/zálohování je definována/specifikována, dává smysl s ohledem na popisované řešení

- f) virtualizace serverů **(bodové rozpětí 0-2 body)**

V rámci sítě Velkého Meziříčí je nasazený hardware pro virtualizaci, HA a site recovery řešení. - Servery HP DL 380 G10, G9, G9. Centrální správa je řešena pomocí VMware vCenter Server 7 Foundation for vSphere, který může zajišťovat správu až 4 fyzických serverů a také VMware vSphere 6 Standard pro 8 procesorů včetně jejich instalace a konfigurace.

- 2 body – je součástí řešení

- g) využití technik virtualizace desktopů **(bodové rozpětí 0-2 body)**

VMware po zakoupení příslušné licence umí nejen virtualizaci desktopů, ale i virtualizaci aplikací.

- 2 body – je součástí řešení

- h) škálovatelnost řešení **(bodové rozpětí 0-2 body)**

Projekt je v plánovaném rozsahu rozšířitelný dokoupením dalších dalšího hardware.

- 2 body - připraven

- i) redundance a dostupnost **(bodové rozpětí 0-2 body)**

Dostupnost bude řešena zapojením do sítě z dvou různých bodů

Instalací nově pořízeného datového úložiště a jeho uvedení do produkčního prostředí dojde k navýšení počtu záloh.

- 2 body – řešení obsahuje redundanci v jedné komponentě nebo více komponentách (např. 2 a více hostů)
- j) rozsah řešení – množství virtualizovaných zdrojů – posouzení míry rozsahu projektu vs. možný potenciál virtualizace v prostředí žadatele (**bodové rozpětí 1-4 body**)

V rámci prostředí sítě technologického centra Města Velké Meziříčí jsou virtualizovány 4 stávající produkční fyzické servery a 3 fyzické servery disaster recovery-je nasazena serverová virtualizace. Je zajištěna jednotná správa 4 produkčních virtualizovaných fyzických serverů pomocí jedné centrální konzole VMware vCenter Server 7 Foundation. Pomocí nového datového úložiště dojde k navýšení počtu záloh

- 4 body – míra rozsah projektu (množství virtualizovaných zdrojů) je s ohledem na velikost organizace přiměřená, vysoký potenciál virtualizace v IT prostředí žadatele

#### **Příloha č. 4 :Podrobný položkový rozpis nákladů projektu**

	Product	Est.	Total
Položka	Description	Qty	CZK
<b>A</b>	<b>NAS</b>	<b>1</b>	<b>85 000 Kč</b>
<b>B</b>	<b>HDD 3,5" - 12TB</b>	<b>12</b>	<b>96 000 Kč</b>
<b>C</b>	<b>Implementace</b>	<b>1</b>	<b>10 000 Kč</b>
	celkem bez DPH		191 000 Kč
	<b>celkem včetně DPH</b>		<b>231 110 Kč</b>

**Položky A i B i C jsou investiční položky.**

**Položky A i B i C jsou hrazeny z vlastních prostředků, tak z prostředků Fondu Vysočiny.**

**Kraj Vysočina**

Kraj Vysočina, Žižkova 1882/57, Jihlava, 58601



KUJIXP1KS

**PRŮVODKA ELEKTRONICKÉHO PODÁNÍ**

<b>Datum podání:</b> 29.03.2022 11:55:54	<b>EL. PODATELNA:</b> Kraj Vysočina
<b>Věc:</b> Fond Vysočiny, Program INFORMAČNÍ A KOMUNIKAČNÍ TECHNOLOGIE 2022 PODPROGRAM B	<b>Identifikátor el. podání:</b> KUJI0C2S3VS9
<b>Poznámka:</b>	<b>Předmět:</b> Fond Vysočiny, Program INFORMAČNÍ A KOMUNIKAČNÍ TECHNOLOGIE 2022 PODPROGRAM B
<b>Odesílatel:</b> Město Velké Meziříčí, Radnická 29/1, 59401 Velké Meziříčí	<b>Datum doručení:</b> 29.03.2022 11:55:54
<b>ID DS odes.:</b> gvebwhm	<b>Datum stažení:</b> 29.03.2022 12:28:09
<b>Počet příloh dokumentu:</b> 7	<b>Stav el.podání:</b> Podáno
<b>Seznam el. souborů:</b> signed_zadost_dotace.pdf; data_3.xml; Priloha_3.pdf; Prilohy_4.pdf; Prilohy_5.pdf; priloha_1.pdf; priloha_2.pdf; Usneseni_starosta.pdf	<b>Datum zpracování:</b> 29.03.2022 12:31:57
<b>Přiděleno:</b> Odbor informatiky	<b>Zpracoval:</b> Petreková Iva, Refo_POD,VYP
	<b>Výsledek zpracování:</b> podání přijato
	<b>Podpis:</b> Neplatný podpis
	<b>Ověření:</b> Odvolání certifikátu - nejsou dostupné informace o odvolání certifikátu z doby platnosti certifikátu
	<b>Datum ověření:</b> 29.03.2022 12:31:57
	<b>Časové razítko:</b> Neplatný podpis
	<b>Ověření čas. r.:</b> Odvolání certifikátu - nejsou dostupné informace o odvolání certifikátu z doby platnosti certifikátu
<b>Datum a podpis zpracovatele:</b>	