

# PŘÍLOHA 1 (1/2)

Specifikace PŘEDMĚTU NÁJMU



PŘEDMĚT NÁJMU

PŮDORYS

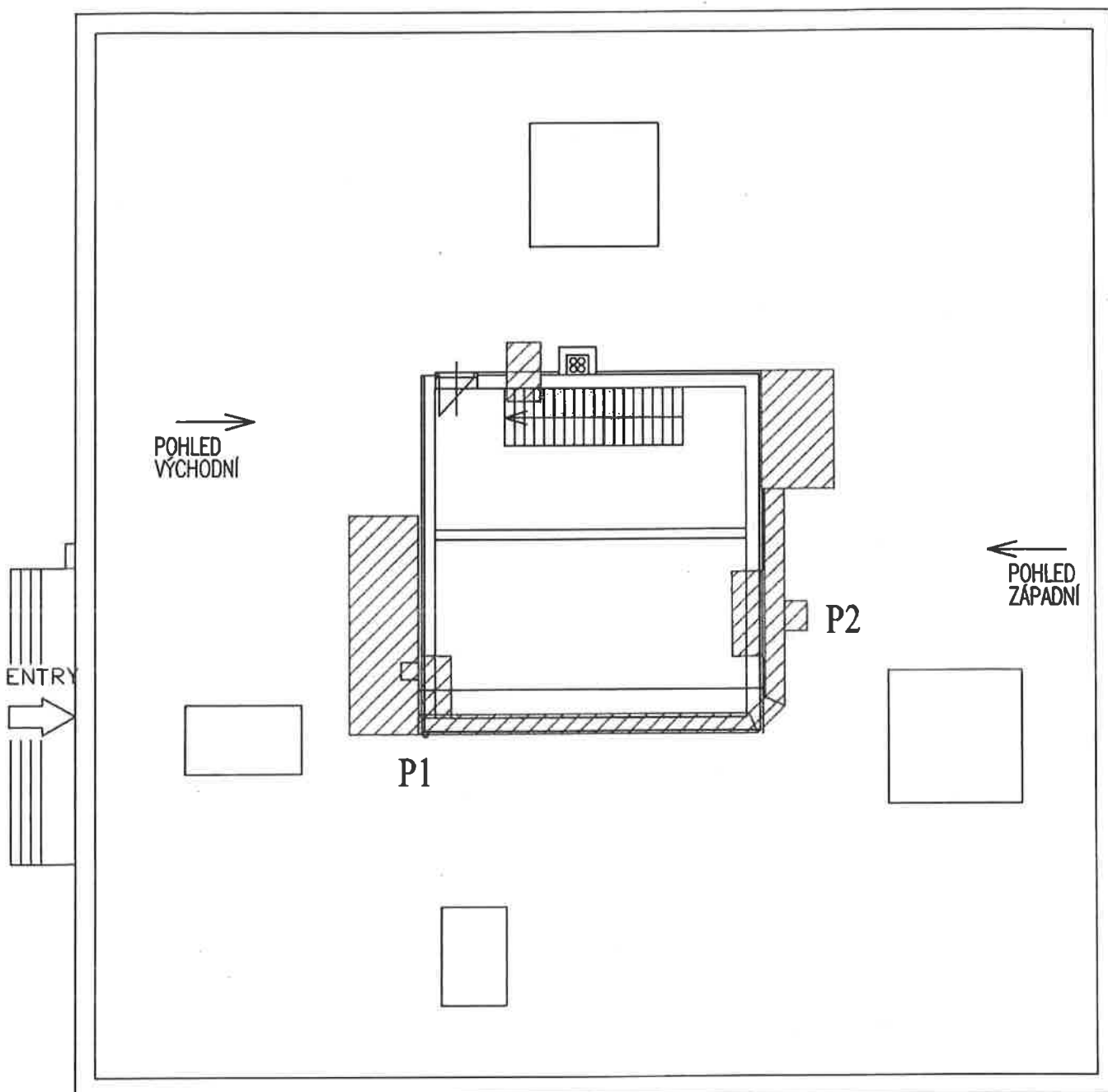

# PŘÍLOHA 1 (2/2)

Specifikace PŘEDMĚTU NÁJMU



PŘEDMĚT NÁJMU

POHLED VÝCHODNÍ, POHLED ZÁPADNÍ

POHLED ZÁPADNÍ

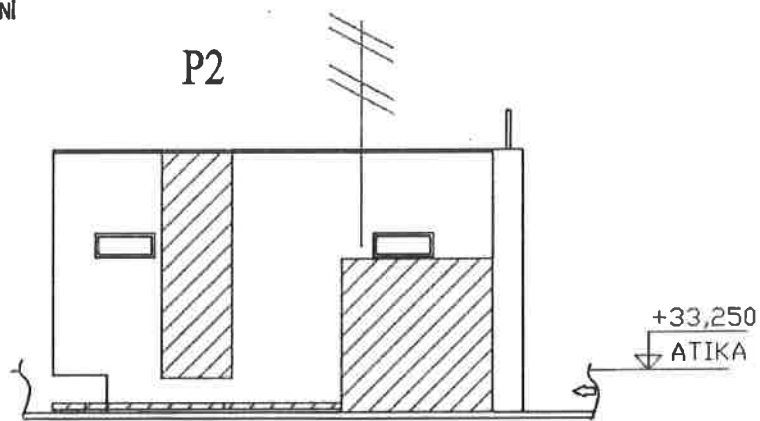

POHLED VÝCHODNÍ

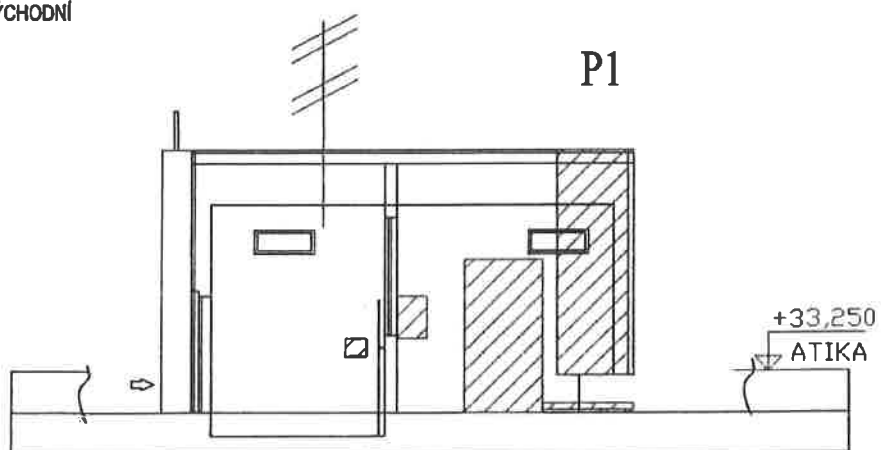

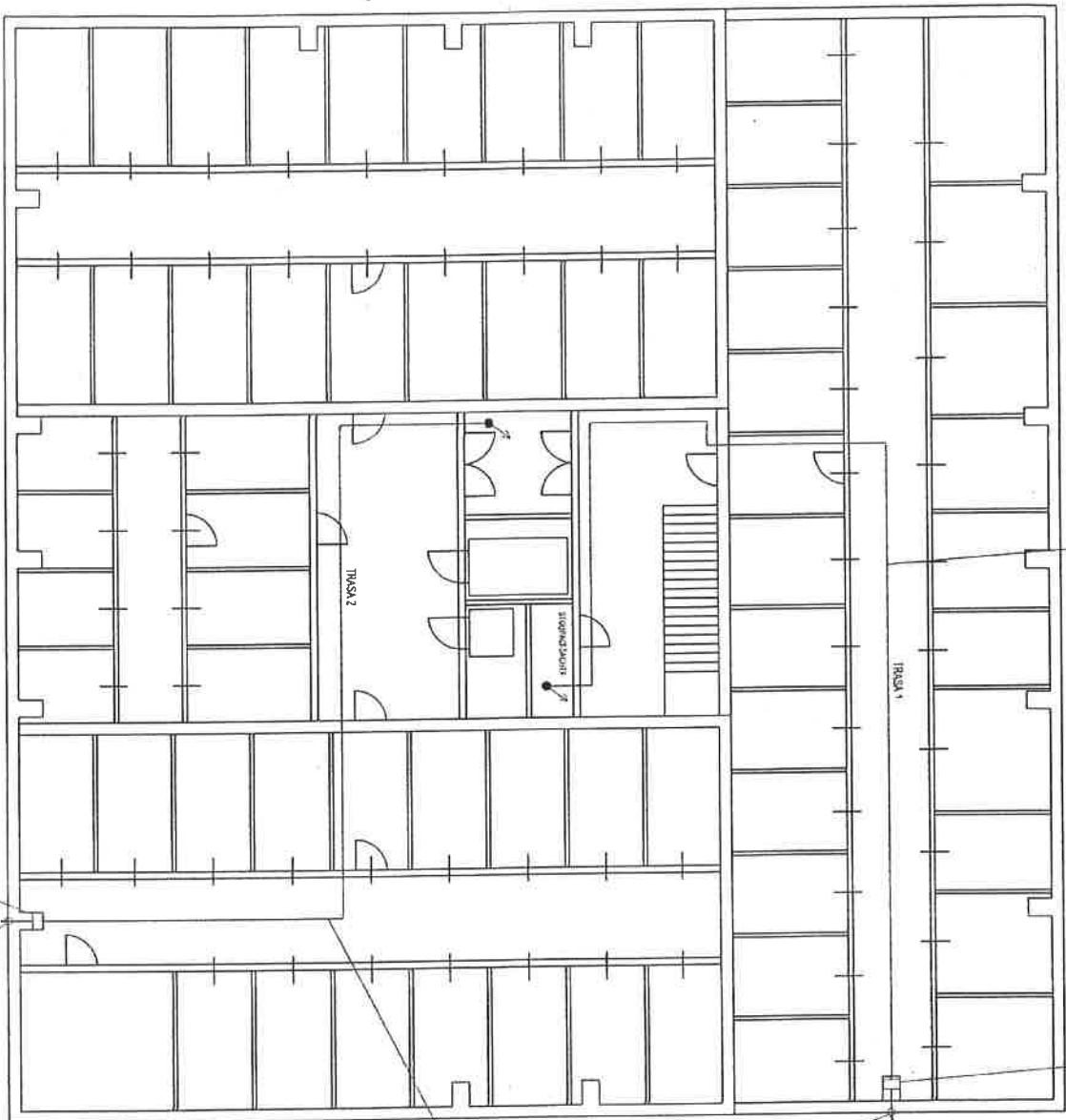

OPTEČKA TRASA 1 BŮDE VEDENA ZE SILEPŮ STOLPŮVÍ NA SCHODIŠTI NADOLU DO POSLEDNÍHO PATRA DO KÓRULI PO VÝŠĚ 421XK S TŘEČEM NA OPTICKOU MŘÍŽI

PROPAGUČNÍ BOX PRO OPTICKÉ TRASY UMÍSTĚN V PROSTŘEDÍ Z VĚKOVĚNÍ LUDŮVĚ TRASY

OPTEČKA TRASA 2 BŮDE VEDENA ZE SILEPŮ NÁVĚŠTŮVÍ NA KLI DO POSLEDNÍHO PATRA DO STROJOVNY DOLNÍ PO VÝŠĚ 421XK S TŘEČEM NA OPTICKOU MŘÍŽI

PROPAGUČNÍ BOX PRO OPTICKÉ TRASY UMÍSTĚN V PROSTŘEDÍ Z VĚKOVĚNÍ LUDŮVĚ TRASY

NÁVĚŠTVA VĚKOVĚNÍ TRASY  
VĚKOVĚNÍ LUDŮVĚ TRASA

VĚKOVĚNÍ LUDŮVĚ TRASA  
VĚKOVĚNÍ LUDŮVĚ TRASA



LEGENDA:

- TECHNOLOGIE NOVA
- OCELI NOVA
- TECHNOLOGIE STAVAJICI
- OCELI STAVAJICI
- TECHNOLOGIE USTAVOVANA
- OCELI USTAVOVANI

| 04 | 03 | 02 | 01              | 00             |
|----|----|----|-----------------|----------------|
|    |    |    | 4-2, 2018-03-95 | 3/2019         |
|    |    |    | POPS ZÁKON      | PRÁCE DĚLNÍ    |
|    |    |    | KOZLOUK         | KOVČINA        |
|    |    |    | VÝROČNÍK        | ZOBŤ PROJEKČNÍ |

POZN: BELKA OPTICKÉHO KABELU TRASA 1 BŮDE ~ 85%  
BELKA OPTICKÉHO KABELU TRASA 2 BŮDE ~ 100%

PRACOVNÍCI: **suntei** **vodafone**

SINTEPI ČIŤECH s.r.o. Beranek 5602, Žilina  
 tel: +420 777 461 111; www.sintep-group.com  
 VODAFONE CZECH REPUBLIC a.s.  
 Adresa: Jambouh 2, 155 00 Praha 5

OSRAVA - MARIÁNSKÉ HORY, RTN, GUČKAMA 3/1190, 70900  
 ZADAVATEL: MČS-DE Linea "B" s.r.o. "B"  
 MŮJ VÝKRES: **PIĐORYS - SKLEPY**  
 ŠK: 10079  
 MĚRITVO: 1:100  
 MŮJ TĚKUTÝ: OSPRM  
 Č. VÝKRESU: 1-01

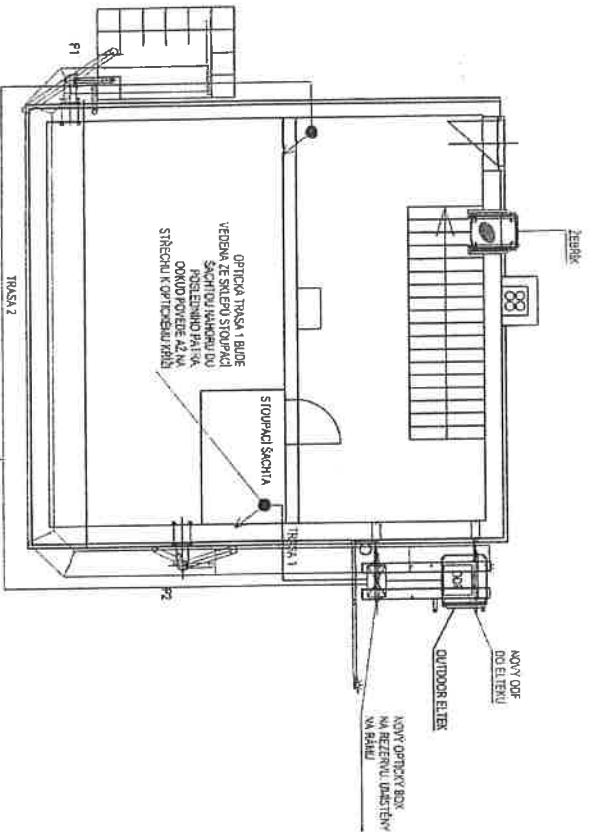
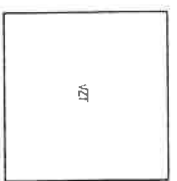

OPTICKA TRASA 2 BUDE VEDENA ZE SLEHNY JAKOBY VENTILÁTOR PŘELENHNO PÁTRÁ DO STŘECHY, ODKUD PŘIVEDE AZ NA STŘECHU K OPTICKÉMU KABELU

OPTICKÁ TRASA 1 BUDE VEDENA ZE SLEHNY STOUPACÍ SACHTOU JAKOBY DO ROZLEHNO PÁTRÁ, ODKUD PŘIVEDE AZ NA STŘECHU K OPTICKÉMU KABELU

POHLED



LEGENDA:

- TECHNOLOGIE NOVÁ
- OCEL NOVÁ
- TECHNOLOGIE STAVĚNÉ
- OCEL STAVĚNÉ
- TECHNOLOGIE UJAZDĚNÉ
- OCEL UJAZDĚNÉ

|        |        |               |                        |
|--------|--------|---------------|------------------------|
| 04     |        |               |                        |
| 03     |        |               |                        |
| 02     |        |               |                        |
| 01     |        |               |                        |
| 00     | 3/2019 | 40P-201809095 | KOŘENÍ                 |
| REKZE: | DINUK  | POPS ZEMKY    | MAKOVIN                |
|        |        |               | VYKONAVATEL: ZOO PRAHA |

TRACOVNÍK: **suntel** INVESTOR: **vodafone**

SUNTEL, CZECH s.r.o., Berzdová 5802, 71m  
 tel.: +420 777 461 111, www.suntel-group.com  
 VODAFONE CZECH REPUBLIC a.s.  
 podnikatel: ústeckých 2, 155 00 Praha 5

ADRESA: ZAKLADNÍ STANICE TELEKOMUNIKAČNÍ SÍŤE VODAFONE CZECH REPUBLIC a.s.  
 OSTRAVA - MARŠANSKÉ HORY, RTM, GUCMANA 3/1190, 70900

SOUDNOST: MČS-141, ÚMČ: 18157432, IČ: 49304618  
 SÚČ: 10079  
 MĚRITELNOST: 1:75  
 MĚRITELNOST: 1-02

PROJEKT: PŮDORYS - STŘECHA NÁSTAVBA  
 MĚRITELNOST: 1:75  
 VERZE: 1-02

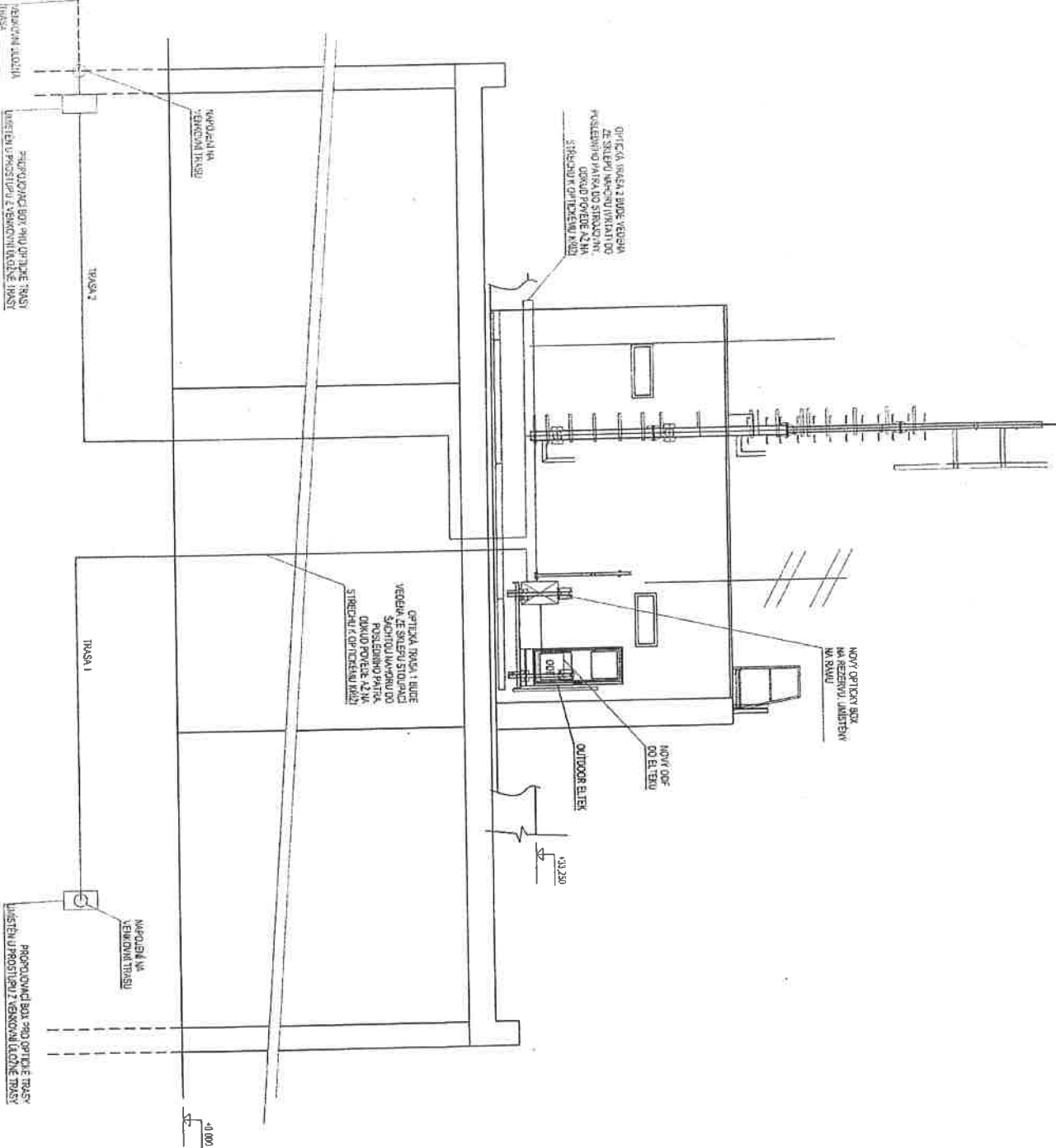

LEGENDA:

- TECHNOLÓGIE NOVÁ
- OCIEL KOVÁ
- TECHNOLÓGIE STAVANÁ
- OCIEL STAVANÁ
- TECHNOLÓGIE KAMARÁNI
- OCIEL KAMARÁNI

| NO | OP  | OS  | OP  | OS  | OP  | OS  |
|----|-----|-----|-----|-----|-----|-----|
| 01 | 02  | 03  | 04  | 05  | 06  | 07  |
| 08 | 09  | 10  | 11  | 12  | 13  | 14  |
| 15 | 16  | 17  | 18  | 19  | 20  | 21  |
| 22 | 23  | 24  | 25  | 26  | 27  | 28  |
| 29 | 30  | 31  | 32  | 33  | 34  | 35  |
| 36 | 37  | 38  | 39  | 40  | 41  | 42  |
| 43 | 44  | 45  | 46  | 47  | 48  | 49  |
| 50 | 51  | 52  | 53  | 54  | 55  | 56  |
| 57 | 58  | 59  | 60  | 61  | 62  | 63  |
| 64 | 65  | 66  | 67  | 68  | 69  | 70  |
| 71 | 72  | 73  | 74  | 75  | 76  | 77  |
| 78 | 79  | 80  | 81  | 82  | 83  | 84  |
| 85 | 86  | 87  | 88  | 89  | 90  | 91  |
| 92 | 93  | 94  | 95  | 96  | 97  | 98  |
| 99 | 100 | 101 | 102 | 103 | 104 | 105 |

POZOR: DEKLA OPTICKÉHO VĚŠOVNÉ TRASY 1 ŽIBOVÉ ~ 45 m  
 DEKLA OPTICKÉHO VĚŠOVNÉ TRASY 2 ŽIBOVÉ ~ 100 m

|   |  |   |  |
|---|--|---|--|
| <b>ZPRACOVATEL:</b><br>   |  | <b>MĚSTSKÉ:</b><br>   |  |
| SUNELE, a.s., Bělohorská 5802, Žižov<br>IČO: 2420 777 461 111; www.suntele-group.com  |  | VODAFONE CZECH REPUBLIC, a.s.<br>odvětví: linkový 2, 155 00 Praha 5 |  |
| MĚSTO: ZÁKLADNÍ STANICE TELEKOMUNIKAČNÍ SÍTĚ VODAFONE CZECH REPUBLIC, a.s.<br>OSTRAVA - MARJANSKÉ HORY, RIV. GUCMANKA 3/1190, 70900 |  | SÚBORNÝ ČÍSLO: 003-444 111; IČO: 47204447                           |  |
| MĚŘITEL: POHLED   |  | MĚŘITEL: 1:75   |  |
| MĚŘITEL: 1:75   |  | MĚŘITEL: 1:0,3  |  |

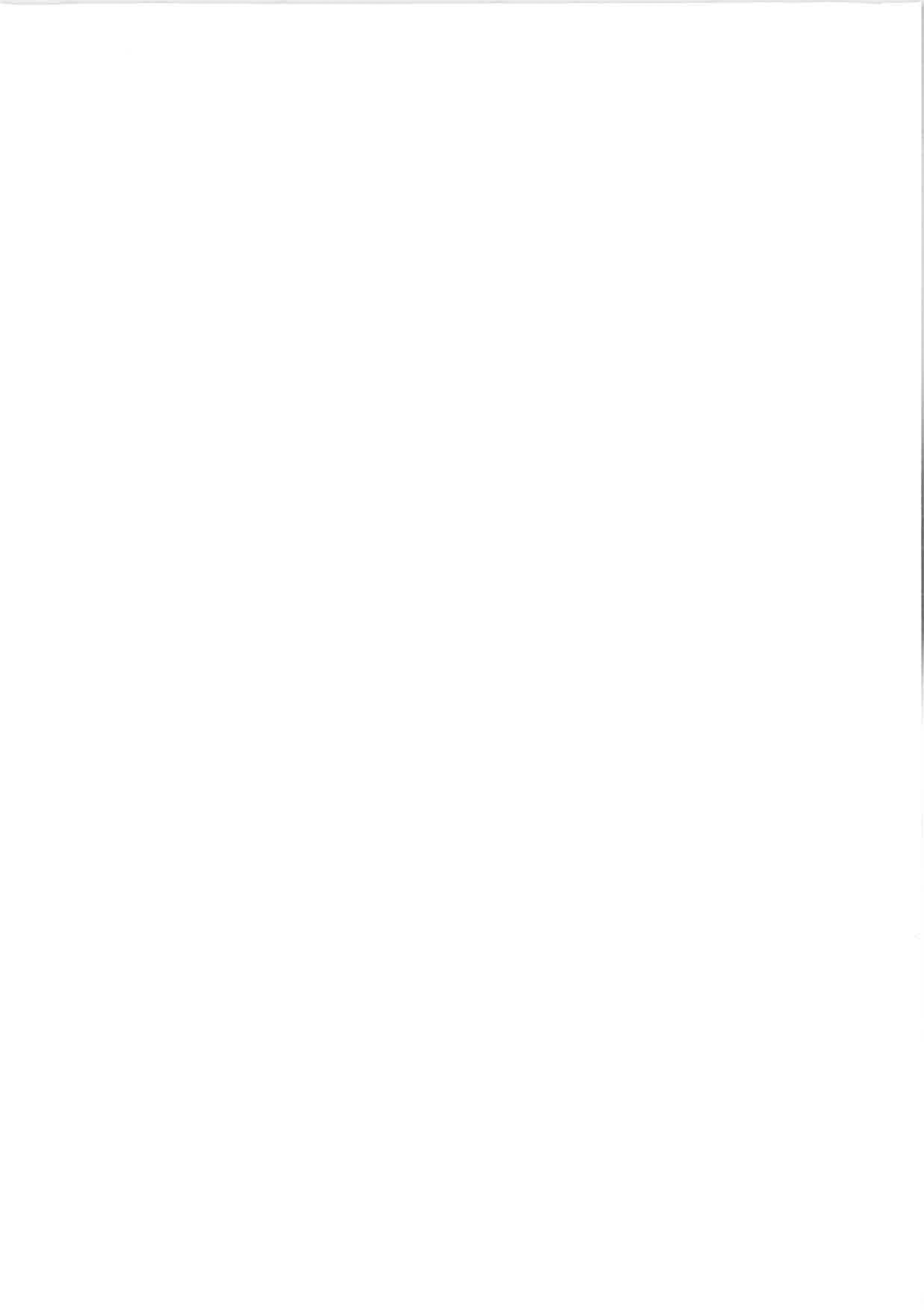

# PŘÍLOHA 2 (1/2)

Rozsah stavebních úprav a ilustrativní příklad umístění ZAŘÍZENÍ

===== ZAŘÍZENÍ VODAFONE  
PŮDORYS

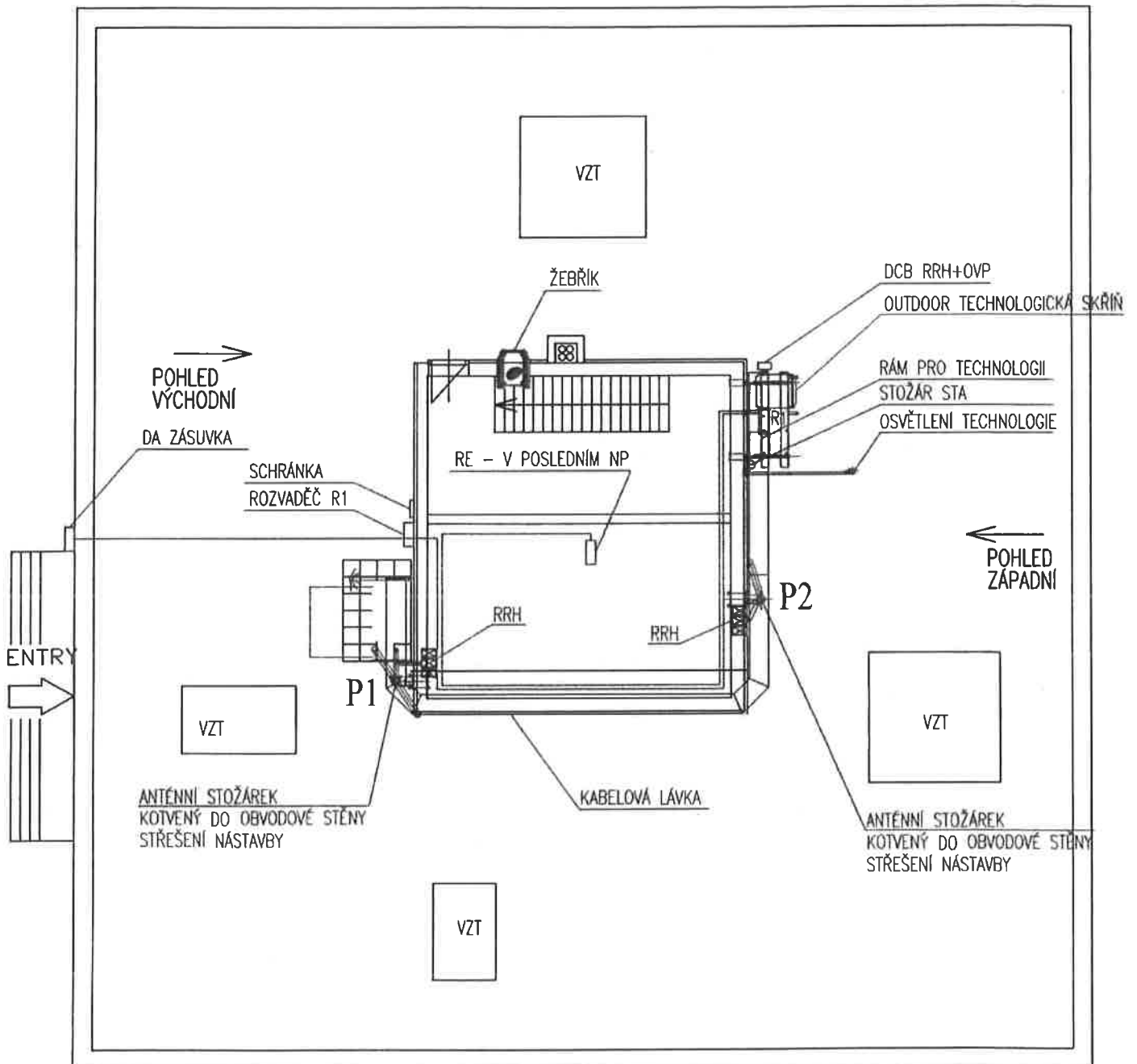

# PŘÍLOHA 2 (2/2)

Rozsah stavebních úprav a ilustrativní příklad umístění ZAŘÍZENÍ

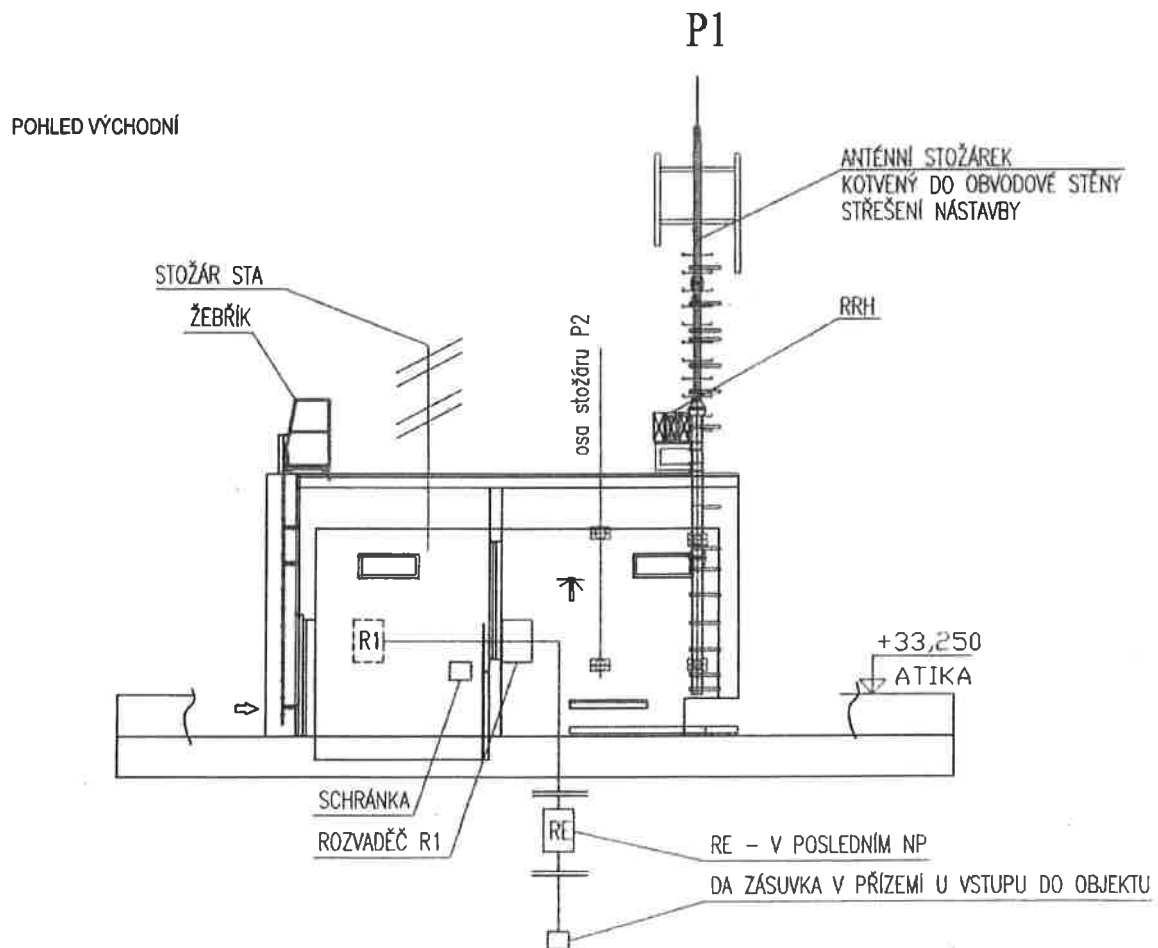
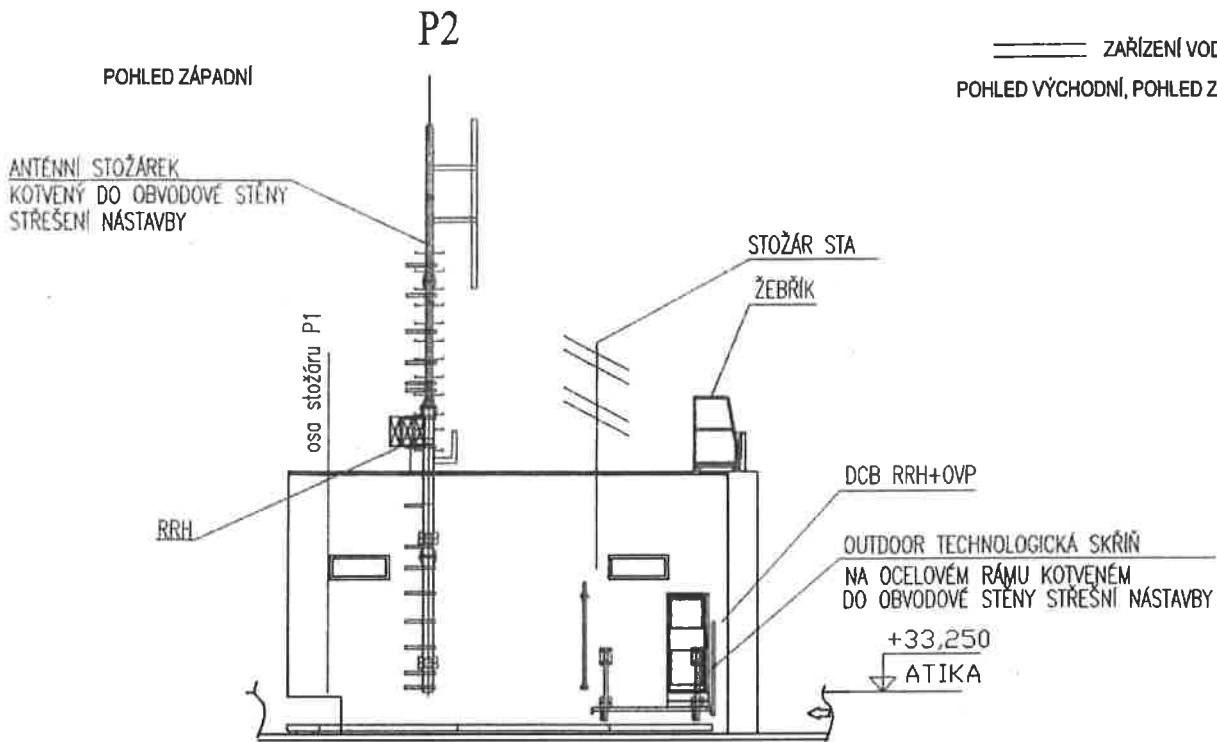



## Informace o stavbě

příloha č.: 03

|                          |  |
|--------------------------|--|
| Stavba:                  | č. p. 1190   |
| Obec:                    | <a href="#">Ostrava [554821]</a>   |
| Část obce:               | <a href="#">Mariánské Hory [414107]</a>  |
| Katastrální území:       | <a href="#">Mariánské Hory [713830]</a>  |
| Číslo LV:                | <a href="#">2048</a>   |
| Stavba stojí na pozemku: | p. č. <a href="#">st. 1554</a> , <a href="#">st. 3370</a> , <a href="#">st. 3371</a> |
| Typ stavby:              | budova s číslem popisným   |
| Způsob využití:          | objekt k bydlení   |

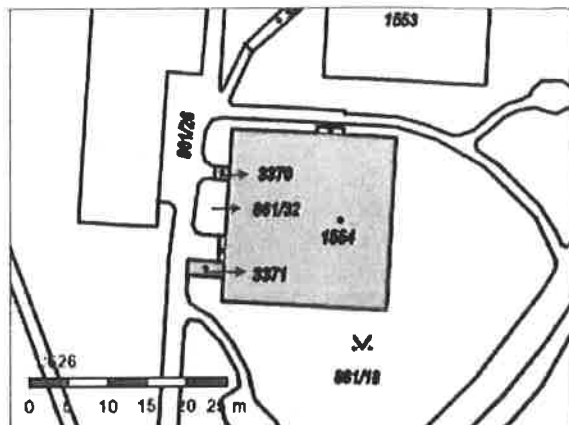

↗ Informace z RÚIAN

## Vlastníci, jiní oprávnění

|   |       |
|---|-------|
| Vlastnické právo  | Podíl |
| Statutární město Ostrava, Prokešovo náměstí 1803/8, Moravská Ostrava, 70200 Ostrava       |       |
| Svěřená správa nemovitostí ve vlastnictví obce  | Podíl |
| Městský obvod Mariánské Hory a Hulváky, Přemyslovců 224/63, Mariánské Hory, 70900 Ostrava |       |

## Způsob ochrany nemovitosti

Nejsou evidovány žádné způsoby ochrany.

## Omezení vlastnického práva

|                               |
|-------------------------------|
| Typ                           |
| Věcné břemeno (podle listiny) |

## Jiné zápisy

Nejsou evidovány žádné jiné zápisy.

↗ Řízení, v rámci kterých byl k nemovitosti zapsán cenový údaj

Nemovitost je v územním obvodu, kde státní správu katastru nemovitostí ČR vykonává [Katastrální úřad pro Moravskoslezský kraj, Katastrální pracoviště Ostrava](#)

Zobrazené údaje mají informativní charakter. Platnost dat k 06.06.2022 09:00.

# Informace o parcelách

# Údaje katastru nemovitostí

Platnost k: 06.06.2022 11:35

vyfotováno bezúplatně dálkovým přístupem pro účel: Kontrolní činnost, č.j.: 1 pro Statutární město Ostrava  
adresy: CZ0806 Ostrava-město  
katastrální území: 713830 Mariánské Hory  
Obec 554821 Ostrava

Parcela **St. 1554**

Plocha [m<sup>2</sup>] 455

Užití pozemku zastavěná plocha a nádvoří

Číslo úseku DKM - OSTRAVA, 8-0/33

Užití pozemku stojící stavba

Mariánské Hory, č.p. 1190, bydlení

Vlastník, jiný oprávněný

Adresa

48 Městský obvod Mariánské Hory a Hulváky, Přemyslovců  
224/63, Mariánské Hory, 70900 Ostrava

K nemovitosti je zapsáno jiné věcné právo, poznámka nebo upozornění  
Výměra vypočtena Ze souřadnic v S-JTSK

Řízení Z-19237/2005-807

|    | Vlastník, jiný oprávněný   | Adresa   | Char. | Spoluvl.podíl | Typ práv.vztahu  |
|----|--|--|-------|---------------|--|
| 48 | Městský obvod Mariánské Hory a Hulváky, Přemyslovců<br>224/63, Mariánské Hory, 70900 Ostrava | Statutární město Ostrava, Prokešovo náměstí 1803/8,<br>Moravská Ostrava, 70200 Ostrava |       |               | Svěřená správa<br>nemovitostí ve vlastnictví<br>obce<br>Vlastnické právo |

# Informace o parcelách

Údaje katastru nemovitostí

Platnost k: 06.06.2022 11:35

vyhotoveno bezúplatně dálkovým přístupem pro účel: Kontrolní činnost, č.j.: 1 pro Statutární město Ostrava  
adres CZ0806 Ostrava-město Obec 554821 Ostrava  
území 713830 Mariánské Hory

Parcela St. 3370

Výměra vypočtena Ze souřadnic v S-JTSK

měřena [m<sup>2</sup>] 3

úh pozemku zastavěná plocha a nádvoří

úprava DKM - OSTRAVA, 8-0/33

Řízení Z-5163/2006-807

úh pozemku stojí stavba

Mariánské Hory, č.p. 1190, bydlení

48 Vlastník, jiný oprávněný

Adresa

Char.

Spoluvi.podíl

Typ práv.vztahu

Městský obvod Mariánské Hory a Hulváky, Přemyslovců  
224/63, Mariánské Hory, 70900 Ostrava

Svěřená správa  
nemovitostí ve vlastnictví  
obce

Vlastnické právo

Statutární město Ostrava, Prokešovo náměstí 1803/8,  
Moravská Ostrava, 70200 Ostrava

# Informace o parcelách

Údaje katastru nemovitostí

Platnost k: 06.06.2022 11:35

vyhotoveno bezúplatně dálkovým přístupem pro účel: Kontrolní činnost, č.j.: 1 pro Statutární město Ostrava  
adres CZ0806 Ostrava-město Obec 554821 Ostrava  
území 713830 Mariánské Hory

Parcela St. 3371

Výměra vypočtena Ze souřadnic v S-JTSK

Plocha [m<sup>2</sup>] 9

Uch pozemku zastavěná plocha a nádvoří

Číslo DKM - OSTRAVA, 8-0/33

Řízení Z-5163/2006-807

Na pozemku stojí stavba Mariánské Hory, č.p. 1190, bydlení

Vlastník, jiný oprávněný

Adresa

Char.

Spoluvl.podíl

Typ práv.vztahu

48 Městský obvod Mariánské Hory a Hulváky, Přemyslovců  
224/63, Mariánské Hory, 70900 Ostrava

Svěřená správa  
nemovitostí ve vlastnictví  
obce

Statutární město Ostrava, Prokešovo náměstí 1803/8,  
Moravská Ostrava, 70200 Ostrava

Vlastnické právo

#### **Příloha č. 4 - zařídění do Klasifikace stavebních děl CZ – CC, zaevidování u Pronajímatele, zařídění do odpisové skupiny**

Pronajímatel prohlašuje, že budova, jejíž součástí je Předmět nájmu definovaný v odstavci 2.1 Nájemní smlouvy, je zaříděna do Klasifikace stavebních děl CZ-CC následovně (zakřížkujte, prosím, příslušný kód klasifikace CZ-CC):

| Kód CZ-CC | Text CZ-CC  | Zakřížkovat |
|-----------|---|-------------|
| 11        | Budovy pro bydlení  | X           |
| 121111    | Budovy hotelů a podobných ubytovacích zařízení                |             |
| 122       | Budovy administrativní  |             |
| 123011    | Budovy obchodních domů  |             |
| 123079    | Podzemní obchodní střediska                                   |             |
| 1241      | Budovy pro telekomunikace                                     |             |
| 125222    | Síla samostatná   |             |
| 125112    | Budovy výrobní pro energetiku                                 |             |
| 125111    | Budovy pro průmysl (továrny bez komínů)                       |             |
| 125113    | Budovy vodního hospodářství, čistíren a úpraven vod (vodárny) |             |
| 1261      | Budovy pro společenské a kulturní účely                       |             |
| 1262      | Muzea a knihovny  |             |
| 1263      | Školy, univerzity a budovy pro výzkum                         |             |
| 1264      | Budovy pro zdravotnictví (nemocnice)                          |             |
| 127122    | Síla pro sklizňovou úpravu a skladování obilí                 |             |
| 1272      | Budovy pro bohoslužby a náboženské aktivity                   |             |
| 1273      | Historické nebo kulturní památky                              |             |
| 1b        | Budovy ostatní, jinde neuvedené                               |             |
| 1         | Budovy ze dřeva a plastů                                      |             |
| 2142      | Tunely, podjezdy, podchody                                    |             |
| 2141      | Mosty, visuté dálnice   |             |
| 2152      | Přehrady, hráze   |             |
| 221241    | Vodojem   |             |
| 222253    | Fontána, hydrant, kašna                                       |             |
| 230       | Věže, stožáry, věžové zásobníky                               |             |
| 230351    | Průmyslové komíny chemických podniků                          |             |
| 230451    | Průmyslové komíny pro ostatní průmysl                         |             |
| 2302      | Stavby elektráren   |             |
| 241       | Stavby pro sport a rekreaci                                   |             |
| 241249    | Rozhledny   |             |

Pronajímatel prohlašuje, že budova, jejíž součástí je Předmět nájmu, byla dle §26 zákona č. 586/1992 Sb., o daních z příjmů zaevidována u Pronajímatele ve zdaňovacím období počínajícím dnem 31.1.1974.

Budova, jejíž součástí je Předmět nájmu, je u Pronajímatele ke dni podpisu této přílohy zaříděna do odpisové skupiny č.: V. (80let)

Pronajímatel prohlašuje, že budova, jejíž součástí je Předmět nájmu, je nemovitou kulturní památkou, vedenou Národním památkovým úřadem v Ústředním seznamu kulturních památek: ANO/NE\*.

V případě, že dojde ke změně účelu užívání budovy po datu podpisu této přílohy, zavazuje se Pronajímatel o této změně Nájemce neprodleně písemně informovat.

Dále se Pronajímatel zavazuje Nájemce neprodleně písemně informovat o změně vlastníka budovy.

Pronajímatel:  
**Statutární město Ostrava**  
**Městský obvod Mariánské Hory a Hulváky**  
Ostrava-Mariánské hory a Hulváky, Přemyslovců č.p. 63  
IČ: 00845451  
DIČ: CZ00845451

V Ostravě dne 6.6.2022

Podpis:

Jméno: Ing. Lukáš Lesňák



Funkce: vedoucí odboru bytového

Mgr. Radim Obstál, advokát

Zapsán v seznamu Č. k. 17982

IČO: 06708919, DIČ: CZ06708919

se sídlem Praha 4, Na Strži 21, Plyná-MQ00 00

Tel.: 777 453 487, email: radim.obstal@post.cz

ID datové schránky: 5wn38gv

příloha č.: 05

## POWER OF ATTORNEY

společnosti **Vodafone Czech Republic a.s.** se sídlem náměstí Junkových 2808/2, 155 00 Praha 5, IČO: 257 88 001, zapsaná v obchodním rejstříku vedeném Městským soudem v Praze pod spisovou značkou B 6064, (dále také jen „Zmocnitel“) tímto uděluje tuto

### plnou moc

společnosti **Vantage Towers s.r.o.**, se sídlem Závishiova 502/5, Nusle, 140 00 Praha 4, IČO: 090 56 009, zapsaná v obchodním rejstříku vedeném Městským soudem v Praze pod spisovou značkou: C 330005, (dále také jen „Zmocněnec“)

aby zastupovala Zmocnitele a činila jeho jménem veškerá právní jednání v těchto věcech:

- 1) zastupovala Zmocnitele ve veškerých úkonech spojených s uzavíráním smluv týkajících se zřizování věcných břemen, nájemních smluv, a ostatních smluv vztahujících se k podnikatelské činnosti Zmocnitele v oblasti budování a údržby základnových stanic a sítě elektronických komunikací v jednotlivých místech České republiky (dále jen „Smlouvy“). Zmocněnec je zejména oprávněn zkoumat podmínky Smluv, kontrolovat plnění ze Smluv, účastnit se jednání a vznášet na nich připomínky, návrhy týkající se Smluv a tyto Smlouvy uzavírat/podepisovat. Tato plná moc neopravňuje Zmocněnce ke zcizování nemovitostí; a
- 2) aby zastupoval Zmocnitele při všech jednáních na všech úřadech a orgánech veřejné správy ČR v záležitostech výstavby, provozu, oprav, úprav, modernizací a sdílení telekomunikačních stožárů sítě elektronických komunikací, a to zejména na referátech ochrany životního prostředí, na stavebních úřadech, na dotčených správách CHKO a Národních parků, a dále při všech jednáních s příslušnými distribučními společnostmi ohledně způsobů fakturace a řízení souvisejících s posuzováním odběru elektrické energie. Zmocněnec je zejména oprávněn podávat a přebírat žádosti a jiné písemnosti, podávat návrhy a opravné prostředky a vzdávat se jich a vést jednání jménem Zmocnitele ve všech výše uvedených záležitostech.

a aby ve všech shora uvedených věcech v té souvislosti podepisovala dokumenty a vykonávala veškeré úkony s výše uvedenými související.

Zmocněnec je oprávněn pověřit výkonem této plné moci svého zaměstnance. Toto pověření tvoří nedílnou přílohu

**Vodafone Czech Republic a.s.**, with the registered office at náměstí Junkových 2808/2, 155 00 Praha 5, Identification Number: 257 88 001, registered in the Commercial Register maintained by the Municipal Court in Prague, File No. B 6064 (the „Grantor“) hereby grants

### The Power of Attorney

to company **Vantage Towers s.r.o.**, with the registered office at Závishiova 502/5, Nusle, 140 00 Praha 4, Identification Number 090 56 009, registered in the Commercial Register maintained by the Municipal Court in Prague, File No. C 330005, (the „Agent“),

to represent and act on behalf of the Grantor in the following matters:

- 1) to represent the Grantor to all acts relating to entering into Easement Agreements, Lease Agreements and other agreements concerning the Grantor's business in the area of building and maintaining BTSs and electronic communication networks within the territory of the Czech Republic (hereinafter the „Agreements“). The Agent is authorised, including but not limited, to examine terms and conditions of the Agreements, to check performance thereof, to participate in negotiations and to raise objections and motions relating to the Agreements and to execute/sign the Agreements. The Power of Attorney does not empower the Agent to alienate real estates; and
- 2) to represent the Grantor at all negotiations before all offices and public administration authorities of the CR in the matters relating to building, operating, repairing, adjusting, renovating and sharing telecommunication masts of electronic communication network, including but not limited to environmental departments, building offices, protected landscape area administrations and national park administrations, and further at all negotiations with power distribution plants concerning the methods of billing and the procedure of assessing consumption of electric power. The Agent is authorised to file and take over applications and other papers, to file motions and remedies and to waive them and to act on behalf of the Grantor in respect of all the above-mentioned matters.

and to sign the documents and execute any and all acts relating to all above described matters.

The Agent is entitled to authorize its employee to exercise this Power of Attorney on his behalf. This authorization is

č. 1 této plné moci.

Tato plná moc je udělena na dobu určitou do 31.3.2023.

Tato plná moc je vyhotovena v českém a anglickém jazyce. V případě rozporů je rozhodující česká verze.

V Praze dne 31.3.2022

  
Milan Kníže  
člen představenstva  
Member of the Board of Directors  
Vodafone Czech Republic a.s.

Tuto plnou moc přijímáme:

V Praze dne

  
Jiří Švarc  
Jednatel / Executive Director  
Vantage Towers s.r.o.

attached to the Power of Attorney as Annex No. 1.

This Power of Attorney is granted for the definite period until 31.3.2023.

This Power of Attorney is executed in the Czech and English language. In the event of discrepancies, the Czech version prevails.

In Prague on 31.3.2022

  
Jan Klouda  
člen představenstva  
Member of the Board of Directors  
Vodafone Czech Republic a.s.

We accept this Power of Attorney:

In Prague on

  
Petr Procházka  
Jednatel / Executive Director  
Vantage Towers s.r.o.



**POVĚŘENÍ**

**AUTHORIZATION**

Zmocněnec tímto pověřuje

The Agent hereby authorizes

**Bohumíra Krejčíka,**

**Bohumír Krejčík,**

zaměstnance Zmocněnce, datum narození  
trvalé bydliště  
(„zaměstnanec“),

an employee of the Agent, date of birth  
permanent residence at  
"Employee"), (the

aby jménem Zmocněnce jednal ve všech věcech plné  
moci udělené mu Zmocnitelem a činil v této souvislosti  
veškerá právní jednání.

to exercise in whole extent on behalf of the Agent the Power  
of Attorney granted to the Agent by the Grantor and take all  
legal actions in this regard.

Pověřený zaměstnanec je ve výše uvedeném rozsahu  
a po dobu pracovního poměru ve společnosti  
Zmocněnce oprávněn a pověřen jednat jménem  
Zmocněnce samostatně.

The Authorized Employee is entitled and authorized to act  
on behalf of the Agent independently for the period of her  
employment with the Agent.

Pověřený zaměstnanec není oprávněn dle svého  
uvážení jmenovat zástupce se všemi či částí oprávnění  
dle tohoto pověření.

The Authorized Employee is not entitled to appoint  
a substitute at her discretion, with all or part of the powers  
granted hereunder.

Toto pověření je uděleno na dobu určitou do 31.3.2023.

This Authorization is granted for the definite period until  
31.3.2023.

Toto pověření je vyhotoveno v českém a anglickém  
jazyce. V případě rozporů je rozhodující česká verze.

This Authorization is executed in the Czech and English  
language. In the event of discrepancies, the Czech version  
prevails.

V Praze dne 05. 04. 2022

In Prague on 05. 04. 2022



**Jiří Švarc**  
Jednatel / Executive Director  
Vantage Towers s.r.o.



**Petr Procházka**  
Jednatel / Executive Director  
Vantage Towers s.r.o.

Dne / On 5. 4. 2022

Pověření přijímám v plném rozsahu / I accept the Authorization.



**Bohumír Krejčík**

**PROHLÁŠENÍ O PRAVOSTI PODPISU NA LISTINĚ NESEPSANÉ ADVOKÁTEM**

Běžné číslo knihy o prohlášeních o pravosti podpisu 017472/391/392/2022/C.

Já, níže podepsaný Mgr. Radim Obst, advokát se sídlem v Praze 4, Na strži 2102/61a, zapsaný v seznamu advokátů vedeném Českou advokátní komorou pod ev. č. 17982, prohlašuji, že tuto listinu, přede mnou vlastnoručně ve 2 vyhotoveních noddensali-

Mgr. Jan Klouda, nar. \_\_\_\_\_ i, bytem P... \_\_\_\_\_ 5, jehož totožnost jsem zjistil z občanského průkazu č. :

Ing. Milan Kníže Ph.D., nar. \_\_\_\_\_ bytem I \_\_\_\_\_, jehož totožnost jsem zjistil z občanského průkazu č. : \_\_\_\_\_ laného P

Podepsaný advokát tímto prohlášením o pravosti podpisu nepotvrzuje správnost ani pravdivost údajů uvedených v této listině, ani její soulad s právními předpisy.

V Praze, dne 31.3.2022

Mgr. Radim Obst  
advokát  
v. r.

Mgr. Radim Obst, advokát  
zapsán v seznamu ČAK č. 17982  
IČO: 06700815 - DIČ: CZ890802  
se sídlem Praha 4, Na strži 2102/61a  
Tel.: 777 453 487, e-mail: radim.obst@post.cz  
ID datové schránky: 6wn38gv



Mgr. Radim Obst, advokát  
zapsán v seznamu ČAK č. 17982  
IČO: 06700815 - DIČ: CZ8908036104  
se sídlem Praha 4, Na strži 2102/61a, PSC 140 00  
Tel.: 777 453 487, email: radim.obst@post.cz  
ID datové schránky: 6wn38gv



**JUDr. RADIM DRÁŠIL**  
NOTÁŘ V PRAZE  
140 00 Praha 4, Na Pankráci 11  
tel. č. 261216470-71



**Ověření - legalizace**

Ověřuji, že pod pořadovým číslem 1ATDCZD tuto listinu přede mnou vlastnoručně podepsala níže uvedená osoba, jejíž totožnost byla prokázána:  
Ina. Iliř Švarc, nar. \_\_\_\_\_

Praha 4, dne 05.04.2022



**Ověření - legalizace**

Ověřuji, že pod pořadovým číslem 1ATDE4T tuto listinu přede mnou vlastnoručně podepsala níže uvedená osoba, jejíž totožnost byla prokázána:  
Petr Procházka, nar. 1 \_\_\_\_\_

Praha 4, dne 05.04.2022

