

1. Město Znojmo, IČO 00293881, DIČ CZ00293881
se sídlem Obroková 1/12, 669 02 Znojmo
povinný subjekt dle § 2 odst. 1) zákona č. 340/2015 Sb. (o registru smluv)
pro účely této smlouvy jednající Mgr. Alenou Rybníčkovou, vedoucí odboru majetkového
Městského úřadu Znojmo

jako půjčitel na straně jedné (dále jen „*půjčitel*“)

a

2.

jako vypůjčitel na straně druhé (dále jen „*vypůjčitel*“)

tímto spolu (společně dále jen „*smluvní strany*“) uzavírají níže uvedeného dne, měsíce a roku
podle ust. § 2193 a násl. zákona č. 89/2012 Sb., občanský zákoník, ve znění pozdějších
předpisů (dále jen „*občanský zákoník*“)

tuto

SMLOUVU O VÝPŮJČCE

č. 0604/2022

(dále jen „*tato smlouva*“)

I.

- 1.1. Půjčitel je vlastníkem pozemku parc. č. 2567/5 o celkové výměře 3 352 m², ostatní plocha, zeleň, jenž je zapsán v katastru nemovitostí na LV č. 10001, vedeném Katastrálním úřadem pro Jihomoravský kraj, Katastrální pracoviště Znojmo, pro okres Znojmo, obec Znojmo, k. ú. Znojmo-město (dále jen „*Pozemek*“).

II.

- 2.1. Půjčitel tímto přenechává vypůjčitelí bezplatně k dočasnému užívání část pozemku, parc. č. 2567/5, o výměře cca 1 m², jenž je blíže specifikován v situačním plánu a tvoří Přílohu č. 1 této smlouvy (dále jen „*Předmět výpůjčky*“). Vypůjčitel Předmět výpůjčky od půjčitele bezplatně k dočasnému užívání přijímá.

III.

- 3.1. Předmět výpůjčky je přenecháván vypůjčitelí za účelem akce „*Umístění reklamního stanu*“ (dále jen „*Akce*“). Vypůjčitel je povinen užívat Předmět výpůjčky způsobem přiměřeným povaze věci.
- 3.2. Vypůjčitel není oprávněn věc přenechat jiné osobě bez svolení půjčitele.

IV.

- 4.1. Předmět výpůjčky je vypůjčitelu přenechán na dobu určitou ode dne **04.06.2022 do 08.06.2022**.

V.

- 5.1. Vypůjčitel prohlašuje, že se před podpisem této smlouvy seznámil se stavem Předmětu výpůjčky a v tomto stavu Předmět výpůjčky přijímá.
- 5.2. Vypůjčitel dále prohlašuje, že Předmět výpůjčky je ke dni uzavření této smlouvy ve stavu způsobilém k užívání a že byl řádně půjčitelem poučen, jak má Předmět výpůjčky užívat.

VI.

- 6.1. Obvyklé náklady spojené s užíváním Předmětu výpůjčky nese vypůjčitel ze svého. Vypůjčitel nemá nárok na náhradu mimořádných nákladů, vynaloží-li je na Předmět výpůjčky.
- 6.2. Vypůjčitel je povinen vrátit Předmět výpůjčky na své náklady, ve stavu v jakém jej od půjčitele převzal.

VII.

- 7.1. Vypůjčitel se zavazuje, že bude při propagaci Akce uvádět informaci, že se koná za podpory půjčitele s uvedením loga půjčitele.
- 7.2. Vypůjčitel je dále povinen v místě realizace Akce umístit viditelně informaci, že se Akce koná za podpory půjčitele s uvedením loga půjčitele.
- 7.3. Za účelem splnění povinností uvedených v čl. VII. této smlouvy uděluje půjčitel vypůjčitelu souhlas s použitím loga půjčitele.

VIII.

- 8.1. Strany této smlouvy konstatují, že uzavření této smlouvy je v souladu se Směrnicí pro nakládání s majetkem města Znojma č. 9/2017, účinná dnem 01.01.2018, ve znění Dodatku č. 1 ze dne 15.03.2021.
- 8.2. Tato smlouva nabývá platnosti okamžikem jejího podpisu poslední smluvní stranou.
- 8.3. Tuto smlouvu lze změnit jen na základě dohody smluvních stran uzavřené v písemné formě.
- 8.4. Tato smlouva obsahuje úplné ujednání o předmětu smlouvy o všech náležitostech, které smluvní strany měly a chtěly ve smlouvě ujednat, a které považují za důležité pro závaznost této smlouvy. Žádný projev smluvních stran učiněný při jednání o této smlouvě ani projev učiněný po uzavření této smlouvy nesmí být vykládán v rozporu s výslovnými ustanoveními této smlouvy a nezakládá žádný závazek žádné ze smluvních stran.
- 8.5. Smluvní strany si nepřejí, aby nad rámec výslovných ustanovení této smlouvy byla jakákoliv práva a povinnosti dovozována z dosavadní či budoucí praxe zavedené mezi stranami či zvyklostí zachovávaných obecně či v odvětví týkajícím se předmětu plnění této smlouvy, ledaže je v této smlouvě výslovně sjednáno jinak. Vedle shora uvedeného si smluvní strany potvrzují, že si nejsou vědomy žádných dosud mezi nimi zavedených obchodních zvyklostí či praxe.

- 8.6. Smluvní strany vylučují aplikaci ust. § 545 občanského zákoníku v tom rozsahu, že jejich právní jednání nebude vyvolávat právní následky plynoucí ze zvyklostí a zavedené praxe stran.
- 8.7. Vypůjčitel tímto na sebe bere nebezpečí změny okolností ve smyslu ust. § 1765 odst. 2 občanského zákoníku.
- 8.8. Smluvní strany výslovně potvrzují, že základní podmínky této smlouvy jsou výsledkem jednání stran a každá ze stran měla příležitost ovlivnit obsah základních podmínek této smlouvy.
- 8.9. Ukáže-li se některé z ustanovení této smlouvy neplatným, posoudí se vliv této vady na ostatní ustanovení této smlouvy podle § 576 občanského zákoníku; to platí obdobně pro případ zdánlivého (nicotného) ustanovení této smlouvy. V pochybnostech se má za to, že by k uzavření této smlouvy došlo i bez neplatné (resp. zdánlivé) části.
- 8.10. Tato smlouva je vyhotovena ve čtyřech stejnopisech, z nichž každá ze smluvních stran obdrží po dvou stejnopisech.
- 8.11. Pokud jakákoli část závazku podle této smlouvy je nebo se stane neplatnou, zdánlivou či nevymahatelnou, nebude to mít vliv na platnost a vymahatelnost ostatních závazků podle této smlouvy a smluvní strany se zavazují nahradit takovou neplatnou, zdánlivou nebo nevymahatelnou část závazku novou, platnou a vymahatelnou částí závazku, jejíž předmět bude nejlépe odpovídat předmětu původního závazku. Pokud by tato smlouva neobsahovala nějaké ustanovení, jehož stanovení by bylo jinak pro vymezení práv a povinností odůvodněné, smluvní strany učiní vše pro to, aby takové ustanovení bylo do této smlouvy doplněno.
- 8.12. Smluvní strany prohlašují, že tuto smlouvu uzavřely svobodně, vážně, určitě a srozumitelně po vzájemné dohodě, souhlasí s jejím zněním, což potvrzují svými podpisy připojenými pod její text.
- 8.13. Tato smlouva nabývá platnosti a účinnosti dnem podpisu oběma smluvními stranami, ledaže je některá ze smluvních stran subjektem povinným dle zákona č. 340/2015 Sb., o zvláštních podmínkách účinnosti některých smluv, uveřejňování těchto smluv a o registru smluv (zákon o registru smluv), v takovém případě nabývá smlouva účinnosti uveřejněním v registru smluv.

Ve Znojmě dne 03.06.2022

Půjčitel:

Město Znojmo
odbor majetkový

Vypůjčitel:

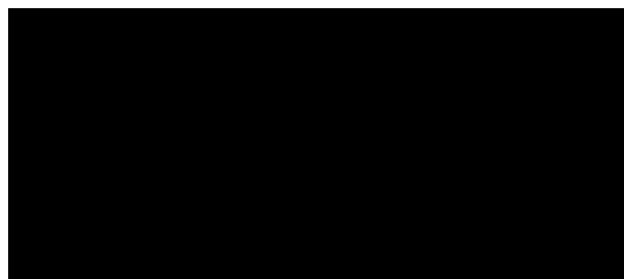
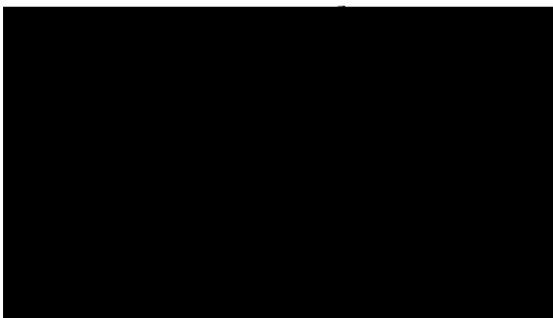

Příloha č. 1 - Situační plánek zakreslení Předmětu výpůjčky

2488

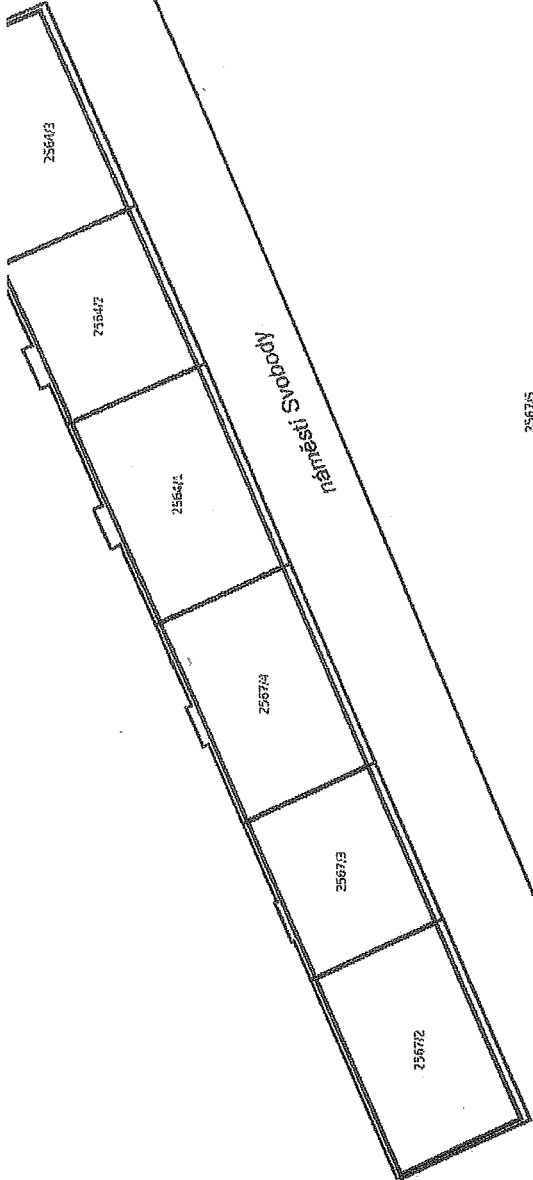
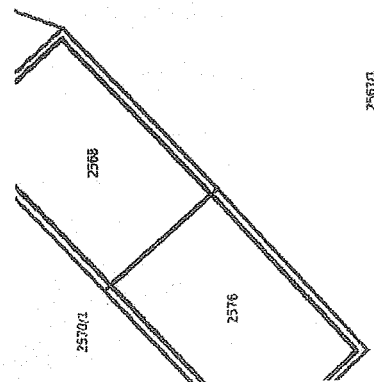

257071

2568

2576

25671

25672

25673

25674

25647

25647

25643

národní svobody

35675

Sokolská

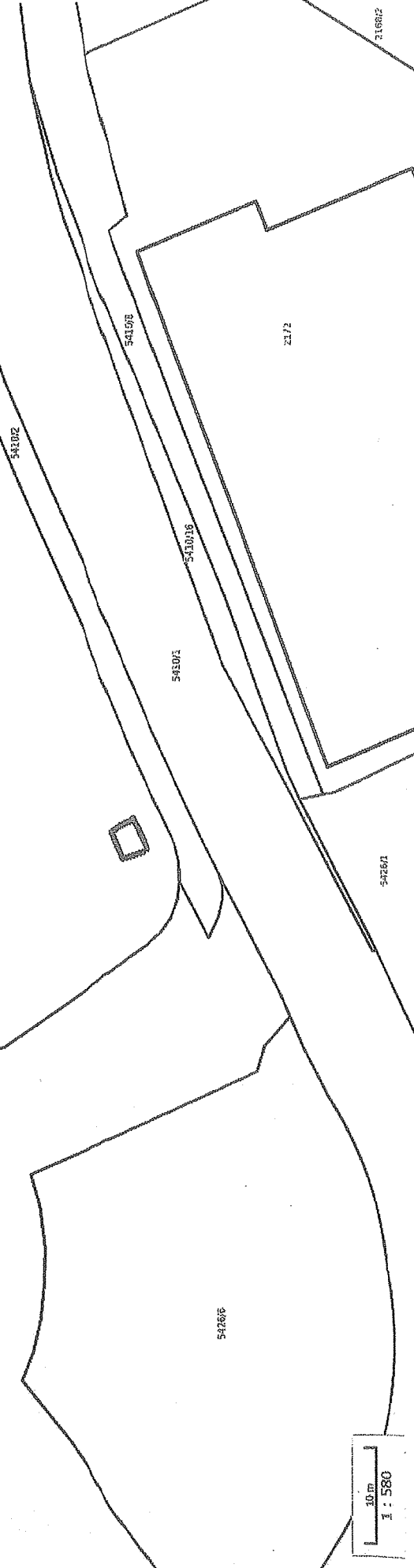

39875

54102

54108

54301

543016

2172

54261

21682

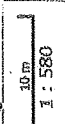

10 m

1 : 580