



Kupní smlouva č. HS/0093/22

uzavřená ve smyslu ustanovení § 2079 a násl. č. 89/2012 Sb., občanský zákoník, ve znění pozdějších předpisů (dále jen „*Občanský zákoník*“),

Smluvní strany

statutární město Ostrava

sídlo: Prokešovo náměstí 1803/8, 729 30 Ostrava – Moravská Ostrava

IČO: 00845451

DIČ: CZ00845451 – plátce DPH

pro potřeby vystavení daňových dokladů odběratel nebo zákazník

městský obvod Slezská Ostrava

sídlo: Těšínská 138/35, 710 16 Ostrava – Slezská Ostrava

ID datové schránky: 56zbpub

zástupce: Bc. Richard Vereš, starosta

ve věcech smluvních: Jiří Till, vedoucí odboru hospodářské správy

ve věcech technických: Jiří Till, tel.: 599 410 012, mobil: [REDACTED]
e-mail: [REDACTED] – vedoucí odboru hospodářské správy Úřadu městského obvodu Slezská Ostrava

peněžní ústav: Česká spořitelna, a.s., pobočka Ostrava

číslo účtu: 27-1649322359/0800

pro potřeby vystavení daňových dokladů příjemce nebo zasílací adresa

na straně jedné jako kupující, dále jen „Kupující“

a

AMBRA – Group, s.r.o.

sídlo: Potoční 1094, 738 01 Frýdek-Místek

zapsaná(ý) v živnostenském rejstříku/obchodním rejstříku vedeném Krajským soudem v Ostravě, oddíl C, vložka 16590

doručovací adresa: Sedliště 398, 739 36 Sedliště

ID datové schránky: qhzk7xt

zástupce: Pavel Svoboda, jednatel společnosti

ve věcech smluvních: Ing. Pavel Svoboda, prokurista společnosti

- tel.: +420 558 639 115, mobil: [REDACTED], e-mail: [REDACTED]

ve věcech technických: Michaela Strnadlová

- tel.: +420 558 639 122, mobil: +[REDACTED], e-mail: [REDACTED]

IČO: 25379887

DIČ: CZ25379887

bankovní ústav: Komerční banka, a.s.

číslo účtu: [REDACTED]

je plátcem DPH: ano

číslo smlouvy:

na straně druhé jako prodávající, dále jen „Proávající“

uzavírají níže uvedeného dne, měsíce a roku tuto **kupní smlouvu** (dále jen „*Smlouva*“)



Článek I. Základní ustanovení

1. Tato Smlouva je uzavřena na základě výsledku veřejné zakázky pod názvem – „**Nákup kancelářského vybavení včetně dodávky a montáže**“, zadanou dle zákona č. 134/2016 Sb., o zadávání veřejných zakázek, ve znění pozdějších předpisů a v souladu s příslušnými ustanoveními Občanského zákoníku.
2. Smluvní strany uzavírají Smlouvu za účelem dodávky **kancelářského vybavení**.

Článek II. Předmět koupě

1. Předmětem koupě jsou movité věci, a to **kancelářské vybavení včetně dodávky a montáže**, dále jen „*Předmět koupě*“ či „*Zboží*“.

Článek III. Předmět Smlouvy

1. Prodávající se zavazuje Kupujícímu dodat a odevzdat Zboží a umožnit Kupujícímu nabýt vlastnické právo ke Zboží, to vše za podmínek ujednaných ve Smlouvě.
2. Kupující se zavazuje řádně a včas dodané Zboží od Prodávajícího převzít a zaplatit Prodávajícímu za poskytnuté plnění kupní cenu dle čl. IV. Smlouvy, to vše za podmínek ujednaných ve Smlouvě.

Článek IV. Kupní cena

1. Smluvní strany se dohodly na kupní ceně za Zboží **ve výši celkem 722 258,00 Kč (slovy: sedm set dvacet dva tisíc dvě stě padesát osm korun českých) bez DPH, tj. 873 932,00Kč včetně DPH (slovy: osm set sedmdesát tři tisíc devět set třicet dva korun českých)**.
2. Daň z přidané hodnoty (DPH) bude stanovena ve výši dle právních předpisů platných a účinných ke dni zdanitelného plnění a vyplývá-li to z platné legislativy. Prodávající odpovídá za to, že sazba DPH bude stanovena v souladu s platnými a účinnými právními předpisy.
3. V kupní ceně jsou zahrnuty veškeré náklady Prodávajícího spojené s plněním předmětu Smlouvy včetně nákladů na dopravu Předmětu koupě do místa plnění a jeho montáže na místě.

Článek V. Doba a místo plnění

1. Prodávající se zavazuje Předmět koupě dodat do místa plnění: Sociální služby Slezská Ostrava, na adrese Stará cesta 125/4, 711 00 Slezská Ostrava - Hrušov.
2. Smluvní strany se dohodly, že Prodávající Kupujícímu Předmět koupě dodá do 29 dnů od účinnosti Smlouvy.

Článek VI. Množství, jakost a provedení Předmětu koupě

1. Prodávající odevzdá Kupujícímu Předmět koupě v ujednaném množství, jakosti a provedení. Zboží musí splňovat veškeré požadavky platných a účinných právních předpisů na jakost s tím, že Zboží bude



dodáno v I. jakosti, Zboží bude nové, nerepasované a nepoužívané. Prodávající dodá Předmět koupě Kupujícímu, v souladu se Smlouvou.

Článek VII.

Objednání a odevzdání Předmětu koupě, přechod vlastnického práva a nebezpečí škody na Zboží

1. Prodávající se zavazuje dodat Zboží po domluvě s kontaktní osobou uvedenou ve Smlouvě nejpozději do lhůty, stanovené v článku V. bodu 2. Smlouvy.
2. Zboží je dodáno v okamžiku montáže Zboží Prodávajícím na místě plnění uvedeném v článku V. Smlouvy.
3. V místě plnění, uvedeném v článku V. Smlouvy, od Prodávajícího Zboží převezme zástupce (pověřený zaměstnanec) Kupujícího, který převzetí Zboží, s uvedením data převzetí, stvrdí svým vlastnoručním podpisem na příslušném dokladu.
4. Příslušným dokladem prokazujícím dodání a montáž zboží se rozumí dodací list připravený Prodávajícím ve 2 stejnopisech (pro Prodávajícího a Kupujícího po 1 stejnopisu), v němž bude uvedeno alespoň:
 - a) typ Zboží,
 - b) druh Zboží,
 - c) množství (počet kusů) Zboží,
 - d) jméno a podpis předávající osoby za prodávajícího,
 - e) jméno a podpis předávající osoby za kupujícího,
 - f) datum předání Zboží,(dále jen „**Dodací list**“). Prodávající a Kupující jsou dále oprávněni uvést v Dodacím listu cokoliv, co budou považovat za nutné.
5. Prodávající odpovídá za to, že údaje v Dodacím listu odpovídají skutečnosti. V případě nesprávných údajů je Kupující oprávněn odmítnout převzít Zboží do doby, než Prodávající předloží Dodací list ve správném znění.
6. Prodávající a Kupující si každý ponechá po 1 stejnopisu Dodacího listu.
7. Kupující, resp. jeho zástupce, před převzetím Zboží provede jeho prohlídku společně se zástupcem Prodávajícího, a to zejména:
 - a) druhu, typu a množství (počtu kusů) Zboží,
 - b) zjevných jakostních vlastností,
 - c) zda nedošlo k poškození Zboží při přepravě,
 - d) dodaných dokladů.
8. V případě zjištěných zjevných vad Zboží při prohlídce může Kupující odmítnout jeho převzetí, což řádně i s důvody včetně popisu vady a datem uvede a svým podpisem potvrdí v Dodacím listu.
9. Vlastnické právo ke Zboží přechází na Kupujícího okamžikem jeho předání a převzetí na základě Dodacího listu.
10. Nebezpečí škody na Zboží přechází dnem převzetí Zboží Kupujícím na základě Dodacího listu.

Článek VIII.

Platební podmínky

1. Prodávající se zavazuje po Kupujícím nepožadovat před převzetím Předmětu koupě zálohy ani jiné platby.
2. Kupující uhradí Prodávajícímu ujednanou kupní cenu za dodané Zboží dle čl. IV. Smlouvy po odevzdání a převzetí dodávky Zboží v souladu se Smlouvou.
3. Podkladem pro úhradu ujednané kupní ceny za dodané Zboží v rámci každé dodávky Zboží dle čl. IV. Smlouvy je vyúčtování označené jako faktura, které bude mít náležitosti daňového dokladu dle zákona



č. 235/2004 Sb., o dani z přidané hodnoty, ve znění pozdějších předpisů (dále jen „**Zákon o DPH**“), (dále jen „**Faktura**“).

4. Faktura musí kromě náležitostí stanovených platnými právními předpisy pro daňový doklad dle § 29 Zákona o DPH obsahovat i tyto údaje:
 - a) obchodní firmu, název, či jméno a příjmení, sídlo, IČO a DIČ Prodávajícího,
 - b) název, sídlo, IČO a DIČ Kupujícího,
 - c) číslo a datum vystavení Faktury,
 - d) lhůtu splatnosti Faktury,
 - e) označení peněžního ústavu a číslo účtu, na který má být zaplacen,
 - f) sazbu DPH,
 - g) označení osoby, která Fakturu vystavila, včetně jejího podpisu a kontaktního telefonu.
5. Přílohou Faktury bude kopie Dodacího listu.
6. Prodávající je oprávněn vystavit Fakturu den po dni předání Předmětu koupě Kupujícímu, v souladu s čl. VII. Smlouvy.
7. Dnem zdanitelného plnění Faktury je den předání Předmětu koupě Kupujícímu.
8. Smluvní strany se dohodly, že úhrada vystavené Faktury bude provedena na číslo účtu uvedené Prodávajícím ve Faktuře bez ohledu na číslo účtu uvedené v záhlaví Smlouvy. Musí se však jednat o číslo účtu zveřejněné způsobem umožňujícím dálkový přístup dle § 96 Zákona o DPH. Zároveň se musí jednat o účet vedený v tuzemsku.
9. Lhůta splatnosti Faktury je 30 dní od jejího doručení, příp. dojití, Kupujícímu. Povinnost Kupujícího zaplatit je splněna dnem odepsání příslušné částky z účtu Kupujícího ve prospěch účtu Prodávajícího.
10. Kupující je oprávněn před uplynutím lhůty splatnosti vrátit Fakturu bez zaplacení, a to v případě, kdy Faktura neobsahuje potřebné náležitosti nebo má jiné závady v obsahu. Ve vrácené Faktuře musí Kupující uvést důvod vrácení. Prodávající provede opravu vystavením nové Faktury. Oprávněným vrácením Faktury přestává běžet původní lhůta splatnosti. Celá lhůta splatnosti běží znovu ode dne doručení, příp. dojití, nově vystavené Faktury.
11. Stane-li se Prodávající nespolehlivým plátcem daně ve smyslu § 106a Zákona o DPH, je povinen neprodleně tuto skutečnost sdělit Kupujícímu.
12. Pokud se stane Prodávající nespolehlivým plátcem daně dle § 106a Zákona o DPH, je Kupující oprávněn uhradit Prodávajícímu za zdanitelné plnění částku bez DPH a úhradu samotné DPH provést přímo na účet správce daně v souladu s § 109a Zákona o DPH. Zaplacení částky ve výši DPH na účet správce daně Prodávajícího a zaplacení Prodávajícímu kupní ceny bez DPH bude považováno za splnění závazku Kupujícího uhradit ujednanou kupní cenu.

Článek IX.

Odpovědnost za vady a záruka za jakost

1. Prodávající odpovídá Kupujícímu, že Zboží při převzetí nemá vady.
2. V případě zjištění vady při prohlídce Zboží při jeho převzetí je Kupující povinen postupovat dle čl. VII. odst. 8 Smlouvy.
3. Vyjde-li vada, kterou Zboží mělo v době uzavření Smlouvy najevo až po předání Zboží a Prodávající na ni Kupujícího neupozornil, má Kupující právo na dodání nového Zboží bez vady či chybějící části Zboží. Do doby odstranění vady Zboží dle předchozí věty není Kupující povinen zaplatit ujednanou kupní cenu.
4. Práva a povinnosti z vadného plnění se řídí příslušnými ustanoveními Občanského zákoníku.
5. Prodávající Kupujícímu poskytuje na Zboží **záruku za jakost** ve smyslu ustanovení § 2165 odst. 2 a násl. a § 2113 a násl. Občanského zákoníku v délce **24 měsíců**.
6. Záruční doba začíná běžet od předání Zboží Kupujícímu na základě Dodacího listu.
7. Veškeré vady Zboží je Kupující povinen uplatnit u Prodávajícího bez zbytečného odkladu poté, kdy vadu zjistil, a to formou písemného oznámení (popř. e-mailem) obsahujícího co nejpodrobnější specifikaci zjištěné vady, její popis a projevy (dále též „**Reklamace**“). Jakmile Kupující odešle toto oznámení, má se za to, že požaduje bezplatné odstranění vady.



8. Odstranění vady Prodávající provede dodáním nového Zboží bez vady či chybějícího Zboží, a to bez zbytečného odkladu, nejpozději do 14-ti pracovních dnů ode dne dojití, příp. doručení, Reklamace.
9. Prodávající Kupujícímu obratem potvrdí doručení Reklamace a dobu trvání odstranění vady, a to v písemné formě (popř. e-mailem).
10. Neshodnou-li se smluvní strany v otázce uznatelnosti Reklamace, nese náklady na odstranění reklamované vady v těchto sporných případech Prodávající až do případného rozhodnutí soudu. Prokáže-li se, že Kupující reklamoval vadu neoprávněně, je Kupující povinen uhradit Prodávajícímu veškeré, jemu v souvislosti s odstraněním vady vzniklé, náklady.
11. Prodávající je povinen uhradit Kupujícímu majetkovou újmu (škodu), která vznikla vadným plněním, a to v plné výši. Prodávající rovněž Kupujícímu uhradí náklady vzniklé při uplatňování práv z odpovědnosti za vady.
12. Práva ze záruky Prodávajícího za jakost lze uplatnit nejpozději do posledního dne záruční doby, přičemž i jejich uplatnění v poslední den záruční doby se považuje za včasné uplatnění.
13. Odstraněním vad není dotčen nárok Objednatele na smluvní pokutu a náhradu újmy.
14. Ujednání upravující záruku za jakost nevylučují zákonnou úpravu práv z vadného plnění obsaženou v Občanském zákoníku.

Článek X.

Náhrada majetkové a nemajetkové újmy

1. Náhrada újmy se řídí ustanoveními § 2894 a násl. Občanského zákoníku.
2. Nárok na náhradu majetkové újmy (škody) vzniká vedle nároku na smluvní pokutu ujednanou ve Smlouvě, vedle práv z vadného plnění a vedle ve Smlouvě ujednaných povinností.

Článek XI.

Smluvní pokuty

1. Nedodá-li Prodávající Kupujícímu Zboží ve lhůtě ujednané ve Smlouvě, je povinen zaplatit Kupujícímu smluvní pokutu ve výši 5% z částky odpovídající ceně nedodaného Zboží, nejméně však 500,- Kč, a to za každý i započatý den prodlení, a Kupující je oprávněn tuto smluvní pokutu započíst proti pohledávce Prodávajícího.
2. Neodstraní-li Prodávající vadu Zboží dle čl. IX. odst. 8 Smlouvy v ujednané lhůtě, je povinen zaplatit Kupujícímu smluvní pokutu ve výši 10% z částky odpovídající ceně Zboží, které mělo být dodáno nově či které chybělo, nejméně však 2.000,- Kč, a to za každý i započatý den prodlení, a Kupující je oprávněn tuto smluvní pokutu započíst proti pohledávce Prodávajícího.
3. Smluvní pokuty lze uplatnit kumulativně.
4. Smluvní strany prohlašují, že sjednaná výše smluvních pokut je přiměřená významu utvrzených povinností.
5. Prodávající se zavazuje smluvní pokutu vyčíslenou Kupujícím v písemné výzvě zaplatit do 30 dnů od doručení, příp. dojití, předmětné výzvy na účet Kupujícího uvedený ve výzvě, jinak na účet Kupujícího uvedený v záhlaví Smlouvy.
6. Zaplacení smluvní pokuty nezbavuje Prodávajícího povinnosti splnit smlouvenou povinnost smluvní pokutou utvrzenou.

Článek XII.

Zánik Smlouvy

1. Způsoby ukončení Smlouvy:
 - a) řádným a včasným **splněním**,
 - b) písemnou **dohodou** smluvních stran,



- c) písemným **odstoupením některé smluvní strany** v případech stanovených Občanským zákoníkem.

Článek XIII. **Závěrečná ujednání**

1. Nestanoví-li tato Smlouva výslovně jinak, řídí se práva a povinnosti smluvních stran platnými právními předpisy České republiky, zejména příslušnými ustanoveními Občanského zákoníku a právními předpisy souvisejícími.
2. Smlouva je vyhotovena v elektronické podobě, přičemž Objednatel i Zhotovitel ji opatří zaručeným elektronickým podpisem oprávněnými zástupci smluvních stran.
3. Smlouva nabývá platnosti a účinnosti dnem jeho podepsání zástupci obou smluvních stran; nejdříve však smlouva nabude účinnosti dnem jejího zveřejnění prostřednictvím registru smluv dle zákona č. 340/2015 Sb., o zvláštních podmínkách účinnosti některých smluv, uveřejňování těchto smluv a o registru smluv (zákon o registru smluv), ve znění pozdějších předpisů.

Doložka platnosti právního jednání dle § 41 zákona č. 128/2000 Sb., o obcích (obecní zřízení), ve znění pozdějších předpisů:

O uzavření Smlouvy rozhodla Rada městského obvodu Slezská Ostrava svým usnesením č. 4798/RMObM-Sle/1822/17 ze dne 25. 04. 2022.

Za Kupujícího

Za Prodávajícího

Datum:
Místo: Ostrava

Datum:
Místo:

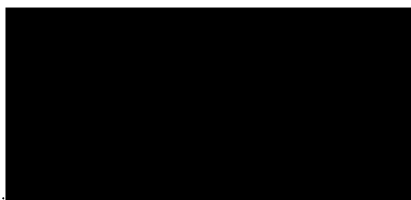

Bc. Richard Vereš
starosta

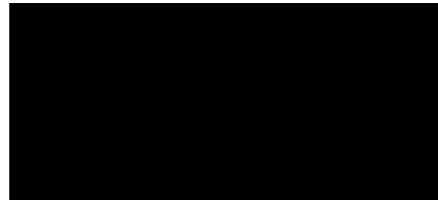

Pavel Svoboda
jednatel společnosti

Příloha:

- Seznam kancelářského vybavení – dle položek
- Výrobní dokumentace

Seznam

KANCELÁŘSKÉ VYBAVENÍ

Skříně:	cena za 1 ks	ks	celkem
V1) vysoká skřín s policemi 800x380x1974	4 442	17	75 514
V2) vysoká skřín s policemi a 2x šuplík 800x380x1974	5 341	11	58 751
N1) nízká skřín s policemi a nikou 800x380x1037	3 389	27	91 503
N2) nízká skřín 4x šulík a nikou 800x380x1038	5 037	15	75 555
B) boční skřín kw stolu 1600x550x650	4 251	1	4 251
K) šuplíkový kontejner 4x šuplík 450x550x650	4 949	8	39 592
Kovové regály:			
R4) 1000 x 400 x 2000	4 560	1	4 560
1300 x 400 x 2000	4 560	1	4 560
1500 x 400 x 2000	4 560	1	4 560
R5) 1000 x 500 x 2000	4 561	4	18 244
1500 x 500 x 2000	4 560	1	4 560
R6) 1000 x 600 x 2000	4 560	5	22 800
1300 x 600 x 2000	4 560	6	27 360
1500 x 600 x 2000	4 560	2	9 120
Stoly:			
S1) Kancel. Stůl 2200 x 900 x 760	5 044	4	20 176
S1) Kancel. Stůl 2700 x 900 x 760	5 619	1	5 619
S1) Kancel. Stůl 1800 x 900 x 760	4 634	1	4 634
S1) Kancel. Stůl s přesahem 2200 x 900 x 760	4 926	2	9 852
P1) Přístavba ke stolu 2000 x 1000 x 760	3 203	1	3 203
P1) Přístavba ke stolu 1600 x 900 x 760	3 137	1	3 137
P1) Přístavba ke stolu 1600 x 1000 x 760	2 811	1	2 811
M) Malý konf.stolek horní deska 900x450x36	648	6	3 888
kovová podnož konferáku 900x450x400	6 139	6	36 834
J1) Jídelní stůl hor.deska 1300x900x36	1 449	1	1 449
kovová podnož jídel stolu 1300x900x760	5 206	1	5 206
J2) Jídelní stůl hor.deska 1200x900x36	1 382	1	1 382
kovová podnož jídel stolu 1200x900x760	5 105	1	5 105
JS) Jednací stůl hor.deska 2000x900x760	1 541	1	1 541
kovová podnož jednacího stolu 2000x900x760	6 209	1	6 209
ZS1) Průběžný díl zased.stolu 1900 x 900 x 36	2 599	6	15 594
kovová podnož zasedacího stolu 1900x900x760	7 328	6	43 968
ZS1) Rohový díl zased.stolu 1500 x 900 x 36	2 035	4	8 140
kovová podnož zasedacího stolu 1900x900x760	6 171	4	24 684
Z) Deska pod zrcadlo 650 x 1500 x 36	747	3	2 241
zrcadlo 550 x 1400	963	3	2 889
Š) Šatní skřín(věšáková stěna) 800 x 380 x 1974	2 202	1	2 202
ŠZ) Šatní skřín(věšáková stěna) 1000 x 380 x 1974	2 221	1	2 221
zrcadlo 550 x 1400	963	1	963
PO) Nástěnná police 1200 x 280 x 36	1 519	1	1 519
Pohovky, křesla:			
Pohovka Castello 2 Velvet, barva: bluel59 bordó, místnost 2.08	9 674	1	9 674
Křeslo Castello 1 Velvet, barva: bluel59 bordó, místnost 2.08	7 380	2	14 760
D+M výklopná zásuvka (3x elektrická zásuvka 1xUSB, 1xRJ45), místnost 3.08	1 156	8	9 248
D+M zásuvka a průchodka - kancelářské stoly	222	16	3 552
Montáž vč. dopravy	28 626	1	28 626
VRN	1	1	1
Cena celkem bez DPH			722 258 Kč
Cena celkem s 21% DPH			722 258 Kč

INVESTOR
STATUTÁRNÍ MĚSTO OSTRAVA

ZAKÁZKA
**G220371 - KANCELÁŘSKÉ
PROSTORY STARÁ CESTA**

DATUM
06.05.2022

Veškeré rozměry jsou v pořadí:
šířka x výška x hloubka (mm)



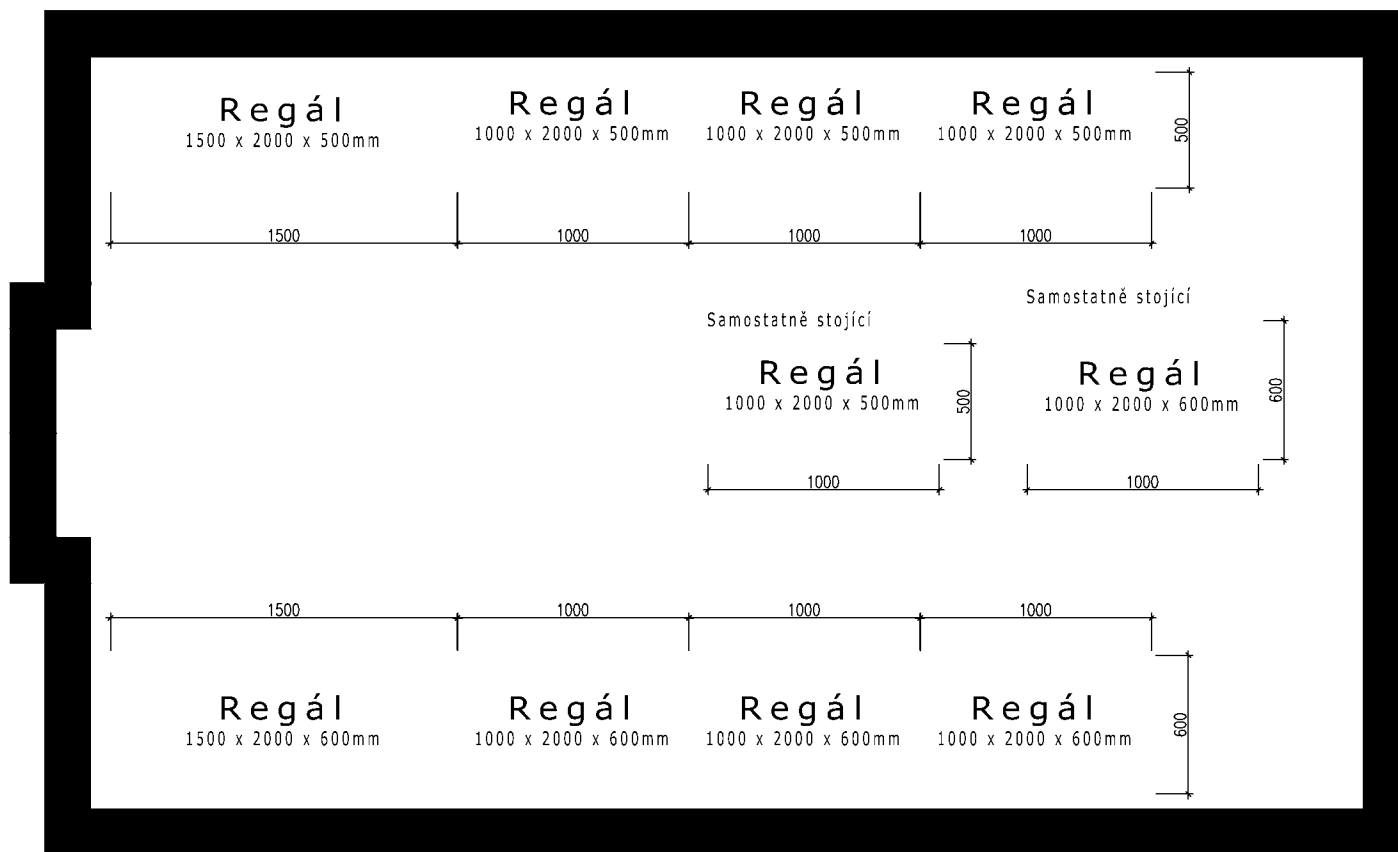

Regály:

- 1000x2000x500mm 4ks
- 1500x2000x500mm 1ks
- 1000x2000x600mm 4ks
- 1500x2000x600mm 1ks

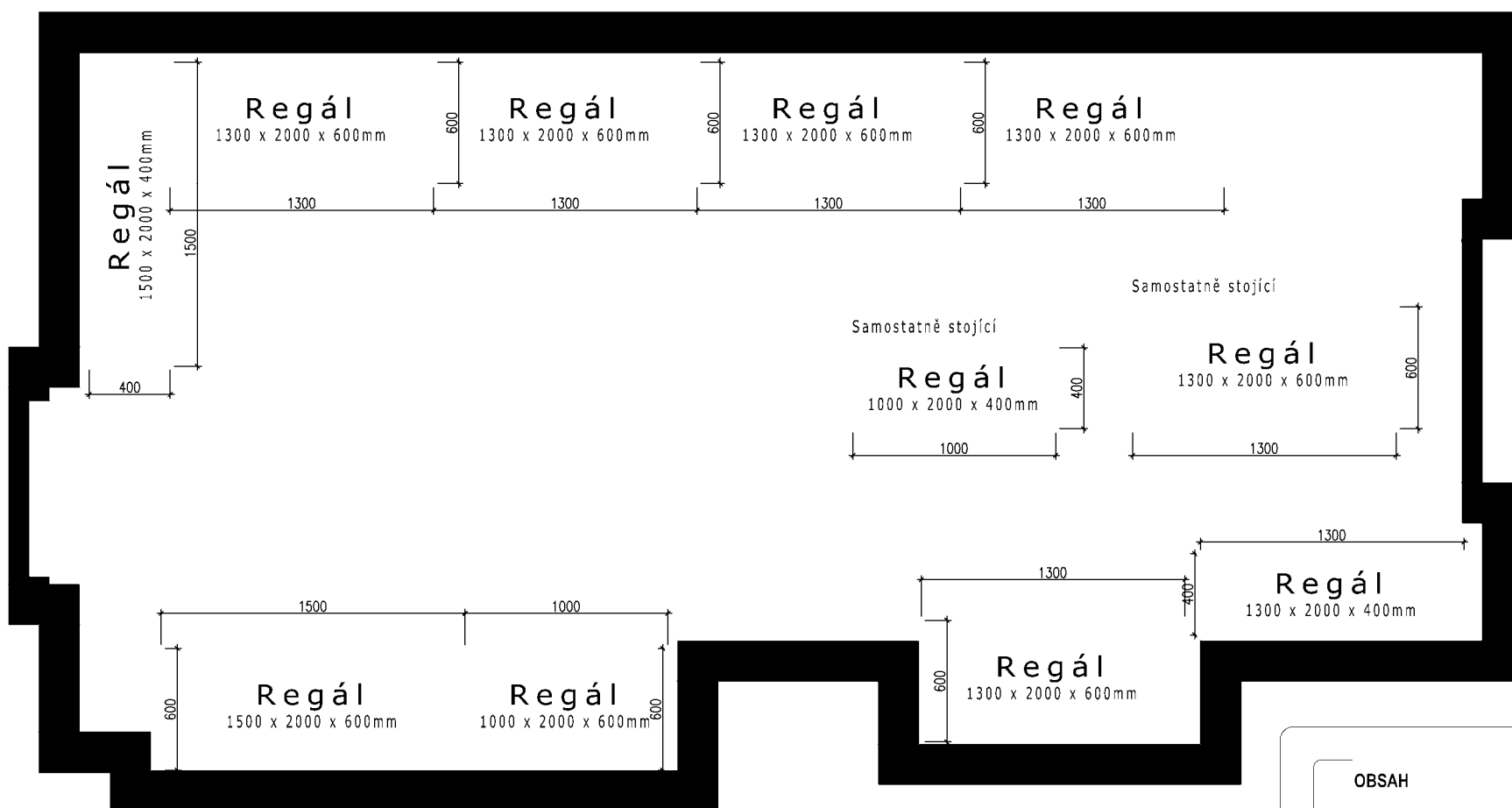

Regály:

- 1000x2000x400mm 1ks
- 1300x2000x400mm 1ks
- 1500x2000x400mm 1ks
- 1000x2000x600mm 1ks
- 1300x2000x600mm 6ks
- 1500x2000x600mm 1ks

M 1:32.676

OBSAH

DISPOZICE REGÁLŮ

NAVRHOVAL
MICHAELA STRNADLOVÁ

ZAKÁZKA
G220371

INVESTOR
STATUTÁRNÍ MĚSTO OSTRAVA

FORMÁT
A3

DATUM
06.05.2022

ČÍSLO VÝKRESU

1

INTERIÉRY
www.ambra.cz

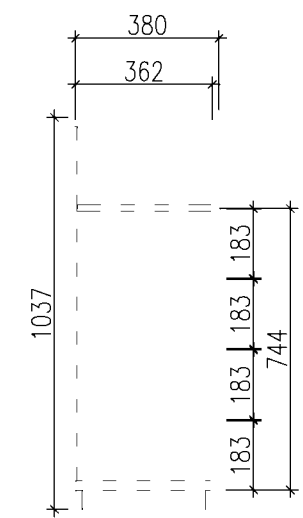
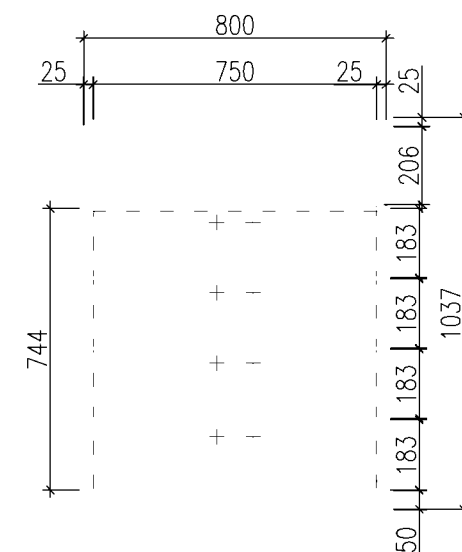
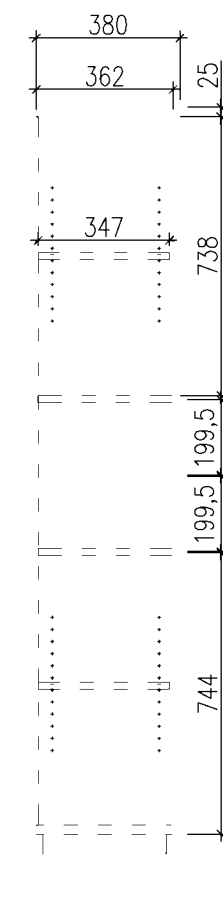
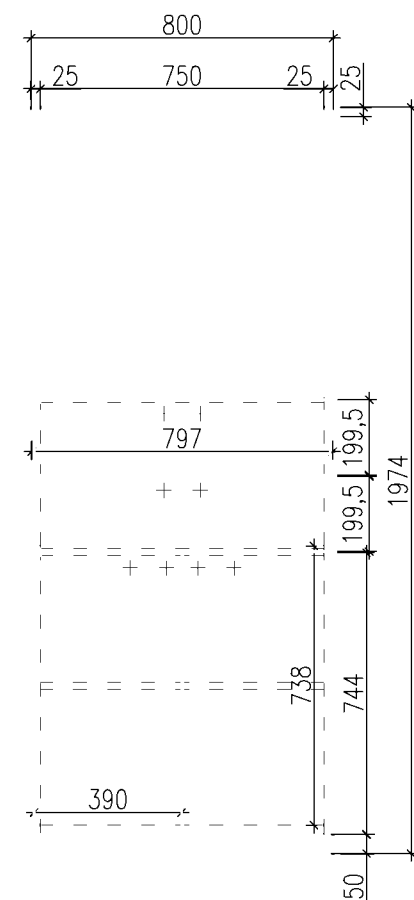
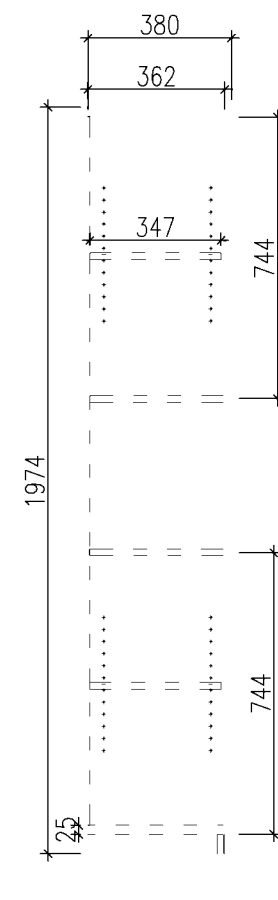
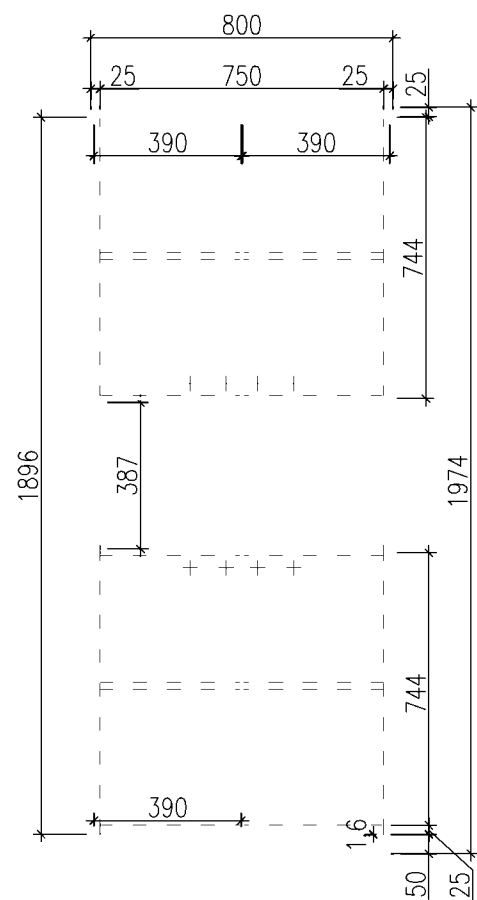

AT V1 17ks
Vysoká skříň s policemi
800x1974x380mm
dvířka a čílka LTD 573 dub mahorn PLUS
tl. 18mm
korpus LTD 013 šedá light PLUS tl. 25mm
police LTD 013 šedá light PLUS tl. 18mm

úchytky Ida 96 niki matný 35341
sokl 50mm
panty s přitahem a tlumením 157555
stavitelné police
sololitová záda HDF LAK U5034 Světle
šedá 128472

AT V2 11ks
Vysoká skříň s šuplíky
800x1974x380mm
dvířka a čílka LTD 573 dub mahorn PLUS
tl. 18mm
korpus LTD 013 šedá light PLUS tl. 25mm
police LTD 013 šedá light PLUS tl. 18mm

úchytky Ida 96 niki matný 35341
pojezdy s tlumením 286648
sokl 50mm samostatný rám
panty s přitahem a tlumením 157555
stavitelné police
sololitová záda HDF LAK U5034 Světle
šedá 128472

AT N2 15ks
Nízká skříň s policemi
800x1037x380mm
dvířka a čílka LTD 573 dub mahorn PLUS
tl. 18mm
korpus LTD 013 šedá light PLUS tl. 25mm
police LTD 013 šedá light PLUS tl. 18mm

úchytky Ida 96 niki matný 35341
sokl 50mm samostatný rám
sololitová záda HDF LAK U5034 Světle
šedá 128472
pojezdy 286648

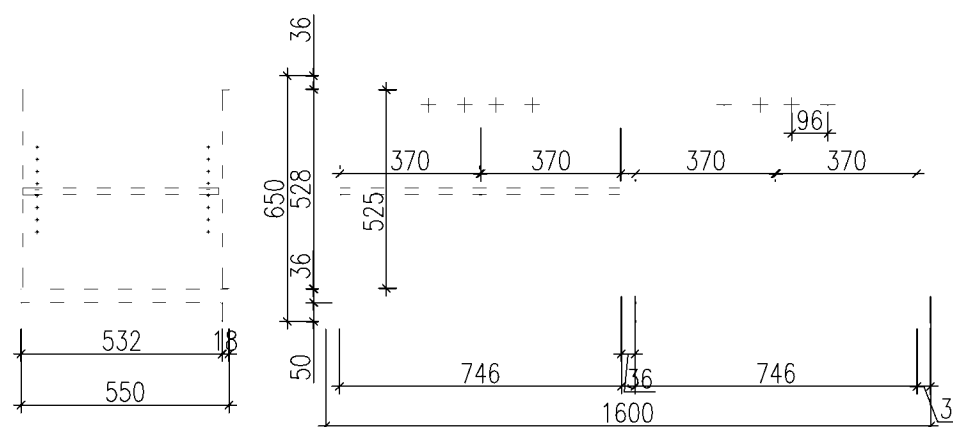
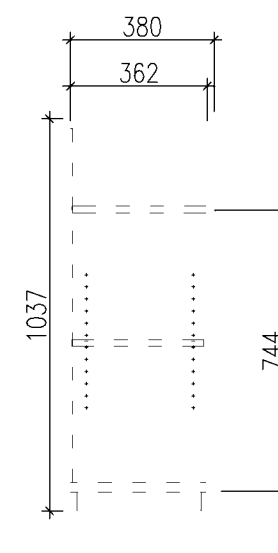
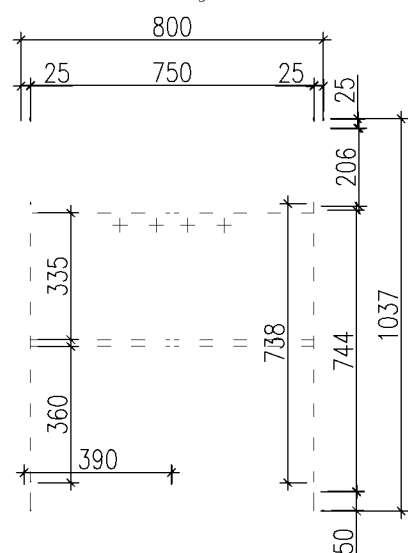

AT B 1ks
oční skříň ke stolu
1600x650x550mm
Korpus tl. 36mm
úchytky Ida 96 niki matný 35341
sokl 50mm samostatný rám

sololitová záda
Světle šedá 128472
panty s přitahem strong 157555
stavitelná police

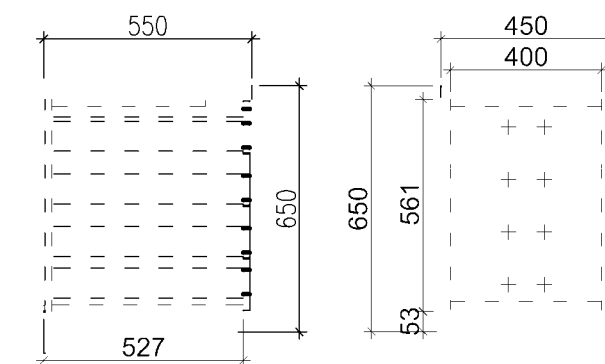

AT K 8ks
Šuplíkový mobilní kontejner pod stůl
450x650x550mm
korpus LTD 013 šedá light PLUS tl.
25mm
čílka LTD 573 dub mahorn PLUS

horní deska LTD 573 dub mahorn
PLUS tl. 36mm
úchytky Ida 96 niki matný 35341
kolečka 50mm 36146
pojezdy 13180+14358

AT N1 27ks
Nízká skříň s policemi
800x1037x380mm
dvířka a čílka LTD 573 dub mahorn PLUS
tl. 18mm
korpus LTD 013 šedá light PLUS tl. 25mm
police LTD 013 šedá light PLUS tl. 18mm

úchytky Ida 96 niki matný 35341
sokl 50mm samostatný rám
sololitová záda HDF LAK U5034 Světle
šedá 128472
panty s přitahem strong 157555
stavitelná police

OBSAH

SKŘÍŇ

NAVRHOVAL
MICHAELA STRNADLOVÁ

ZAKÁZKA
G220371

INVESTOR
STATUTÁRNÍ MĚSTO OSTRAVA

FORMÁT
A3

2

DATUM
06.05.2022
ČÍSLO VÝKRESU



M 1:20

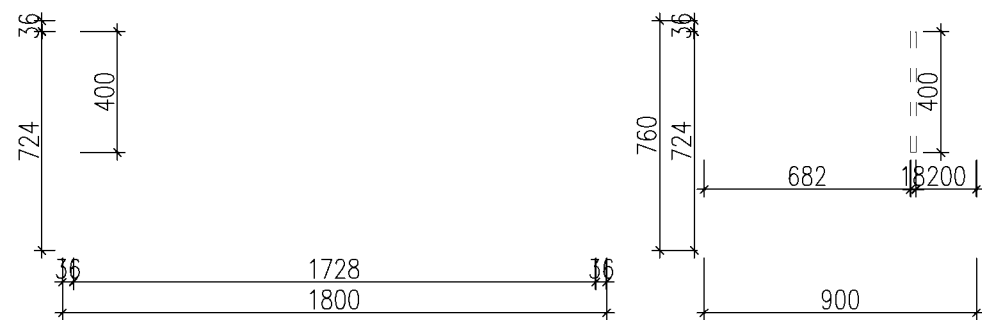

AT S3 1ks
Kancelářský stůl
1800x760x900mm
konstrukce LTD 573 dub
mahorn PLUS tl. 36mm
lub tl.18mm

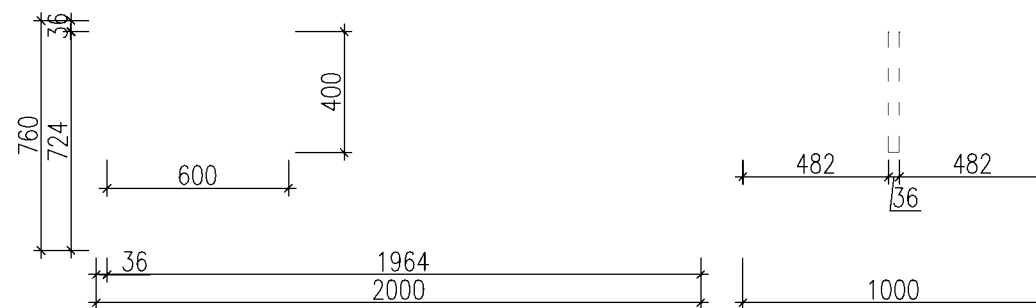

AT P1 1ks
Přístavba ke stolu
2000x760x1000mm
konstrukce LTD 573 dub
mahorn PLUS tl. 36mm

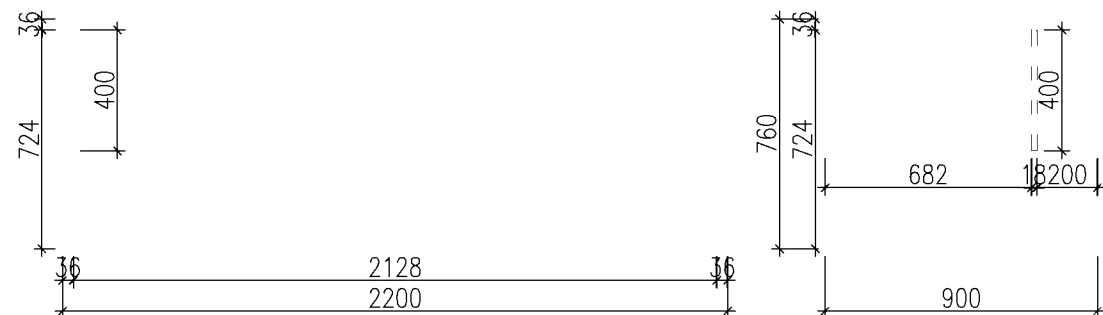

AT S1 4ks
Kancelářský stůl
2200x760x900mm
konstrukce LTD 573 dub
mahorn PLUS tl. 36mm
lub tl.18mm

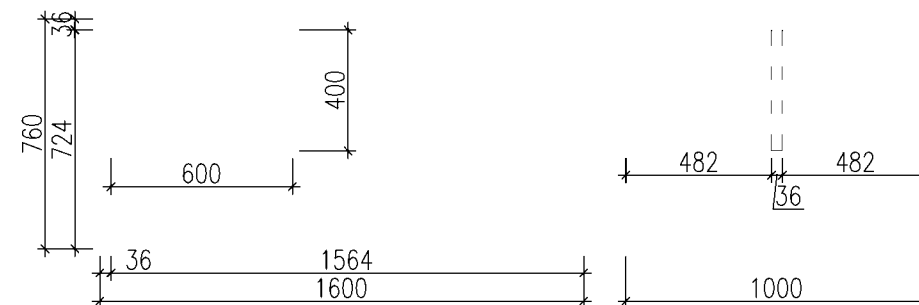

AT P3 1ks
Přístavba ke stolu
1600x760x1000mm
konstrukce LTD 573 dub
mahorn PLUS tl. 36mm

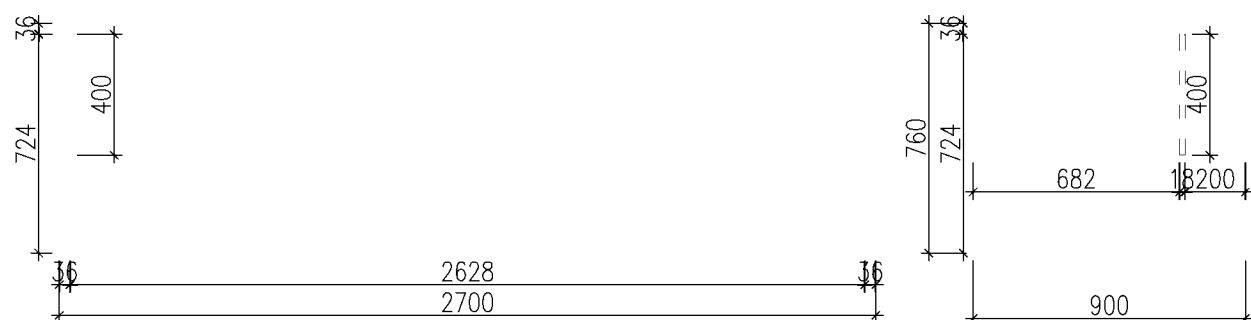

AT S2 1ks
Kancelářský stůl
2700x760x900mm
konstrukce LTD 573 dub
mahorn PLUS tl. 36mm
lub tl.18mm

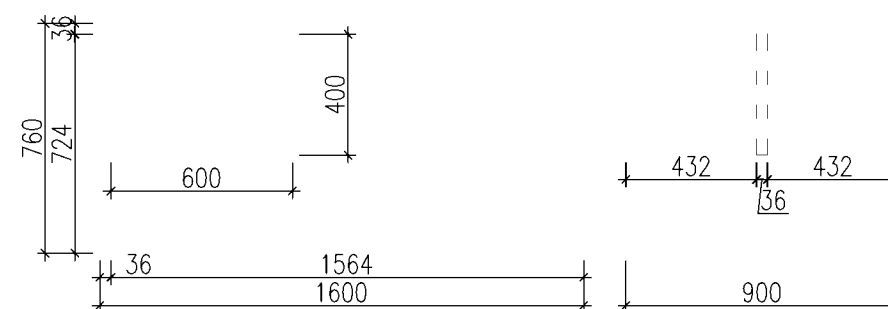

AT P2 1ks
Přístavba ke stolu
1600x760x900mm
konstrukce LTD 573 dub
mahorn PLUS tl. 36mm

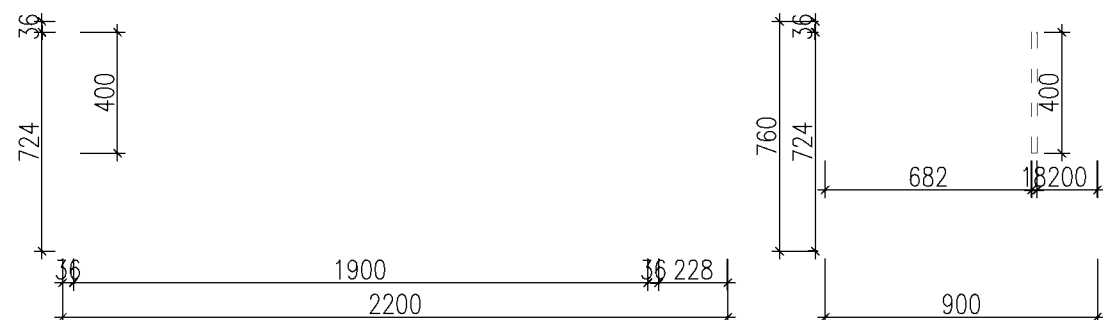

AT SP 2ks
Kancelářský stůl s přesahem
2200x760x900mm
konstrukce LTD 573 dub
mahorn PLUS tl. 36mm
lub tl.18mm



AT JS 1ks
Jednací stůl
2000x760x900mm
horní deska LTD 573 dub
mahorn PLUS tl. 36mm
podnoží Mobi-q
spojovací trámce

M 1:25

OBSAH

STOLY I.

NAVRHOVAL MICHAELA STRNADLOVÁ ZAKÁZKA 220371 INVESTOR STATUTÁRNÍ MĚSTO OSTRAVA

FORMÁT A3

ČÍSLO VÝKRESU

3

DATUM
06.05.2022

INTERIÉRY
www.ambra.cz

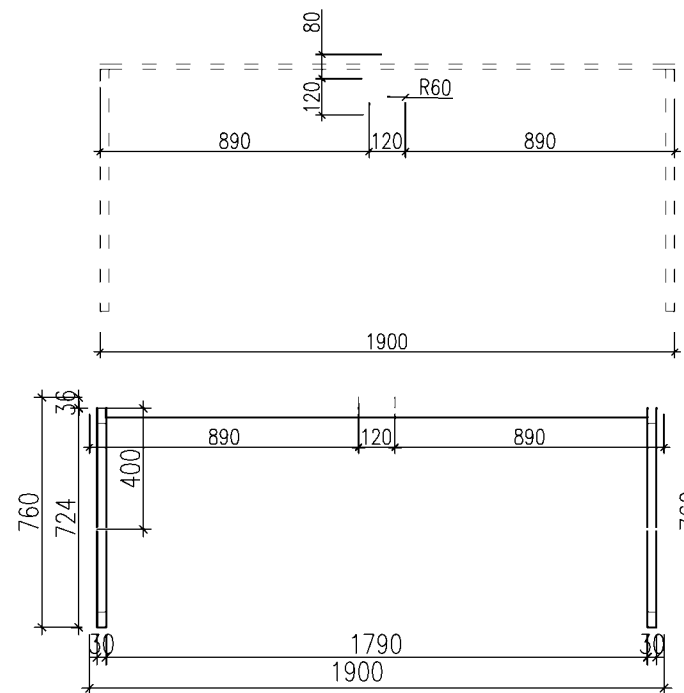

AT ZS1 6ks
Průběžný díl zasedacího stolu
1900x760x900mm
deska LTD 573 dub mahorn
PLUS tl. 36mm
lub LTD 573 dub mahorn PLUS
tl. 18mm
podnoží Mobi-q
kotvení lubu - skolíkování s
horní deskou
následně samořeznými
pohledovými šrouby připevnění k
podnoží
pouze přední trámec
el. zásuvka 407831 otvor.
120mm

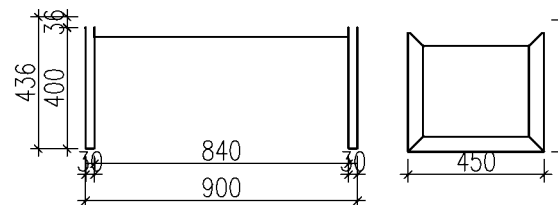

AT M 6ks
Konferenční stůl
900x450x436mm
deska LTD 573 dub mahorn
PLUS tl. 36mm
podnoží Mobi-q

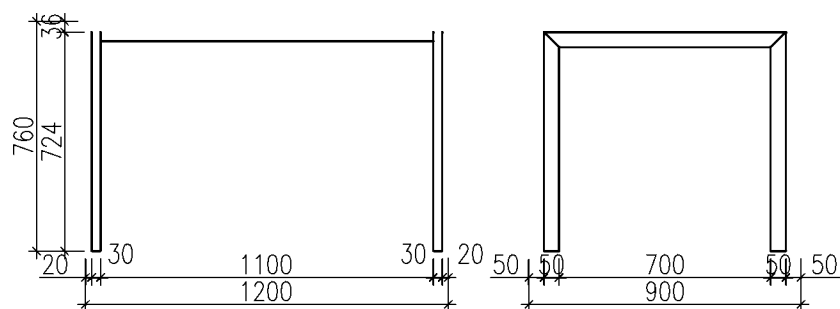

AT J2 1ks
Jídelní stůl
1200x760x900mm
deska LTD 573 dub mahorn
PLUS tl. 36mm
podnoží Mobi-q

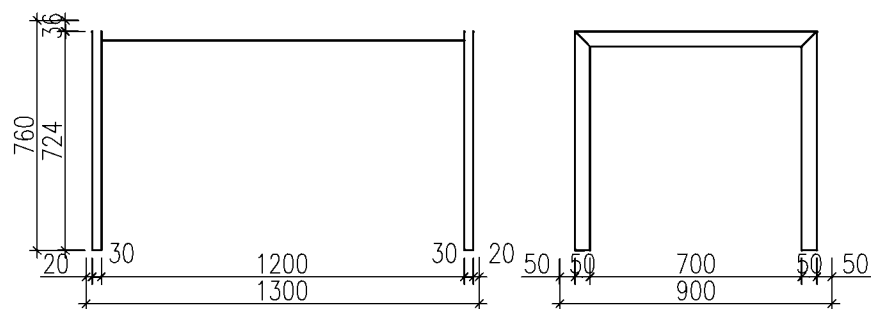

AT J1 1ks
Jídelní stůl
1300x760x900mm
deska LTD 573 dub mahorn
PLUS tl. 36mm
podnoží Mobi-q

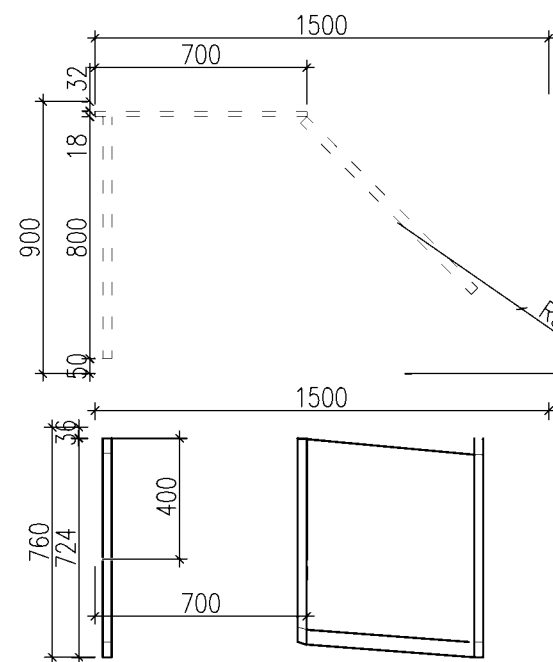

AT ZS2-P 2ks
Rohový díl zasedacího stolu
PRAVÝ
1500x760x900mm
deska LTD 573 dub mahorn
PLUS tl. 36mm
lub tl. 18mm
podnoží Mobi-q
el. zásuvka 407831 otvor.
120mm

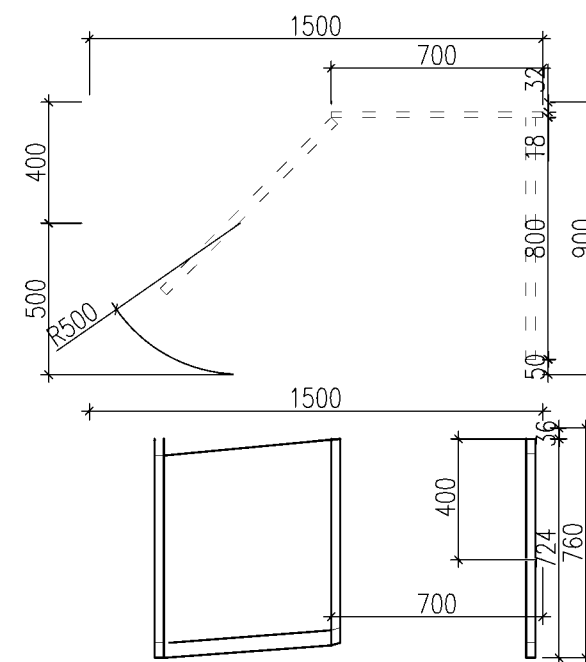
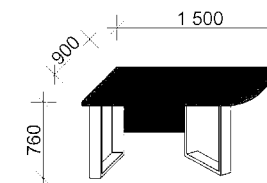

AT ZS2-L 2ks
Rohový díl zasedacího stolu
LEVÝ
1500x760x900mm
deska LTD 573 dub mahorn
PLUS tl. 36mm
lub tl. 18mm
podnoží Mobi-q

M 1:25

OBSAH

STOLY II.

NAVRHOVAL
MICHAELA STRNADLOVÁ

ZAKÁZKA
G220371

INVESTOR
STATUTÁRNÍ MĚSTO OSTRAVA

FORMÁT
A3

DATUM
06.05.2022

ČÍSLO VÝKRESU

4

INTERIÉRY
www.ambra.cz

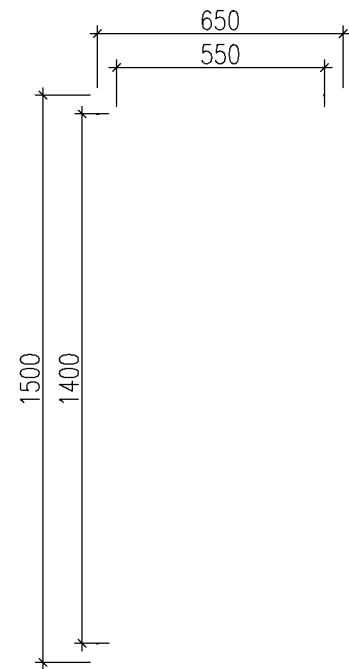

AT Z 3ks
Zrcadlo
650x1500x18mm
deska LTD 573 dub mahorn
PLUS tl. 18mm
ukotvení na zeď
zrcadlo 550x1400mm

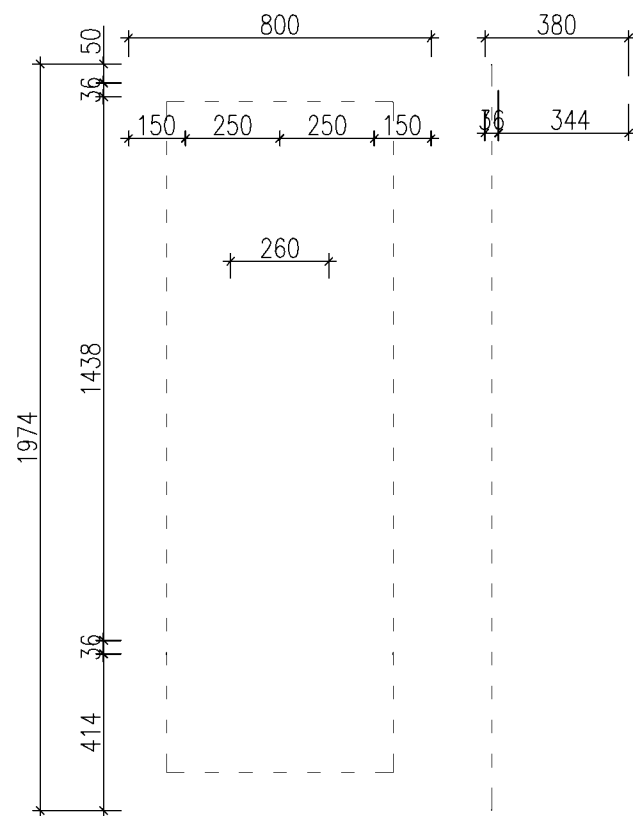

AT Š 1ks
Šatní stěna
800x1974x380mm
deska LTD 573 dub mahorn PLUS tl. 36mm
ukotvení na zeď
5x věšák Livorno nikl matný 35611
pevné police

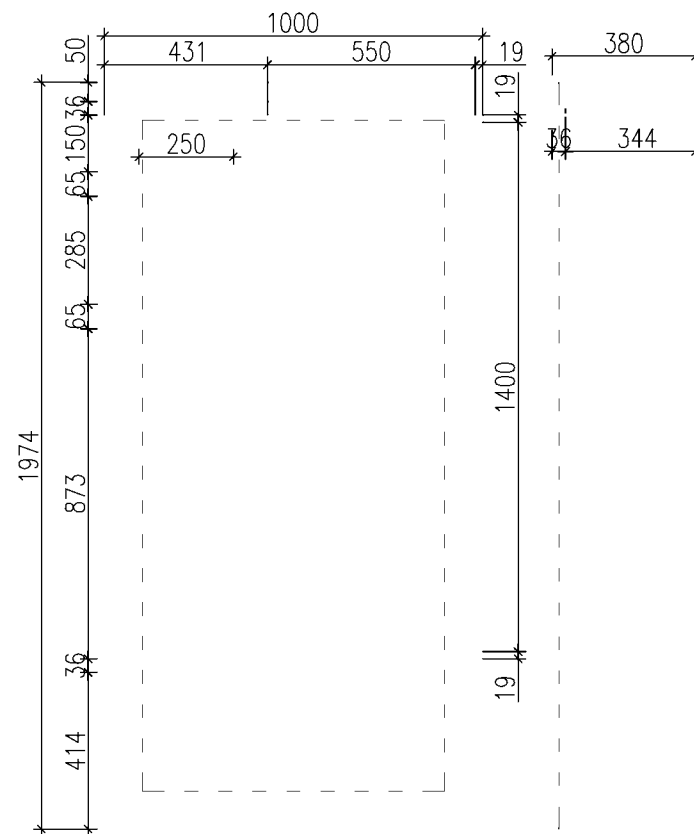

AT ŠZ 1ks
Šatní stěna se zrcadlem
1000x1974x380mm
deska LTD 573 dub mahorn PLUS tl. 36mm
ukotvení na zeď
3x věšák Livorno nikl matný 35611
pevné police
zrcadlo 550x1400mm

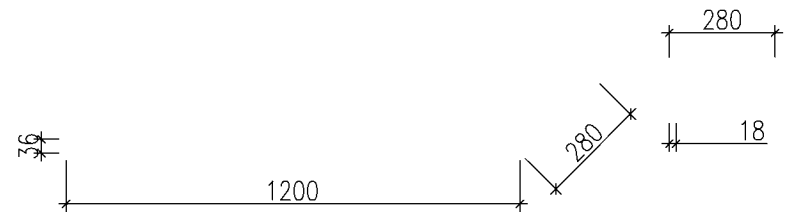

AT PO 1ks
Nástěnná police
1200x36x280mm
deska LTD 573 dub mahorn PLUS tl. 36mm
ukotvení na zeď pomocí 4 trnů
15654+337998

M 1:20

OBSAH

NÁSTENNÉ PRVKY

NAVRHOVAL MICHAELA STRNADLOVÁ ZAKÁZKA G220371 INVESTOR STATUTÁRNÍ MĚSTO OSTRAVA FORMÁT A3

DATUM
06.05.2022

ČÍSLO VÝKRESU

5

INTERIÉRY
www.ambra.cz

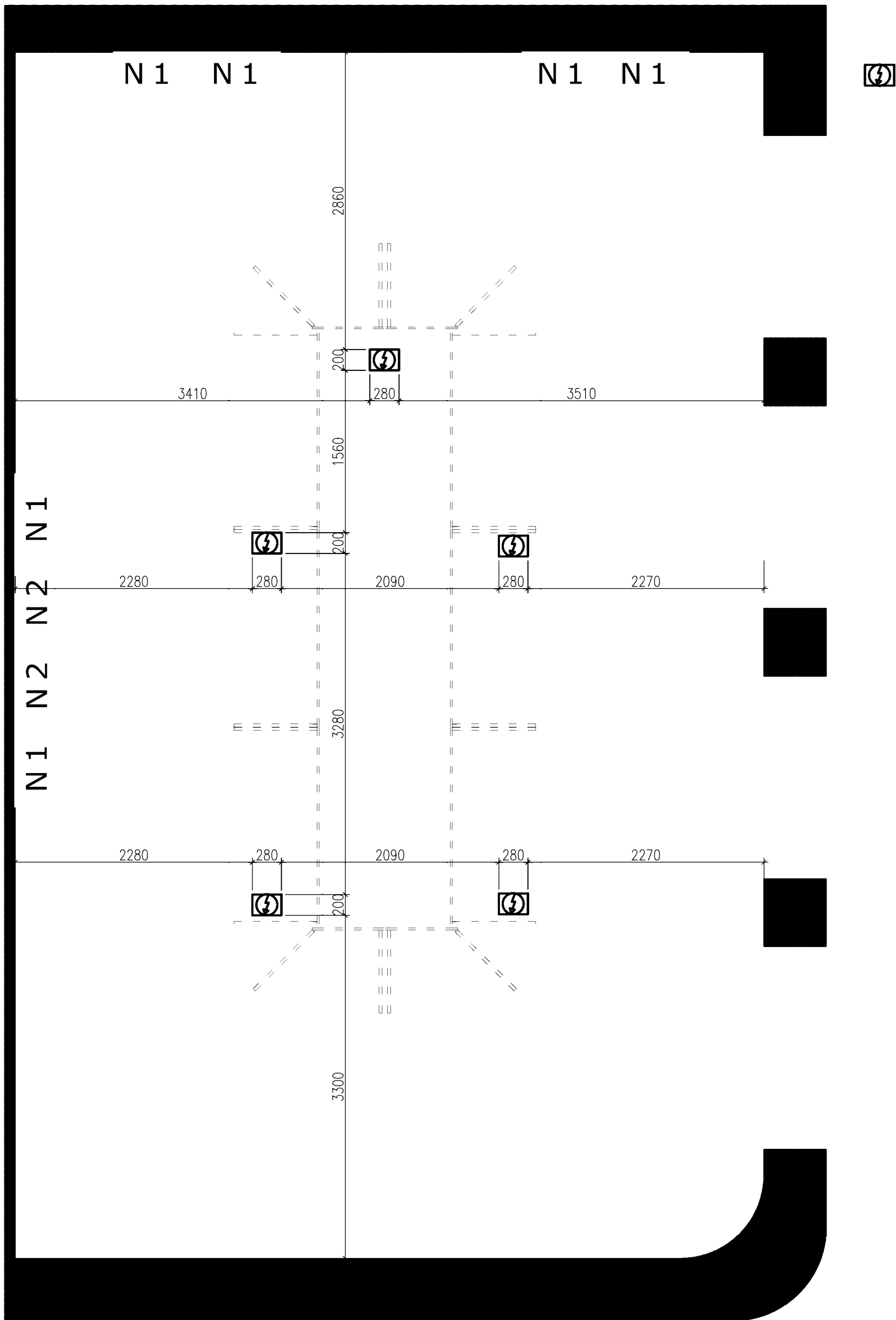

M 1:40

OBSAH

DISP. ZASEDACÍ MÍSTNOSI

NAVRHOVAL
MICHAELA STRNADLOVÁ

ZAKÁZKA
G220371

INVESTOR
STATUTÁRNÍ MĚSTO OSTRAVA

FORMÁT
A3

DATUM
06.05.2022

ČÍSLO VÝKRESU

6

INTERIÉRY
www.ambra.cz