

KUPNÍ SMLOUVA SE SMLOUVOU O ZÁRUČNÍM A POZÁRUČNÍM SERVISU

uzavřená podle ust. § 1746 odst. 2 a § 2079 a násl. zákona č. 89/2012 Sb., občanský zákoník, ve znění pozdějších předpisů
(dále jen „občanský zákoník“)

Město Znojmo

se sídlem: Obroková 1/12, Znojmo, PSČ 669 02
IČO: 00293881
DIČ: CZ00293881
zastoupené: Ing. Jakub Malačka, MBA, starosta
kontaktní osoba: Ing. Lubomír Otepka
telefon: +420 515 216 111
e-mail: lubomir.otepka@muznojmo.cz

(dále jen „Kupující“)

a

Společnost: GROUP24 INNOVATIONS s. r. o.
se sídlem: Korunní 2569/108, Vinohrady, 101 00 Praha 10
IČO: 09665498
DIČ: CZ 09665498
číslo bank. účtu: FIO Banka, a. s. 2401893937/2010
zastoupená: Ing. Petr Svěrák, jednatel společnosti
kontaktní osoba: Ing. Petr Svěrák, jednatel společnosti
telefon: +420 602 264 066
e-mail: info@obec24.cz

(dále jen „Prodávající“)

(společně také jako „smluvní strany“)

Smluvní strany uzavřely níže uvedeného dne, měsíce a roku tuto kupní smlouvu se smlouvou o záručním a pozáručním servisu (dále jen „Smlouva“)

PREAMBULE

1. Tato Smlouva specifikuje podmínky a postup při dodávce a poskytování odborných služeb Prodávajícím Kupujícímu s dodávkou spojených.
2. Prodávající prohlašuje, že je odborně způsobilý k zajištění předmětu plnění podle této Smlouvy.
3. Prodávající potvrzuje, že se detailně seznámil s rozsahem a povahou dodávky, že jsou mu známy veškeré technické, kvalitativní a jiné podmínky nezbytné k realizaci předmětu této Smlouvy a že disponuje takovými kapacitami a odbornými znalostmi, které jsou nezbytné pro realizaci dodávky za dohodnutou smluvní cenu uvedenou v článku II. odst. 1. této Smlouvy.

I.

PŘEDMĚT SMLOUVY

1. Předmětem této Smlouvy je dodávka a instalace (umístění) 1 ks venkovního samostatně stojícího informačního panelu (dále také jen „úřední deska“ anebo „dodávka“) na pozemek parc. č. 5276 - ostatní komunikace, zapsaný na LV č. 10001 u Katastrálního úřadu pro Jihomoravský kraj, katastrální pracoviště Znojmo, v k.ú. Znojmo-město, který je ve výlučném vlastnictví města Znojma. Úřední deska bude instalována na místě stávajícího informačního elektronického panelu, který bude demontován. Souřadnice umístění jsou 48.8556372N, 16.0486594E.
2. Předmět Smlouvy obsahuje dodávku hardwaru a softwaru včetně montáže, příslušenství, instalace a veškerých dalších věcí či úkonů nutných pro instalaci a zprovoznění úřední desky, a to včetně záručního a pozáručního servisu. Nabízená specifikace úřední desky Prodávajícím tvoří přílohu č. 1 této smlouvy.
3. Kupující se zavazuje zajistit technickou připravenost přípojného místa (betonové lůžko s kotvou – kotvu dodá Prodávající, přípojka elektrické energie a datová přípojka) na své náklady. Technickou specifikaci přípravy tvoří Příloha č 2 – Požadavky na stavební připravenost.
4. Prodávající se zavazuje provést dodávku v souladu s technickými a právními předpisy, platnými v České republice v době dodání úřední desky. Pro provedení dodávky jsou závazné všechny platné normy ČSN.

II.

CENA A PLATEBNÍ PODMÍNKY

1. Cena za dodávku dle článku I. této smlouvy je stanovena dohodou smluvních stran na základě nabídky Prodávajícího podané v rámci zadávacího řízení na veřejnou zakázku a činí:

Úřední deska vč. záručního servisu

cena bez DPH	Kč 369 000,-
sazba DPH 21 %	Kč 77 490,-
cena celkem včetně DPH	Kč 446 490,-

Pozáruční servis v délce 4 let (je již zahrnuto v pořizovací ceně zařízení)

cena bez DPH	Kč 72 000,-
sazba DPH 21 %	Kč 15 120,-
cena celkem včetně DPH	Kč 87 120,-

Cena za úřední desku včetně 4 letého pozáručního servisu včetně DPH činí **Kč 446 490,-**

2. Zvýšení nebo snížení dohodnuté ceny není možné mimo případy změny zákonné sazby DPH.
3. Podkladem pro úhradu ceny za dodávku je faktura, která bude mít náležitosti daňového dokladu dle zákona č. 235/2004 Sb., o dani z přidané hodnoty, ve znění pozdějších předpisů (dále jen „faktura“).

4. Kupující je povinen zaplatit Prodávajícímu fakturu ve lhůtě splatnosti, která se sjednává na 14 dnů od data prokazatelného doručení faktury Kupujícímu. Dnem zaplacení se rozumí den odesání fakturované částky z účtu Kupujícího ve prospěch účtu Prodávajícího.
5. Kupující je oprávněn vrátit vystavenou fakturu Prodávajícího, jestliže neobsahuje náležitosti podle odst. 3 tohoto článku Smlouvy nebo údaje v ní obsažené jsou věcně či cenově nesprávné, a to včetně dopisu s uvedením důvodů, pro které fakturu vrací.
6. Prodávající prohlašuje, že bankovní účet, který uvedl v hlavičce této Smlouvy, je bankovním účtem zveřejněným ve smyslu zákona č. 235/2004 Sb., o daní z přidané hodnoty, ve znění pozdějších předpisů. V případě změny účtu dodavatele je dodavatel povinen doložit vlastnictví k novému účtu, a to kopií příslušné smlouvy nebo potvrzením peněžního ústavu; nový účet však musí být zveřejněným účtem ve smyslu předchozí věty.
7. Kupující neposkytuje zálohové plnění.

III.

DOBA PLNĚNÍ A MÍSTO PLNĚNÍ

1. Prodávající se zavazuje realizovat dodávku v termínu **nejpozději do 07. 05. 2022.**
2. Doba plnění se může prodloužit pouze v případě nahodilých a neodvratitelných překážek, které nastaly nezávisle na vůli Prodávajícího a které Prodávajícímu znemožní či podstatně ztíží včasné dodání dodávky dohodnutým způsobem, přičemž Prodávající nemohl tyto překážky nebo jejich následky odvrátit nebo překonat a ani je nemohl v době uzavření této Smlouvy předvídat. Prodloužení doby plnění je podmíněno vyhotovením zápisu podepsaného oběma smluvními stranami.
3. Nedohodnou-li se v uvedených případech dle bodu 4. smluvní strany výslovně na náhradním termínu plnění závazku, sjednaná doba se prodlužuje o dobu přiměřenou povaze a trvání překážky. O skutečnosti, která zakládá nutnost prodloužit dobu plnění, je povinen Prodávající bez zbytečného odkladu informovat Kupujícího.
4. Bližší vymezení místa plnění dodávky uvedeného v čl. I. odst. 1 Smlouvy (umístění úřední desky) je vymezeno v příloze č. 2 této Smlouvy.

IV.

PŘEDÁNÍ A PŘEVZETÍ DODÁVKY

1. Prodávající je povinen dodat dodávku způsobilou k užívání ke sjednanému účelu, v dohodnuté jakosti a provedení. Dodání předmětu koupě musí být ze strany Prodávajícího avizováno nejméně 5 pracovních dnů předem u zástupce Kupujícího.

2. Prodávající je povinen předat Kupujícímu doklady, které jsou nutné k užívání dodávky (např. atesty, prohlášení o shodě, manuály, návody, revize apod.), a to nejpozději v den dodání případně v den instalace dodávky v písemné podobě.
3. Vlastnické právo k předmětu plnění přechází na Kupujícího v okamžiku jeho předání Prodávajícím a převzetí Kupujícím potvrzeného na předávacím protokolu.
4. O předání a převzetí předmětu plnění a souvisejících dokladů bude Prodávajícím sepsán předávací protokol podepsaný zástupci obou smluvních stran. Obdobný protokol bude také sepsán o provedené instalaci a zaškolení obsluhy.
5. Pokud Kupující dodávku nepřevzme, protože dodávka obsahuje vady nebo nedodělky, je povinen tyto vady a nedodělky v předávacím protokolu specifikovat.
6. Byla-li dodávka převzata s vadami a nedodělky nebránícími řádnému užívání úřední desky, budou tyto vady a nedodělky uvedeny v protokolu o předání a převzetí dodávky s uvedením termínu odstranění. Vadami a nedodělky nebránícími řádnému užívání úřední desky se rozumí pouze drobné ojedinělé vady a drobné ojedinělé nedodělky, které ani samy o sobě ani ve spojení s jinými nebrání jejímu užívání ani je podstatně neztěžují. Odstranění vad a nedodělků bude v protokolu potvrzeno Kupujícím.
7. Náklady spojené s předáním předmětu plnění, zejména dopravu, nese Prodávající a náklady spojené s převzetím nese Kupující.

V.

VADY DODÁVKY A ZÁRUKA ZA JAKOST

1. Úřední deska má vady, jestliže neodpovídá požadavkům uvedeným ve Smlouvě, příslušným právním předpisům, normám nebo jiné dokumentaci vztahující se k dodávce nebo pokud neumožňuje užívání, k němuž byla určena.
2. Prodávající odpovídá za vady, jež má úřední deska v době předání a převzetí, a za vady, které se projeví v záruční době. Za vady, které se projeví po záruční době, odpovídá jen tehdy, pokud jejich příčinou bylo prokazatelně jeho porušení povinností.
3. Prodávající poskytuje na úřední desku **záruku za jakost v délce 48 kalendářních měsíců**. Záruční doba běží ode dne řádné instalace dodávky Prodávajícím.
4. Veškeré vady úřední desky bude Kupující povinen uplatnit u Prodávajícího bez zbytečného odkladu poté, kdy vadu zjistil, a to formou písemného oznámení (za písemné oznámení se považuje oznámení emailem), obsahujícího co nejpodrobnější specifikaci zjištěné vady. Kupující bude zjištěné vady oznamovat na email info@obec24.cz
5. Kupující se s Prodávajícím dohodli na navazujícím pozáručním servisu v délce 4 let. Servis bude probíhat 1 × ročně (čištění, celková kontrola zařízení a upgrade SW). Nadále bude Prodávající garantovat Kupujícímu servisní zásah do 24 hodin od nahlášení poruchy a opravu do 48 hodin. Cena servisního zásahu bude promítnuta v celkové ceně pozáručního servisu.

6. Provedenou opravu vady Prodávající Kupujícímu předá písemně. Na provedenou opravu poskytne Prodávající záruku za jakost ve stejné délce dle odstavce 3. tohoto článku Smlouvy.

VI.

OSTATNÍ POVINNOSTI SMLUVNÍCH STRAN

1. Prodávající je povinen postupovat při plnění veřejné zakázky s odbornou péčí a s ohledem na zájmy Kupujícího, které mu jsou známy. Při plnění je povinen řídit se pokyny Kupujícího, pokud však tyto budou nevhodné nebo v rozporu se zájmy Kupujícího, je povinen Kupujícího na jejich nevhodnost včas písemně upozornit.
2. Prodávající odpovídá za škodu způsobenou Kupujícímu porušením svých povinností při plnění Smlouvy, zejména porušením povinnosti postupovat při plnění veřejné zakázky s odbornou péčí a s ohledem na zájmy Kupujícího, které mu jsou známy. Za škodu neodpovídá tehdy, pokud jednal prokazatelně na základě pokynu Kupujícího, na jehož nevhodnost Prodávajícího včas písemně upozornil, avšak Kupující na splnění tohoto pokynu přesto prokazatelně trval.
3. Prodávající vyslovuje souhlas s tím, že Kupující v rámci transparentnosti zveřejní Smlouvu v plném rozsahu (včetně případných dodatků) v registru smluv.

VII.

SANKCE

1. V případě prodlení Prodávajícího s dodáním a instalací úřední desky spolu s dokumentací, jakož i zaškolením a zprovozněním, se sjednává smluvní pokuta ve výši 0,1 % z ceny za každý započatý den prodlení.
2. Dále se sjednává smluvní pokuta v případě prodlení se zahájením řešení vad v termínech uvedených čl. V. odst. 5. a 6. této Smlouvy od nahlášení vady Kupujícím ve výši 1.000 Kč za každý den prodlení.
3. V případě prodlení Kupujícího s úhradou Prodávajícím vystavené faktury je Prodávající oprávněn fakturovat Kupujícímu úrok z prodlení ve výši 0,05 % z dlužné částky za každý započatý den prodlení.
4. V případě, že závazek na dodávku zanikne před jejím řádným dodáním, nezaniká nárok na smluvní pokutu, pokud vznikla dřívějším porušením povinnosti.

VIII.

ZÁVĚREČNÁ USTANOVENÍ

1. Tato Smlouva nabývá platnosti dnem jejího podpisu oběma smluvními stranami a účinnosti dnem jejího uveřejnění v registru smluv v souladu se zákonem č. 340/2015 Sb., o zvláštních podmínkách účinnosti některých smluv, uveřejňování těchto smluv a o registru smluv (zákon

o registru smluv), ve znění pozdějších předpisů.

2. Tato Smlouva se řídí právním řádem České republiky.
3. Smluvní strany se dohodly, že místně příslušným soudem pro řešení případných sporů bude soud příslušný dle místa sídla Kupujícího.
4. Je-li nebo stane-li se některé ustanovení této Smlouvy neplatným či nevykonatelným, nedotkne se tato neplatnost či nevykonatelnost jiných ustanovení této Smlouvy. Smluvní strany se zavazují, v co nejkratší lhůtě nahradit neplatné či nevykonatelné ustanovení jiným ustanovením, které bude platné a vykonatelné a které bude svým obsahem obdobné nahrazovanému neplatnému či nevykonatelnému ustanovení.
5. Změnit nebo doplnit Smlouvu mohou smluvní strany pouze formou písemných dodatků, které budou vzestupně číslovány, výslovně prohlášeny za dodatek této Smlouvy a podepsány oprávněnými zástupci smluvních stran.
6. Tato Smlouva je vyhotovena v jediném vyhotovení s připojenými elektronickými podpisy každé ze smluvních stran. Smluvní strany prohlašují, že tuto Smlouvu podepsaly osoby, které mají právo připojit zaručený elektronický podpis, který splňuje požadavky § 5 písm. a) a b) zákona č. 297/2016 Sb., o službách vytvářejících důvěru pro elektronické transakce, ve znění pozdějších předpisů a že tuto Smlouvu podepsaly osoby, které jsou držiteli prostředku pro vytváření elektronických podpisů, a v souladu s tím, ve smyslu § 8 odst. 1 výše uvedeného zákona, opatřují tento podepsaný elektronický dokument kvalifikovaným elektronickým časovým razítkem.
7. Uzavření této Smlouvy schválila Rada města Znojma usnesením č. 155/2022, bodem č. 6459 ze dne 28. 3. 2022.

Příloha č. 1 – Technická Specifikace

Příloha č. 2 – Požadavky na stavební připravenost

Za Kupujícího:

Za Prodávajícího:

Ve Znojmě dne.....

V Praze dne.....

Podpis: _____

Ing. Jakub Malačka, MBA, starosta

Podpis: _____

Ing. Petr Svěrák, jednatel

Příloha 1 - Technická specifikace

Níže jsou vymezeny závazné požadavky technických specifikací kupujícího na plnění veřejné zakázky. Tyto požadavky je Prodávající povinen respektovat v plném rozsahu.

Kupujícím vymezené kapacitní, kvalitativní a technické parametry a požadavky na předmět zakázky stejně jako hodnoty uvedené u těchto parametrů jsou stanoveny jako minimální přípustné. Prodávající proto může nabídnout předmět zakázky, který bude disponovat lepšími parametry a vlastnostmi u funkcionalit Kupujícím požadovaných.

Zadavatel požaduje I. jakost dodaného zboží (zboží musí být nové).

Úřední deska musí splňovat všechny zákonné požadavky, jmenovitě pak zákon č. 500/2004 Sb., správní řád, ve znění pozdějších předpisů.

Požadované technické parametry:

Parametr	hodnota	min/max	splnění ANO/NE
Rozměr LCD	55"	min	ano
druh podsvícení	LED	min - nebo vyšší OLED, QLED AMOLED apod.	ano
rozlišení	FullHD	min	ano
svítivost	3000 cd/m ²	min	ano
kontrast	4000:1	min	ano
Regulace podsvícení	Regulace podsvícení dle intenzity okolního osvětlení		ano
Noční režim	Umožňuje v nočních hodinách automaticky přepnout zobrazení do méně svítivého módu		ano
Zabezpečení	bezpečnostní antireflexní sklo	min	ano
instalace kiosku	PEVNÁ - stojanové provedení	min	ano
konstrukce kiosku	kovový	min	ano
barevné provedení	Barva šedá matt RAL 7037 nebo 7042		ano
provoz	24 hodin denně (24/7/365)		ano
Dohledové řešení vzdálené správy kiosku	Umožňuje vzdálenou správu (restart operačního systému, restart celého zařízení)		ano
chlazení kiosku	samostatné, vnitřní okruh chladiva	min	ano
topení kiosku	samostatné	min	ano
spínání topení / chlazení	vlastní termostat / termoregulace	min	ano
proudový chránič	ANO	min	ano
ochrana kiosku	IP65	min	ano
Odolnost vůči vnějšímu prostředí	Zařízení může být vystaveno venkovnímu prostředí (déšť, sníh, vítr, silný mráz) bez další ochrany		ano
ochrana proti vandalismu	ANO	min	ano

Bezpečnostní sklo	5 mm	min	ano
provozní teplota min	-30°C	min	ano
provozní teplota max.	+55°C	min	ano
možnost ovládání i z invalidního vozíku	ano	min	ano
PC:			
OS	WIN 10	min	ano
Procesor	Intel Core i5	min	ano
RAM	8GB	min	ano
pevný disk	SSD 512 GB	min	ano
připojení k internetu	LAN 1000/100/10 Mb/s	min	ano
záložní připojení	WIFI AC	min	ano
Vytěžování stávající úřední desky	ze stávajících www stránek města znojmo-city.cz - možný RSS kanál	min. RSS kanál	ano
recyklační poplatky	v ceně		ano
doprava	v ceně		ano
montáž v ceně	v ceně		ano

Požadované parametry servisní smlouvy:

Parametr	hodnota	splnění ANO/NE
Záruka	4 roky v ceně pořízení, opravy bez náhr. dílů mechanického poničení (vandalismus)	ano
Servisní zásah	Zahájení prací do 24 hodin od nahlášení poruchy. Odstranění poruchy (zprovoznění zařízení) do 48 hodin od nahlášení poruchy po dobu 4 let.	ano
Cena	V době trvání záruky zdarma (zahrnuta do pořizovací ceny díla).	ano

Místo instalace:

Požadovaná elektronická úřední deska bude umístěna ve venkovním prostředí na ulici Obroková před vchodem do Turistického informačního centra (souřadnice 48.8556372N, 16.0486594E), formou volně stojícího zařízení (panelu) na parcele č. 5276, ostatní komunikace, k.ú. Znojmo-město (okres Znojmo);793418. Vlastníkem pozemku je město Znojmo.

Připravenost pro montáž dodaného HW:

Stavební připravenost lokality pro instalaci úřední desky není předmětem Smlouvy, Kupující tyto činnosti zajistí a provede na své náklady - betonové lůžko s kotvou – kotvu dodá Prodávající, přípojka elektrické energie a datová přípojka.

Požadavky na aplikaci (sw) úřední desky:

Softwarová aplikace úřední desky musí splňovat zákonné požadavky týkající se úředních desek správních orgánů, které jsou upraveny v § 26 správního řádu. Podle odstavce 1 tohoto ustanovení

zřizuje úřední desku každý správní orgán, přičemž tato musí být nepřetržitě veřejně přístupná. Účelem úřední desky je informovat dotčené osoby o písemnostech doručovaných veřejnou vyhláškou, resp. o jejich obsahu, a o dalších písemnostech zveřejňovaných na úřední desce. Z pohledu dotčené osoby přitom není rozhodné, zda se s písemností seznámí prostřednictvím fyzicky vyvěšené listiny anebo prostřednictvím technického zařízení, které obsah vyvěšené listiny zobrazí.

Předpokladem nahrazení fyzické úřední desky technickým zařízením (digitálním dotykovým panelem) je jednoduchá ovladatelnost technického zařízení. V případě zřízení elektronické úřední desky je povinnost plynoucí z § 26 odst. 1 správního řádu splněna, nedojde-li ke znemožnění realizace práv dotčené osoby např. z toho důvodu, že tato osoba nedokáže sama z technického zařízení potřebné informace získat. Elektronickou úřední desku je tak možné zřídit pouze za podmínky, že obsluha technického zařízení, kde bude přístupný celý obsah úřední desky, bude bez komplikací zvládnutelná pro každého, požadovaný dokument by tak měl být zobrazen po minimálním počtu jednoduchých kroků. Z § 26 správního řádu vyplývá též podmínka nepřetržité přístupnosti úřední desky veřejnosti, tj. i nepřetržitě přístupnosti digitálního dotykového panelu sloužícího jako úřední deska.

UPOZORNĚNÍ



Instalace Digitální úřední desky může být prováděna pouze společností, jež byla dodavatelem pověřena nebo certifikována. Veškeré zde uvedené podklady mají pouze informativní charakter, každá instalace má svoje specifika a okolnosti, na které je nutné brát zřetel. Kvůli bezpečnosti přikotvení je nezbytné věnovat pozornost podloží, stabilitě podloží a dalším faktorům, které mají na bezpečnost instalace vliv.

1) POTŘEBNÉ DÍLY



2) ČELNÍ ŘEZ: KOTVA A BETONOVÉ LŮŽKO

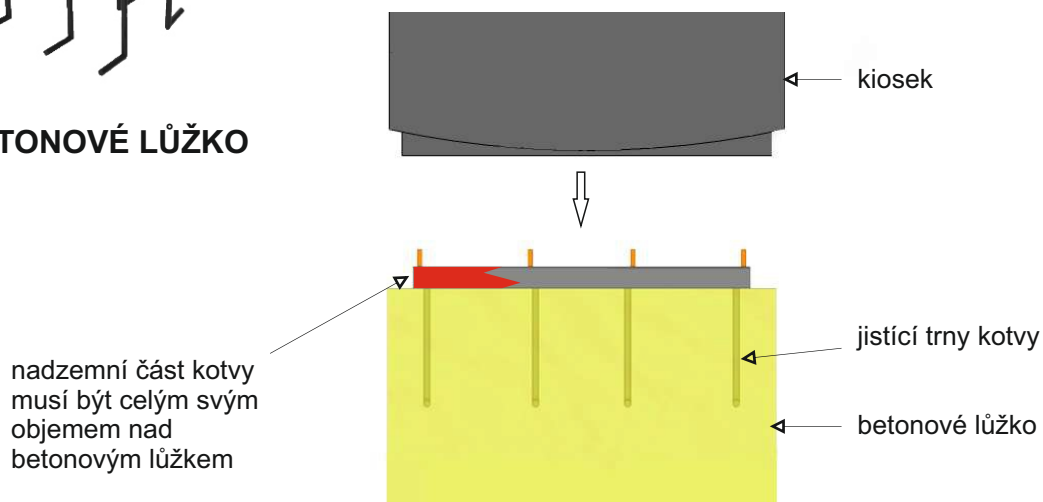

3) AXONOMETRICKÝ POHLED: KOTVA A BETONOVÉ LŮŽKO

KRITICKÉ UPOZORNĚNÍ



!!! Vždy se ujistěte, že je kotva v betonovém lůžku správně zasazena. Je nezbytně nutné, aby byla vyrovnána do vodorovné polohy ve všech směrech !!!
Nedodržení požadavků stavební připravenosti může vést k dodatečným nákladům na straně objednatele (např. při umístění kotvy, kde by nebyl dodržen požadavek na vodorovnost).

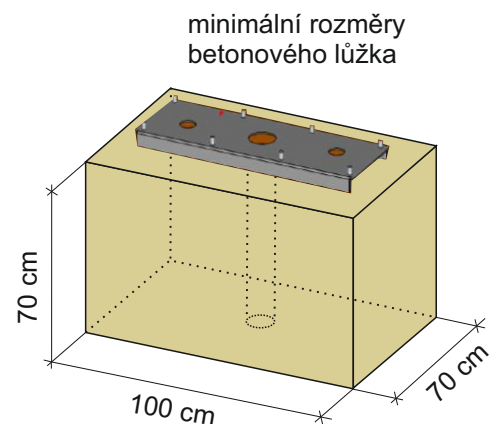
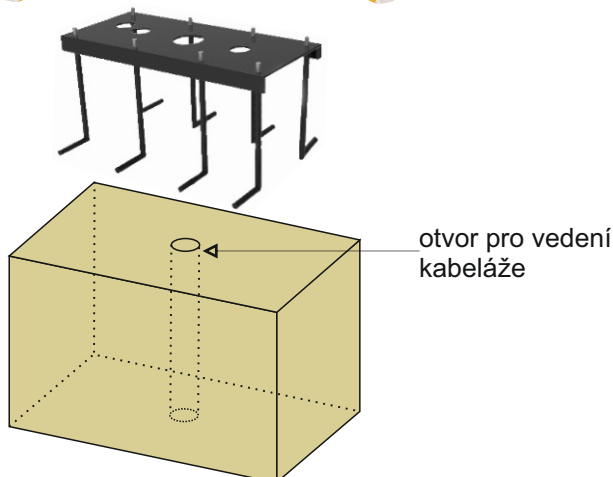
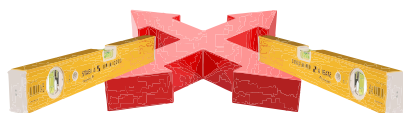

UPOZORNĚNÍ



Instalace Digitální úřední desky může být prováděna pouze společností, jež byla dodavatelem pověřena nebo certifikována. Veškeré zde uvedené podklady mají pouze informativní charakter, každá instalace má svoje specifika a okolnosti, na které je nutné brát zřetel. Kvůli bezpečnosti přikotvení je nezbytné věnovat pozornost podloží, stabilitě podloží a dalším faktorům, které mají na bezpečnost instalace vliv.

4) DETAILNÍ POHLED: INSTALACE KOTVY DO BETONOVÉHO LŮŽKA

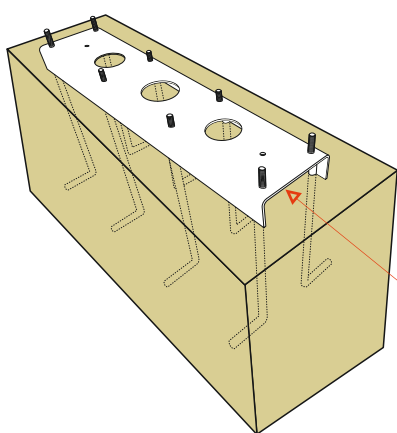

SPRÁVNĚ
nadzemní část kotvy se betonem nevyplňuje je volně prostupná pro vedení další kabeláže atp...

KRITICKÉ UPOZORNĚNÍ

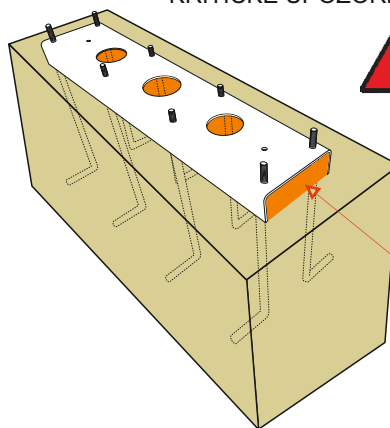

ŠPATNĚ !!!
nadzemní část kotvy je vyplněná betonem

5) DETAILNÍ POHLED: BOKORYS KOTVY S KIOSKEM PRO UMÍSTĚNÍ VE SVAŽITÉM TERÉNU

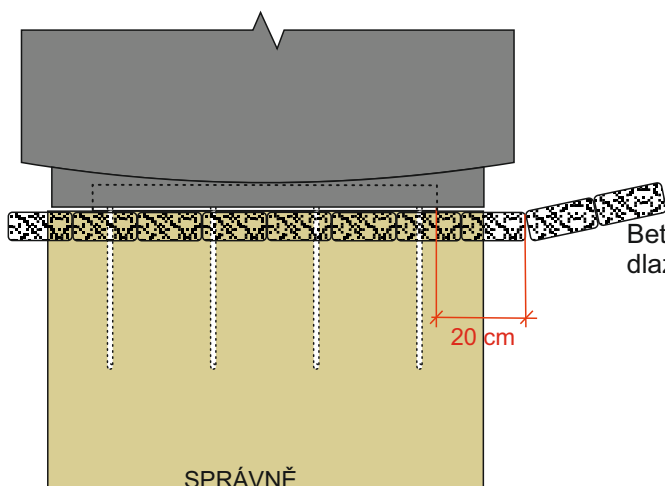

SPRÁVNĚ
na úrovni 0 je nutné nechat prostor min 20 cm od hrany kotvy po hranu místa, kde začíná svažitost terénu

KRITICKÉ UPOZORNĚNÍ

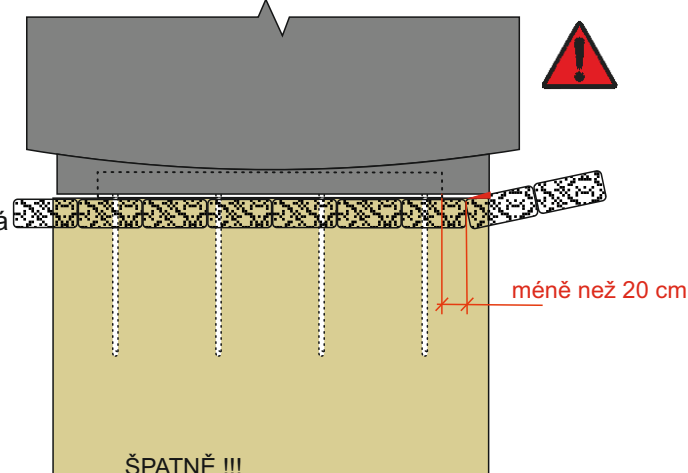

ŠPATNĚ !!!
na úrovni 0 je méně než 20 cm prostor od hrany kotvy po hranu místa, kde začíná svažitost terénu

UPOZORNĚNÍ



Instalace Digitální úřední desky může být prováděna pouze společností, jež byla dodavatelem pověřena nebo certifikována. Veškeré zde uvedené podklady mají pouze informativní charakter, každá instalace má svoje specifika a okolnosti, na které je nutné brát zřetel. Kvůli bezpečnosti přikotvení je nezbytné věnovat pozornost podloží, stabilitě podloží a dalším faktorům, které mají na bezpečnost instalace vliv.

6) CELKOVÝ POHLED A PŮDORYS KOTVY

PŮDORYS BETONOVÉHO LŮŽKA A KOTVY

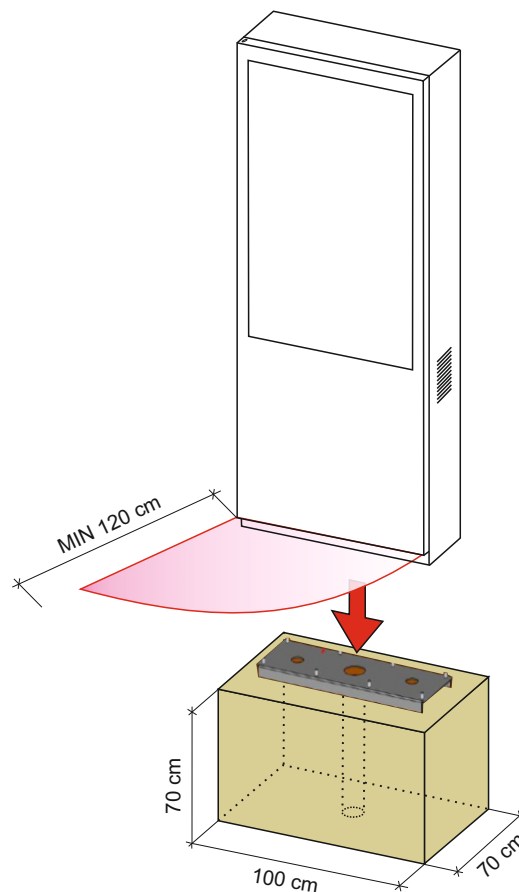
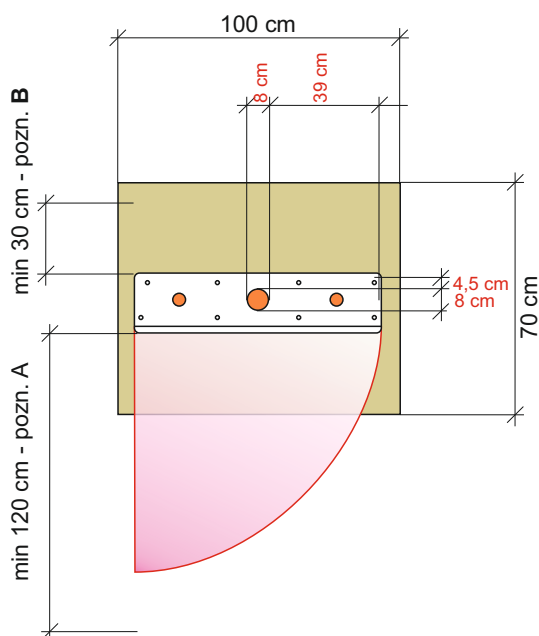

poznámka A: kvůli otevírání předních dveří je důležité kiosek umístit tak, aby před jeho čelní stranou byl prostor min 120 cm ! **DŮLEŽITÉ:** otevírání předních dveří nesmí být blokováno překážkou, jako např. zvýšeným obrubníkem, patníkem nebo chodníkem!

poznámka B: kvůli servisním úkonům je nutné kiosek umístit tak, aby mezi jeho zadní stranou a stěnou budovy nebo jinou překážkou byl prostor min 30 cm !

poznámka C: mezi spodní hranou kotvy a případným zvýšeným terénem v přední části kiosku, kde dochází k otevírání dveří, nesmí být rozdíl v úrovních větší než 5 cm !!!

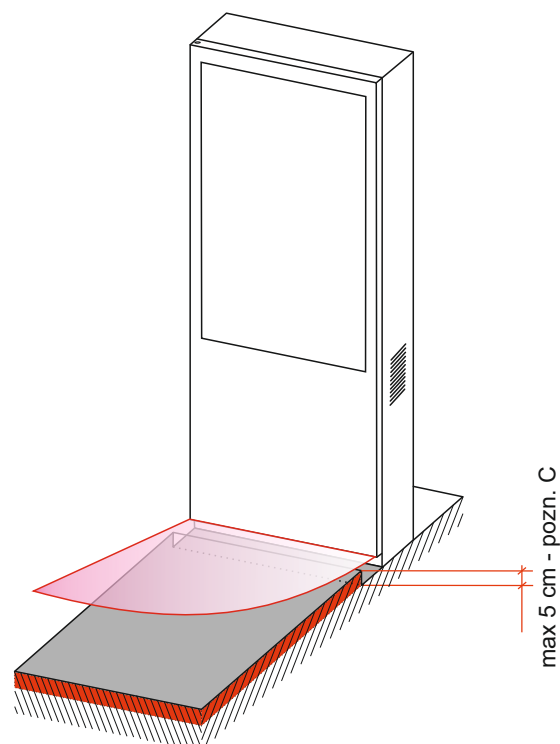

UPOZORNĚNÍ



Instalace Digitální úřední desky může být prováděna pouze společností, jež byla dodavatelem pověřena nebo certifikována. Veškeré zde uvedené podklady mají pouze informativní charakter, každá instalace má svoje specifika a okolnosti, na které je nutné brát zřetel. Kvůli bezpečnosti přikotvení je nezbytné věnovat pozornost podloží, stabilitě podloží a dalším faktorům, které mají na bezpečnost instalace vliv.

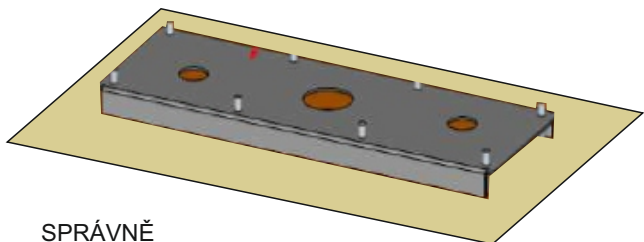

SPRÁVNĚ
nadzemní část kotvy je celým svým objemem nad betonovým lůžkem

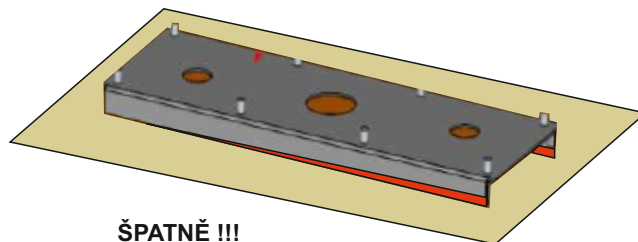

ŠPATNĚ !!!
nadzemní část kotvy je částečně vsazena v betonovém lůžku

poznámka D: kotva musí být umístěna v betonovém lůžku tak, aby její nadzemní část nebyla vsazena do betonového lůžka, respektive aby část kotvy čnící nad betonové lůžko byla celým svým objemem nad horní hranou betonového lůžka.

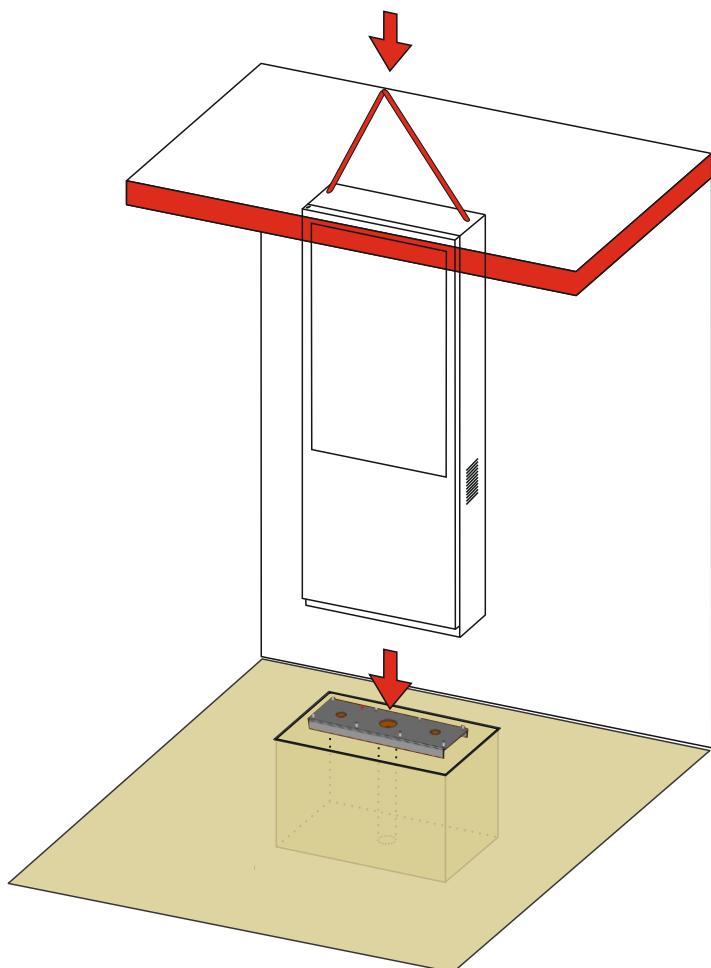

poznámka E: v prostoru nad umístění kiosku, respektive v přímém vertikálním směru nad kotvou, nesmí být žádná překážka bránící instalaci. (např stříška, nadstřešení, římsa atp.)

Celý kiosek spolu s úvazky a hydraulickou rukou / ramenem jeřábu měří cca 6 m. Nižší profil může znamenat specifické požadavky na manipulační techniku a speciální druh zvedací techniky, které jsou hůře dostupné a jejichž zajištění v takovém případě jde vždy na vrub objednatel.

UPOZORNĚNÍ



Instalace Digitální úřední desky může být prováděna pouze společností, jež byla dodavatelem pověřena nebo certifikována. Veškeré zde uvedené podklady mají pouze informativní charakter, každá instalace má svoje specifika a okolnosti, na které je nutné brát zřetel. Kvůli bezpečnosti přikotvení je nezbytné věnovat pozornost podloží, stabilitě podloží a dalším faktorům, které mají na bezpečnost instalace vliv.

7) ČELNÍ ŘEZ: BETONOVÉ LŮŽKO S KOTVOU A KABELÁŽÍ

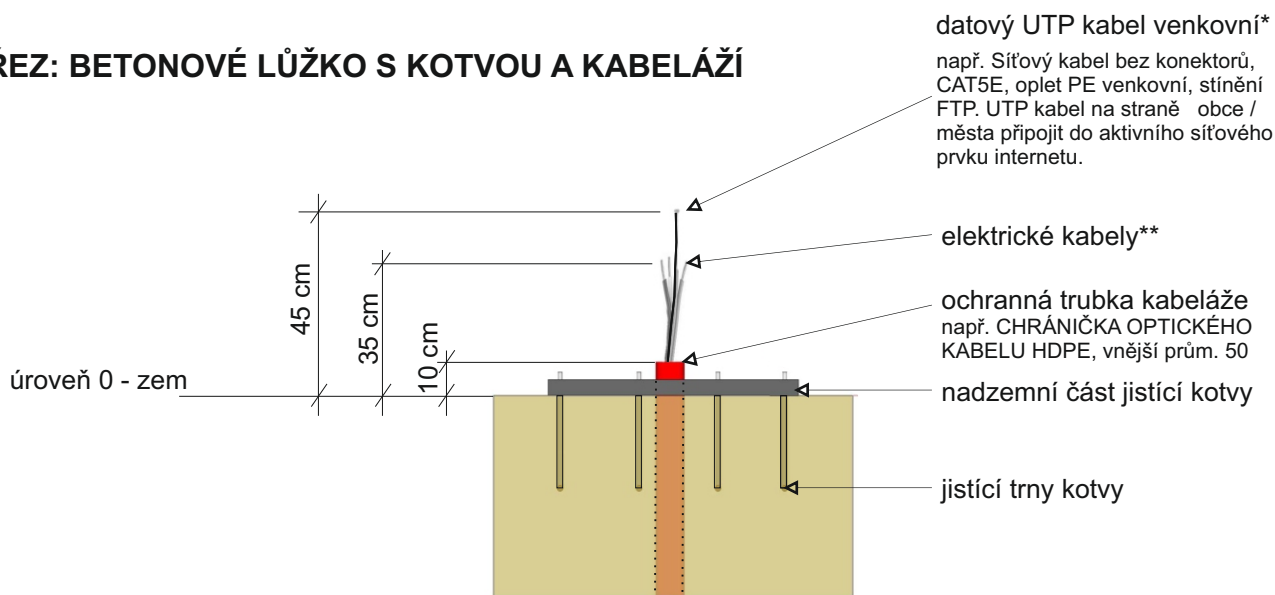

* rychlost stahování i odesílání min 10 MB/s tak, aby byla zachována plynulost ovládání i zobrazování elektron. úřední desky.

** např.: kabel CYKY 3 x 1.5 černé barvy se 3 pevnými měděnými vodiči, určený pro venkovní použití, pevné uložení do země, zdi, omítky, nebo na vzduchu bez mechan. namáhání. EI kabel na straně obce / města připojit v rozvaděči na samost. jistič 16 A a proudový chránič, např. FRBMM B16 1N/003-G s nadproudovou ochranou 16A, 30 mA charakt. jističe B, 1p+N, vypínací char. AC

8) ČELNÍ POHLED: DETAIL UMÍSTĚNÍ KIOSKU

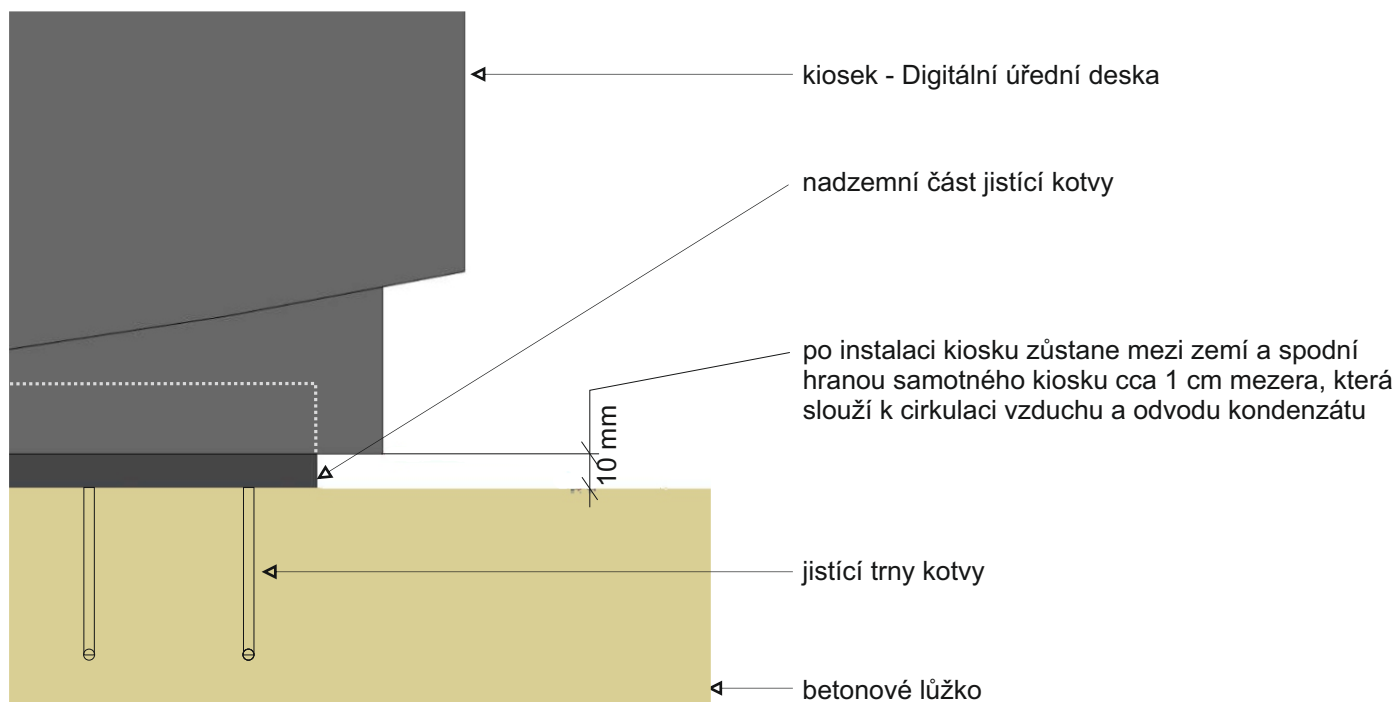

UPOZORNĚNÍ



Instalace Digitální úřední desky může být prováděna pouze společností, jež byla dodavatelem pověřena nebo certifikována. Veškeré zde uvedené podklady mají pouze informativní charakter, každá instalace má svoje specifika a okolnosti, na které je nutné brát zřetel. Kvůli bezpečnosti přikotvení je nezbytné věnovat pozornost podloží, stabilitě podloží a dalším faktorům, které mají na bezpečnost instalace vliv.

9) VNITŘNÍ POHLED: DETAIL UCHYCENÍ KOTVY KE KIOSKU

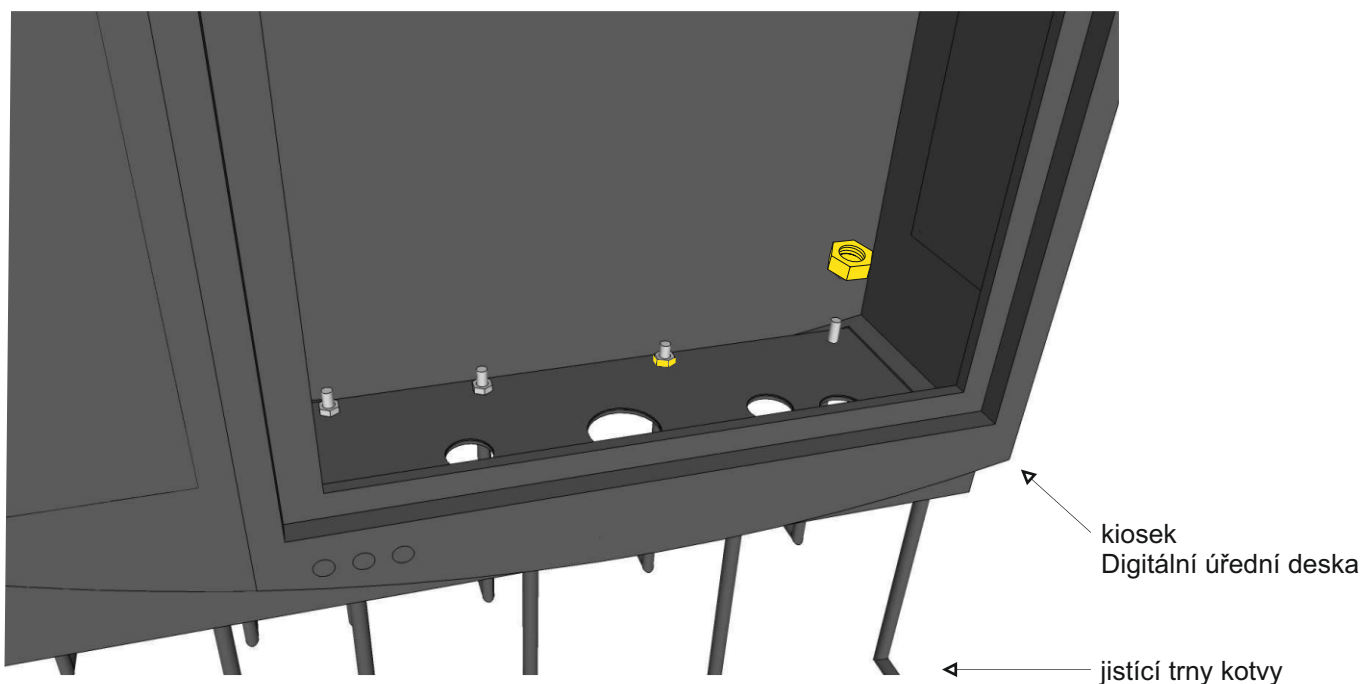

Závity na vyčnívajících koncích jistících trnů slouží k zajištění kiosku pomocí odolných matic.

Ve Praze dne.....

Ve Znojmě dne.....

.....
Ing. Petr Svěrák
jednatel