

## **PŘÍLOHA č. 1 - Technické specifikace – vlek za nákladní automobil**

**Rok výroby:** 2021  
**Celková hmotnost:** 18 000 kg  
**Užitečná hmotnost:** 13 600 kg  
**Ložná plocha:** délka – 5 000 mm  
šířka – 2420 mm  
výška – 1000 mm  
objem – 12,1 m<sup>3</sup>  
**Výška podlahy:** 1450 mm

### **Podvozky:**

Vzduchem odpružené nápravové agregáty BPW, kotoučová brzda 22,5“, parkovací a nouzová brzda s pružinovými válci, elektronické měření nápravových tlaků s odečtem aktuálního naložení vozidla na displeji přívěsu, elektronické počítadlo kilometrů

### **Pneumatiky:**

4 ks pneu 385/65 R22,5“ Barum

### **Rám:**

Ocelová žebřinová konstrukce, zinkovaný, pevná tažná “V“ oj, na oji nášlapný plech + schůdek, plastové blatníky

### **Zadní nárazník:**

Pevný ocelový

### **Boční zábrany:**

AL elox

### **Odstavná noha:**

Na oji, výškově stavitelná s klikou

### **Závěsné oko:**

Přestavitelné (800,910,1020 mm) a výměnné, pr. 50 mm

### **Karoserie:**

Celokovová se sklápěním jedním teleskopickým válcem do tří stran, sklápěcí ložiska Lesinger průměru 80 mm, pevné přední čelo výšky 1000 mm pendl s posunutým závěsem pro spolehlivější zavírání otevírané samotíž, příprava pro zaplachtování

### **Instalace:**

dvouhadicová vzduchotlaková brzda vybavená automatickým zátěžovým regulátorem, EBS, RSS zn Wabco, smartboard

elektrická instalace s bezšroubovými spoji, zadní sdružené sedmikomorové svítilny, poziční svítilny s LED diodami, instalace bez svorkovnic s rychlospojkami ASS3, vypouštění vaků při sklápění

### **El. připojení:**

Elektrická zásuvka 2 x 7

### **Brzdové připojení:**

2 ks spojkových hadic (plnicí a ovládací)

### **Hydraulický systém:**

Jednohadicový s provozním tlakem 16 Mpa, patní vypínání do všech tří stran (omezení zdvihu), bežešvý zvedák Penta

### **Výbava:**

1 ks základních klínů, 1 ks klíč na kola a sada žárovek, 1 ks držák rezervy, 1 ks rezerva, 1 ks schránka na nářadí

### **Barevné provedení:**

Rám, boční zábrany, zadní nárazník – žárově zinkované

Karoserie – RAL Šedá  
boční reflexní polepy – žlutá  
zadní reflexní polepy – červená

Verze 1.3

DIAMO, státní podnik  
Máchova 201  
471 27 Stráž pod Ralskem

Kontaktní osoba:

PANAV, a.s.  
Nádražní 212  
783 45 Senice na Hané  
Česká republika

Číslo nabídky: 213303131

Datum: 03.08.2021

NABÍDKA k VEŘEJNÉ ZAKÁZCE č.: VZ0117819 s názvem: VLEK ZA NÁKLADNÍ AUTOMOBIL

### Tandemový přívěs sklápěcí

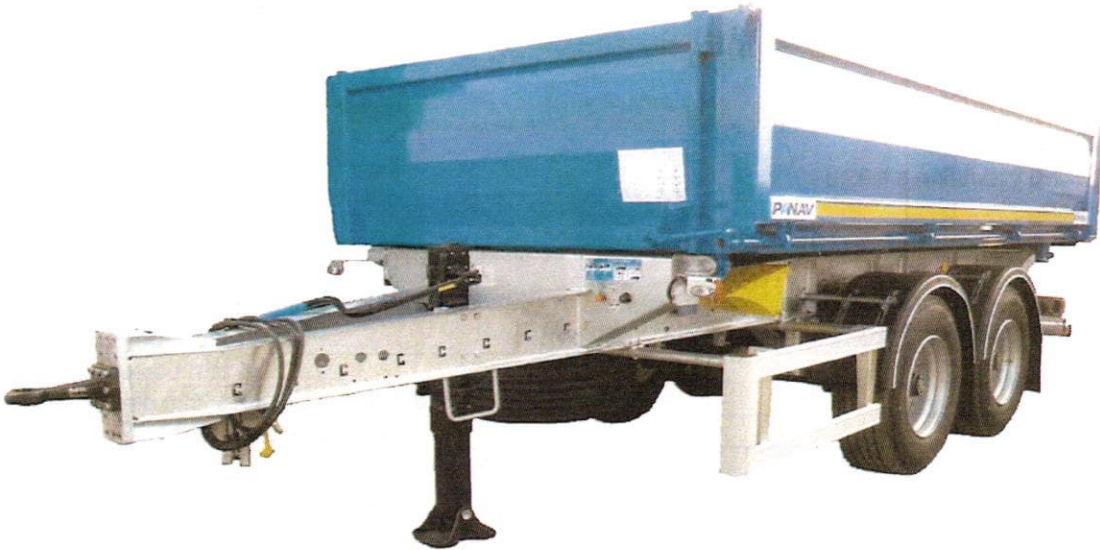

*ilustrační foto*

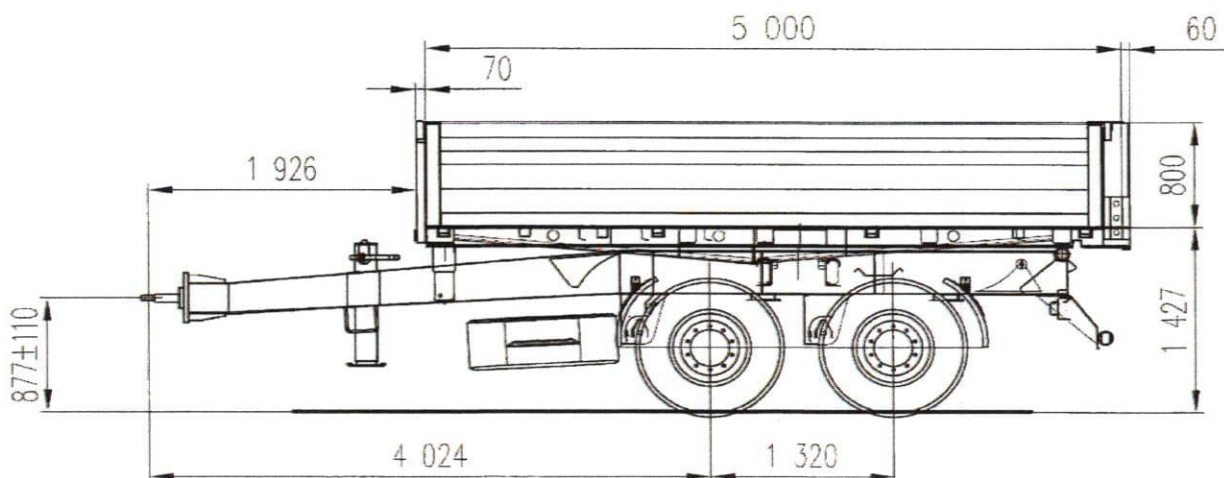

*ilustrační nákres*

## Základní provedení přívěsu

### Technické parametry

Celková hmotnost		18 000 kg
Užitečná hmotnost		13 600 kg
Ložná plocha	délka	5 000 mm
	šířka	2 420 mm
	<b>výška</b>	<b>1 000 mm</b>
	objem	12,1 m <sup>3</sup>
Výška podlahy		1 450 mm

### Podvozky

vzduchem odpružené nápravové agregáty BPW

vypouštění vaků při sklápění	ano
------------------------------	-----

### Brzda

bubnová 22,5"

### Pneumatiky

ocelové disky

4 ks pneu 385/65 R 22,5" Barum

### Rám

ocelová žebřinová konstrukce, zinkovaný rám, pevná tažná "V" oj, plastové celoblatníky

### Zadní nárazník

ocelový pevný

### Boční zábrany

hliníkové

### Odstavná noha

na oji, výškově stavitelná s klikou

### Závěsné oko

přestavitelné a výměnné, pr. 50 mm

### Klopný rám

ocelový se sklápěním jedním teleskopickým válcem do tří stran s omezením zdvihu ve všech směrech (patní vypínání), sklápěcí ložiska Lesinger průměru 80 mm

Podlaha	4 mm ocelová 11 523
Přední čelo	ocelové 11 523 tl. 4 mm pevné, výška dle karoserie
Bočnice	průběžné ocelové 11 523 tl. 4 mm
Zadní čelo	pendl, ocelové 11 523 tl. 4 mm, výška dle karoserie

### otevírání

levá strana	pendl
pravá strana	pendl
zadní čelo	pendl
výsypné okénko (pouze u Al karoserie)	ne
zaplachtování	ne
lávka na předním čele	ne
nášlapný plech na oji	ano

### Instalace

provozní a nouzová brzda dle EHK 13.11, parkovací brzda s pružinovými válci, dvouhadicová vzduchotlaká brzda vybavená automatickým zátěžovým regulátorem

EBS, RSS zn. Wabco, smartboard

### Brzdové připojení

2 ks spojkových hlavíc (plnicí a ovládací)

### El. připojení

elektrická zásuvka 2 x 7 pólů

elektrická instalace s bezšroubovými spoji, poziční svítilny s LED diodami, instalace bez svorkovnic s rychlospojkami ASS3

zadní svítilny	EUROPOINT II
2 ks zadní přídatné LED světlo fungující společně s couvacími	ne
hliníkové vzduchojemy	ne

### Hydraulický systém

jednohadicový s provozním tlakem 16 Mpa, patní vypínání do všech tří stran (omezení zdvihu), hydraulický válec Penta

hydraulická koncovka	zástrčka ISO 1/2" (samec)
----------------------	---------------------------

### Výbava

- 1 ks zakládacích klínů
- 1 ks klíč na kola a sada žárovek
- 1 ks držák rezervy
- 1 ks rezerva

1 ks schránka na nářadí		ano
<b>Barevné provedení</b>		<b>RAL</b>
rám	žárově zinkované	
boční zábrany	Al elox	
zadní nárazník	žárově zinkovaný	
karoserie	dle RAL 9006 šedá	
plachta	nebude	
boční reflexní polepy		žlutá
zadní reflexní polepy		červená

**Poznámky:**

záruka 24 měsíců, doprava do Příbrami, možné výšky oka 800+910+1020mm,

<b>CENA</b>	<b>649 000 Kč</b>
-------------	-------------------

Záloha ve výši:

DIAMO bez zálohy

**CENA je CPT PŘÍBRAM, bez DPH.**

Dodací termín:

Platební podmínky:

Záruka:

Servisní podmínky:

**DO 30.11.2021**

fakturou při odběru, nebo dle dispozic leasingové společnosti

24 měsíců

44 servisních míst v ČR a SR

90 dnů od data vypracování nabídky

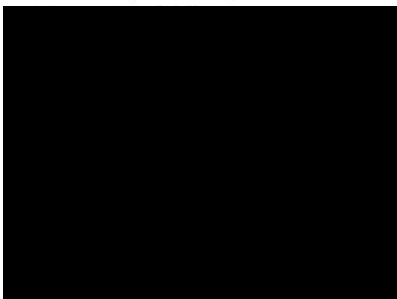

.....

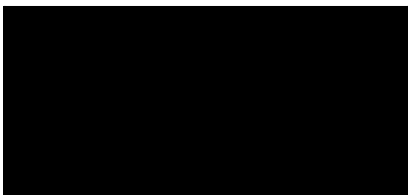

Příloha č. 2: Cenová kalkulace

	Cena v Kč bez DPH za 1 kus
Vlek za nákladní automobil	<b>649.000,-</b>

Příloha č. 3: Ceník servisních prací (při garančních prohlídkách)

Sazba za 1 hod (mechanické práce) **820,-Kč/hod bez DPH**  
Sazba za 1 km (doprava servisu) **22,-Kč/km bez DPH**