

# KUPNÍ SMLOUVA

Číslo smlouvy Kupujícího: 01PU-005384

Číslo smlouvy Prodávajícího:

Evidenční číslo (ISPROFIN/ISPROFOND): 610 000 0000

Název související veřejné zakázky: **Zimní údržba SSÚD Městec**

uzavřena níže uvedeného dne, měsíce a roku mezi následujícími smluvními stranami (dále jako „Smlouva“):

## 1. Ředitelství silnic a dálnic ČR

se sídlem Na Pankráci 546/56, 140 00 Praha 4

IČO: 659 93 390

DIČ: CZ65993390

právní forma: příspěvková organizace

bankovní spojení: [REDACTED]

zastoupeno: [REDACTED]

kontaktní osoba: [REDACTED]

e-mail: [REDACTED]

tel: [REDACTED]

(dále jen „Kupující“)

a

## Unikont Group s.r.o.

se sídlem Služeb 609/6, 108 00 Praha 10 Malešice

IČO: 41190113

DIČ: CZ4119313

zápis v obchodním rejstříku: C 4307 u Městského soudu v Praze

právní forma: společnost s ručením omezeným

bankovní spojení: [REDACTED]

zastoupen: [REDACTED]

kontaktní osoba ve věcech smluvních: [REDACTED]

e-mail: [REDACTED]

tel: [REDACTED]

(dále jen „Prodávající“)

(Kupující a Prodávající společně dále jen „Smluvní strany“ nebo každý samostatně jen „Smluvní strana“)

# I. ÚVODNÍ USTANOVENÍ

## 1.1 Režim Smlouvy

Smlouva je uzavřena podle ust. § 2079 a násl. zákona č. 89/2012 Sb., občanský zákoník, ve znění pozdějších předpisů (dále jen „**NOZ**“), a to na základě výsledků zadávacího řízení vedeného Kupujícím dle zákona č. 134/2016 Sb., o zadávání veřejných zakázek, ve znění pozdějších předpisů (dále jen „**ZZVZ**“), jehož předmětem je zadání veřejné zakázky na dodávky zboží s názvem **Zimní údržba SSÚD Městec** (dále jen „**Veřejná zakázka**“).

## 1.2 Kupující prohlašuje, že:

- je státní příspěvkovou organizací zřízenou Ministerstvem dopravy, jejímž základním předmětem činnosti je výkon vlastnických práv státu k nemovitostem tvořícím dálnice a silnice I. třídy, zabezpečení správy, údržby a oprav dálnic a silnic I. třídy a zabezpečení výstavby a modernizace dálnic a silnic I. třídy; a
- splňuje veškeré podmínky a požadavky ve Smlouvě stanovené a je oprávněn Smlouvu uzavřít a řádně plnit závazky v ní obsažené.

## 1.3 Prodávající prohlašuje, že:

- splňuje veškeré podmínky a požadavky stanovené ve Smlouvě, a je oprávněn Smlouvu uzavřít a řádně plnit závazky v ní obsažené;
- ke dni uzavření Smlouvy vůči němu není vedeno řízení dle zákona č. 182/2006 Sb., o úpadku a způsobech jeho řešení (insolvenční zákon), ve znění pozdějších předpisů, zároveň se zavazuje bezodkladně informovat Kupujícího o svém hrozícím úpadku;
- se náležitě seznámil se všemi podklady, které byly součástí zadávací dokumentace, popř. výzvy pro podání nabídek, Veřejné zakázky včetně všech jejích příloh (dále jen „**Zadávací dokumentace**“);
- je odborně způsobilý ke splnění všech svých závazků podle Smlouvy.

## 1.4 Pro vyloučení jakýchkoliv pochybností o vztahu Smlouvy a Zadávací dokumentace jsou stanovena tato výkladová pravidla:

- v případě jakékoliv nejistoty ohledně výkladu ustanovení Smlouvy budou tato ustanovení vykládána tak, aby v co nejširší míře zohledňovala účel Veřejné zakázky vyjádřený Zadávací dokumentací;
- v případě chybějících ustanovení Smlouvy budou použita dostatečně konkrétní ustanovení Zadávací dokumentace;
- v případě rozporu mezi ustanoveními Smlouvy a Zadávací dokumentace budou mít přednost ustanovení Smlouvy.

## II. PŘEDMĚT SMLOUVY

- 2.1 Na základě této Smlouvy se Prodávající zavazuje odevzdat Kupujícímu následující zboží: **Zimní údržba SSÚD Městec – sypací soupravy** (dále jen „**Zboží**“) a umožnit mu nabýt vlastnické právo ke Zboží a Kupující se zavazuje od Prodávajícího Zboží převzít a zaplatit za Zboží Prodávajícímu kupní cenu specifikovanou v čl. 7.1 této Smlouvy (dále jen „**Kupní cena**“). Podrobná specifikace Zboží dodávaného Prodávajícím na základě Smlouvy, včetně všech požadavků Kupujícího na Zboží, je uvedena v příloze č. 2 této Smlouvy nazvané „Specifikace Zboží“.

## III. ZBOŽÍ

- 3.1 Prodávající je povinen dodat Kupujícímu Zboží v množství, druhu a technické specifikaci sjednané v této Smlouvě, zejména v čl. 2.1 a v příloze č. 2 Smlouvy.
- 3.2 Zboží musí splňovat veškeré požadavky stanovené příslušnými právními předpisy, technickými normami a Zadávací dokumentací. Zboží musí být nové, nepoužité, nepoškozené, plně funkční, v nejvyšší jakosti poskytované výrobcem Zboží.
- 3.3 Zboží musí být dodáno Prodávajícím Kupujícímu včetně všech oprávnění a práv duševního vlastnictví (zejména licencí) tak, aby měl Kupující veškerá práva nezbytná k řádnému a nerušenému užívání Zboží a nakládání se Zbožím. Zboží musí plně vyhovovat jakýmkoliv právním předpisům a technickým normám aplikovatelným na něj v České republice, a to bez ohledu na původce takového předpisu, tedy včetně aplikovatelného práva EU.
- 3.4 Dodané Zboží musí být prosté jakýchkoliv právních či faktických vad.
- 3.5 Prodávající je povinen Kupujícímu dodat a odevzdat spolu se Zbožím veškeré doklady a dokumenty vztahující se ke Zboží, jež jsou nezbytné k řádnému užívání Zboží a k řádnému nakládání se Zbožím (dále jen „**Dokumentace**“). Dokumentace musí být Kupujícímu předána v českém jazyce, není-li písemně dohodnuto Smluvními stranami v konkrétním případě jinak.
- 3.6 „VYPUŠTĚNO“
- 3.7 Kupující si nevyhrazuje možnost změny závazku.

## IV. MNOŽSTVÍ, DOBA A MÍSTO DODÁNÍ ZBOŽÍ

- 4.1 Za podmínek uvedených v této Smlouvě se Prodávající zavazuje dodat Zboží Kupujícímu v následujícím druhu, množství a v následujících lhůtách:

| Druh Zboží                                       | Množství   | Lhůta pro dodání  |
|--|--|---|
| Zimní údržba SSÚD<br>Městec – sypací<br>soupravy | Celkem 5 ks podvozků<br>nákladních automobilů,<br>5 ks sypacích nástaveb,<br>5 ks sněhových radlic | Nejpozději do 14 měsíců od<br>počátku účinnosti Smlouvy |

#### 4.2 Lhůta a termín dodání:

Prodávající je povinen dodat Zboží Kupujícímu do konce lhůty pro dodání Zboží uvedeného v čl. 4.1 Smlouvy (dále jen „**Lhůta pro dodání**“). Termín dodání Zboží Prodávajícím Kupujícímu (dále jen „**Termín dodání**“) je stanoven na kterýkoliv pracovní den v rámci Lhůty pro dodání, a to v rozmezí od 8:00 do 15:00 hodin nebude-li pro konkrétní dodávku Zboží mezi stranami dohodnuto jinak.

#### 4.3 Po dobu odkladu Termínu dodání v důsledku stanovení náhradního závazného Termínu dodání Kupujícím a po dobu prodloužení Kupujícího s převzetím Zboží se Prodávající nemůže dostat do prodloužení s dodáním Zboží z důvodu uplynutí Lhůty pro dodání.

#### 4.4 Prodávající je povinen dodat Zboží Kupujícímu na následující místo:

##### **Ředitelství silnic a dálnic ČR**

adresa:

**SSÚD č. 14 Pravy, Pravy 50, 533 41 Lázně Bohdaneč**

kontaktní osoba pro převzetí Zboží: [REDACTED]

#### 4.5 Kupující je oprávněn Prodávajícímu pro případ konkrétní dodávky Zboží dle čl. 4.1 Smlouvy předem písemně sdělit jinou adresu v České republice, kam je Prodávající povinen dodat (část) Zboží, pokud tak Kupující výslovně stanovil v Zadávací dokumentaci. Prodávající je oprávněn takovou změnu místa dodání Zboží písemně odmítnout, je-li mu doručena méně než 2 (dva) pracovní dny před plánovaným Termínem dodání dle čl. 4.1 a 4.2 Smlouvy. V souvislosti se změnou adresy místa dodání Zboží dle toho odstavce Smlouvy nemá Prodávající nárok na žádné dodatečné platby od Kupujícího.

## **V.**

### **ODEVZDÁNÍ A PŘEVZETÍ ZBOŽÍ**

#### 5.1 Prodávající je povinen Zboží na vlastní náklady a nebezpečí dodat do místa dodání stanoveného v čl. 4.4 nebo podle čl. 4.5 této Smlouvy, a to ve Lhůtě pro dodání a Termínu dodání stanovených dle čl. 4.1 a čl. 4.2 Smlouvy. Společně s dodáním Zboží je Prodávající povinen Kupujícímu předat veškerou Dokumentaci dle čl. 3.5 této Smlouvy.

#### 5.2 Prodávající je povinen umožnit Kupujícímu při převzetí Zboží jeho prohlídku za účelem ověření dodržení druhu, množství, vlastností, technické specifikace, kvality a funkčnosti

- Zboží. Kupující je oprávněn přizvat k prohlídce Zboží, ověření jeho funkčnosti a kontrole úplnosti Dokumentace kteréhokoliv svého zaměstnance, poradce či jakoukoli jinou třetí osobu (zmocněnce).
- 5.3 Poté, co si Kupující Zboží za účelem stanoveným v čl. 5.2 Smlouvy prohlédne, ověří jeho funkčnost a zkontroluje úplnost předané Dokumentace, sepíše Smluvní strany o odevzdání a převzetí Zboží předávací protokol (dále jen „**Předávací protokol**“). Vzor Předávacího protokolu je přílohou č. 1 Smlouvy. Současně s podpisem Předávacího protokolu je Prodávající povinen předat Kupujícímu potvrzení o záruce za jakost (záruční listinu), aby mohl Kupující řádně uplatnit u Prodávajícího případné vady Zboží. Zboží se považuje za řádně odevzdané Prodávajícím a převzaté Kupujícím, tj. za řádně dodané, až okamžikem podpisu Předávacího protokolu oběma Smluvními stranami.
  - 5.4 Kupující není povinen převzít Zboží a podepsat Předávací protokol ve smyslu čl. 5.3 Smlouvy v případě, že na základě prohlídky dle čl. 5.2 Smlouvy zjistí, že Zboží nebylo dodané Prodávajícím řádně a trpí vadami, zejména pokud neodpovídá druh, množství, vlastnosti, technická specifikace a/nebo kvalita Zboží specifikaci požadované ve Smlouvě, Zboží nesplňuje parametry funkčnosti stanovené ve Smlouvě anebo nebyla spolu se Zbožím dodána Dokumentace dle čl. 3.5 Smlouvy. V případě, že Kupující odmítne Zboží převzít a podepsat Předávací protokol, sepíše Smluvní strany o této skutečnosti záznam o odmítnutí převzetí Zboží Kupujícím, kde Kupující uvede důvody a vady Zboží, na základě kterých odmítl Zboží převzít (dále jako „**Záznam**“). Záznam bude podepsán oběma Smluvními stranami.
  - 5.5 V případě, že Kupující odmítne z kteréhokoliv z důvodů uvedených v čl. 5.4 Smlouvy Zboží převzít a podepsat Předávací protokol, je Prodávající povinen si Zboží odvést a odstranit vady uvedené Kupujícím v Záznamu. V takovém případě je Prodávající povinen dodat Kupujícímu bezvadné a plně funkční Zboží splňující veškeré náležitosti specifikované v této Smlouvě bez zbytečného odkladu, nejpozději však ve Lhůtě pro dodání. V případě druhé (náhradní) dodávky Zboží se aplikují čl. 5.1 až 5.4 Smlouvy přiměřeně.
  - 5.6 Veškeré náklady spojené s odevzdáním Zboží v místě dodání nese Prodávající, a to i v případě náhradních dodávek Zboží ve smyslu čl. 5.5 Smlouvy.
  - 5.7 Pokud není sjednáno Smluvními stranami v konkrétním případě jinak, není Kupující povinen převzít částečnou dodávku Zboží, tj. dodávku Zboží v množství neodpovídajícím množství uvedenému v čl. 4.1 Smlouvy.

## VI. PŘECHOD PRÁV KE ZBOŽÍ

- 6.1 Vlastnické právo ke Zboží přechází na Kupujícího okamžikem převzetí příslušného Zboží Kupujícím, tj. okamžikem podpisu příslušného Předávacího protokolu Kupujícím.

- 6.2 Nebezpečí škody na Zboží přechází na Kupujícího okamžikem převzetí příslušného Zboží Kupujícím, tj. okamžikem podpisu příslušného Předávacího protokolu Kupujícím.

## VII. KUPNÍ CENA A PLATEBNÍ PODMÍNKY

### 7.1 Kupní cena

Kupující se zavazuje uhradit Prodávajícímu za řádné a včasné dodání Zboží kupní cenu v následující výši:

| <b>Celková kupní cena Zboží<br/>v Kč bez DPH</b> | <b>DPH v Kč</b> | <b>Celková kupní cena Zboží<br/>v Kč včetně DPH</b> |
|--|-----------------|---|
| 30 280 000,-                                     | 6 358 800,-     | 36 638 800,-  |

(dále jen “**Kupní cena**”)

Detailní jednotkový rozpis ceny Zboží včetně množství jednotek a jejich jednotkových cen obsahuje příloha č. 3 Smlouvy Oceněný soupis Zboží.

- 7.2 Kupní cena za Zboží uvedená výše v čl. 7.1 Smlouvy je sjednána jako pevná, maximální a nepřekročitelná, a to s výjimkou zákonné změny příslušné sazby DPH, případně aplikace vyhrazené změny závazku nebo s výjimkou dodatkem Smlouvy sjednané nepodstatné změny Smlouvy ve smyslu § 222 ZZZVZ.
- 7.3 Pokud není ve Smlouvě uvedeno jinak, zahrnuje Kupní cena veškeré náklady Prodávajícího spojené s dodáním Zboží, a to zejména veškeré náklady na dopravu, vyhotovování tisků a kopií, tlumočnické a překladatelské služby, telefonní služby, úplatu za práva duševního vlastnictví poskytnutá Kupujícímu v souvislosti s dodávkou Zboží, veškeré náklady plynoucí ze záruk dle čl. IX. této Smlouvy, veškeré náklady Prodávajícího na vyhotovení Dokumentace dle čl. 3.53.5 této Smlouvy a jakékoli další případné poplatky související s plněním této Smlouvy.
- 7.4 Pro vyloučení jakýchkoli pochybností se stanoví, že Prodávající je povinen uhradit jakékoli dodatečné náklady nebo jakékoli dodatečné poplatky přímo související s plněním této Smlouvy bez toho, že by tím Prodávajícímu vznikl vůči Kupujícímu jakýkoli dodatečný finanční nárok.
- 7.5 Prodávajícímu vznikne nárok na zaplacení Kupní ceny podpisem Předávacího protokolu ke Zboží Kupujícím dle čl. 5.3 Smlouvy, a to vždy ve vztahu k Zboží, které bylo Kupujícím řádně převzato.
- 7.6 Po řádném převzetí Zboží Kupujícím je Prodávající oprávněn vystavit daňový doklad na úhradu Kupní ceny dodaného Zboží (dále jako „**Faktura**“). Faktura musí splňovat požadavky právních předpisů, zejména zákona č. 563/1991 Sb., o účetnictví, ve znění

pozdějších předpisů, ust. § 29 zákona č. 235/2004 Sb., o dani z přidané hodnoty, ve znění pozdějších předpisů (dále jako „**zákon o DPH**“), a ust. § 435 NOZ.

- 7.7 Faktura vystavená Prodávajícím musí obsahovat číslo Smlouvy, evidenční číslo (ISPROFIN/ISPROFOND) a ve vztahu k dodanému Zboží věcně správné a dostatečně podrobné údaje, které jednoznačně identifikují fakturované plnění a tuto Smlouvu. Přílohou každé Faktury musí být kopie příslušného Předávacího protokolu. Pokud Faktura nebude obsahovat všechny požadované údaje a náležitosti nebo budou-li tyto údaje uvedeny Prodávajícím chybně, je Kupující oprávněn takovou Fakturu Prodávajícímu ve lhůtě splatnosti vrátit k odstranění nedostatků, aniž by se tak dostal do prodlení s úhradou Kupní ceny. Prodávající je povinen zaslat Kupujícímu novou (opravenou) Fakturu ve lhůtě 15 (patnácti) kalendářních dnů ode dne doručení prvotní (chybné) Faktury Prodávajícímu. Pro vyloučení pochybností se stanoví, že Kupující není v takovém případě povinen hradit Fakturu v termínu splatnosti uvedeném na prvotní (chybné) Faktuře a Prodávajícímu nevzniká v souvislosti s prvotní Fakturou žádný nárok na úroky z prodlení.
- 7.8 Prodávající může vystavit Fakturu na úhradu Kupní ceny dodaného Zboží nejdříve v den podpisu Předávacího protokolu osvědčujícího převzetí Zboží Kupujícímu. Pokud má být Zboží dodáno Kupujícímu dle čl. 4.1 Smlouvy a hrazeno dle čl. 7.13 Smlouvy po částech, je Prodávající oprávněn vystavit Kupujícímu Fakturu na úhradu Kupní ceny dodané části Zboží nejdříve v den podpisu Předávacího protokolu osvědčujícího převzetí sjednané části Zboží Kupujícímu. Ve všech ostatních případech než uvedených v čl. 7.13 Smlouvy, je Prodávající oprávněn vystavit Kupujícímu Fakturu na úhradu celé Kupní ceny až po úplném dodání Zboží Kupujícímu na základě Smlouvy.
- 7.9 Faktura musí být doručena Kupujícímu nejpozději do 30 (třiceti) kalendářních dnů ode dne, ve kterém Prodávajícímu vzniklo právo na vystavení Faktury.
- 7.10 Faktura je splatná nejpozději v den stanovený Prodávajícím na Faktuře, přičemž lhůta splatnosti Faktury stanovená Prodávajícím nesmí být kratší 30 (třiceti) kalendářních dnů ode dne doručení Faktury Kupujícímu. V případě vrácení Faktury Kupujícímu zpět Prodávajícímu postupem podle čl. 7.7 Smlouvy započne běžet nová lhůta splatnosti až okamžikem doručení nové (opravené) Faktury Kupujícímu. Případně-li poslední den lhůty splatnosti Faktury na sobotu, neděli nebo státní svátek, pak je posledním dnem této lhůty nejbližší následující pracovní den.
- 7.11 Smluvní strany se dohodly, že povinnost úhrady Faktury vystavené Prodávajícím za dodání Zboží nebo její části je splněna okamžikem odepsání příslušné peněžní částky z účtu Kupujícího ve prospěch účtu Prodávajícího uvedeného na Faktuře. Prodávající je ve smyslu předchozí věty povinen na Faktuře uvádět účet Prodávajícího uvedený v ustanovení Smlouvy upravující Smluvní strany.
- 7.12 Platby budou probíhat v Kč (korunách českých) a rovněž veškeré cenové údaje budou uvedeny v této měně.

#### 7.13 Úhrada Kupní ceny:

Kupující se zavazuje zaplatit Prodávajícímu za dodání Zboží Kupní cenu uvedenou v čl. 7.1 Smlouvy postupně na základě jednotlivých Faktur vystavených Prodávajícím vždy po řádném dodání jednotlivých částí Zboží Kupujícímu, a to ve výši stanovené pro tyto jednotlivé části Zboží v příloze č. 3 Smlouvy.

#### 7.14 Prodávající prohlašuje, že správce daně před uzavřením Smlouvy nerozhodl, že Prodávající je nespolehlivým plátcem ve smyslu § 106a zákona o DPH (dále jen „**Nespolehlivý plátcem**“). V případě, že správce daně rozhodne o tom, že Prodávající je Nespolehlivým plátcem, zavazuje se Prodávající o tomto prokazatelným způsobem informovat Kupujícího nejpozději do tří (3) pracovních dní. Stane-li se Prodávající Nespolehlivým plátcem, uhradí Kupující Prodávajícímu pouze základ daně, přičemž DPH bude Kupujícím uhrazena Prodávajícímu až poté, co Prodávající doloží Kupujícímu písemný doklad o tom, že uhradil DPH z Kupní ceny v odpovídající výši příslušnému správci daně.

### VIII.

#### PRÁVA A POVINNOSTI SMLUVNÍCH STRAN

8.1 Prodávající prohlašuje, že splňuje všechny požadavky stanovené relevantními právními předpisy, profesními a stavovskými předpisy, příslušnými technickými normami, Zadávací dokumentací a Smlouvou pro dodání Zboží.

#### 8.2 Prodávající se zavazuje:

- 8.2.1 dodávat Zboží na základě této Smlouvy v souladu s relevantními právními předpisy, příslušnými technickými normami a pravidly stanovenými profesními a stavovskými předpisy;
- 8.2.2 plnit Smlouvu řádně, zejména včas a bez faktických nebo právních vad;
- 8.2.3 postupovat při plnění Smlouvy s odbornou péčí, podle nejlepších znalostí a schopností, sledovat a chránit oprávněné zájmy Kupujícího a postupovat v souladu s jeho pokyny a interními předpisy souvisejícími s předmětem plnění Smlouvy, které Kupující Prodávajícímu poskytl, nebo s pokyny osob k tomu pověřených Kupujícím;
- 8.2.4 bez zbytečného odkladu oznámit Kupujícímu veškeré skutečnosti, které mohou mít vliv na povahu nebo na podmínky plnění Smlouvy, zejména je Prodávající povinen bezodkladně, nejpozději však do 3 (tří) kalendářních dnů, písemně oznámit Kupujícímu změny své majetkové struktury, změnu své právní formy, snížení základního kapitálu, vstup do likvidace, zahájení insolvenčního řízení s Prodávajícím a prohlášení úpadku Prodávajícího;
- 8.2.5 informovat bezodkladně, nejpozději však do 3 (tří) kalendářních dnů, Kupujícího o jakýchkoliv zjištěných překážkách plnění Smlouvy (byť by za ně Prodávající neodpovídal), o vznesených požadavcích orgánů veřejné moci (státního dozoru)



- a o uplatněných nárocích třetích osob, které by mohly nepříznivě ovlivnit plnění Smlouvy Prodávajícím;
- 8.2.6 poskytnout Kupujícímu veškerou nezbytnou součinnost ke splnění předmětu Smlouvy;
- 8.2.7 na žádost Kupujícího spolupracovat či poskytnout maximální součinnost dalším dodavatelům Kupujícího;
- 8.2.8 byl-li vydán Kupujícím provozní řád pro místo plnění Smlouvy, seznámit se s ním, dodržovat ho a provádět svoje činnosti tak, aby nebyl v nadbytečném rozsahu omezen provoz na pracovištích Kupujícího, Prodávající zejména zajistí, aby všechny osoby, které se na jeho straně podílí na plnění předmětu Smlouvy, a které budou přítomny v prostorách Kupujícího, dodržovaly všechny bezpečnostní a provozní předpisy tak, jak s nimi byly seznámeny Kupujícím;
- 8.2.9 informovat Kupujícího na jeho žádost o průběhu plnění předmětu Smlouvy a akceptovat jeho doplňující pokyny a připomínky k plnění předmětu Smlouvy;
- 8.2.10 použít veškeré podklady a věci předané mu případně Kupujícím pouze pro účely Smlouvy a zabezpečit jejich řádné vrácení Kupujícímu, bude-li to objektivně možné vzhledem k jejich povaze a způsobu použití;
- 8.2.11 kdykoliv předložit Kupujícímu na jeho žádost bez zbytečného odkladu originály veškerých dokladů osvědčujících, že má sám, popř. prostřednictvím svého poddodavatele, všechna příslušná oprávnění nezbytná k dodání Zboží, a to zejména oprávnění a certifikáty požadované Zadávací dokumentací. Prodávající je povinen udržovat veškerá taková oprávnění a certifikáty v platnosti po celou dobu platnosti Smlouvy. V případě shledání jakéhokoliv nedostatku je Kupující oprávněn vyzvat Prodávajícího k jeho odstranění a Prodávající je povinen nedostatek bezodkladně po doručení výzvy odstranit. Prodávající je povinen předložit Kupujícímu originály dokladů do 3 (tří) pracovních dnů ode dne doručení žádosti Kupujícího;
- 8.2.12 Pokud se na jakoukoliv část plnění poskytovanou Prodávajícím vztahuje nařízení GDPR (Nařízení Evropského parlamentu a Rady (EU) č. 2016/679 ze dne 27. dubna 2016 o ochraně fyzických osob v souvislosti se zpracováním osobních údajů a o volném pohybu těchto údajů a o zrušení směrnice 95/46/ES (obecné nařízení o ochraně osobních údajů)), je Prodávající povinen zajistit plnění svých povinností v nařízení GDPR stanovených. V případě, kdy bude Prodávající v kterémkoliv okamžiku plnění svých smluvních povinností zpracovatelem osobních údajů poskytnutých Kupujícím nebo získaných pro Kupujícího, je povinen na tuto skutečnost Kupujícího upozornit a bezodkladně (vždy však před zahájením zpracování osobních údajů) s ním uzavřít Smlouvu o zpracování osobních údajů. Smlouvu dle předcházející věty je dále Prodávající s Kupujícím povinen uzavřít vždy, když jej k tomu Kupující písemně vyzve. Přílohu č. 5 této Smlouvy tvoří nezávazný vzor Smlouvy o zpracování osobních údajů, který je možné pro výše uvedené účely použít, přičemž výsledné znění Smlouvy o zpracování osobních údajů bude vždy stanoveno dohodou Smluvních stran tak, aby

byla zachována konformita s nařízením GDPR a případně dalšími dotčenými obecně závaznými právními předpisy.

8.3 Prodávající není oprávněn postoupit či jinak převést svá práva či povinnosti vyplývající z této Smlouvy či její část na třetí osobu bez předchozího písemného souhlasu Kupujícího. Prodávající není oprávněn jednostranně započítat své peněžité pohledávky vůči Kupujícímu proti peněžitým pohledávkám Kupujícího vůči Prodávajícímu.

8.4 V případě, že Prodávající využije při plnění Smlouvy třetích osob, zůstává vůči Kupujícímu plně odpovědný za řádné plnění Smlouvy tak, jako kdyby Smlouvu plnil sám. Uzavření poddodavatelské smlouvy na plnění části předmětu Smlouvy s poddodavatelem (třetí osobou) nezavazuje Prodávajícího jakýchkoliv závazků vyplývajících ze Smlouvy.

8.5 Kupující se zavazuje:

8.5.1 poskytovat Prodávajícímu úplné, pravdivé a včasné informace potřebné k řádnému a včasnému plnění Smlouvy;

8.5.2 zabezpečit pro pracovníky a jiné oprávněné osoby Prodávajícího přístup do určených objektů Kupujícího za účelem řádného a včasného plnění Smlouvy;

8.5.3 poskytnout Prodávajícímu podklady nezbytné k dodání Zboží, jestliže Prodávající takovými podklady nedisponuje a objektivně si je není schopen a/nebo oprávněn opatřit sám;

8.5.4 zabezpečit účast pracovníků Prodávajícího či jím určených osob na pracovních schůzkách;

8.5.5 poskytnout Prodávajícímu součinnost nezbytnou k řádnému a včasnému dodání Zboží.

8.6 Jakýkoli podklad či věc ve vlastnictví Kupujícího, která bude předána Prodávajícímu za účelem jejího použití při plnění Smlouvy, zůstane ve vlastnictví Kupujícího. Je-li to možné, bude věc předaná Kupujícímu Prodávajícímu vhodným způsobem označena. O předání podkladů a věcí sepíší Smluvní strany Předávací protokol nebo povedou jinou vhodnou evidenci. Pokud není Smluvními stranami v konkrétním případě sjednáno jinak, zavazuje se Prodávající spolu s dodáním Zboží vrátit Kupujícímu také veškeré předané podklady a věci. O předání podkladů a věcí zpět Kupujícímu sepíší Smluvní strany Předávací protokol. Za účelem převzetí podkladů a věcí si jsou Smluvní strany povinny poskytnout nezbytnou součinnost. Od okamžiku převzetí podkladu nebo věci Prodávající od Kupujícího nese Prodávající nebezpečí vzniku škody, ztráty nebo zničení takového podkladu nebo věci.

8.7 Prodávající se zavazuje po celou dobu trvání smluvního vztahu založeného touto Smlouvou zajistit dodržování veškerých právních předpisů, zejména pak pracovněprávních (odměňování, pracovní doba, doba odpočinku mezi směnami, placené přesčasy), dále předpisů týkajících se oblasti zaměstnanosti a bezpečnosti a ochrany zdraví při práci, tj. zejména zákona č. 435/2004 Sb., o zaměstnanosti, ve znění pozdějších předpisů, a Zákoníku práce, a to vůči

všem osobám, které se na plnění Smlouvy podílejí (a bez ohledu na to, zda budou činnosti prováděny Prodávajícím či jeho poddodavateli). Prodávající se také zavazuje zajistit, že všechny osoby, které se na plnění Smlouvy podílejí (bez ohledu na to, zda budou činnosti prováděny Prodávajícím či jeho poddodavateli), jsou vedeny v příslušných registrech, jako například v registru pojištěnců ČSSZ, a mají příslušná povolení k pobytu v ČR. Prodávající je dále povinen zajistit, že všechny osoby, které se na plnění Smlouvy podílejí (bez ohledu na to, zda budou činnosti prováděny Prodávajícím či jeho poddodavateli) budou proškoleny z problematiky BOZP a že jsou vybaveny osobními ochrannými pracovními prostředky dle účinné legislativy, je-li používání osobních ochranných pracovních prostředků s ohledem na předmět Smlouvy vyžadováno. V případě, že Prodávající (či jeho poddodavatel) bude v rámci řízení zahájeného dle tohoto článku Smlouvy orgánem veřejné moci pravomocně uznán vinným ze spáchání přestupku, správního deliktu či jiného obdobného protiprávního jednání, je Prodávající povinen přijmout nápravná opatření a o těchto, včetně jejich realizace, písemně informovat Kupujícího, a to v přiměřené lhůtě stanovené po dohodě s Kupujícím. Kupující je oprávněn odstoupit od této Smlouvy, pokud Prodávající nebo jeho poddodavatel bude orgánem veřejné moci uznán pravomocně vinným ze spáchání přestupku či správního deliktu, popř. jiného obdobného protiprávního jednání, v řízení dle tohoto článku Smlouvy.

8.8 Prodávající musí po celou dobu trvání smluvního vztahu založeného touto Smlouvou sjednat a dodržovat srovnatelné smluvní podmínky v oblasti rozdělení rizika a smluvních pokut se svými poddodavateli s ohledem na charakter, rozsah a cenu plnění poddodavatele, jako jsou sjednané v této Smlouvě.

8.9 Prodávající se zavazuje po celou dobu trvání smluvního vztahu založeného touto Smlouvou zajistit dodržování právních předpisů z oblasti práva životního prostředí, jež naplňuje cíle environmentální politiky související se změnou klimatu, využíváním zdrojů a udržitelnou spotřebou a výrobou, především zákona č. 114/1992 Sb., o ochraně přírody a krajiny, ve znění pozdějších předpisů a zákona č. 17/1992 Sb., o životním prostředí, ve znění pozdějších předpisů.

8.10 V případě, že Prodávající (či jeho poddodavatel) bude v rámci řízení zahájeného orgánem veřejné moci pravomocně uznán vinným ze spáchání přestupku či jiného závažného protiprávního jednání v oblasti práva životního prostředí, je Prodávající povinen:

- 1) o této skutečnosti nejpozději do 7 pracovních dnů písemně informovat Kupujícího,
- 2) přijmout nápravná opatření k odstranění trvání protiprávního stavu a tento v přiměřené lhůtě odstranit a/nebo učinit prevenční nápravná opatření za účelem zamezení opakování předmětného protiprávního jednání,
- 3) písemně informovat Kupujícího o opatřeních dle bodu 2 tohoto odstavce, včetně jejich realizace, a to bezodkladně nebo v Kupujícím stanovené lhůtě (bude-li Kupujícím stanovena).

8.11 Kupující je oprávněn odstoupit od Smlouvy:

- 1) do 1 měsíce od okamžiku, kdy se dozvěděl, že Prodávající byl v rámci řízení zahájeného orgánem veřejné moci pravomocně uznán vinným ze spáchání přestupku či jiného závažného protiprávního jednání v oblasti práva životního prostředí,
- 2) pokud Prodávající nepřijme nápravná opatření v souladu s bodem 2 odstavce 8.10 této Smlouvy a ke zjednáání nápravy Prodávajícím nedojde ani na základě písemné výzvy Kupujícího v Kupujícím určené dodatečné lhůtě, pokud tato výzva na možnost odstoupení od Smlouvy Kupujícím Prodávajícího výslovně upozorní,
- 3) v případě opakovaného porušení povinnosti Prodávajícího písemně informovat Kupujícího o přijatých nápravných opatřeních (minimálně 2 porušení předmětné povinnosti) a dále
- 4) v případě, že Prodávající uvede v písemné informaci dle bodů 1 nebo 3 odstavce 8.10 této Smlouvy doručené Kupujícímu zjevně nepravdivé informace.

8.12 Prodávající se v rámci svých vnitřních procesů zavazuje k podpoře firemní kultury založené na motivaci pracovníků k zavádění inovativních prvků, procesů či technologií v rámci tzv. Best Practices.

## IX.

### ODPOVĚDNOST ZA VADY, ZÁRUKA ZA JAKOST

9.1 Prodávající odpovídá Kupujícímu za řádné dodání Zboží, konkrétně za to, že k okamžiku dodání:

9.1.1 Zboží nebude trpět žádnými vadami, ať už se jedná o vady materiálu, výrobní vady či vady technického zpracování Zboží, o vady zjevné či skryté nebo o vady právní či faktické, a bude plně odpovídat jeho specifikaci a vlastnostem dle této Smlouvy a dle účinných právních předpisů;

9.1.2 Zboží bude mít veškeré vlastnosti a funkcionality stanovené ve Smlouvě a Dokumentaci, není-li určitá vlastnost Zboží ve Smlouvě nebo Dokumentaci výslovně uvedena, bude mít Zboží vlastnosti obvyklé pro daný druh Zboží.

9.2 Kupující je povinen vytknout zjevné vady Zboží do okamžiku jeho protokolárního převzetí, pakliže se rozhodne i přes zjevné vady Zboží od Prodávajícího převzít, a to v Předávacím protokolu sepsaném dle čl. 5.3. Smlouvy. Při odstranění takové zjevné vady uvedené v Předávacím protokolu se postupuje dle čl. 9.7 až 9.21 Smlouvy, přičemž zjevná vada je uplatněna u Prodávajícího již okamžikem jejího uvedení v Předávacím protokolu a Kupující ji již samostatně u Prodávajícího prostřednictvím Reklamacie neuplatňuje.

9.3 Pokud není Kupujícím stanoveno v případě jednotlivého druhu Zboží níže v tomto článku Smlouvy jinak, poskytuje Prodávající Kupujícímu u Zboží dodaného na základě této Smlouvy záruku za jakost ve smyslu ust. § 2113 a násl. NOZ po dobu 24 (dvaceti čtyř) kalendářních měsíců ode dne převzetí daného Zboží Kupujícím (tj. ode dne podpisu příslušného Předávacího protokolu Kupujícím), (dále jen „Záruční doba“).

- 9.4 Prodávající se v rámci poskytnuté záruky za jakost Kupujícímu zejména zavazuje, že po Záruční dobu:
- 9.4.1 bude dodané Zboží způsobilé k použití pro sjednaný či obvyklý účel;
  - 9.4.2 si dodané Zboží zachová specifikaci, funkčnost a vlastnosti stanovené ve Smlouvě, jinak obvyklé vlastnosti;
  - 9.4.3 bude Zboží bez faktických nebo právních vad.
- 9.5 Záruka za jakost se nevztahuje na vady Zboží vzniklé jeho poškozením Kupujícím nebo třetími osobami v důsledku manipulace se Zbožím nebo užíváním Zboží v rozporu s návodem k použití a údržbě Zboží, ledaže k takovému poškození došlo v důsledku jiné vady Zboží při přiměřeném (neexcesivním) jednáním těchto osob.
- 9.6 Kupující je povinen oznámit Prodávajícímu skrytou vadu Zboží, kterou mělo Zboží v okamžiku dodání Kupujícímu a/nebo vadu, která se vyskytla v průběhu Záruční doby (dále jen „**Vytčená vada**“) bez zbytečného odkladu poté, kdy Kupující Vytčenou vadu zjistil (dále jen „**Reklamace**“).
- 9.7 Kupující je povinen Reklamovat vadu Zboží u Prodávajícího výhradně v písemné formě, a to v elektronické nebo listinné podobě.
- 9.8 V případě uplatnění Reklamace se běh Záruční doby staví a počíná znovu běžet až ode dne převzetí bezvadného Zboží Kupujícím nebo ode dne, kdy Kupující a Prodávající vystaví písemné potvrzení o vyřízení Reklamace jiným způsobem nebo ode dne doručení oznámení Prodávajícího o skutečnosti, že Reklamace byla posouzena jako neoprávněná ve smyslu čl. 9.18 Smlouvy. Současně Prodávající na reklamované Zboží či jeho část poskytne Kupujícímu dodatečnou 6 měsíční Záruční dobu, a to v rozsahu, ve kterém takto stanovená dodatečná Záruční doba překročí Záruční dobu stanovenou v čl. 9.3 Smlouvy.
- 9.9 Jestliže je Vytčená vada odstranitelná opravou, je Kupující oprávněn požadovat po Prodávajícím: (a) bezplatnou opravou Zboží, (b) bezplatné dodání nového Zboží nebo chybějícího Zboží pokud by uplatnění tohoto práva Kupujícího nebylo zjevně nepřiměřené povaze vady ve vztahu k předmětu plnění, (c) přiměřenou slevu z Kupní ceny nebo je (d) oprávněn odstoupit od Smlouvy, pokud se jedná o opakující se odstranitelnou vadu či vady Zboží, které omezují Kupujícího v užívání Zboží. Pokud Kupující odstupuje od Smlouvy z důvodu uvedených pod písm. (d) tohoto článku, má se za to, že tyto důvody objektivně existují, neprokáže-li Prodávající opak.
- 9.10 Jestliže je Vytčená vada neodstranitelná opravou, je Kupující oprávněn požadovat po Prodávajícím: (a) bezplatné dodání nového Zboží nebo chybějícího Zboží, (b) přiměřenou slevu z Kupní ceny nebo je (c) oprávněn od Smlouvy odstoupit, pokud se tato vada týká Zboží jako celku (funkční celek) nebo většího množství jednotek či kusů dodávaného Zboží. Větším množstvím vadných jednotek či kusů Zboží ve smyslu předchozí věty se rozumí takové množství, které Kupujícímu způsobuje provozní obtíže, či které Kupujícího omezuje v užívání Zboží. Pokud Kupující odstupuje od Smlouvy z důvodu uvedených pod

písm. (c) tohoto článku, má se za to, že tyto důvody objektivně existují, neprokáže-li Prodávající opak.

- 9.11 Jestliže je Vytčená vada vadou právní, je Kupující oprávněn požadovat po Prodávajícím:  
(a) odstranění Vytčené vady tak, aby mohl Zboží nadále užívat a disponovat s ním dle svého uvážení a nebyl v dispozici a užívání se Zbožím omezen třetí osobou nebo (b) slevu z Kupní ceny anebo (c) je oprávněn od Smlouvy odstoupit.
- 9.12 Kupující je povinen sdělit Prodávajícímu volbu svého nároku dle čl. 9.9, 9.10 nebo 9.11 Smlouvy nejpozději při uplatnění Reklamace Zboží, v opačném případě volba způsobu odstranění vady náleží Prodávajícímu.
- 9.13 Smluvní strany se mohou na žádost Kupujícího písemně dohodnout na jiném způsobu řešení Reklamace, než je stanoven v čl. 9.9 až 9.11 Smlouvy.
- 9.14 Prodávající je povinen při odstranění vady Zboží postupovat s odbornou péčí a bez zbytečných prodlení tak, aby došlo k řádnému a rychlému odstranění reklamované vady. Při vyřizování Reklamace je Prodávající povinen postupovat v souladu s požadavky a instrukcemi Kupujícího a v souladu s oprávněnými zájmy Kupujícího. V případě, že Prodávající využije třetích osob k vyřízení Reklamace, zůstává Prodávající plně odpovědný Kupujícímu za vyřízení Reklamace v souladu s touto Smlouvou a není zbaven jakýchkoliv závazků vyplývajících ze Smlouvy, současně Kupující není omezen ani zbaven jakýchkoliv práv vyplývajících ze Smlouvy.
- 9.15 Prodávající je v případě Reklamace ze strany Kupujícího povinen započít s vyřizování Reklamace bezodkladně, nejpozději však do 5 (pěti) kalendářních dnů ode dne uplatnění Reklamace Kupujícím. Prodávající je povinen Reklamaci vyřídit v přiměřené době od uplatnění Reklamace Kupujícím, nejpozději však do 30 (třiceti) kalendářních dní ode dne uplatnění Reklamace Kupujícím. Prodávající je povinen písemně informovat Kupujícího o postupu vyřizování Reklamace, kdykoli o to Kupující požádá.
- 9.16 Při vyřízení Reklamace opravou Zboží nebo dodáním nového nebo chybějícího Zboží je Prodávající povinen bezvadné a plně funkční Zboží předat Kupujícímu ve lhůtě stanovené v čl. 9.15 Smlouvy. Kupující je oprávněn převzetí Zboží odmítnout, pokud zjistí, že Vytčené vady specifikované Kupujícím při uplatnění Reklamace nebyly řádně odstraněny a/nebo Reklamace nebyla řádně vyřízena. Pokud Kupující z uvedeného důvodu odmítne převzetí reklamovaného Zboží, resp. pokud Prodávající Vytčené vady v době podle předchozího odstavce neodstraní, je Kupující oprávněn od Smlouvy odstoupit, požadovat přiměřenou slevu z Kupní ceny nebo stanovit Prodávajícímu náhradní lhůtu k odstranění reklamovaných vad Zboží. V případě, že Prodávající neodstraní tyto vady Zboží ani v náhradní lhůtě stanovené Kupujícím, je Kupující dle svého rozhodnutí oprávněn od Smlouvy odstoupit nebo požadovat přiměřenou slevu z Kupní ceny.

- 9.17 Bez ohledu na znění čl. 9.9 až 9.16 Smlouvy je Kupující oprávněn od Smlouvy odstoupit vždy, pokud reklamovaná vada představuje podstatné porušení Smlouvy Prodávajícím ve smyslu ust. § 2106 odst. 1 NOZ.
- 9.18 V případě, že je podle Prodávajícího Reklamace neoprávněná, sdělí tuto skutečnost Prodávající Kupujícímu prostřednictvím písemného oznámení, ve kterém uvede, že posoudil Reklamaci jako neoprávněnou a odůvodní toto své rozhodnutí. Uvedené oznámení sdělí Prodávající Kupujícímu nejpozději do 30 (třiceti) kalendářních dnů ode dne uplatnění Reklamace Kupujícím.
- 9.19 Prodávající je v případě zamítnutí Reklamace Kupujícím dle předchozího článku Smlouvy oprávněn ve lhůtě do 15 kalendářních dnů ode dne následujícího po dni doručení písemného oznámení o neoprávněnosti Reklamace vyvolat řízení o Reklamaci (dále jen „**Reklamační řízení**“). Reklamačním řízením se rozumí jednání Smluvních stran (písemné či ústní), jehož výsledkem bude Prodávajícím vypracovaný a Kupujícímu doručený konečný protokol o Reklamaci, který bude kromě základních náležitostí obsahovat údaj o tom, zda Prodávající nově posoudil Reklamaci jako oprávněnou nebo trvá na její neoprávněnosti a odůvodnění tohoto rozhodnutí s důrazem na vypořádání se s argumentací Kupujícího sdělenou v rámci Reklamačního řízení.
- 9.20 Reklamační řízení musí být ukončeno ve lhůtě do 30 kalendářních dnů ode dne doručení žádosti o zahájení Reklamačního řízení Prodávajícímu, neurčí-li Kupující lhůtu delší, nebo pokud Kupující tuto lhůtu v průběhu tohoto řízení neprodlouží. Ukončením Reklamačního řízení se rozumí doručení konečného protokolu o Reklamaci Kupujícímu.
- 9.21 Smluvní strany jsou povinny si v rámci Reklamačního řízení poskytnout maximální možnou součinnost. Pokud Prodávající neposkytne součinnost nutnou pro realizaci Reklamačního řízení nebo nedoručí Kupujícímu konečný protokol o Reklamaci ve stanovené lhůtě, platí, že oprávněnost Reklamace Prodávající dodatečně uznal.

## X.

### SANKCE A NÁHRADA ŠKODY

- 10.1 Smluvní strany se zavazují k vyvinutí maximálního úsilí k předcházení škodám a k minimalizaci vzniklých škod. Smluvní strany nesou odpovědnost za škodu dle platných právních předpisů a Smlouvy.
- 10.2 V případě prodlení Kupujícího s uhrazením Kupní ceny je Prodávající oprávněn požadovat na Kupujícím uhrazení úroku z prodlení ve výši stanovené nařízením vlády č. 351/2013 Sb., kterým se určuje výše úroků z prodlení, ve znění pozdějších předpisů.
- 10.3 V případě prodlení Prodávajícího s dodávkou Zboží ve Lhůtách pro dodání stanovených v čl. 4.1 této Smlouvy, je Kupující oprávněn požadovat na Prodávajícím uhrazení smluvní pokuty ve výši 0,1 % z (celkové) Kupní ceny, a to za každý i započatý den prodlení.

V případě, že bude Kupní cena hrazena postupně ve více platbách na základě více Faktur vždy za příslušnou část dodaného Zboží ve smyslu čl. 7.13 Smlouvy, je Kupující oprávněn požadovat po Prodávajícím úhradu smluvní pokuty ve výši 0,1 % z (celkové) Kupní ceny příslušné části Zboží, s jejímž dodáním je Prodávající v prodlení, a to za každý i započatý den prodlení.

- 10.4 Za prodlení Prodávajícího s vyřízením Reklamací Zboží ve lhůtě stanovené v čl. 9.15 Smlouvy je Kupující oprávněn požadovat na Prodávajícím uhrazení smluvní pokuty ve výši 0,1% z (celkové) Kupní ceny, a to za každý i započatý den prodlení.
- 10.5 V případě porušení povinnosti Prodávajícího k poskytnutí součinnosti dle čl. 8.2.6 nebo čl. 8.2.7 Smlouvy, je Kupující oprávněn požadovat na Prodávajícím uhrazení smluvní pokuty ve výši 10.000,- Kč za každý jednotlivý případ neposkytnutí součinnosti.
- 10.6 V případě porušení povinnosti Prodávajícího k předání Dokumentace Kupujícímu dle čl. 3.5 Smlouvy, je Kupující oprávněn požadovat na Prodávajícím uhrazení smluvní pokuty ve výši 0,1% z (celkové) Kupní ceny, a to za každý i započatý den prodlení s předáním Dokumentace, a to i u jednotlivého Zboží. Tato smluvní pokuta není kumulativní ve smyslu úměrného nárůstu při nedodání Dokumentace k více než jedné jednotce či kusu Zboží, tj. bez ohledu na množství chybějící Dokumentace se uplatní ve stejné výši.
- 10.7 V případě porušení povinnosti Prodávajícího předložit na žádost Kupujícího bez zbytečného odkladu originál jakéhokoliv dokumentu předkládaného dle čl. 8.2.11 Smlouvy, je Kupující oprávněn požadovat na Prodávajícím uhrazení smluvní pokuty ve výši 10.000,- Kč, a to za každý jednotlivý případ porušení této povinnosti.
- 10.8 Pokud je Prodávající v prodlení s uhrazením smluvní pokuty, je Kupující oprávněn požadovat rovněž uhrazení úroku z prodlení ve výši stanovené nařízením vlády č. 351/2013 Sb., kterým se určuje výše úroků z prodlení, ve znění pozdějších předpisů.
- 10.9 Smluvní strana informuje druhou Smluvní stranu o uplatnění nároku na uhrazení smluvní pokuty či úroku z prodlení zasláním písemného oznámení o vzniku nároku na zaplacení smluvní pokuty či úroku z prodlení obsahujícího stručný popis a časové určení porušení smluvní povinnosti, které v souladu se Smlouvou založilo nárok Smluvní strany na zaplacení smluvní pokuty či úroku z prodlení. Spolu s oznámením zašle Smluvní strana druhé Smluvní straně odpovídající Fakturu na uhrazení smluvní pokuty či úroku z prodlení s platebními údaji. Faktura je splatná ve lhůtě stanovené v příslušné Faktuře, která činí nejméně 15 (patnáct) kalendářních dnů ode dne doručení Faktury druhé Smluvní straně. V ostatním (náležitosti Faktury, chyby Faktury apod.) se použije čl. VII. Smlouvy obdobně.
- 10.10 Uplatněním smluvní pokuty smluvní stranou není dotčen její nárok na náhradu škody v plné výši, a současně nezaniká závazek druhé smluvní strany splnit povinnost, jejíž plnění bylo zajištěno smluvní pokutou. Uplatněním smluvní pokuty není dotčeno právo smluvní strany odstoupit od Smlouvy z důvodu prodlení druhé smluvní strany.



- 10.11 Povinnosti k náhradě škody, k zaplacení smluvní pokuty nebo úroku z prodlení se Smluvní strana zprostí, jestliže prokáže, že jí v plnění povinností vyplývajících ze Smlouvy dočasně nebo trvale zabránila mimořádná nepředvídatelná a nepřekonatelná překážka vzniklá nezávisle na její vůli ve smyslu ust. § 2913 NOZ (dále jako „**Okolnost vylučující odpovědnost**“). Nastane-li Okolnost vylučující odpovědnost, je dotčená Smluvní strana povinna písemně oznámit tuto skutečnost nejpozději do 3 (tří) kalendářních dnů od vzniku takové Okolnosti vylučující odpovědnost druhé Smluvní straně. Doba plnění se v takovém případě prodlužuje o dobu trvání Okolnosti vylučující odpovědnost. Za Okolnost vylučující odpovědnost se nepovažuje překážka vzniklá z osobních (např. personální změny) nebo hospodářských (např. prodlení poddodavatelů) poměrů Smluvní strany, překážka vzniklá až v době, kdy byla dotčená Smluvní strana již v prodlení s plněním dané smluvní povinnosti, ani překážka, kterou byla Smluvní strana povinna podle Smlouvy překonat.
- 10.12 Prodávající si je vědom toho, že koupě Zboží Kupujícím na základě Smlouvy může být spolufinancována z prostředků třetí osoby, např. ze strukturálních fondů Evropské unie (dále jako „**Spolufinancující osoba**“). Od okamžiku, kdy Kupující písemně oznámí Prodávajícímu, že na úhradu Kupní ceny dodaného Zboží budou poskytnuty peněžní prostředky Spolufinancující osobou spolu s označením Spolufinancující osoby a příslušného programu, ze kterého jsou peněžní prostředky na úhradu Kupní ceny poskytnuty, zavazuje se Prodávající při plnění Smlouvy postupovat v souladu s pravidly pro příjemce příspěvků (spolufinancování) od Spolufinancující osoby včetně relevantních příruček, metodik, oznámení a písemných pokynů Spolufinancující osoby, které mu Kupující předá, výslovně sdělí či jiným vhodným způsobem vymezí. Prodávající se v této souvislosti zavazuje umožnit osobám oprávněným k výkonu kontroly dle právních předpisů ČR nebo pravidel Spolufinancující osoby provedení kontroly dokladů souvisejících s plněním Smlouvy, a to po celou dobu stanovenou právními předpisy České republiky a pravidly Spolufinancující osoby. V případě, že nebude v důsledku prodlení Prodávajícího s plněním Smlouvy vyplacena finanční podpora Spolufinancující osobou nebo bude finanční podpora vyplácená Kupujícímu zkrácena nebo bude Kupujícímu uložena z uvedeného důvod Spolufinancující osobou sankce, bude Prodávající povinen uhradit Kupujícímu takto vzniklou škodu.

## XI.

### PRÁVA DUŠEVNÍHO VLASTNICTVÍ

- 11.1 Je-li součástí plnění na základě této Smlouvy dodání Zboží nebo Dokumentace obsahující autorské dílo ve smyslu zákona č. 121/2000 Sb., o právu autorském, ve znění pozdějších předpisů (dále jen „**AZ**“ a „**Autorské dílo**“), postupuje se při užití Zboží nebo Dokumentace podle tohoto článku Smlouvy.
- 11.2 Prodávající poskytuje Kupujícímu oprávnění Autorské dílo užívat dle níže uvedených licenčních podmínek (dále jen „**Licence**“). Prodávající poskytuje Kupujícímu Licenci k užívání Díla s účinností od okamžiku předání Zboží nebo Dokumentace nebo jejich části,

jehož je Autorské dílo součástí. Licence je udělena k užití Autorského díla Kupujícím k jakémukoliv účelu a v rozsahu, v jakém uzná za nezbytné, vhodné či přiměřené. Pro vyloučení všech pochybností to znamená, že:

- 11.2.1 Licenci není Kupující povinen využít, a to a ani zčásti;
- 11.2.2 Licenční poplatek za výše uvedená oprávnění k příslušným Autorským dílům je zahrnut v Kupní ceně s přihlédnutím k účelu Licence a způsobu a okolnostem užití Autorského díla a k územnímu, časovému a množstevnímu rozsahu Licence.
- 11.3 V případě, že výsledkem dodaného Zboží na základě Smlouvy bude plnění mající charakter průmyslového vlastnictví (patent, užitný vzor, průmyslový vzor atd.), zavazuje se Prodávající poskytnout Kupujícímu k takovému plnění ke dni dodání takového Zboží, resp. ke dni předání Dokumentace, Licenci k užití průmyslového vlastnictví v rozsahu potřebném vzhledem k předmětu Smlouvy. Smluvní strany sjednávají, že úplata za poskytnutí takové Licence (licenční odměna) je již zahrnuta v Kupní ceně. Úprava článku 11.2 Smlouvy se použije přiměřeně.
- 11.4 Prodávající uzavřením Smlouvy opravňuje Kupujícího a uděluje mu veškeré nezbytné souhlasy ke všem formám užití Zboží a Dokumentace a veškerých jiných předmětů práv duševního vlastnictví, které Kupující potřebuje k řádnému užívání Zboží.
- 11.5 Udělení veškerých práv uvedených v tomto článku Smlouvy nelze ze strany Prodávajícího vypovědět a na jejich udělení nemá vliv ukončení účinnosti Smlouvy.
- 11.6 Prodávající prohlašuje, že veškeré jím dodané Zboží včetně Dokumentace bude prosté právních vad a zavazuje se odškodnit v plné výši Kupujícího v případě, že třetí osoba úspěšně uplatní vůči Kupujícímu autorskoprávní nebo jiný nárok plynoucí z právní vady poskytnutého plnění dle Smlouvy.
- 11.7 Prodávající je povinen uzavřít s vlastníky práv duševního vlastnictví vzniklého v souvislosti s dodaným Zbožím dohody zajišťující Kupujícímu možnost užívání dodaného Zboží včetně Dokumentace v souladu se Smlouvou.
- 11.8 Prodávající podpisem Smlouvy výslovně prohlašuje, že odměna za veškerá oprávnění poskytnutá Kupujícímu dle tohoto článku Smlouvy je již zahrnuta v Kupní ceně.

## XII. REGISTR SMLUV

- 12.1 Prodávající poskytuje souhlas s uveřejněním Smlouvy v registru smluv zřízeným zákonem č. 340/2015 Sb., o zvláštních podmínkách účinnosti některých smluv, uveřejňování těchto smluv a o registru smluv, ve znění pozdějších předpisů (dále jako „**zákon o registru smluv**“). Prodávající bere na vědomí, že uveřejnění Smlouvy v registru smluv zajistí Kupující. Do registru smluv bude vložen elektronický obraz textového obsahu Smlouvy v otevřeném a strojově čitelném formátu a rovněž metadata Smlouvy.

- 12.2 Prodávající bere na vědomí a výslovně souhlasí, že Smlouva bude uveřejněna v registru smluv bez ohledu na skutečnost, zda spadá pod některou z výjimek z povinnosti uveřejnění stanovenou v ust. § 3 odst. 2 zákona o registru smluv.
- 12.3 V rámci Smlouvy nebudou uveřejněny informace stanovené v ust. § 3 odst. 1 zákona o registru smluv označené Prodávajícím před podpisem Smlouvy.

### **XIII. KOMUNIKACE MEZ SMLUVNÍMI STRANAMI**

- 13.1 Smluvní strany se zavazují vzájemně spolupracovat a poskytovat si veškeré informace potřebné pro řádné plnění svých závazků. Každá Smluvní strana je povinna informovat bezodkladně druhou Smluvní stranu o veškerých skutečnostech, které jsou nebo mohou být důležité pro řádné plnění Smlouvy.
- 13.2 Veškerá komunikace mezi Smluvními stranami bude probíhat prostřednictvím oprávněných osob uvedených v čl. 13.4 Smlouvy nebo osob statutárních orgánů, členů statutárních orgánů nebo statutárních zástupců Smluvních stran.
- 13.3 Veškerá komunikace mezi Smluvními stranami na základě Smlouvy bude probíhat v souladu s tímto článkem Smlouvy. Smluvní strany jsou povinny činit jakákoli oznámení, žádosti či jiná sdělení dle Smlouvy vůči druhé Smluvní straně v písemné formě. Za účinné způsoby doručení se považují osobní doručování, doručování doporučenou poštou, kurýrní službou, datovou schránkou či elektronickou poštou, a to na adresy Smluvních stran uvedené v čl. 13.4 Smlouvy, a to vždy k rukám oprávněných osob tam uvedených.
- 13.4 Pro účely této Smlouvy ustanovují Smluvní strany pro vzájemnou komunikaci a doručování písemností následující oprávněné osoby:

Kupující:

**Ředitelství silnic a dálnic ČR**

adresa: Na Pankráci 56, 140 00 Praha 4, Správa dálnic

oprávněná osoba – jméno: [REDACTED]

oprávnění osoba – funkce / pozice: v [REDACTED]

e-mail: [REDACTED]

telefon: [REDACTED]

Prodávající:

**Unikont Group s.r.o.**

adresa: Služeb 609/6, 108 00 Praha 10 Malešice

oprávněná osoba – jméno: [REDACTED]

oprávněná osoba – funkce / pozice: [REDACTED]

e-mail: [REDACTED]

telefon: [REDACTED]

- 13.5 V případě změny oprávněné osoby oznámí Smluvní strana tuto změnu písemně druhé Smluvní straně. Změna je pro druhou Smluvní stranou závazná ode dne prokazatelného doručení takového oznámení.

- 13.6 Oznámení učiněná Smluvní stranou dle tohoto článku Smlouvy se považují za prokazatelně doručená:
- 13.6.1 dnem, o němž tak stanoví zákon č. 300/2008 Sb., o elektronických úkonech a autorizované konverzi dokumentů, ve znění pozdějších předpisů (dále jen „ZDS“), je-li oznámení zasíláno prostřednictvím datové zprávy do datové schránky ve smyslu ZDS; nebo
  - 13.6.2 dnem odeslání e-mailu pokud bude doručení v tento den druhou Smluvní stranou potvrzeno (postačí automatizované potvrzení o doručení e-mailu do poštovní schránky adresáta) nebo dnem následujícím po dni odeslání e-mailu, je-li oznámení zasíláno elektronickou poštou; nebo
  - 13.6.3 dnem fyzického předání oznámení, je-li oznámení zasíláno prostřednictvím kurýra nebo doručováno osobně; nebo
  - 13.6.4 dnem doručení potvrzeným na doručence, je-li oznámení zasíláno doporučenou poštou (provozovatel poštovních služeb); nebo
  - 13.6.5 v případě, že Smluvní strana odešle oznámení doporučenou poštou (provozovatelem poštovních služeb) dle čl. XIII. Smlouvy a druhá Smluvní strana z jakéhokoliv důvodu zasláné oznámení od provozovatele poštovních služeb nepřevzme, považuje se oznámení za doručené 10. (desátým) dnem po jeho odeslání Smluvní stranou.

#### **XIV. PODDODAVATELÉ**

- 14.1 Seznam poddodavatelů a jiných osob, prostřednictvím kterých prokázal Prodávající splnění kvalifikačních předpokladů, je uveden v příloze č. 4 Smlouvy (dále společně jako „**poddodavatelé**“).
- 14.2 Prodávající se zavazuje písemně oznámit Kupujícímu jakoukoliv změnu poddodavatelů, a to vždy před zahájením plnění novým poddodavatelem. Tímto ustanovením nejsou dotčeny čl. 14.3 a 14.4 Smlouvy.
- 14.3 Prodávající není oprávněn k využití poddodavatele v části plnění, ve které si Kupující vyhradil v Zadávací dokumentaci její plnění prostřednictvím Kupujícího bez možnosti využití poddodavatele.
- 14.4 V případě, že má Prodávající v úmyslu změnit poddodavatele, prostřednictvím kterého prokázal v zadávacím řízení splnění kvalifikačních předpokladů, je povinen tento úmysl změny předem písemně oznámit Kupujícímu a požádat ho v oznámení o souhlas s touto změnou. Součástí oznámení musí být doklady prokazující splnění kvalifikačních předpokladů novým poddodavatelem v rozsahu požadovaném ve veřejné zakázce. Před odsouhlasením změny Kupující není Prodávající oprávněn tuto změnu realizovat. Kupující je povinen poskytnout Prodávajícímu souhlas ke změně poddodavatele, ledaže existující závažné důvody, pro které představuje z pohledu Kupujícího změna

poddodavatele riziko pro řádné a včasné plnění Smlouvy nebo by změna poddodavatele byla v rozporu s pravidly pro zadávání veřejných zakázek stanovenými v ZZVZ nebo by Prodávající nedoložil splnění kvalifikačních předpokladů novým poddodavatelem v požadovaném rozsahu.

## **XV. UKONČENÍ SMLOUVY**

- 15.1 Tato Smlouva může být ukončena jejím řádným splněním, písemnou dohodou Smluvních stran nebo písemným odstoupením od Smlouvy jednou ze Smluvních stran.
- 15.2 Kupující je oprávněn odstoupit od Smlouvy v následujících případech:
  - 15.2.1 Prodávající porušil Smlouvu podstatným způsobem ve smyslu ust. § 2002 NOZ;
  - 15.2.2 Prodávající je v prodlení s řádným dodáním Zboží nebo příslušné části Zboží dle čl. 4.1 Smlouvy po dobu delší než 30 (třicet) kalendářních dnů ode dne konce Lhůty pro dodání a Kupující Prodávajícího na toto prodlení včetně možnosti uplatnění práva na odstoupení od Smlouvy podle tohoto ustanovení Smlouvy alespoň jednou písemně upozornil;
  - 15.2.3 Kupující zjistí, že Prodávající uvedl v nabídce do zadávacího řízení na výběr dodavatele pro plnění Veřejné zakázky nepravdivé, zkreslené nebo zavádějící skutečnosti nebo nesplňoval kvalifikační předpoklady stanovené v Zadávací dokumentaci;
  - 15.2.4 překážka představující Okolnost vylučující odpovědnost, v jejímž důsledku Prodávající není schopen dočasně dodat Zboží na základě Smlouvy, trvá po dobu delší než 60 (šedesát) kalendářních dnů;
  - 15.2.5 probíhá insolvenční řízení s Prodávajícím;
  - 15.2.6 vůči Prodávajícímu bylo vedeno insolvenční řízení, v němž zároveň (a) bylo vydáno rozhodnutí o úpadku nebo (b) insolvenční návrh byl zamítnut, protože majetek Prodávajícího nepostačuje k úhradě nákladů insolvenčního řízení, nebo (c) byl konkurs zrušen proto, že majetek Prodávajícího byl zcela nepostačující;
  - 15.2.7 Prodávající je v likvidaci, a/nebo byla zahájena likvidace Prodávajícího;
  - 15.2.8 Prodávající porušil kterýkoliv ze svých závazků uvedených v čl. 8.2.1 až 8.2.11 Smlouvy;
  - 15.2.9 Prodávající porušil svůj závazek uvedený v čl. 8.3 Smlouvy;
  - 15.2.10 V dalších případech výslovně stanovených touto Smlouvou.
- 15.3 Prodávající je oprávněn od Smlouvy odstoupit v následujících případech:
  - 15.3.1 Kupující porušil Smlouvu podstatným způsobem ve smyslu ust. § 2002 NOZ;
  - 15.3.2 Kupující je v prodlení s úhradou Faktury za dodané Zboží po dobu delší než 40 (čtyřicet) kalendářních dnů od data splatnosti příslušné Faktury, přičemž Faktura nebyla Kupujícím vrácena Prodávajícímu jako vadná a Prodávající Kupujícího za dobu prodlení na jeho prodlení alespoň jednou písemně upozornil.

15.3.3 V dalších případech výslovně stanovených touto Smlouvou.

- 15.4 Odstoupení od Smlouvy musí být učiněno písemně a musí být doručeno druhé Smluvní straně. Odstoupení od Smlouvy je účinné dnem jeho prokazatelného doručení druhé Smluvní straně. V důsledku odstoupení od Smlouvy se Smlouva ruší od samotného počátku (ex tunc).
- 15.5 Po odstoupení od Smlouvy zůstávají v účinnosti ustanovení Smlouvy upravující náhradu škody, smluvní pokuty, volbu rozhodného práva, volbu příslušného soudu a uveřejňování Smlouvy v registru smluv.

## XVI. ZÁVĚREČNÁ USTANOVENÍ

- 16.1 Smlouva je platná dnem připojení platného uznávaného elektronického podpisu dle zákona č. 297/2016 Sb., o službách vytvářejících důvěru pro elektronické transakce, ve znění pozdějších předpisů, oběma Smluvními stranami do **této Smlouvy a jejích jednotlivých příloh**, nejsou-li součástí jediného elektronického dokumentu (tj. do všech samostatných souborů tvořících v souhrnu Smlouvu<sup>1</sup>).
- 16.2 Smlouva nabývá účinnosti dnem jejího uveřejnění v registru smluv.
- 16.3 Tato Smlouva se vyhotovuje v elektronické podobě, přičemž obě Smluvní strany obdrží její elektronický originál.
- 16.4 Smlouva představuje úplnou dohodu Smluvních stran o předmětu Smlouvy a všech náležitostech, které Smluvní strany měly a chtěly ve Smlouvě ujednat, a které považují za důležité pro její závaznost.
- 16.5 Smlouvu je možné měnit pouze písemnou dohodou Smluvních stran ve formě vzestupně číslovaných dodatků Smlouvy, elektronicky podepsaných oprávněnými zástupci obou Smluvních stran.
- 16.6 Smluvní strany se podpisem Smlouvy dohodly, že vylučují aplikaci ustanovení § 557 a § 1805 NOZ.
- 16.7 Smluvní strany prohlašují, že si sdělily všechny skutkové a právní okolnosti, o nichž k datu podpisu Smlouvy věděly nebo vědět musely, a které jsou relevantní ve vztahu k uzavření a plnění Smlouvy. Kromě ujištění, které si Smluvní strany poskytly ve Smlouvě, nebude mít žádná ze Smluvních stran žádná další práva a povinnosti v souvislosti s jakýmkoliv skutečnostmi, které vyjdou najevo a o kterých neposkytla druhá Smluvní strana informace

---

<sup>1</sup> Uznávaný elektronický podpis může být do všech souborů tvořících elektronický originál Smlouvy připojen i prostřednictvím hash souborů s uznávaným elektronickým podpisem, vytvořených otiskem z originálního souboru Smlouvy, jednotlivých příloh Smlouvy nebo i archivu souborů obsahujícího přílohy Smlouvy. Hash soubor zaručuje integritu originálního souboru, ze kterého byl otištěn (tj. při porovnání hash souboru vůči originálnímu souboru, ze kterého byl otištěn, lze s jistotou určit, zda došlo nebo nedošlo k pozměnění obsahu originálního souboru). Kupující používá hash soubory ve formátu PKCS#7 v DER kódování, vytvořené pomocí algoritmu SHA256 s algoritmem podpisu SHA256RSA.

při jednání o Smlouvě. Výjimkou budou případy, kdy daná Smluvní strana úmyslně uvedla druhou Smluvní stranu ve skutkový omyl ohledně předmětu Smlouvy a případy taxativně stanovené Smlouvou.

- 16.8 Prodávající na sebe v souladu s ustanovením § 1765 odst. 2 NOZ přebírá nebezpečí změny okolností, tímto však nejsou nikterak dotčena práva Smluvních stran upravená ve Smlouvě.
- 16.9 Práva vyplývající ze Smlouvy či jejího porušení se promlčují ve lhůtě 3 let ode dne, kdy mohlo být právo uplatněno poprvé.
- 16.10 Jednací jazykem mezi Kupujícím a Prodávajícím bude pro veškerá plnění vyplývající ze Smlouvy výhradně jazyk český, a to včetně veškeré Dokumentace vztahující se k předmětu Smlouvy, nebude-li Smluvními stranami výslovně dohodnuto něco jiného.
- 16.11 Je-li nebo stane-li se jakékoli ustanovení Smlouvy neplatným, nezákonným nebo nevynutitelným, netýká se tato neplatnost, nezákonnost a nevynutitelnost zbývajících ustanovení Smlouvy. Smluvní strany se tímto zavazují na základě jednání nahradit do 5 (pěti) pracovních dnů po doručení výzvy druhé Smluvní strany jakékoli takové neplatné, nezákonné nebo nevynutitelné ustanovení novým ustanovením, které je platné, zákonné a vynutitelné a má stejný nebo alespoň podobný obchodní a právní význam. Nové ustanovení Smlouvy bude přijato ve formě dodatku ke Smlouvě.
- 16.12 Smlouva se řídí českým právním řádem, zejména pak NOZ a souvisejícími právními předpisy. Smluvní strany se zavazují řešit veškeré případné spory ze Smlouvy primárně jednáním s cílem dosáhnout smírného řešení sporu. Pokud smíru nebude dosaženo během 30 (třiceti) kalendářních dnů ode dne oznámení jedné ze Smluvních stran o vzniku sporu obsahujícího výzvu druhé Smluvní straně k zahájení jednání s cílem smírného řešení sporu, bude spor řešen u věcně a místně příslušného soudu v České republice.
- 16.13 Žádné ustanovení Smlouvy nesmí být vykládáno tak, aby omezovalo oprávnění Kupujícího uvedená v Zadávací dokumentaci.
- 16.14 Prodávající souhlasí s uveřejněním Smlouvy na webových stránkách Kupujícího a na profilu Kupujícího, pokud Kupující k takovým uveřejněním přistoupí. V rámci Smlouvy nebudou uveřejněny informace stanovené v ust. § 3 odst. 1 zákona o registru smluv označené Prodávajícím před podpisem Smlouvy.
- 16.15 Nedílnou součástí této Smlouvy jsou následující přílohy:
  - Příloha č. 1 - Předávací protokol - vzor;
  - Příloha č. 2 - Specifikace Zboží;
  - Příloha č. 3 - Oceněný soupis Zboží;
  - Příloha č. 4 - Seznam poddodavatelů;

Příloha č. 5 - Smlouva o zpracování osobních údajů (vzor)

NA DŮKAZ SVÉHO SOUHLASU S OBSAHEM TÉTO SMLOUVY K NÍ SMLUVNÍ STRANY PŘIPOJILY SVÉ UZNÁVANÉ ELEKTRONICKÉ PODPISY DLE ZÁKONA Č. 297/2016 SB., O SLUŽBÁCH VYTVÁŘEJÍCÍCH DŮVĚRU PRO ELEKTRONICKÉ TRANSAKCE, VE ZNĚNÍ POZDĚJŠÍCH PŘEDPISŮ.



Příloha č. 1

---

PŘEDÁVACÍ PROTOKOL KE ZBOŽÍ A DOKUMENTACI

---

Ředitelství silnic a dálnic ČR,

se sídlem Na Pankráci 546/56, 140 00 Praha 4

IČO: 65993390

(dále jen „Kupující“)

a

jméno/název: [doplň dodavatel]

se sídlem: [doplň dodavatel]

IČO: [doplň dodavatel]

(dále jen „Prodávající“)

tímto potvrzují, že níže uvedeného dne, měsíce a roku:

1. Prodávající odevzdal a Kupující od něj převzal následující Zboží:

druh Zboží: [doplň dodavatel]

počet kusů: [doplň dodavatel]

přesná specifikace Zboží (např. výrobce, model, VIN, registrační značka): [doplň dodavatel]

2. Společně se Zbožím Prodávající odevzdal a Kupující od něj převzal následující Dokumentaci vztahující se ke Zboží: [doplň dodavatel]

3. Kupující uvádí, že:

a) Výše uvedené Zboží a Dokumentace byly převzaty Kupujícím bez zjevných vad.

Výše uvedené Zboží a Dokumentace byly převzaty Kupujícím s následujícími zjevnými vadami:

[doplň dodavatel]

4. Tento předávací protokol se podepisuje ve dvou (2) stejnopisech s tím, že jeden (1) stejnopis je určen pro Kupujícího a jeden (1) stejnopis je určen pro Prodávajícího.

V \_\_\_\_\_ dne \_\_\_\_\_

V \_\_\_\_\_ dne \_\_\_\_\_

---

Ředitelství silnic a dálnic ČR

---

[bude doplněno]

**Příloha č. 2**  
**Specifikace Zboží**



ŘEDITELSTVÍ SILNIC A DÁLNIC ČR

**PŘÍLOHA Č. 5**  
**TECHNICKÁ DOKUMENTACE**

**Předmět a místo plnění veřejné zakázky**

Předmětem plnění této veřejné zakázky „Zimní údržba SSÚD Městec“ jsou dodávky (koupě) speciálních nákladních automobilů s nástavbami určené pro zimní údržbu komunikací.

- A. Sypací souprava typ A) – kontejnerové provedení classic – 4 kusy**
- B. Sypací souprava typ B) – kontejnerové provedení combi – 1 kus**

Označení celkového předmětu plnění v dalším textu bude „Sypací souprava“.

Podrobné technické upřesnění je obsaženo dále v příloze č.5 - Technická dokumentace.

Místo plnění:

**SSÚD č. 14 Pravy, Pravy 50, 533 41 Lázně Bohdaneč**

kontaktní osoba pro převzetí Zboží: [REDACTED]

popř. v [REDACTED]

## DOLOŽENÍ TECHNICKÉ SPECIFIKACE DODÁVKY

V rámci veřejné zakázky „Zimní údržba SSÚD Městec“ jako účastník zakázky nabízím zadavateli dodání zařízení, které splňuje tyto minimální technické parametry požadované zadavatelem:

### **A) Sypací souprava typ A) – kontejnerové provedení classic - 4 kusy**

#### **A1. Nákladní automobil:**

- A1.1. třínápravový komunální podvozek určený jako nosič kontejnerů a kontejnerových nástaveb (např. sypací nástavba, vanový kontejner, valníkový kontejner apod) (viz níže čl. A2. tohoto dílu zadávací dokumentace) a sněhové radlice (viz níže čl. A3. tohoto dílu zadávací dokumentace) a použitelný pro zimní údržbu dálnice (dále jen nosič),
- A1.2. jedná se o nový (nepoužívaný) nosič,
- A1.3. celková technická hmotnost nosiče min. 28 tun,
- A1.4. nosič bude vybaven natahovacím jednoramenným hákovým mechanismem – nosič kontejnerů,
- A1.5. přípustné zatížení náprav nosiče bude – přední min. 9 tun, zadní min. 2 x 11 tun, zesílené stabilizátory náprav (vzhledem k vyššímu těžišti nákladu),
- A1.6. nosič bude vybaven pneumatikami pro daný typ nápravy a odpovídající požadovanému zatížení. Pneumatiky budou se zimním dezénem,
- A1.7. pohon nosiče 6x4 nebo 6x6, nápravové diferenciály s uzávěrkami, rozvor mezi 1.(přední) a 2. nápravou bude v rozmezí 3700 až 3900 mm,
- A1.8. palivový systém s úpravou pro zimní provoz včetně předehřívaného palivového filtru,
- A1.9. vznětový motor o min. výkonu 305 kW splňující emisní limity EURO6,
- A1.10. spotřeba energie (spotřeba pohonných hmot) v nezatíženém stavu musí být nižší než 40 lt/ 100 km,
- A1.11. sání vzduchu pro motor je vyvedeno nahoře za kabinou, vzduchový filtr s indikací znečištění,
- A1.12. nosič je vybaven nezávislým motorovým vývodem o výkonu (kroutícím momentu) min. 600 Nm v pracovních otáčkách motoru pro montáž komunální hydrauliky. Vývod je určen pro přímou montáž hydraulického čerpadla. Pomocný přídavný pohon (PTO) musí být sepnutý při běžícím motoru a provoz PTO musí být možný za jízdy i při stání vozidla,

- A1.13.** nosič je vybaven vývodem PTO z převodovky pro čerpadlo pohánějící mechanismus jednoramenného nosiče kontejnerů,
- A1.14.** automatizovaná převodovka s min. 12 rychlostními stupni vpřed, s možností manuálního ovládání,
- A1.15.** brzdy vybaveny protiblokovacím systémem (ABS) a regulací prokluzu kol (ASR),
- A1.16.** nosič je vybaven přední upínací deskou DIN 76060 s homologací, dimenzovanou pro použití sněhové radlice o celkové délce 5 m a o hmotnosti až 1,5 tuny (velikost 5),
- A1.17.** v blízkosti upínací desky je umístěna zásuvka pro připojení osvětlení radlice; zásuvka musí být chráněna proti mechanickému a chemickému poškození sněhem a posypovým materiálem, umístění upínací desky, rychlospojek a elektrické zásuvky musí umožňovat snadný přístup ke kontrolním a dolévacím místům provozních kapalin a umožňovat sklopení kabiny bez sejmutí radlice,
- A1.18.** nosič je vybaven alternátorem, který je schopen dodávat proud min. 90 A, 2 kusy akumulátorů s min. kapacitou 220 Ah,
- A1.19.** kvůli ochraně proti poškození posypovými materiály bude veškerá elektroinstalace nosiče odpovídat klasifikaci ADR třídě – vozidlo FL, podvozek a příslušenství umístěné na podvozku (např. palivová nádrž, olejová vana, komponenty vzduchové soustavy, skříň na nářadí apod.) budou ošetřeny antikorozně proti působení soli a inertního materiálu (např. práškovým lakováním, protikorozním nástřikem případně jiným rovnocenným způsobem),
- A1.20.** nosič je vybaven pohonnou komunální hydraulikou takto:
- a. okruh pohonu nástavby poháněný pístovým regulačním čerpadlem, minimální průtok čerpadla 90 l/min při tlaku 250 bar,
  - b. okruh pro ovládání radlice – oddělený od okruhu pohonu nástavby a umožňující tyto funkce:
    - zvedání a spouštění radlice,
    - pevná a plovoucí poloha radlice,
    - stranové přetáčení radlice,
    - plynulé příčné přetáčení radlice (nastavení úhlu břitu),
    - sklápění bočního sklápěného elementu nebo vysouvání/zasouvání teleskopu radlice do přepravní nebo pracovní polohy,
    - hydraulické nadlehčování sněhové radlice s možností plynulého nastavení nadlehčovacího tlaku v rozmezí 5-115 Bar,
  - c. okruhy budou jištěny bezpečnostními ventily zabraňujícími poškození čerpadla,
  - d. oba dva okruhy musí být vybaveny nouzovým ovládáním pro případ poruchy dálkového ovládání v kabině vozidla,
  - e. všechny funkce hydraulického systému budou ovládány prostřednictvím dálkového ovládání z kabiny řidiče, včetně proporcionálního nastavení hydraulického nadlehčování radlice, dále všechny funkce musí mít optickou signalizaci na pracovišti řidiče, ať již polohou ovladače nebo světelně. Výrazný pokles úbytku hydraulického oleje v nádrži komunální hydrauliky musí být signalizován opticky i akusticky,

- f. hydraulické vývody (4 páry rychlospojek a rychlospojka pro přepad) pro ovládání radlice budou vpředu u upínací desky nosiče,
- g. hydraulické vývody (rychlospojky) pro pohon nástavby budou v zadní části vozidla nebo za kabinou nosiče,
- h. nádrž hydraulického systému o obsahu min. 120 litrů oleje z materiálu, který nepodléhá korozi,

**A1.21.** vybavení kabiny nosiče: odpružená kabina 1+1 s odkládacím prostorem za sedadly, vzduchem odpružené a el. vyhřívané sedadlo řidiče, vysoká opěrka s integrovanou opěrkou hlavy pro osádku, vytápění kabiny nezávisle na chodu motoru, posilovač řízení, autorádio, stavitelný volant minimálně ve 2 směrech, el. ovládaná a vyhřívaná zpětná zrcátka, vyhřívané čelní sklo, bluetooth handsfree, integrovaný palubní počítač, počítač motohodin, příprava pro vysílačku, elektrické ovládání bočních oken, čalounění kabiny z lehce udržovatelného materiálu, osvětlení nástupních schůdků kabiny, integrovaná klimatizace, okno v zadní stěně kabiny, centrální zamykání s dálkovým ovládaním, FMS konektor, ovládání hákového nosiče kontejnerů, sypače a radlice musí být namontováno tak, aby nebránilo snadnému průchodu řidiče kabinou a vystupování na pravou stranu vozidla,

**A1.22.** palivová nádrž o min. objemu 290 l z nekorodujícího materiálu s uzamykatelným uzávěrem,

**A1.23.** závěs pro tažení přívěsu s průměrem čepu 50 mm; zásuvka přívěsu 24 V, třináctipólová; součástí dodávky každého nosiče je i redukce na sedmipólovou zásuvku,

**A1.24.** zvukový signál zpětného chodu,

**A1.25.** nosič je vybaven integrovaným diodovým osvětlením pro denní svícení (LED), ochrannou mřížkou hlavních světel, náhradním osvětlením pro osvětlení vozovky při provozní a přepravní poloze sněžové radlice za současné deaktivace hlavních světlometů; hlavní světlomety vybaveny LED, 2 ks přídatných světel jsou umístěny pod čelním sklem, další 2 ks přídatných světel jsou umístěny na kabině nad čelním sklem; dále je nosič vybaven 2 ks přídatných dálkových světel umístěných nad čelním sklem, všechna světla jsou zapojena v souladu s platnými předpisy,

**A1.26.** nosič je vybaven ocelovým nárazníkem nebo minimálně nárazníkem s ocelovými rohy, bočními a zadní zábranou proti podjetí, blatníky a lapači nečistot, bočním pozičním diodovým osvětlením (LED) a ke každému nosiči bude dodáno rezervní kolo,

**A1.27.** nosič je vybaven zvláštním výstražným zařízením (2 ks oranžových majáků se světly LED s rotačním efektem, avšak bez rotujících částí) umístěným na střeše kabiny; výstražné zařízení musí být schváleno podle předpisů EHK č. 65 a EHK č. 10; součástí dodávky každého nosiče je i doklad o schválení výstražného zařízení pro používání při provozu na pozemních komunikacích v souladu s platnými předpisy;

**A1.28.** celkové odrušení vozidel i majáků ve frekvenčním pásmu 80 MHz (za účelem zamezení rušení radiostanice ve vozidle),

**A1.29.** barva nosiče oranžová RAL 2011, provedení lakováním, nátěr zvláště odolný proti korozi, výstražné označení (polepy) viz níže,

- A1.30.** povinná výbava nosiče v souladu se zákonem o provozu na pozemních komunikacích, vše upevněno na držácích v kabině nebo samostatné skříně,
- A1.31.** vybavení kamerou v kabině řidiče, podrobněji dále v této zadávací dokumentaci, oddíl „Požadavky pro instalaci kamer“,
- A1.32.** nosič splňuje podmínky pro provoz na pozemních komunikacích v ČR,
- A1.33.** součástí dodávky každého nosiče je dodání návodu k jeho obsluze a údržbě v českém jazyce.

### **Jednoramenný hákový nosič kontejnerů**

- A1.34.** Nabídnutý jednoramenný hákový nosič kontejnerů (dále také jen NK) musí být kompatibilní se stávajícími kontejnerovými systémy používanými jednotlivými SSÚD. Prohlídka kontejnerového systému na SSÚD je možná na vyžádání.
- A1.35.** Konstrukční provedení NK - teleskopický výložník s hákem dle DIN 30722 díl 1 a zalamovacím ramenem umožňujícím snížení úhlů při nakládání a skládání kontejnerů,
- A1.36.** Výkon NK (nakládací výkon nosiče) min. 16 000 kg,
- A1.37.** Použitelná délka kontejnerů (vnější) v rozmezí od 4000 do 5900 mm,
- A1.38.** Sklápěcí úhel kontejnerů (vyklápění materiálu z kontejnerů) min. 49°,
- A1.39.** Výška na střed nakládacího háku – pevná 1 570 mm,
- A1.40.** Výška styčné dosedací plochy NK pro kontejnery s nosnými lyžinami kontejnerů bude konstrukčně řešena jako minimální možná - max. 220 mm,
- A1.41.** Délka teleskopického posuvu NK min. 950 mm,
- A1.42.** Hmotnost NK max. 2 400kg,
- A1.43.** Základní nosný rám NK v profilu "Z" – děrovaný,
- A1.44.** Bezpečnostní jištění kontejnerů - hydraulické kombinované (vnitřní + vnější),
- A1.45.** Přídavné jištění kontejnerů - hydraulické v přední části mechanismu, ovládání v kabině a optickou signalizací,
- A1.46.** Gravitační pojistka háku proti samovolnému vypadnutí kontejneru,
- A1.47.** Bezdestrukční možnost výměny háku a dosedacích podpěr kontejnerů svépomocí (čepováním nebo jiná alternativa),
- A1.48.** Ovládání NK v kabině řidiče pneumatické,

- A1.49. Nouzové (plnohodnotné) ovládání pákami na podvozku mezi 1. a 2. nápravou - zakrytované a pochozí,
- A1.50. Součástí nástavby - hydraulické vývody a sekce na rozvaděči s výstupy pro aktivní kontejnery vlevo vzadu na vozidle + plynulá regulace průtoku,
- A1.51. Zadní podjezdová zábrana ocelová (nárazník),
- A1.52. Aretační válce zadní nápravy pro zvýšení stability vozidla při manipulaci s kontejnery, na zadních listových perech (hydraulické podpěry náprav),
- A1.53. Vizualizace konaných pohybů (funkcí) v kabině řidiče (akustika ne),
- A1.54. Možnost překládání kontejneru na přívěs,
- A1.55. Barva NK bude ČERNÁ a odolná proti mechanickým vlivům (poškrábání), dosedací plochy a pohyblivé části jištění v jiném odstínu nebo zinku,

## **A2. Sypací nástavba classic:**

- A2.1. sypací nástavba pro posyp vozovky zkrápěnými chemickými rozmrazovacími látkami, určená pro montáž na nosič (viz výše) a s nosičem plně kompatibilní (dále také jen SN),
- A2.2. jedná se o nové (nepoužívané) zařízení,
- A2.3. pohon SN hydraulický – tlakový olej z nosiče,
- A2.4. SN bude řešena jako výměnná nástavba na kontejnerovém mezirámu plně kompatibilním s navrženým NK,
- A2.5. zásobník SN o kapacitě 7 m<sup>3</sup> s nádržemi na solanku o obsahu min. 3 000 litrů solanky,
- A2.6. systém vynášení posypového materiálu, který bude zajišťovat rovnoměrné vyprazdňování nástavby po celé délce vozidla tak, aby v průběhu vyprazdňování nedocházelo k hnutí materiálu dozadu tzn. posunu těžiště vzad a nadlehčování přední nápravy,
- A2.7. automatické dávkování posypu rozsah dávky 5–40 g/m<sup>2</sup>, dávkování po 1 g/m<sup>2</sup>, posyp je plně závislý na pojezdové rychlosti, plynule regulovatelný, možnost posypu na místě při zastaveném vozidle,
- A2.8. systém zkrápění bude dávkovat solanku v nastavitelném poměru 10 - 30 % k suchému materiálu; nastavení poměru bude možné provést na ovladači v kabině nosiče v krocích po jednom procentu,
- A2.9. šířka posypu 2 – 12 m s měnitelnou symetrií sypání, řízenou z ovládacího pultu v kabině nosiče v dosahu řidiče, u rozmetadla bude umístěno čidlo snímání posypu, které bude fungovat bez přímého kontaktu se sypaným materiálem, požadavky na umístění ovládacího panelu jsou v čl. A1.21,



- A2.10.** ovládací panel SN bude obsahovat alespoň následující funkce:
- nastavení množství posypu,
  - nastavení šířky posypu,
  - volba druhu materiálu,
  - ovládání zkrápění (zap/vyp a nastavení procentuálního poměru),
  - zap/vyp majáku na nástavbě,
  - zap/vyp posypu,
  - klávesa, která pouze po dobu přidržení zvýší dávku na maximální přednastavenou hodnotu pro konkrétní materiál,
  - na displeji bude možné vždy sledovat spotřebu soli a solanky od posledního vynulování (naplnění sypače),
  - ovládací panel bude mít grafický displej s menu v českém jazyce,
- A2.11.** možnost posypu na místě (při zastaveném vozidle), možnost zapnutí posypu na místě jednou klávesou ovládacího panelu bez nutnosti zásahu na nástavbě,
- A2.12.** možnost nouzového ručního nastavení posypu při poruše elektroinstalace nosiče nebo nástavby,
- A2.13.** nádrže na solanku budou vybaveny vodoznakem, plastovým provedením rozvodu a jištěním solankového čerpadla při nedostatku solanky; elektronická signalizace minimálního množství solanky na ovládacím panelu v kabině; solankové čerpadlo bude umístěno v uzavřeném prostoru chráněném proti vniknutí soli či nečistot,
- A2.14.** odklopná střecha (zakrytí) SN, ovládání odklopné střechy ze země, vyjímatelné ochranné síto s ochranou proti korozi,
- A2.15.** vybavení zadním přístupovým žebříkem pro kontrolu stavu posypového materiálu v násypce,
- A2.16.** rozmetadlo a zadní vynášecí šachta budou sklopné a budou pro snadné vyklápění vybaveny plynovou vzpěrou,
- A2.17.** vynášecí šachta rozmetadla bude jištěna bezpečnostní pojistkou, která při vyklopení šachty zastaví rozmetadlo,
- A2.18.** osvětlení rozmetadla vodotěsným reflektorem, reflektor musí být ovládán samostatně (i se zastaveným rozmetadlem),
- A2.19.** utěsnění skříňky s elektrickou instalací proti vlhkosti a soli,
- A2.20.** barva SN bude oranžová RAL 2011 se zvýšenou odolností proti korozi, všechny kovové součásti budou chráněny před korozi, provedení lakováním,
- A2.21.** povrchová ochrana SN proti korozi bude provedena s použitím těchto nebo jiných s nimi srovnatelných procesů: pískování (ISO 8501:1), zinkový základ (tloušťka min. 60-100  $\mu\text{m}$ ), polyesterová prášková barva (tloušťka min. 40-60  $\mu\text{m}$ ), ochrana proti UV záření a mechanickému otěru, suchá tloušťka min. 100-160  $\mu\text{m}$ , odolnost proti korozi 2000 hod.v solné mlze (test dle EN 9227/93),

- A2.22.** SN bude vybavena 2 ks výstražných majáků oranžové barvy se světly LED (s rotačním efektem, avšak bez rotujících částí) umístěnými na obou horních okrajích zadní strany SN, mezi nimi bude v jedné řadě pět doplňkových zvláštních výstražných svítlen oranžové barvy se světly LED, všechna světelná zařízení jsou ovládána z kabiny řidiče, odrušena ve frekvenčním pásmu 80 MHz a schválena podle předpisů EHK č. 65 a EHK č. 10 (doplňková světla umožňují nejméně režimy: šipka vpravo, šipka vlevo, střídavě 2 a 3 světla, šipka na obě strany, blikání všech světél současně), součástí dodávky je doklad o schválení pro používání při provozu na pozemních komunikacích,
- A2.23.** ovládání komunální hydrauliky bude umístěno na ovládacím panelu v kabině nosiče v pohodlném dosahu řidiče a v jeho zorném poli při řízení vozidla,
- A2.24.** součástí dodávky každé SN bude dodávka návodu k její obsluze a údržbě v českém jazyce a katalog náhradních dílů,
- A2.25.** SN bude způsobilá k provozu na pozemních komunikacích v ČR,

### **A3. Sněhová radlice teleskopická:**

- A3.1.** zařízení sloužící k mechanickému odstraňování sněhu z vozovky,
- A3.2.** jedná se nové (nepoužívané) zařízení,
- A3.3.** zařízení musí umožňovat montáž na nosič (viz čl. A1 výše) a musí být s nosičem plně kompatibilní,
- A3.4.** celková délka sněhové radlice min. 4 700 mm v plném roztaženém stavu,
- A3.5.** vlastní těleso radlice ocelové s teleskopicky vysouvanou částí,
- A3.6.** vysouvaný boční díl bude o délce min. 1 000 mm,
- A3.7.** pracovní šířka záběru při plném natočení bude v rozmezí 3 100 až 3 800 mm,
- A3.8.** barva RAL 2011,
- A3.9.** hmotnost kompletu sněhové radlice, včetně upínacího a zdvihacího mechanismu, včetně systému přetáčení a vysouvání boční části nesmí přesáhnout 1 400 kg celkem,
- A3.10.** výška sněhové radlice v rozmezí 1 100 až 1 500 mm včetně horního zakřivení,
- A3.11.** radlice vybavena systémem hydraulického zvedání, spouštění a přetáčení vlevo a vpravo, hydraulického teleskopického rozšiřování směrem vlevo,
- A3.12.** radlice musí být vybavena automatickým systémem hydraulicky řízeného příčného vyvažování, které zajišťuje rovnoměrné sjíždění bříty po celé jeho délce,

- A3.13.** radlice musí být vybavena automatickým systémem regulace přítlaku břitu na vozovku například pomocí hydraulického pružinového akumulátoru montovaného do obvodu spouštění a zvedání,
- A3.14.** břit vulkolanový s ocelovou montážní podložkou,
- A3.15.** zajištění radlice při nájezdu na překážku ve dvou úrovních, pružným vulkolanovým břitem a dále současně například dusíkovým akumulátorem, kdy se radlice zaklopí kolem své centrální osy a po přejetí překážky se radlice navrácí do původní pracovní pozice,
- A3.16.** oproti bočním rázům musí být radlice zajištěna systémem „by-pasu“ v okruhu přetáčení radlice vlevo a vpravo,
- A3.17.** radlice musí umožnit v pracovní poloze na vozovce příčný náklon v rozsahu +/- 15 stupňů tak, aby bylo zajištěno dokonalé kopírování povrchu vozovky,
- A3.18.** odstavné nohy mechanicky výškově stavitelné doplněné o odstavný systém s kolečky pro manipulaci po dílně umožňující demontáž a montáž jedním pracovníkem,
- A3.19.** výstražné osvětlení LED 24 voltů, rezistentní vůči otřesům a nárazům vzniklým provozem radlice,
- A3.20.** výstražné LED prosvětlené obrysové plastové tyče (24 V),
- A3.21.** zvýrazňující LED osvětlení vnější levé obrysové hrany radlice zepředu bílé, zezadu červené (24 V),
- A3.22.** výstražné praporky, výstražné šrafování,
- A3.23.** výstražné bezpečnostní piktogramy dle čs. bezp. norem,
- A3.24.** plastová záštita proti úletu sněhu,
- A3.25.** radlice s teleskopicky vysouvaným bočním dílem musí zajistit dále tyto funkce: přetáčení vlevo, vpravo s úhlem natočení min. 30 stupňů vlevo a min. 30 stupňů vpravo. Funkce přetáčení vlevo, vpravo musí být rovněž zajištěna hydraulickými zámky proti samovolnému přetočení radlice při jejím zatížení sněhem,
- A3.26.** vysouvání bočního dílu radlice musí být ovládáno z kabiny řidiče, systém ovládání musí být hydraulický s plynulou regulací,
- A3.27.** jištění v transportní poloze - při zvednutí do transportní polohy dochází automaticky k ustavení pozice radlice do vodorovné roviny a radlice je mechanicky zablokována mechanickou pojistkou,
- A3.28.** transportní poloha min. 400 mm od úrovně terénu (měřeno na spodní hraně břitu),
- A3.29.** k radlici bude dodán návod k obsluze a údržbě v českém jazyce,

**A3.30.** radlice bude způsobilá k provozu na pozemních komunikacích v ČR.

## **B) Sypací souprava typ B) – kontejnerové provedení combi - 1 kus**

### **B1. Nákladní automobil:**

- B1.1.** třínápravový komunální podvozek určený jako nosič kontejnerů a kontejnerových nástaveb (např. sypací nástavba, vanový kontejner, valníkový kontejner apod) (viz níže čl. **B2.** tohoto dílu zadávací dokumentace) a sněhové radlice (viz níže čl. **B3.** tohoto dílu zadávací dokumentace) a použitelný pro zimní údržbu dálnice (dále jen nosič),
- B1.2.** jedná se o nový (nepoužívaný) nosič,
- B1.3.** celková technická hmotnost nosiče min. 28 tun,
- B1.4.** nosič bude vybaven natahovacím jednoramenným hákovým mechanismem – nosič kontejnerů,
- B1.5.** přípustné zatížení náprav nosiče bude – přední min. 9 tun, zadní min. 2 x 11 tun, zesílené stabilizátory náprav (vzhledem k vyššímu těžišti nákladu),
- B1.6.** nosič bude vybaven pneumatikami pro daný typ nápravy a odpovídající požadovanému zatížení. Pneumatiky budou se zimním dezénem,
- B1.7.** pohon nosiče 6x4 nebo 6x6, nápravové diferenciály s uzávěrkami, rozvor mezi 1.(přední) a 2. nápravou bude v rozmezí 3700 až 3900 mm,
- B1.8.** palivový systém s úpravou pro zimní provoz včetně předehřívání palivového filtru,
- B1.9.** vznětový motor o min. výkonu 305 kW splňující emisní limity EURO6,
- B1.10.** spotřeba energie (spotřeba pohonných hmot) v nezátíženém stavu musí být nižší než 40 lt/ 100 km,
- B1.11.** sání vzduchu pro motor je vyvedeno nahoře za kabinou, vzduchový filtr s indikací znečištění,
- B1.12.** nosič je vybaven nezávislým motorovým vývodem o výkonu (kroutícím momentu) min. 600 Nm v pracovních otáčkách motoru pro montáž komunální hydrauliky. Vývod je určen pro přímou montáž hydraulického čerpadla. Pomocný přídavný pohon (PTO) musí být sepnutý při běžícím motoru a provoz PTO musí být možný za jízdy i při stání vozidla,
- B1.13.** nosič je vybaven vývodem PTO z převodovky pro čerpadlo pohánějící mechanismus jednoramenného nosiče kontejnerů,
- B1.14.** automatizovaná převodovka s min. 12 rychlostními stupni vpřed, s možností manuálního ovládání,

- B1.15.**brzdy vybaveny protiblokovacím systémem (ABS) a regulací prokluzu kol (ASR),
- B1.16.**nosič je vybaven přední upínací deskou DIN 76060 s homologací, dimenzovanou pro použití sněhové radlice o celkové délce 5 m a o hmotnosti až 1,5 tuny (velikost 5),
- B1.17.**v blízkosti upínací desky je umístěna zásuvka pro připojení osvětlení radlice; zásuvka musí být chráněna proti mechanickému a chemickému poškození sněhem a posypovým materiálem, umístění upínací desky, rychlospojek a elektrické zásuvky musí umožňovat snadný přístup ke kontrolním a dolévacím místům provozních kapalin a umožňovat sklopení kabiny bez sejmutí radlice,
- B1.18.**nosič je vybaven alternátorem, který je schopen dodávat proud min. 90 A, 2 kusy akumulátorů s min. kapacitou 220 Ah,
- B1.19.**kvůli ochraně proti poškození posypovými materiály bude veškerá elektroinstalace nosiče odpovídat klasifikaci ADR třídy – vozidlo FL, podvozek a příslušenství umístěné na podvozku (např. palivová nádrž, olejová vana, komponenty vzduchové soustavy, skříň na nářadí apod.) budou ošetřeny antikorozně proti působení soli a inertního materiálu (např. práškovým lakováním, protikorozním nástřikem případně jiným rovnocenným způsobem),
- B1.20.**nosič je vybaven pohonnou komunální hydraulikou takto:
- a. okruh pohonu nástavby poháněný pístovým regulačním čerpadlem, minimální průtok čerpadla 90 l/min při tlaku 250 bar,
  - b. okruh pro ovládání radlice – oddělený od okruhu pohonu nástavby a umožňující tyto funkce:
    - zvedání a spouštění radlice,
    - pevná a plovoucí poloha radlice,
    - stranové přetáčení radlice,
    - plynulé příčné přetáčení radlice (nastavení úhlu břitu),
    - sklápění bočního sklápěného elementu nebo vysouvání/zasouvání teleskopu radlice do přepravní nebo pracovní polohy,
    - hydraulické nadlehčování sněhové radlice s možností plynulého nastavení nadlehčovacího tlaku v rozmezí 5-115 Bar,
  - c. okruhy budou jištěny bezpečnostními ventily zabráňujícími poškození čerpadla,
  - d. oba dva okruhy musí být vybaveny nouzovým ovládním pro případ poruchy dálkového ovládní v kabině vozidla,
  - e. všechny funkce hydraulického systému budou ovládný prostřednictvím dálkového ovládní z kabiny řidiče, včetně proporcionálního nastavení hydraulického nadlehčování radlice, dále všechny funkce musí mít optickou signalizaci na pracovišti řidiče, ať již polohou ovladače nebo světelně. Výrazný pokles úbytku hydraulického oleje v nádrži komunální hydrauliky musí být signalizován opticky i akusticky,
  - f. hydraulické vývody (4 páry rychlospojek a rychlospojka pro přepad) pro ovládní radlice budou vpředu u upínací desky nosiče,
  - g. hydraulické vývody (rychlospojky) pro pohon nástavby budou v zadní části vozidla nebo za kabinou nosiče,
  - h. nádrž hydraulického systému o obsahu min. 120 litrů oleje z materiálu, který nepodléhá korozi,

- B1.21.**vybavení kabiny nosiče: odpružená kabina 1+1 s odkládacím prostorem za sedadly, vzduchem odpružené a el. vyhřívané sedadlo řidiče, vysoká opěradla s integrovanou opěrkou hlavy pro osádku, vytápění kabiny nezávisle na chodu motoru, posilovač řízení, autorádio, stavitelný volant minimálně ve 2 směrech, el. ovládaná a vyhřívaná zpětná zrcátka, vyhřívané čelní sklo, imobilizér, integrovaný palubní počítač, počítač motohodin, příprava pro vysílačku, elektrické ovládání bočních oken, čalounění kabiny z lehce udržovatelného materiálu, osvětlení nástupních schůdků kabiny, vzduchový klakson, integrovaná klimatizace, okno v zadní stěně kabiny, centrální zamykání, FMS konektor, ovládání hákového nosiče kontejnerů, sypače a radlice musí být namontováno tak, aby nebránilo snadnému průchodu řidiče kabinou a vystupování na pravou stranu vozidla,
- B1.22.**palivová nádrž o min. objemu 290 l z nekorodujícího materiálu s uzamykatelným uzávěrem,
- B1.23.**závěs pro tažení přívěsu s průměrem čepu 50 mm; zásuvka přívěsu 24 V, třináctipólová; součástí dodávky každého nosiče je i redukce na sedmipólovou zásuvku,
- B1.24.**zvukový signál zpětného chodu,
- B1.25.**nosič je vybaven integrovaným diodovým osvětlením pro denní svícení (LED), ochrannou mřížkou hlavních světel, náhradním osvětlením pro osvětlení vozovky při provozní a přepravní poloze sněhové radlice za současné deaktivace hlavních světlometů; 2 ks přídavných světel jsou umístěny pod čelním sklem, další 2 ks přídavných světel jsou umístěny na kabině nad čelním sklem; dále je nosič vybaven 2 ks přídavných dálkových světel umístěných nad čelním sklem, všechna světla jsou zapojena v souladu s platnými předpisy,
- B1.26.**nosič je vybaven ocelovým nárazníkem nebo minimálně nárazníkem s ocelovými rohy, bočními a zadní zábranou proti podjetí, blatníky a lapači nečistot, bočním pozičním diodovým osvětlením (LED) a ke každému nosiči bude dodáno rezervní kolo,
- B1.27.**nosič je vybaven zvláštním výstražným zařízením (2 ks oranžových majáků se světly LED s rotačním efektem, avšak bez rotujících částí) umístěným na střeše kabiny; výstražné zařízení musí být schváleno podle předpisů EHK č. 65 a EHK č. 10; součástí dodávky každého nosiče je i doklad o schválení výstražného zařízení pro používání při provozu na pozemních komunikacích v souladu s platnými předpisy;
- B1.28.**celkové odrušení vozidel i majáků ve frekvenčním pásmu 80 MHz (za účelem zamezení rušení radiostanice ve vozidle),
- B1.29.**barva nosiče oranžová RAL 2011, provedení lakováním, nátěr zvláště odolný proti korozi, výstražné označení (polepy) viz níže,
- B1.30.** vybavení kamerou v kabině řidiče, podrobněji dále v této zadávací dokumentaci, oddíl „Požadavky pro instalaci kamer“,
- B1.31.**povinná výbava nosiče v souladu se zákonem o provozu na pozemních komunikacích, vše upevněno na držácích v kabině nebo samostatné skříně,

**B1.32.**nosič splňuje podmínky pro provoz na pozemních komunikacích v ČR,

**B1.33.**součástí dodávky každého nosiče je dodání návodu k jeho obsluze a údržbě v českém jazyce.

### **Jednoramenný hákový nosič kontejnerů**

**B1.34.**Nabídnutý jednoramenný hákový nosič kontejnerů (dále také jen NK) musí být kompatibilní se stávajícími kontejnerovými systémy používanými jednotlivými SSÚD. Prohlídka kontejnerového systému na SSÚD je možná na vyžádání.

**B1.35.**Konstrukční provedení NK - teleskopický výložník s hákem dle DIN 30722 díl 1 a zalamovacím ramenem umožňujícím snížení úhlů při nakládání a skládání kontejnerů,

**B1.36.**Výkon NK (nakládací výkon nosiče) min. 16 000 kg,

**B1.37.**Použitelná délka kontejnerů (vnější) v rozmezí od 4000 do 5900 mm,

**B1.38.**Sklápěcí úhel kontejnerů (vyklápění materiálu z kontejnerů) min. 49°,

**B1.39.**Výška na střed nakládacího háku – pevná 1 570 mm,

**B1.40.**Výška styčné dosedací plochy NK pro kontejnery s nosnými lyžinami kontejnerů bude konstrukčně řešena jako minimální možná - max. 220 mm,

**B1.41.**Délka teleskopického posuvu NK min. 950 mm,

**B1.42.**Hmotnost NK max. 2 400 kg,

**B1.43.**Základní nosný rám NK v profilu "Z" – děrovaný,

**B1.44.**Bezpečnostní jištění kontejnerů - hydraulické kombinované (vnitřní + vnější),

**B1.45.**Přídavné jištění kontejnerů - hydraulické v přední části mechanismu, ovládání v kabině a optickou signalizací,

**B1.46.**Gravitační pojistka háku proti samovolnému vypadnutí kontejneru,

**B1.47.**Bezdestrukční možnost výměny háku a dosedacích podpěr kontejnerů svépomocí (čepováním nebo jiná alternativa),

**B1.48.**Ovládání NK v kabině řidiče pneumatické,

**B1.49.**Nouzové (plnohodnotné) ovládání pákami na podvozku mezi 1. a 2. nápravou - zakrytované a pochozí,

**B1.50.**Součástí nástavby - hydraulické vývody a sekce na rozvaděči s výstupy pro aktivní kontejnery vlevo vzadu na vozidle + plynulá regulace průtoku,

**B1.51.**Zadní podjezdová zábrana ocelová (nárazník),

- B1.52.** Aretační válce zadní nápravy pro zvýšení stability vozidla při manipulaci s kontejnery, na zadních listových perech (hydraulické podpěry náprav),
- B1.53.** Vizualizace konaných pohybů (funkcí) v kabině řidiče (akustika ne),
- B1.54.** Možnost překládání kontejneru na přívěs,
- B1.55.** Barva NK bude ČERNÁ a odolná proti mechanickým vlivům (poškrábání), dosedací plochy a pohyblivé části jištění v jiném odstínu nebo zinku,

## **B2. Sypací nástavba combi:**

- B2.1.** sypací nástavba pro posyp vozovky zkrápěnými chemickými rozmrazovacími látkami v libovolném poměru i samostatný postřík solankou, určená pro montáž na nosič (viz čl. B1 tohoto dílu zadávací dokumentace) a s nosičem plně kompatibilní,
- B2.2.** jedná se o nové (nepoužívané) zařízení,
- B2.3.** pohon nástavby hydraulický – tlakový olej z nosiče,
- B2.4.** zásobník nástavby o kapacitě min 5 m<sup>3</sup> s nádržemi na solanku o obsahu min. 6 800 litrů solanky, v dělení dvě postranní nádrže a přední nádrže,
- B2.5.** Dostatečně výkonná solanková čerpadla pro práci při rychlosti až 80 km/h, celkový výkon solankových čerpadel min 400 l/min,
- B2.6.** Solankový systém bude mít i elektronickou kontrolu hladiny se signalizací po 10-ti procentech,
- B2.7.** systém vynášení posypového materiálu, který bude zajišťovat rovnoměrné vyprazdňování nástavby po celé délce vozidla tak, aby v průběhu vyprazdňování nedocházelo k hrnutí materiálu dozadu tzn. posunu těžiště vzad a nadlehčování přední nápravy,
- B2.8.** automatické dávkování posypu rozsah dávky 5–40 g/m<sup>2</sup>, dávkování po 1 g/m<sup>2</sup>, pro postřík 10 – 40 ml/m<sup>2</sup>, posyp je plně závislý na pojezdové rychlosti, plynule regulovatelný, možnost posypu na místě při zastaveném vozidle,
- B2.9.** systém zkrápění bude dávkovat solanku v nastavitelném poměru 10 - 30 % k suchému materiálu; nastavení poměru bude možné provést na ovladači v kabině nosiče v krocích po jednom procentu,
- B2.10.** Samostatně bude možné provádět zkrápění solankou prostřednictvím postříkovací lišty s tryskami s regulovatelnou šíří záběru v rozmezí 3 – 11 m, regulace v krocích po 1 m zapínáním jednotlivých trysek, provedení lišty z nerezavějícího materiálu
- B2.11.** šířka posypu 2 – 12 m s měnitelnou symetrií sypání, řízenou z ovládacího pultu v kabině nosiče v dosahu řidiče, u rozmetadla bude umístěno čidlo snímání posypu, které bude fungovat bez přímého kontaktu se sypaným materiálem,



**B2.12.**Sypač bude umožňovat posyp suchým materiálem, zkrápenou solí s mísením na rozmetadle, samostatným postřikem solankou prostřednictvím lišty s tryskami a kombinaci posypu rozmetadlem a postřikem lištou v libovolném poměru,

**B2.13.**ovládací panel sypací nástavby bude obsahovat alespoň následující funkce:

- a. nastavení množství posypu a postřiku
- b. nastavení šířky posypu a postřiku
- c. volba druhu materiálu,
- d. ovládání zkrápení (zap/vyp a nastavení procentuálního poměru),
- e. zap/vyp majáku na nástavbě,
- f. zap/vyp posypu,
- g. klávesa, která pouze po dobu přidržení zvýší dávku na maximální přednastavenou hodnotu pro konkrétní materiál,
- h. na displeji bude možné vždy sledovat spotřebu soli a solanky od posledního vynulování (naplnění sypače),
- i. ovládací panel bude mít grafický, barevný displej s menu v českém jazyce,

**B2.14.**možnost posypu na místě (při zastaveném vozidle), možnost zapnutí posypu na místě jednou klávesou ovládacího panelu bez nutnosti zásahu na nástavbě,

**B2.15.**možnost nouzového ručního nastavení posypu při poruše elektroinstalace nosiče nebo nástavby,

**B2.16.**nádrže na solanku budou vybaveny vodoznakem, plastovým provedením rozvodu a jištěním solankového čerpadla/el při nedostatku solanky; elektronická signalizace minimálního množství solanky na ovládacím panelu v kabině; solankové čerpadlo/a bude umístěno v uzavřeném prostoru chráněném proti vniknutí soli či nečistot,

**B2.17.**odklopná střecha (zakrytí) nástavby, ovládání odklopné střechy ze země, vyjímatelné ochranné síto s ochranou proti korozi,

**B2.18.**vybavení zadním přístupovým žebříkem pro kontrolu stavu posypového materiálu v násypce,

**B2.19.**rozmetadlo a zadní vynášecí šachta budou sklopné a budou pro snadné vyklápění vybaveny plynovou vzpěrou,

**B2.20.**vynášecí šachta rozmetadla bude jištěna bezpečnostní pojistkou, která při vyklopení šachty zastaví rozmetadlo,

**B2.21.**osvětlení rozmetadla vodotěsným reflektorem,

**B2.22.**utěsnění skříňky s elektrickou instalací proti vlhkosti a soli,

**B2.23.**Sypač bude řešen jako výměnná nástavba na kontejnerovém mezirámu plně kompatibilním s navrženým nosičem kontejnerů,

**B2.24.**barva nástavby oranžová RAL 2011 se zvýšenou odolností proti korozi, všechny kovové součásti budou chráněny před korozi,

**B2.25.** povrchová ochrana nástavby proti korozi bude provedena s použitím těchto nebo jiných s nimi srovnatelných procesů: pískování (ISO 8501:1), zinkový základ (tloušťka min. 60-100 μm), polyesterová prášková barva (tloušťka min. 40-60 μm), ochrana proti UV záření a mechanickému otěru, suchá tloušťka min. 100-160 μm, odolnost proti korozi 2000 hod. v solné mlze (test dle EN 9227/93),

**B2.26.** nástavba bude vybavena 2 ks výstražných majáků oranžové barvy se světly LED odrušenými ve frekvenčním pásmu 80 Mhz umístěnými na obou horních krajích zadní strany nástavby spolu s výstražnou rampou příp. výstražnou šipkou oranžové barvy se světly LED ovládanou z kabiny řidiče, součástí dodávky je doklad o schválení pro používání při provozu na pozemních komunikacích,

**B2.27.** ovládání komunální hydrauliky bude umístěno na ovládacím panelu v kabině nosiče v pohodlném dosahu řidiče a v jeho zorném poli při řízení vozidla,

**B2.28.** nástavba bude vybavena systémem automatické regulace dávky posypu podle teploty povrchu vozovky:

- instalace infračerveného teploměru určeného k měření povrchu vozovky,
- podle aktuální naměřené teploty bude nástavba průběžně automaticky upravovat dávku posypu,
- na ovladači nástavby v kabině obsluhy bude možné zvolit podle povětrnostní situace jednu z alespoň čtyř úrovní/křivek regulace dávky v závislosti na teplotě povrchu komunikace,
- regulace dávky pro teploty povrchu vozovky bude min. pro rozsah -25 °C až +5 °C,

**B2.29.** součástí dodávky každé nástavby bude dodávka návodu k její obsluze a údržbě v českém jazyce a katalog náhradních dílů,

**B2.30.** nástavba bude způsobilá k provozu na pozemních komunikacích v ČR,

### **B3. Sněhová radlice teleskopická:**

**B3.1.** zařízení sloužící k mechanickému odstraňování sněhu z vozovky,

**B3.2.** jedná se nové (nepoužívané) zařízení,

**B3.3.** zařízení musí umožňovat montáž na nosič (viz čl. **B1** výše) a musí být s nosičem plně kompatibilní,

**B3.4.** celková délka sněhové radlice min. 4 700 mm v plném roztaženém stavu,

**B3.5.** vlastní těleso radlice ocelové s teleskopicky vysouvanou částí,

**B3.6.** vysouvaný boční díl bude o délce min. 1 000 mm,

**B3.7.** pracovní šířka záběru při plném natočení bude v rozmezí 3 100 až 3 800 mm,

- B3.8.** barva RAL 2011,
- B3.9.** hmotnost kompletu sněžové radlice, včetně upínacího a zdvihacího mechanismu, včetně systému přetáčení a vysouvání boční části nesmí přesáhnout 1 400 kg celkem,
- B3.10.** výška sněžové radlice v rozmezí 1 100 až 1 500 mm včetně horního zakřivení,
- B3.11.** radlice vybavena systémem hydraulického zvedání, spouštění a přetáčení vlevo a vpravo, hydraulického teleskopického rozšiřování směrem vlevo,
- B3.12.** radlice musí být vybavena automatickým systémem hydraulicky řízeného příčného vyvažování, které zajišťuje rovnoměrné sjíždění bříty po celé jeho délce,
- B3.13.** radlice musí být vybavena automatickým systémem regulace přítlaku bříty na vozovku například pomocí hydraulického pružinového akumulátoru montovaného do obvodu spouštění a zvedání,
- B3.14.** břit vulkolanový s ocelovou montážní podložkou,
- B3.15.** zajištění radlice při nájezdu na překážku ve dvou úrovních, pružným vulkolanovým břitem a dále současně například dusíkovým akumulátorem, kdy se radlice zaklopí kolem své centrální osy a po přejetí překážky se radlice navrácí do původní pracovní pozice,
- B3.16.** oproti bočním rázům musí být radlice zajištěna systémem „by-pasu“ v okruhu přetáčení radlice vlevo a vpravo,
- B3.17.** radlice musí umožnit v pracovní poloze na vozovce příčný náklon v rozsahu +/- 15 stupňů tak, aby bylo zajištěno dokonalé kopírování povrchu vozovky,
- B3.18.** odstavné nohy mechanicky výškově stavitelné doplněné o odstavný systém s kolečky pro manipulaci po dílně umožňující demontáž a montáž jedním pracovníkem,
- B3.19.** výstražné osvětlení LED 24 voltů, rezistentní vůči otřesům a nárazům vzniklým provozem radlice,
- B3.20.** výstražné LED prosvětlené obrysové plastové tyče (24 V),
- B3.21.** zvýrazňující LED osvětlení vnější levé obrysové hrany radlice zepředu bílé, zezadu červené (24 V),
- B3.22.** výstražné praporky, výstražné šrafování,
- B3.23.** výstražné bezpečnostní piktogramy dle čs. bezp. norem,
- B3.24.** plastová zástita proti úletu sněhu,
- B3.25.** radlice s teleskopicky vysouváním bočním dílem musí zajistit dále tyto funkce: přetáčení vlevo, vpravo s úhlem natočení min. 30 stupňů vlevo a min. 30 stupňů vpravo. Funkce přetáčení vlevo, vpravo musí být rovněž zajištěna hydraulickými zámkami proti samovolnému přetočení radlice při jejím zatížení sněhem,

**B3.26.** vysouvání bočního dílu radlice musí být ovládáno z kabiny řidiče, systém ovládání musí být hydraulický s plynulou regulací,

**B3.27.** jištění v transportní poloze - při zvednutí do transportní polohy dochází automaticky k ustavení pozice radlice do vodorovné roviny a radlice je mechanicky zablokována mechanickou pojistkou,

**B3.28.** transportní poloha min. 400 mm od úrovně terénu (měřeno na spodní hraně břitu),

**B3.29.** k radlici bude dodán návod k obsluze a údržbě v českém jazyce,

**B3.30.** radlice bude způsobilá k provozu na pozemních komunikacích v ČR.

- Nabízená mechanizace pro zimní údržbu (souprava), body A, B bude plně kompatibilní a bude možné jí provozovat bez jakýchkoliv úprav se stávajícími podvozky, sypacími nástavbami a radlicemi zakoupenými zadavatelem v letech 2018 až 2020. V případě zájmu účastníka veřejné zakázky a po písemné žádosti ke kontaktní osobě bude možné provést technickou prohlídku stávající mechanizace zadavatele na určeném dálničním středisku.
- Nabízená mechanizace pro zimní údržbu (souprava), body A,B bude vybavena telemetrickou jednotkou (dále také jen GPS). GPS zajistí:
  - sledování polohových dat,
  - datových protokolů vozidel – CAN/FMS,
  - další podrobné informace jsou obsaženy v příloze č.7 zadávací dokumentace,
- Souprava bude splňovat tyto normy používané pro stroje zimní údržby (nebo jiné technické referenční systémy vypracované evropskými normalizačními organizacemi, popřípadě jiné rovnocenné dokumenty):
  - Bezpečnostní požadavky EN13021:2005
  - Požadavky na zaměnitelnost a provedení EN15431
  - Sběr a přenos dat EN15430/1:2008
  - Požadavky na hydraulický systém EN15431
  - Test přesnosti posypu EUnited, třída C
- Požadavky na instalaci kamer:
  - Kamera bude umístěna v kabině vozidla tak, aby sledovala prostor před vozidlem,
  - Obraz kamery bude přenášěn v reálném čase (online),
  - Obraz z kamery bude zaznamenáván při zapnutém klíčku vozidla,
  - Kamera bude schopná online přenášet obraz minimálně v rozlišení 640x480 a 4 snímky za sekundu,

- Kamera bude doplněna SD kartou, na kterou budou ukládány záznamy ve vysoké kvalitě (min. 1920x1080 a 25 snímků za sekundu) a to po dobu minimálně 24 hodin provozu kamery, následně budou nejstarší záznamy automaticky přepisovány novým záznamem,
  - Ve snímku kamery bude zobrazen aktuální čas,
  - čas v obrazovém záznamu bude automaticky synchronizován s časem serveru,
  - Kamera nebude zaznamenávat zvuk,
  - Přenos dat bude probíhat pomocí sítě mobilního operátora,
  - Přenos dat bude zabezpečený APN pomocí SIM ŘSD,
  - Obrazová data je nutné integrovat do kamerového modulu provozovaného na platformě systému ISUD, aby mohla být online sledována dispečerem,
  - Bude umožněno sledování záznamu více uživateli online a současně ukládání záznamů na server,
  - Bude možná vzdálená konfigurace kamery (popř. routeru),
- Předmětem plnění veřejné zakázky je dále poskytnutí služeb, které nejsou základním účelem veřejné zakázky, které jsou však nezbytné k jejímu splnění. Předmětem plnění je poskytnutí následujících služeb:
    - Zajištění uvedení nosičů, sypacích nástaveb a sněhových radlic do provozu při jejich předání zadavateli,
    - Zajištění napojení hydraulického systému sypací nástavby na hydraulický systém nosiče a prokázání vzájemné funkčnosti sypače a nosiče a provedení odzkoušení při jejich předání zadavateli,
    - Zajištění montáže radlice na nosič a při plném využití hydraulické soustavy nosiče prokázání vzájemné funkčnosti radlice a nosiče, provedení odzkoušení,
    - Zajištění zaškolení obsluhy nosičů, sypacích nástaveb a sněhových radlic a to v českém jazyce autorizovaným nebo výhradním zastoupením výrobce příslušného zboží v České republice; zaškolení musí být provedeno do sedmi (7) pracovních dní od okamžiku dodání a to vztahu ke každému dodanému nosiči, sypací nástavbě a sněhové radlici,
    - Zajištění dopsání výměnného systému nástaveb do technických průkazů všech nosičů před jejich předáním zadavateli.
    - Nosiče, sypací nástavby a sněhové radlice budou opatřeny bezpečnostními polepy. Polepy budou určeny pro vozidla a budou schváleny dle **EHK 104**. Uchazeči jsou povinni dodržovat **Provozní směrnici – Označení a vybavení vozidel pro práci na směrově rozdělených komunikacích** v její aktuální verzi. Směrnice je volně dostupná na [www.rsd.cz](http://www.rsd.cz) a tvoří přílohu této zadávací dokumentace. V případě rozporů platí výše uvedené technické požadavky.

Jako účastník veřejné zakázky výslovně prohlašuji, že souhlasím se zadávacími podmínkami veřejné zakázky a mnou uvedené údaje v nabídce jsou pravdivé. Zároveň prohlašuji, že mnou nabízené zařízení technicky splňuje ve všech ohledech tento díl zadávací dokumentace.



**A) Sypací souprava typ A) –  
kontejnerové provedení  
classic - 4 kusy**



## A1. Nákladní automobil

IVECO X-WAY AD 260X42 Z HR OFF





## Základní popis

Model AD300X42Z HR OFF -



|                            |  |
|----------------------------|--|
| USPORÁDÁNÍ PODVOZKU        | 6X4  |
| KABINA                     | STRALIS                                    |
| STRANA PROVOZU             | VPRAVO, VOLANT VLEVO                       |
| VÝKON MOTORU               | C11 420 HP                                 |
| PREVODOVKA                 | ZF TRAXON 12-RYCHLOSTNÍ<br>AUTOMATIZOVANÁ  |
| CELKOVÁ HMOTNOST VOZIDLA   | GVW OR GCW -26-30<br>TONNELLATE            |
| POHÁNĚNÉ NÁPRAVY / REDUKCE | HR-TM DVOJITÁ REDUKCE                      |
| ZAVĚŠENÍ NÁPRAV            | MECHANICKÉ - MECHANICKÉ                    |
| BRZDY                      | KOTOUČOVÉ - KOTOUČOVÉ                      |
| DRUH TŘETÍ NÁPRAVY         | BEZ TŘETÍ NÁPRAVY                          |
| POUŽITÍ                    | USO MIXED                                  |
| DRUH KAROSÉRIE             | PODVOZEK S KABINOU                         |
| VEHICLE SET-UP             | OFF SET-UP                                 |
| ROZVOR                     | 3800                                       |
| BARVA                      | 52028 - ORANŽOVÁ IC 177 RAL<br>2011        |
| PNEUMATIKY                 | 20867 - PNE 385/65R22.5-<br>315/80R22.5REG |

## Standardní výbava

### ELEKTRIKA

|       |                               |
|-------|-------------------------------|
| 02463 | Cruise Control / Tempomat     |
| 02911 | Bez LDWS                      |
| 07889 | Bez ESP                       |
| 77022 | Bez AEBS                      |
| 06315 | Alternátor 90A                |
| 75679 | DSE - Driver Style Evaluation |
| 14861 | Asistent rozjezdu Hill Holder |
| 06814 | Bez ochrany obsluhy vzadu     |
| 06356 | Omezovač rychlosti 90 km/h    |
| 14982 | Ecoswitch přepínač            |

|       |                                |
|-------|--------------------------------|
| 08289 | Ant,kabely pro Toll Collect(D) |
| 14569 | Interface FMS-fleet management |
| 07638 | Akustická signal.zpáteč. vzadu |
| 00278 | CONNECTIVITY BOX 4G            |
| 78714 | Zadní světla se žárovkami      |

## HNACÍ ÚSTROJÍ / PTO

|       |   |
|-------|---|
| 77389 | Funkce Ecoroll                            |
| 08299 | Kompresor 630cm <sup>3</sup>              |
| 78041 | Převodovka ZF 12TX 2010 TO                |
| 06234 | Standardní brzdy bez retardéru            |
| 08329 | Bez EcoFleet (možné plné manuální řazení) |
| 05313 | EMISSION EURO VI E                        |
| 78514 | Dvourychlostní zpátečka                   |

## KABINA

|       |  |
|-------|--|
| 00160 | Ocelový přední nárazník černý            |
| 72579 | 2 klíče k vozidlu s imobilizérem         |
| 07275 | Přední spodní plasty kabiny černé        |
| 79467 | Střecha nízké kabiny bílá                |
| 04478 | Halogenové hlavní světlometry            |
| 02650 | Integrovaná klimatizace                  |
| 05534 | Lékárnička                               |
| 06555 | Mlhovky                                  |
| 06851 | Nastavitelné mechanické odpružení kabiny |
| 02714 | Dálkově ovládaná vyhřívaná zrcátka       |
| 07748 | Manuální hydraulické sklápění kabiny     |
| 04384 | Sklopné vnitřní sluneční clony           |
| 75200 | Roleta pro boční okno řidiče             |
| 01905 | Textil. nastavit. sedačka spolujezdce    |
| 08287 | Úložné kapsy na zadní stěně              |
| 72520 | Kabina AD                                |
| 02211 | Reflexní varovný trojúhelník             |
| 07700 | Hydraulický hever                        |

## NÁPRAVY / KOLA

|       |                          |
|-------|--------------------------|
| 72770 | Náhradní kolo bez držáku |
| 06017 | Převod nápravy 4.23      |
| 02307 | Ocelové disky            |

## PODVOZEK

|       |                                       |
|-------|---------------------------------------|
| 02199 | Bez čelní protipodjezdové zábrany     |
| 08294 | Barva podvozku IC575 RAL7021          |
| 04896 | Vzduch. filtr bez bezp. vložky        |
| 02085 | 15pin zásv.pro přívěs,plní ADR        |
| 77038 | Celková hmotnost soupravy 50t         |
| 00127 | Jednookruhové hydraulické řízení      |
| 08273 | Nádrž AdBlue 50 L                     |
| 05689 | 290 L hliníková palivová nádrž vpravo |

|       |                                       |
|-------|---------------------------------------|
| 02314 | Standardní parkovací brzda            |
| 04891 | Svislý vzduchový filtr Heavy Duty     |
| 02094 | Ocelové vzduchojemy                   |
| 75901 | Předfiltr paliva vyhř.s nádržkouRacor |
| 00430 | Pneum. a elektrické vývody pro přívěs |
| 08619 | Baterie vedle sebe na boku rámu       |
| 03181 | Výfuk s koncovkou směrem dolů         |
| 04876 | Zadní převis 1495 mm                  |
| 00159 | Zadní tažná příčka D 120 kN           |
| 00219 | Dva parkovací klíny v držácích        |
| 08550 | Přední parabolická pera               |
| 08553 | Zadní parabolická pera                |

### Ostatní

|       |                                   |
|-------|-----------------------------------|
| 72410 | APU odfuk vzduchu do ovzduší      |
| 73133 | Hnaná kola 315/80R22,5            |
| 79584 | Standardní tepelná izolace kabiny |
| 78512 | Standardní použití                |

## Volitelná výbava

### ELEKTRIKA

|       |  |
|-------|--|
| 78713 | Zásuvka nabíjení baterií, laminární konektor |
| 00129 | Odpojovač baterií ADR v kabině               |
| 02576 | Dvě 220 Ah baterie                           |
| 72485 | Digitální ADR tachograf DTCO 4.0             |

### HNACÍ ÚSTROJÍ / PTO

|       |   |
|-------|---|
| 04572 | Expanz. modul pro PTO a nastavbu                |
| 06366 | PTO motoru 1,14 800-400Nm, lamel.spoj, čerpadlo |
| 78733 | PTO NH/4c díra, PTO ravo, 430Nm                 |
| 78507 | Funkce Rocking Mode pro vyproštění              |

### KABINA

|       |  |
|-------|--|
| 00553 | Ochranné mřížky hlavních světlometů          |
| 02474 | Příprava pro světla na střeše                |
| 78563 | Tlaková jednotónová houkačka za nárazníkem   |
| 73225 | Radio Bluetooth DAB                          |
| 72536 | Nezávislé vodní topení kabiny 4 kW           |
| 00744 | Zadní okna kabiny                            |
| 00685 | Elektricky vyhřívané čelní sklo s časovačem  |
| 06620 | Vyhř. textil. komf. sedad. řidiče na vzduchu |

### PODVOZEK

|       |                                       |
|-------|---------------------------------------|
| 00191 | Ochranný štít chladiče a olejové vany |
| 00194 | STD RUP R58.03                        |
| 07805 | Výrobce Rockinger                     |
| 03152 | Aut. tažný hák 50mm D 120kN           |
| 05097 | Zesílený zadní stabilizátor           |
| 14531 | Zesílený přední stabilizátor          |
| 72158 | Technické zatížení 9000-23000 kg      |
| 02342 | ADR přizpůsobení pro typy FL/AT       |

### Ostatní

|       |  |
|-------|--|
| 02548 | Boční obrysová světla (bez montáže pro podvozky)   |
| 72255 | Priorita pedálu plynu před eco omezovačem rychlost |

CCG

### PNEUMATIKY

|       |                                |
|-------|--------------------------------|
| 20867 | Pne 385/65R22.5-315/80R22.5reg |
|-------|--------------------------------|

### Lokální úpravy podvozku v servisu IVECO

montáž světel na zimní údržbu (kabeláž, vypínače)  
 programování PTO  
 osvětlení (blokování) radlice (kabeláž)

Záruka 24 měsíců s omezením do 60 000 km celkového proběhu



**Jednoramenný hákový nosič**  
**kontejnerů**

### Nosič kontejnerů HYVALIFT "TITAN" T16-49-SK:

- **Jednoramenný nosič kontejnerů – Teleskop + Zalamovací rameno HYVALIFT „TITAN“ T16-49-SK** o výkonu **16 tun** (při výšce šasi podvozku 1050 mm), pro manipulaci, přepravu a sklápění vzad kontejnerů vč. překládání na přívěs, celkové délky od 3100mm do 6000mm (delší než 5600mm pak doporučeno jen s výsuvným nárazníkem), podélníky kontejneru profilu „I“ 180 mm s vnější roztečí 1 060mm, zajišťovacími prvky - dle DIN 30722 díl 1.
- **Posuv sloupu háku** – teleskopem 700mm.
- **Posuv sloupu háku** – zalomením ramene + 1150mm.
- **Optimální max. celková délka** kontejneru s ohledem k těžišti nosiče a pozici zadního výsuvného nárazníku je **od 3600mm do 5600mm**.
- **Úhel sklápění** – 50°(stupňů).
- **Hmotnost** mechanismu vč. náplní - **2100 kg**.
- **Výška háku** se zajišťovací gravitační západkou háku **1570 mm** (dle normy DIN 30 722, díl 1 a DIN 14505) na střed oka kontejneru.
- **Zajišťování kontejneru** hydraulické **COMBI-LOCK Vnitřní/Vnější** s ovladačem a světelnou signalizací v kabině.
- **Ovládání** mechanismu pneuovladačem z kabiny vč. blokování funkcí proti nepovoleným manipulacím - odjištění sklápěného kont., sklápění odjištěného kont. a posunu teleskopu zajištěného kont. Nouzové venkovní přímým ovládáním hydr. rozvaděče.

**Montáž** mechanismu na podvozek **IVECO X-WAY 6x4 se zadním ocelovým pružením (listová pera)**, celk. hmotnosti 26 tun, krátká kabina, **rozvor mezi 1. a 2. nápravou 3800mm**, **Přední náprava 9000kg**, s vybavením dle vyhl. 341/2002 Sb. ve znění pozdějších změn.

Podvozek musí být vybaven pomocným pohonem na závislém výstupu (PTO př. poměr 0,9 – 1,1) pro hydr. čerpadlo (příruba ISO-7653, hřídel DIN 5462) se zapínáním v kabině s omezením do 1000 ot/min. na výstupu a kroutícím momentem minimálně 400 Nm.

**Barevné provedení** – mimo podvozek na stříkací stolici v odstínu ČERNÁ RAL 9005.

- Jednoramenný nosič kontejnerů **HYVALIFT "TITAN" T16-49-SK** – Teleskop o výkonu 16 tun
- Gravitačně = mechanicky ovládaná (bezpečnostní) západka háku
- Hydraulické zajišťování kontejneru Combi-Lock (Vnitřní/Vnější)
- Přídavné hydraulické jištění aktivních kontejnerů v přední části nosiče vč. ovládání a signalizace v kabině
- Připojení na společnou hydraulickou nádrž (objem min.100lt.) za kabinou **od UNIKONT Group**
- Hydraulická připojovací sada
- Hydr. rozvaděče pneumatický
- Hydraulické pístové čerpadlo 60 lt/min
- Hydraulické vývody pro aktivní kontejner s HNJ – Tlak, Odtok – **vzadu vlevo** ukončené rychlospojkami
- Kohout třícestný s ventilem (přepínání Nosič nebo Rychlospojky)
- Regulační ventil průtoku oleje do hydr. rychlospojek
- Elektrická zásuvka pro připojení aktivního kontejneru s HNJ
- Ovládání pneumatické v kabině se signalizací

- Blokování funkcí proti nepovoleným manipulacím při zajištěném kontejneru
- Nouzové ovládání vně vozidla na rozvaděči
- Hydraulická stabilita vozidla (STAB-JACKS) – podpěry náprav, vymezení hydr. válci pružení zadních per
- Montáž mechanismu na podvozek **IVECO X-WAY 6x4**
- Náplně, zapojení okruhů, zkoušky
- Zápis do TP vozidla dle schválení ZTP, kontroly na STK a následného zápisu do TP na Dopr. inspektorátu

**Dovybavení podvozku bude dle vyhlášky + další příslušenství:**

- Zadní blatníky plastové – jednotlivé přes každou zadní nápravu - zvlášť včetně zástěrek HYVA
- Boční zábrany – proti vklínění – 2x 2ks AL profily
- Reflexní výstražné tabule zadní
- Nápadné reflexní značení (z boku a na zadním nárazníku) dle EHK č.48
- Tabulka max. rychlosti
- Ochranný kryt a mřížka zadních sdružených světel
- Pracovní LED světlo – 1ks – vzadu na konci rámu vozidla
- Monitorovací systém (LED panel v kabině a 1x kamera v ocelové nerez schránce vzadu na konci rámu)



## A2. Sypací nástavba classic





**Sypací nástavba typ A)**

**Výměnná nástavba sypače  
EPOKE SH3810 SIRIUS AST III – 7 m<sup>3</sup>  
4 kusy**

## Technický popis sypačové nástavby Epoke SH 3810 SIRIUS AST III:

Jedná se nesený, plně automatický sypač, který díky své konstrukci umožňuje provádět vysoce spolehlivě jak posyp solí a pískem, tak i drtí a dalšími obvyklými posypovými materiály větších frakcí.

Sypač Epoke S 3800 Sirius, stejně jako většina ostatních sypačů firmy Epoke, využívá princip s odděleným přepravním pásem umístěným pod zásobníkem.

Princip patentovaný firmou **Epoke A/S** již v roce 1955

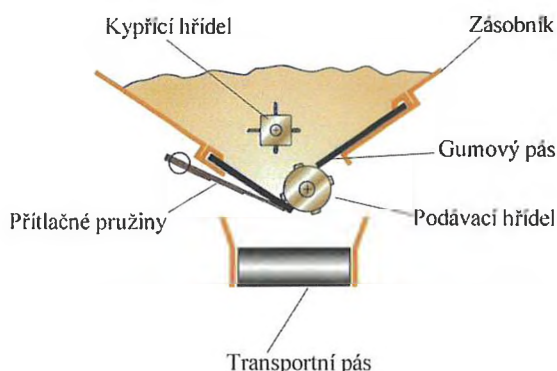

### Popis principu vyprazdňování EPOKE:

Zásobník na posypový materiál a nosný rám jsou spolu svařeny. V zásobníku je vestavěna kypřicí hřídel a dávkovací zařízení. Kypřicí hřídel s lopatkami umístěná nad dávkovacím zařízením se neustále otáčí, čímž promíchává a drtí posypový materiál v zásobníku.

Dávkovací zařízení uložené na dně zásobníku je tvořeno dvěma přítlačnými gumovými pásy a otočnou hřídelí s výstupky - podávací válec, který vynáší posypový materiál v celé délce zásobníku na transportní pás. Regulací přítlaku levého gumového pásu na podávací hřídel je možné nastavovat množství materiálu. Na konci transportního pásu padá posypový materiál šachtou na rozmetadlo.

Transportní pás pracuje jen se zatížením cca 12 – 20 kg materiálu oproti řešením s pásem nebo šnekem v zásobníku, kdy je zatížení cca 2000 kg. Díky tomuto způsobu řešení dosahují sypací nástavby Epoke maximálně přesného a spolehlivého dávkování sypaného množství za všech pracovních podmínek.

### Hlavní přednosti principu EPOKE oproti šnekovým nebo pásovým sypačům:

- Nízký záběrový moment při spuštění sypání – nižší odběr výkonu od motoru a nižší spotřeba
- Menší přenosy sil - minimální opotřebení všech komponentů – delší životnost
- Homogenní dodávání materiálu – rozdrobení hrudek
- Předcházení tvorbě můstkového efektu materiálu v zásobníku především u inertního materiálu
- Omezení rizika poškození stroje při vniknutí cizího většího předmětu.
- Rovnoměrné vyprazdňování materiálu po celé délce zásobníku - nemění se těžiště vozidla v průběhu vyprazdňování – snazší ovládání – vyšší bezpečnost a komfort

### Protikorozní povrchová úprava sypačů EPOKE:

Výraznou předností strojů značky EPOKE je **špičková kompletní protikorozní úprava.**

#### **Skládá se z několika kroků:**

1. Tryskání povrchu ocelovou drtí na stupeň SA 2,5 – velmi důkladné otryskání
2. Aplikace zinkového základu (60 µm)
3. Aplikace dvousložkového svrchního laku (160 µm) – celkové vyobrazení viz. Niže

Po krocích 2 a 3 jsou lakované součásti sušeny vzduchem a následně v peci při teplotách mezi 65° a 75°C. Plochy vnitřních profilů a obtížně dosažitelných hran jsou ještě ošetřeny ochranným nástřikem. Tato povrchová úprava zajišťuje velice dlouhou životnost a umožňuje na všechny stroje poskytovat prodlouženou záruku prorezavění je 5 let.

Epoke A/S používá *pouze barvy bez obsahu olova a ostatních škodlivých těžkých kovů*. Kompletní technologie lakování a likvidace zbytkových odpadních barev a ředidel je prováděna dle nejpřísnějších environmentálních norem a systému řízení kvality ISO. Tato povrchová úprava zajišťuje velice dlouhou životnost



Díky zkušenostem výrobce, jenž tento systém zdokonaluje od roku 1955, dosahují výrobky firmy **Epoke A/S** vysoké technické úrovně při velmi **nízkých nákladech na provoz a údržbu**.

### Technické parametry:

|   |  |
|---|--|
| Pohon sypače  | hydraulický od hydraulického systému nosiče. 40 – 45 l/min – 200 Bar |
| Objem zásobníku posypového materiálu  | 7 m <sup>3</sup>   |
| Šíře posypu plynule nastavitelná z dálkového ovládní                            | 2 ÷ 12 m   |
| Sypané množství soli plynule regulovatelné z dálkového ovládní .                | 5 – 40 g/m <sup>2</sup>  |
| Sypané množství inertního materiálu plynule regulovatelné z dálkového ovládní . | 30 – 240 g/m <sup>2</sup>  |
| Maximální pracovní rychlost   | 60 km/h  |

### Systém zkrápění

Sypač SIRIUS AST je vybaven plynule regulovatelným množstvím kapaliny v rozsahu 7-30 %. Při zapnutí zkrápění se množství sypaného materiálu automaticky sníží o daný procentuelní poměr.

- Zkrápění zajišťuje membránové čerpadlo, které vylučuje možnost přehřátí a poškození.
- Pouze jedna nádrž na každé straně zaručuje rovnoměrné plnění a vyprazdňování
- Velké hadice a ventily o světlosti 2“ zajišťují rychlost plnění až 800 litrů za minutu
- plnicí ventil umístěn na dobře přístupném místě vzadu u rozmetadla
- inovované postranní nádrže perfektně vyplňují boční prostor nástavby, což zvyšuje objem solanky



|                    |                              |
|--------------------|------------------------------|
| Kapacita zásobníku | Velikost solankových nádrží  |
| 7 m <sup>3</sup>   | 2 x 1 590 l – celkem 3 180 l |

## Elektro-hydraulický systém

Stroje EPOKE jsou osazeny systémem proporcionálních ventilů které zajišťují maximální přesnost nastavených posypových parametrů.

- Hydromotory pohánějící rozmetací disk a vynášecí šnek jsou opatřeny snímačem otáček, které jsou následně porovnány s nastavenou hodnotou a případné rozdíly jsou automaticky dorovnaný. Tato zpětnovazební regulace zajišťuje přesnost nastavených parametrů posypu nezávisle na teplotě hydraulického oleje.
- Systém je schopen dynamické redukce otáček rozmetacího disku podle množství či druhu aplikovaného materiálu, zapnutí zkrápění či množství zkrápěné solanky. Nedochází tedy ke zkreslování šíře posypu.

## Konstrukce zásobníku

Stroj Epoke Sirius je příznačný odlišným způsobem vyprazdňování. Specifická konstrukce Epoke Sirius přináší řadu výhod jak pro obsluhu, tak i pro servisní údržbu stroje.:

- Všechny funkční součásti elektro-hydraulického systému jsou umístěny v zadní části stroje v čistém a dobře přístupném prostoru, který je utěsněn proti vniknutí agresivní soli a solanky (krytí IP 44). Samotná elektronická řídicí jednotka umístěna ve speciálním boxu s vyšším stupněm krytí proti vlhkosti.
- Robustní konstrukce zásobníku umožňuje naložení a složení i naplněného stroje na odstavné nohy
- Zásobník se vyrábí v mnoho objemech lze jej optimálně přizpůsobit každému vozidlu.
- Stroj je konstruován stavebnicově a lze jej snadno přestavět z jednoho druhu pohonu na jiný
- Kvůli snadnému přístupu obsahuje sklápěcí šachta rozmetacího disku integrovaný žebřík a plnicí ventil solankových nádrží. V případě potřeby kontroly zásobníku lze snadno vylézt po zabudovaných schůdkách v krytu stroje.(viz obr.)

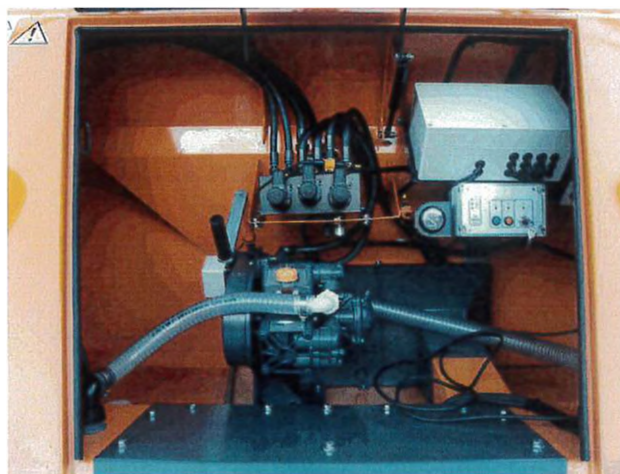

### Bezdotykový indikátor posypu *EpoTector*

- Systém snímání posypu na bázi mikrovln umožňuje indikaci posypu bez kontaktu s posypovým materiálem
- zamezuje vniku soli a následnému poškození
- zamezuje mechanickému opotřebení
- nenabourává posypový obrazec
- Patent firmy EPOKE



### Rozměry nástavby Epoke SH 3810 SIRIUS AST III:

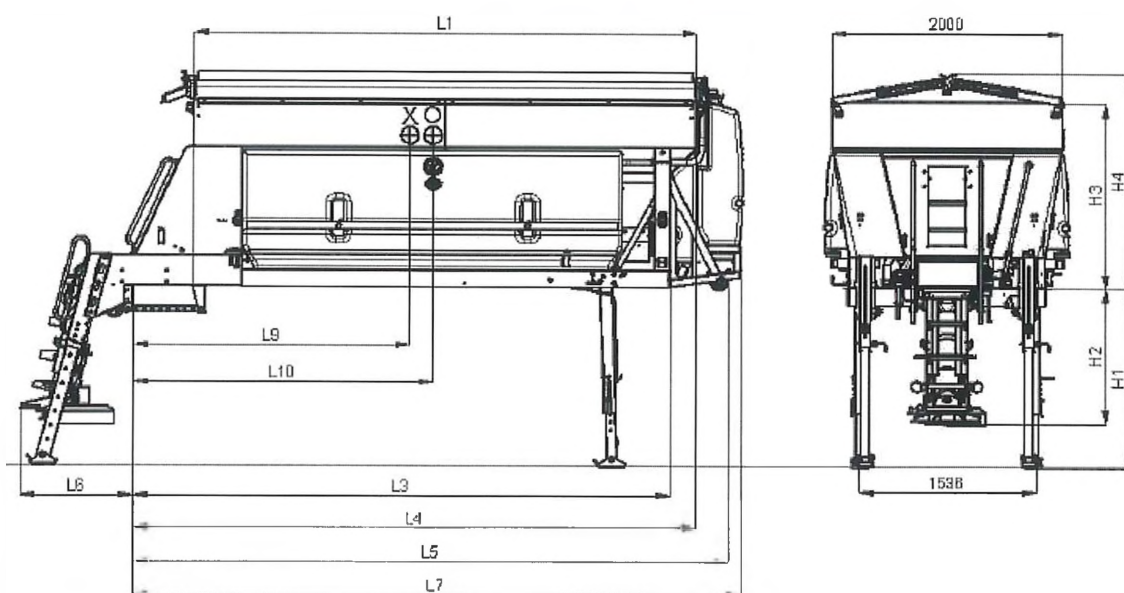

| Verze zásobníku L (dlouhý) | 7 m3  |
|----------------------------|-------|
| L 1                        | 4 346 |
| L 3                        | 4 641 |
| L 4                        | 4 869 |
| L 5                        | 5 167 |
| L 6                        | 1 200 |
| L 7                        | 5 278 |
| L 9                        | 2 010 |
| L 10                       | 2 555 |
| L 9 2x postranní nádrže    | 2 090 |
| L10 2x postranní nádrže    | 2 595 |
| H 1 min                    | 1 285 |
| H 1 max                    | 1 725 |
| H 2 min                    | 1 002 |
| H 2 max                    | 1 412 |
| H 3                        | 1 724 |
| H 4                        | 1 967 |

X – těžiště prázdné nástavby  
 O – těžiště plně naložené nástavby

## Ovladač nové generace EpoMaster X1



### EPOMASTER X1.

Jedná se o zcela nové konstrukční řešení používající současné nejmodernější technologie. Hlavním cílem při vývoji bylo navržení velice jednoduchého, intuitivního a přehledného ovládání s možností všech datových služeb. Ovladač má velký 7" barevný dotykový displej, na kterém se zobrazují všechny nastavené parametry sypače, nebo se pohybuje v menu. Grafika na displeji velmi intuitivně navede obsluhu k jednotlivým funkcím. Na základní funkce jako regulace dávky a šíře posypu zůstaly na ovladači ergonomické otočné regulační prvky.

Krom zjednodušení obsluhy má tato jednotka standardně i tři možnosti datového výstupu pomocí:

- RS 232
- GPRS
- USB

Tato jednotka umožní všechny nadstavbové funkce automaticky řízeného posypu podle polohy (EpoSat) nebo podle teploty povrchu vozovky (EpoTherm).

#### **Přehled funkcí dálkového ovládání EpoMaster X1:**

- zapnutí a vypnutí posypu suchého materiálu
- zapnutí a vypnutí předvlhčování posypového materiálu
- tlačítko „BOOST“ - po stisku sypač sype maximální množství posypového materiálu
- zapnutí a vypnutí pracovního osvětlení rozmetacího disku
- zapnutí a vypnutí majáků
- regulace šíře posypu
- samostatné tlačítko na ovládání symetrie zároveň se změnou šíře posypu (př. odstavný pruh)
- regulace symetrie posypu (symetrie, asymetrie)
- regulace množství suchého posypového materiálu
- regulace množství posypu (postřiku) kapaliny
- možnost naprogramování tří skupin posypových parametrů do paměti - změna jedním stiskem
- signalizace posypu s výstražnou kontrolku
- indikace nastavení pozice symetrie posypu

- signalizace minimálního množství posypového materiálu v zásobníku
- signalizace minimální hladiny skrápěcí kapaliny v nádržích na kapalinu
- akustické varovné signály

#### Veličiny možné odečítat z datového rozhraní RS 232 ovladače EpoMaster X1:

- aktuální čas,
- datum,
- číslo sypače,
- typ sypače,
- počítadlo kilometrů,
- rychlost,
- posyp (zap/vyp),
- solanka (zap/vyp),
- dvě možnosti externích datových vstupů (zap/vyp př. radlice),
- krok symetrie posypu, dávka posypu (g/m<sup>2</sup>),
- procentuální poměr solanky,
- zapnutí klávesy maximálního posypu,
- kumulativní počítadlo spotřeby suchého posypového materiálu (kg),
- kumulativní počítadlo spotřeby solanky (l),
- šíře posypu (m),
- aktuální druh suchého posypového materiálu (možno zvolit 15 druhů),
- aktuální druh solanky (možno zvolit 5 druhů),
- v případě montáže volitelného snímače teplota vzduchu °C,
- v případě připojení GPS antény přímo do nastavby sypače zeměpisná délka a šířka,
- chybová hlášení nastavby (indikace 15-ti možných závad)

Zpřístupnění technických údajů výstupního rozhraní a veškerá podpora implementace dat ze sypače do Vašeho systému sledování vozidel by bylo provedena zdarma.

Zapojení systému není podmíněno SW od dodavatele nastavby



## Specifikace nástavby sypače EPOKE SH 3810 SIRIUS AST

| code   | položka   |
|--------|---|
| 3819   | sypač Epoke Sirius AST 7 m3 - zásobník L                    |
| 604175 | Čidlo minimálního množství solanky                          |
| 604579 | Snímač impulsů o rychlosti - elektronický                   |
| 605423 | Symetrie posypu - elektrická                                |
| 605606 | Připojovací ventil solanky DIN                              |
| 605831 | Barva oranžová RAL2011                                      |
| 606152 | Konektor propojovacího kabelu umístěný uvnitř zadního boxu  |
| 606220 | Drtící hřídel i pera z nerez. oceli                         |
| 607768 | Indikátor posypu EpoTector                                  |
| 608055 | Skládací střecha zásobníku                                  |
| 608082 | Rozpojitelný pohon pásu a vynášecích hřídelí                |
| 608134 | Indikátor minimálního množství suchého posypového materiálu |
| 608171 | Systém automatického zastavení plnění solanky               |
| 608408 | Majáky 2x, oranžové 12/24V                                  |
| 608463 | Manipulační oka na bocích zásobníku                         |
| 608479 | centrální mazací boby vynášení a drtící hřídele             |
| 608835 | Šachta rozmetadla krátká - výška ložné plochy 1070-1317mm   |
| 608843 | Ochranný rošt v zásobníku se sklonem s oky 100x100mm        |
| 609029 | Pracovní osvětlení rozmetadla, LED, bílá 9-30 V             |
| 609284 | Ovladač EpoMaster X1  |
| 609286 | Stavitelný držák pro ovladač EpoMaster X1                   |
| 609288 | Rozvodný box pro EpoMaster X1                               |
| 609446 | Nerezový vynášecí hřídel s vačkami 6mm 25x178 L             |
| 610374 | Solankové nádrže 2 x 1590 l. L                              |
| 610761 | Systém zkrápění SH-LS                                       |
| UNP    | zadní výstražná světelná rampa LED                          |
| UNP    | Kontejnrový mezirám   |







## A3. Sněhová radlice teleskopická

**Sněhové pluhy jednostranně vysouvaných vlevo zajištěných  
DP 2L 38 - 47**





**Přehled použitých konstrukčních a bezpečnostních norem :**

Sněhový pluh nové konstrukce je řešen v souladu s platnými konstrukčními a bezpečnostními normami EU  
CNR-UNI 10011  
UNI EN 287 část 1  
UNI EN 288 Část 2, část 3  
UNI EN 11001  
UNI EN 10025  
UNI EN 292 , UNI EN 294  
UNI 1310 , UNI EN 6861  
ČSN EN 15 432 – 1

**Splnění požadavků zadavatele**

**A3 = B3. Sněhová radlice teleskopická:**

- B3.1. zařízení sloužící k mechanickému odstraňování sněhu z vozovky,**
- B3.2. jedná se nové (nepoužívané) zařízení,**
- B3.3. zařízení musí umožňovat montáž na nosič (viz čl. B1 výše) a musí být s nosičem plně kompatibilní,**
- B3.4. celková délka sněhové radlice min. 4 700 mm ( 4 700 mm) v plném roztaženém stavu,**
- B3.5. vlastní těleso radlice ocelové s teleskopicky vysouvanou částí,**
- B3.6. vysouvaný boční díl bude o délce min. 1 000 mm ( 1 000 mm),**
- B3.7. pracovní šířka záběru při plném natočení bude v rozmezí 3 100 až 3 800 mm (3 130 až 3 800 mm),**
- B3.8. barva RAL 2011,**
- B3.9. hmotnost kompletu sněhové radlice, včetně upínacího a zdvihacího mechanismu, včetně systému přetáčení a vysouvání boční části nesmí přesáhnout 1 400 kg celkem (1 360 kg),**
- B3.10. výška sněhové radlice v rozmezí 1 100 až 1 500 mm ( 1 200 mm) včetně horního zakřivení,**
- B3.11. radlice vybavena systémem hydraulického zvedání, spouštění a přetáčení vlevo a vpravo, hydraulického teleskopického rozšiřování směrem vlevo,**
- B3.12. radlice musí být vybavena automatickým systémem hydraulicky řízeného příčného vyvažování, které zajišťuje rovnoměrné sjíždění bříty po celé jeho délce,**
- B3.13. radlice musí být vybavena automatickým systémem regulace přítlaku bříty na vozovku například pomocí hydraulického pružinového akumulátoru montovaného do obvodu spouštění a zvedání,**

- B3.14. břit vulkolanový s ocelovou montážní podložkou,
- B3.15. zajištění radlice při nájezdu na překážku ve dvou úrovních, pružným vulkolanovým břitem a dále současně například dusíkovým akumulátorem, kdy se radlice zaklopí kolem své centrální osy a po přejetí překážky se radlice navrácí do původní pracovní pozice,
- B3.16. oproti bočním rázům musí být radlice zajištěna systémem „by-pasu“ v okruhu přetáčení radlice vlevo a vpravo,
- B3.17. radlice musí umožnit v pracovní poloze na vozovce příčný náklon v rozsahu +/- 15 stupňů tak, aby bylo zajištěno dokonalé kopírování povrchu vozovky,
- B3.18. odstavné nohy mechanicky výškově stavitelné doplněné o odstavný systém s kolečky pro manipulaci po dílně umožňující demontáž a montáž jedním pracovníkem,
- B3.19. výstražné osvětlení LED 24 voltů, rezistentní vůči otřesům a nárazům vzniklým provozem radlice,
- B3.20. výstražné LED prosvětlené obrysové plastové tyče (24 V),
- B3.21. zvýrazňující LED osvětlení vnější levé obrysové hrany radlice zepředu bílé, zezadu červené (24 V),
- B3.22. výstražné praporky, výstražné šrafování,
- B3.23. výstražné bezpečnostní piktogramy dle čs. bezp. norem,
- B3.24. plastová záštita proti úletu sněhu,
- B3.25. radlice s teleskopicky vysouvaným bočním dílem musí zajistit dále tyto funkce: přetáčení vlevo, vpravo s úhlem natočení min. 30 stupňů vlevo (32) a min. 35 stupňů vpravo (32). Funkce přetáčení vlevo, vpravo musí být rovněž zajištěna hydraulickými zámky proti samovolnému přetočení radlice při jejím zatížení sněhem,
- B3.26. vysouvání bočního dílu radlice musí být ovládáno z kabiny řidiče, systém ovládání musí být hydraulický s plynulou regulací,
- B3.27. jištění v transportní poloze - při zvednutí do transportní polohy dochází automaticky k ustavení pozice radlice do vodorovné roviny a radlice je mechanicky zablokována mechanickou pojistkou,
- B3.28. transportní poloha min. 400 mm (400 mm) od úrovně terénu (měřeno na spodní hraně břitu),
- B3.29. k radlici bude dodán návod k obsluze a údržbě v českém jazyce,
- B3.30. radlice bude způsobilá k provozu na pozemních komunikacích v ČR.

**Specifikace :**

Nový výrobek

Těleso pluhu ocelové

Barva RAL 2011

Centrální nosný systém a zvedací zařízení barva RAL 5008 šedomodrá MTM Tech

Stírací břit vulkolanový zesíleného provedení se stírací plochou šířky min. 45 mm takzv.

„kopýtko „

Upínací deska EN 15 432 – 1

Připojení na hydraulickou soustavu vozidla

Plastová polyurethanová robustní záštita proti úletu sněhu

Upínací zařízení standart s pružinovými stabilisátory

Hydraulické spouštění a zvedání pluhu

Hydraulické přetáčení pluhu vlevo- vpravo

Hydraulické plynulé rozšiřování pluhu vlevo

Zajištění pluhu s natočením kolem vodorovné osy pro překonávání překážek s automatickým návratem pluhu do prac. polohy. max. výška překonávané překážky 100 mm

Celková šířka vlastní radlice v zasunutém stavu (délka stíracího břitu) DP2L 38 47

3 800 mm

Celková šířka vlastní radlice ve vysunutém stavu (délka stíracího břitu)

DP2L 38 47

4 700 mm

Pracovní šířka radlice při plném natočení v zasunutém stavu

DP2L 38 47

3 130 mm

Pracovní šířka radlice při plném natočení ve vysunutém stavu

DP2L 38 47

3 800 mm

**HMA** Hydromechanický akumulátor pro kontrolu hmotnosti pluhu**ASHV** Automatický systém hydraul. příčného vyvažování pluhu / chráněno prům. vzorem / sledování příčného sklonu vozovky v rozsahu min. +, - 7°**OVK** Sada opěrných výškově stavitelných kol s nadlehčovacími pružinami

Výstražné vlajky

Výstražné vlajky

**OO** Výstražné osvětlení LED 24 V

Výstražné piktogramy

Výstražné šrafování

Firemní samolepky

**VŠ** Výrobní štítek**ZOO** LED zvýrazňující, prokreslující boční obrysové osvětlení

na levý obrys event. pravý obrys sněhového pluhu /chráněno prům. vzorem /

**VTLUP** Výstražné obrysové tyče Lumifog prosvětlené LED



### **Záruční lhůta :**

Prodávající poskytuje záruku **24 měsíců** .

Po celou dobu garance budou ND a práce poskytovány bezplatně, mimo spotřební materiál a materiál podléhající běžnému opotřebení ( stírací břity, duše, pneu, ochranné záštity, osvětlení, maziva apod. ).

Za předpokladu :

Záruční podmínky jsou platné při dodržení všech ustanovení pro provoz stroje nebo zařízení vyplývajících z návodu k obsluze.

Za předpokladu výhradního používání orig. náhradních dílů po celou dobu garance!!!!

Záruční podmínky jsou platné při dodržení všech ustanovení pro provoz stroje nebo zařízení (předmětu smlouvy) vyplývajících z návodu k obsluze.



**B) Sypací souprava typ B) –**  
**kontejnerové provedení**  
**combi - 1 kus**





## B1. Nákladní automobil

IVECO X-WAY AD 260X42 Z HR OFF



## Základní popis

Model AD300X42Z HR OFF -



|                            |  |
|----------------------------|--|
| USPORÁDÁNÍ PODVOZKU        | 6X4  |
| KABINA                     | STRALIS                                    |
| STRANA PROVOZU             | VPRAVO, VOLANT VLEVO                       |
| VÝKON MOTORU               | C11 420 HP                                 |
| PREVODOVKA                 | ZF TRAXON 12-RYCHLOSTNÍ<br>AUTOMATIZOVANÁ  |
| CELKOVÁ HMOTNOST VOZIDLA   | GVW OR GCW -26-30<br>TONNELLATE            |
| POHÁNĚNÉ NÁPRAVY / REDUKCE | HR-TM DVOJITÁ REDUKCE                      |
| ZAVĚŠENÍ NÁPRAV            | MECHANICKÉ - MECHANICKÉ                    |
| BRZDY                      | KOTOUČOVÉ - KOTOUČOVÉ                      |
| DRUH TŘETÍ NÁPRAVY         | BEZ TŘETÍ NÁPRAVY                          |
| POUŽITÍ                    | USO MIXED                                  |
| DRUH KAROSÉRIE             | PODVOZEK S KABINOU                         |
| VEHICLE SET-UP             | OFF SET-UP                                 |
| ROZVOR                     | 3800                                       |
| BARVA                      | 52028 - ORANŽOVÁ IC 177 RAL<br>2011        |
| PNEUMATIKY                 | 20867 - PNE 385/65R22.5-<br>315/80R22.5REG |

## Standardní výbava

### ELEKTRIKA

|       |                               |
|-------|-------------------------------|
| 02463 | Cruise Control / Tempomat     |
| 02911 | Bez LDWS                      |
| 07889 | Bez ESP                       |
| 77022 | Bez AEBS                      |
| 06315 | Alternátor 90A                |
| 75679 | DSE - Driver Style Evaluation |
| 14861 | Asistent rozjezdu Hill Holder |
| 06814 | Bez ochrany obsluhy vzadu     |
| 06356 | Omezovač rychlosti 90 km/h    |
| 14982 | Ecoswitch přepínač            |

|       |                                |
|-------|--------------------------------|
| 08289 | Ant,kabely pro Toll Collect(D) |
| 14569 | Interface FMS-fleet management |
| 07638 | Akustická signal.zpáteč. vzadu |
| 00278 | CONNECTIVITY BOX 4G            |
| 78714 | Zadní světla se žárovkami      |

### HNACÍ ÚSTROJÍ / PTO

|       |   |
|-------|---|
| 77389 | Funkce Ecoroll                            |
| 08299 | Kompresor 630cm3                          |
| 78041 | Převodovka ZF 12TX 2010 TO                |
| 06234 | Standardní brzdy bez retardéru            |
| 08329 | Bez EcoFleet (možné plné manuální řazení) |
| 05313 | EMISSION EURO VI E                        |
| 78514 | Dvourychlostní zpátečka                   |

### KABINA

|       |  |
|-------|--|
| 00160 | Ocelový přední nárazník černý            |
| 72579 | 2 klíče k vozidlu s imobilizérem         |
| 07275 | Přední spodní plasty kabiny černé        |
| 79467 | Střecha nízké kabiny bílá                |
| 04478 | Halogenové hlavní světlomety             |
| 02650 | Integrovaná klimatizace                  |
| 05534 | Lékárnička                               |
| 06555 | Mlhovky                                  |
| 06851 | Nastavitelné mechanické odpružení kabiny |
| 02714 | Dálkově ovládaná vyhřívaná zrcátka       |
| 07748 | Manuální hydraulické sklápění kabiny     |
| 04384 | Sklopné vnitřní sluneční clony           |
| 75200 | Roleta pro boční okno řidiče             |
| 01905 | Textil. nastavit. sedačka spolujezdce    |
| 08287 | Úložné kapsy na zadní stěně              |
| 72520 | Kabina AD                                |
| 02211 | Reflexní varovný trojúhelník             |
| 07700 | Hydraulický hever                        |

### NÁPRAVY / KOLA

|       |                          |
|-------|--------------------------|
| 72770 | Náhradní kolo bez držáku |
| 06017 | Převod nápravy 4.23      |
| 02307 | Ocelové disky            |

### PODVOZEK

|       |                                       |
|-------|---------------------------------------|
| 02199 | Bez čelní protipodjezdové zábrany     |
| 08294 | Barva podvozku IC575 RAL7021          |
| 04896 | Vzduch. filtr bez bezp. vložky        |
| 02085 | 15pin zásv.pro přívěs,plní ADR        |
| 77038 | Celková hmotnost soupravy 50t         |
| 00127 | Jednookruhové hydraulické řízení      |
| 08273 | Nádrž AdBlue 50 L                     |
| 05689 | 290 L hliníková palivová nádrž vpravo |

|       |                                       |
|-------|---------------------------------------|
| 02314 | Standardní parkovací brzda            |
| 04891 | Svislý vzduchový filtr Heavy Duty     |
| 02094 | Ocelové vzduchojemy                   |
| 75901 | Předfiltr paliva vyhř.s nádržkouRacor |
| 00430 | Pneum. a elektrické vývody pro přívěs |
| 08619 | Baterie vedle sebe na boku rámu       |
| 03181 | Výfuk s koncovkou směrem dolů         |
| 04876 | Zadní převis 1495 mm                  |
| 00159 | Zadní tažná příčka D 120 kN           |
| 00219 | Dva parkovací klíny v držácích        |
| 08550 | Přední parabolická pera               |
| 08553 | Zadní parabolická pera                |

### Ostatní

|       |                                   |
|-------|-----------------------------------|
| 72410 | APU odfuk vzduchu do ovzduší      |
| 73133 | Hnaná kola 315/80R22,5            |
| 79584 | Standardní tepelná izolace kabiny |
| 78512 | Standardní použití                |

## Volitelná výbava

### ELEKTRIKA

|       |  |
|-------|--|
| 78713 | Zásuvka nabíjení baterií, laminární konektor |
| 00129 | Odpojovač baterií ADR v kabině               |
| 02576 | Dvě 220 Ah baterie                           |
| 72485 | Digitální ADR tachograf DTCO 4.0             |

### HNACÍ ÚSTROJÍ / PTO

|       |   |
|-------|---|
| 04572 | Expanz. modul pro PTO a nástavbu                |
| 06366 | PTO motoru 1,14 800-400Nm, lamel.spoj, čerpadlo |
| 78733 | PTO NH/4c díra, PTO ravo, 430Nm                 |
| 78507 | Funkce Rocking Mode pro vyproštění              |

### KABINA

|       |   |
|-------|---|
| 00553 | Ochranné mřížky hlavních světlometů           |
| 02474 | Příprava pro světla na střeše                 |
| 78563 | Tlaková jednotónová houkačka za nárazníkem    |
| 73225 | Radio Bluetooth DAB                           |
| 72536 | Nezávislé vodní topení kabiny 4 kW            |
| 00744 | Zadní okna kabiny                             |
| 00685 | Elektricky vyhřívávané čelní sklo s časovačem |
| 06620 | Vyhř. textil. komf. sedad. řidiče na vzduchu  |

### PODVOZEK

|       |                                       |
|-------|---------------------------------------|
| 00191 | Ochranný štít chladiče a olejové vany |
| 00194 | STD RUP R58.03                        |
| 07805 | Výrobce Rockinger                     |
| 03152 | Aut. tažný hák 50mm D 120kN           |
| 05097 | Zesílený zadní stabilizátor           |
| 14531 | Zesílený přední stabilizátor          |
| 72158 | Technické zatížení 9000-23000 kg      |
| 02342 | ADR přízpůsobení pro typy FL/AT       |

### Ostatní

|       |  |
|-------|--|
| 02548 | Boční obrysová světla (bez montáže pro podvozky)   |
| 72255 | Priorita pedálu plynu před eco omezovačem rychlost |

CCG

### PNEUMATIKY

|       |                                |
|-------|--------------------------------|
| 20867 | Pne 385/65R22.5-315/80R22.5reg |
|-------|--------------------------------|

### Lokální úpravy podvozku v servisu IVECO

montáž světel na zimní údržbu (kabeláž, vypínače)  
 programování PTO  
 osvětlení (blokování) radlice (kabeláž)

Záruka 24 měsíců s omezením do 60 000 km celkového proběhu



# Jednoramenný hákový nosič kontejnerů

### Nosič kontejnerů HYVALIFT "TITAN" T16-49-SK:

- **Jednoramenný nosič kontejnerů – Teleskop + Zalamovací rameno HYVALIFT „TITAN“ T16-49-SK** o výkonu **16 tun** (při výšce šasi podvozku 1050 mm), pro manipulaci, přepravu a sklápění vzad kontejnerů vč. překládání na přívěs, celkové délky od 3100mm do 6000mm (delší než 5600mm pak doporučeno jen s výsuvným nárazníkem), podélníky kontejneru profilu „I“ 180 mm s vnější roztečí 1 060mm, zajišťovacími prvky - dle DIN 30722 díl 1.
- **Posuv sloupu háku** – teleskopem 700mm.
- **Posuv sloupu háku** – zalomením ramene + 1150mm.
- **Optimální max. celková délka** kontejneru s ohledem k těžišti nosiče a pozici zadního výsuvného nárazníku je **od 3600mm do 5600mm**.
- **Úhel sklápění** – 50°(stupňů).
- **Hmotnost** mechanismu vč. náplní - 2100 kg.
- **Výška háku** se zajišťovací gravitační západkou háku **1570 mm** (dle normy DIN 30 722, díl 1 a DIN 14505) na střed oka kontejneru.
- **Zajišťování kontejneru** hydraulické **COMBI-LOCK Vnitřní/Vnější** s ovladačem a světelnou signalizací v kabině.
- **Ovládání** mechanismu pneuovladačem z kabiny vč. blokování funkcí proti nepovoleným manipulacím - odjištění sklápěného kont., sklápění odjištěného kont. a posunu teleskopu zajištěného kont. Nouzové venkovní přímým ovládním hydr. rozvaděče.

**Montáž** mechanismu na podvozek **IVECO X-WAY 6x4 se zadním ocelovým pružením (listová pera)**, celk. hmotnosti 26 tun, krátká kabina, **rozvor mezi 1. a 2. nápravou 3800mm**, **Přední náprava 9000kg**, s vybavením dle vyhl. 341/2002 Sb. ve znění pozdějších změn.

Podvozek musí být vybaven pomocným pohonem na závislém výstupu (PTO př. poměr 0,9 – 1,1) pro hydr. čerpadlo (příruba ISO-7653, hřídel DIN 5462) se zapínáním v kabině s omezením do 1000 ot/min. na výstupu a kroutícím momentem minimálně 400 Nm.

**Barevné provedení** – mimo podvozek na stříkací stoličce v **odstínu ČERNÁ RAL 9005**.

- Jednoramenný nosič kontejnerů **HYVALIFT "TITAN" T16-49-SK** – Teleskop o výkonu 16 tun
- Gravitačně = mechanicky ovládaná (bezpečnostní) západka háku
- Hydraulické zajišťování kontejneru Combi-Lock (Vnitřní/Vnější)
- Přídavné hydraulické jištění aktivních kontejnerů v přední části nosiče vč. ovládání a signalizace v kabině
- Připojení na společnou hydraulickou nádrž (objem min.100lt.) za kabinou **od UNIKONT Group**
- Hydraulická připojovací sada
- Hydr. rozvaděče pneumatický
- Hydraulické pístové čerpadlo 60 lt/min
- Hydraulické vývody pro aktivní kontejner s HNJ – Tlak, Odtok – **vzadu vlevo** ukončené rychlospojkami
- Kohout třicestný s ventilem (přepínání Nosič nebo Rychlospojky)
- Regulační ventil průtoku oleje do hydr. rychlospojek
- Elektrická zásuvka pro připojení aktivního kontejneru s HNJ
- Ovládání pneumatické v kabině se signalizací



- Blokování funkcí proti nepovoleným manipulacím při zajištěném kontejneru
- Nouzové ovládání vně vozidla na rozvaděči
- Hydraulická stabilita vozidla (STAB-JACKS) – podpěry náprav, vymezení hydr. válci pružení zadních per
- Montáž mechanismu na podvozek **IVECO X-WAY 6x4**
- Náplně, zapojení okruhů, zkoušky
- Zápis do TP vozidla dle schválení ZTP, kontroly na STK a následného zápisu do TP na Dopr. inspektorátu

**Dovybavení podvozku bude dle vyhlášky + další příslušenství:**

- Zadní blatníky plastové – jednotlivé přes každou zadní nápravu - zvlášť včetně zástěrek HYVA
- Boční zábrany – proti vklínění – 2x 2ks AL profily
- Reflexní výstražné tabule zadní
- Nápadné reflexní značení (z boku a na zadním nárazníku) dle EHK č.48
- Tabulka max. rychlosti
- Ochranný kryt a mřížka zadních sdružených světel
- Pracovní LED světlo – 1ks – vzadu na konci rámu vozidla
- Monitorovací systém (LED panel v kabině a 1x kamera v ocelové nerez schránce vzadu na konci rámu)



## B2. Sypací nástavba combi



**Sypací nástavba typ B)**

**Výměnná nástavba sypače  
Kombinovaný sypač EPOKE SH4902  
SIRIUS COMBI AST III  
1 ks**

## Technický popis sypačové nástavby Epoke 4902 SIRIUS Combi :

Jedná se nesený, plně automatický sypač , umožňuje provádět ošetření povrchu vozovky jedním z následujících způsobů:

- Posyp suchým materiálem
- Zkrápění kapalinou
- Posyp zkrápěným materiálem (variabilní poměr v rozmezí 10–30%)
- Posyp suchým materiálem zároveň zkrápění postřikovací lišty v libovolném poměru

Technologie ošetření vozovky samostatným postřikem solankou je vhodná především pro preventivní zásahy a mrznoucí srážky. Díky přesné aplikaci solanky se výrazným způsobem omezí ztráty vlivem větru, výřem za vozidlem sypače nebo následnými přejezdy vozidel. Solanka účinkuje ihned a i díky tomu lze docílit **výrazné úspory posypových materiálů**. Vzhledem k tomu, že tato technologie umožňuje výrazné zpřesnění aplikace chemického posypu, tak se taktéž eliminuje dopad na životní prostředí v okolí v okolí vozovek.

### Zásobník sypače

Navržená nástavba je dle zadávací dokumentace v následujících kubaturách:

- objem zásobníku suchého materiálu: zásobník verze krátká S - 5m<sup>3</sup>
- objem nádrží na solanku:  
dvě boční nádrže 2 x 940l = 1 880l  
dva přední moduly 2 x 2 500 l = 5 000l  
**celkem tedy 6 880 l**

Sypač Sirius Combi AST, stejně jako většina ostatních sypačů firmy Epoke, využívá princip s odděleným přepravním pásem umístěným pod zásobníkem .

Princip patentovaný firmou **Epoke A/S** již v roce 1955

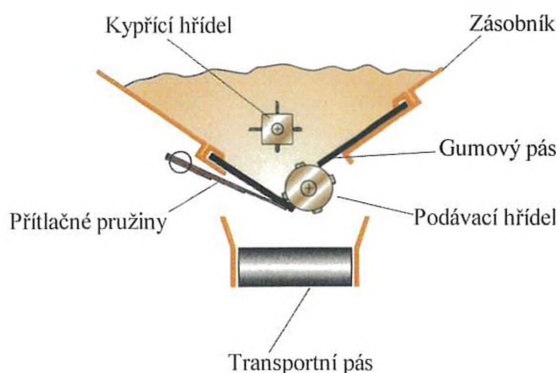

### Popis principu vyprazdňování EPOKE:

Zásobník na posypový materiál a nosný rám jsou spolu svařeny. V zásobníku je vestavěna kypřicí hřídel a dávkovací zařízení. Kypřicí hřídel s lopatkami umístěná nad dávkovacím zařízením se neustále otáčí , čímž promíchává a drtí posypový materiál v zásobníku.

Dávkovací zařízení uložené na dně zásobníku je tvořeno dvěma přítlačnými gumovými pásy a otočnou hřídelí s výstupky - podávací válec, který vynáší posypový materiál v celé délce zásobníku na transportní pás. Regulací přítlaku levého gumového pásu na podávací hřídel je možné nastavovat množství materiálu. Na konci transportního pásu padá posypový materiál pomocí žlábků na rozmetací disk, který zajišťuje jeho sypání na povrch vozovky.

Transportní pás pracuje jen se zatížením cca 12 – 20 kg materiálu oproti řešením s pásem nebo šnekem v zásobníku , kdy je zatížení cca 2000 kg . Díky tomuto způsobu řešení dosahují sypací nástavby Epoke maximálně přesného a spolehlivého dávkování sypaného množství za všech pracovních podmínek.

## Hlavní přednosti principu EPOKE oproti šnekovým nebo pásovým sypačům:

- Nízký záběrový moment při spuštění sypání – nižší odběr výkonu od motoru a nižší spotřeba
- Menší přenosy sil - minimální opotřebení všech komponentů – delší životnost
- Homogenní dodávání materiálu – rozdrobení hrudek
- Předcházení tvorbě můstkového efektu materiálu v zásobníku především u inertního materiálu
- Omezení rizika poškození stroje při vniknutí cizího většího předmětu.
- Rovnoměrné vyprazdňování materiálu po celé délce zásobníku - nemění se těžiště vozidla v průběhu vyprazdňování – snazší ovládání – vyšší bezpečnost a komfort

## Protikorozní povrchová úprava sypačů EPOKE:

Výraznou předností strojů značky EPOKE je **špičková kompletní protikorozní úprava.**

### Skládá se z několika kroků:

1. Tryskání povrchu ocelovou drtí na stupeň SA 2,5 – velmi důkladné otryskání
2. Aplikace zinkového základu (60 µm)
3. Aplikace dvousložkového svrchního laku (160 µm) – celkové vyobrazení viz. níže

Po krocích 2 a 3 jsou lakované součásti sušeny vzduchem a následně v peci při teplotách mezi 65° a 75°C. Plochy vnitřních profilů a obtížně dosažitelných hran jsou ještě ošetřeny ochranným nástřikem. Tato povrchová úprava zajišťuje velice dlouhou životnost a umožňuje na všechny stroje poskytovat prodlouženou záruku prorezavění je 5 let.

Epoke A/S používá pouze barvy bez obsahu olova a ostatních škodlivých těžkých kovů. Kompletní technologie lakování a likvidace zbytkových odpadních barev a ředidel je prováděna dle nejpřísnějších enviromentálních norem a systému řízení kvality ISO. Tato povrchová úprava zajišťuje velice dlouhou životnost



Díky zkušenostem výrobce, jenž tento systém zdokonaluje od roku 1955, dosahují výrobky firmy **Epoke A/S** vysoké technické úrovně při velmi nízkých nákladech na provoz a údržbu.



## Postřikovací lišta s tryskami Spratronic pro aplikaci solanky i pro vyšší rychlosti při údržbě rychlostních komunikací.

Při užití tohoto způsobu aplikace solanky se docílí rovnoměrnější a přesnější aplikace solanky i při vyšších rychlostech. Tím se docílí výrazného snížení ztrát a tudíž úspor chemických materiálů. U klasické aplikace rozmetadlem již dochází k narušení obrazce posypu vlivem rozvíření za vozidlem. Aplikace trubkovým rozmetadlem se díky větším kapkám posypový obrazec zpřesní, ovšem do rychlostí cca 40 – 45 km/h. Řešení s postřikovací lištou funguje spolehlivě do rychlostí až 90 km/h. Speciální trysky Spratronic umožňují pomocí řídicího bloku regulaci šíře v rozsahu 3 -11 m v krocích po 1 m. Toto řešení samozřejmě umožňuje i použití pisku, drtě či jiných obvyklých posypových materiálů.

### Technické parametry:

|                     |   |
|---------------------|---|
| Šíře postřiku:      | 3 -11 m   |
| Technické řešení:   | střední sekce 3 m rovnoměrně za vozidlem – 3 Spratronic trysky<br>8 postraních Spratronic Jet trysek s ovladatelným krokem šíře 1 m                               |
| Pracovní rychlost:  | 10 – 90 km/h  |
| Množství solanky:   | 10 – 40 ml/m <sup>2</sup>   |
| Solankové čerpadlo: | membránové o výkonu až 280 l/min umístěné na pravé straně<br>Samostatné membránové čerpadlo pro klasické zkrápění na rozmetadlo o výkonu 115 l/min na levé straně |



Fotografie provedení na sypači Sirius Combi:



## Technické parametry:

|   |                                 |
|---|---------------------------------|
| Pohon sypače  | od hydraulického systému nosiče |
| Objem zásobníku posypového materiálu                                      | 5 m <sup>3</sup>                |
| Šíře posypu suchého nebo zkrápěného materiálu (10-30%)                    | 2 ÷ 12 m                        |
| Šíře postřiku kapalinou nebo kombinovaným posypem                         | 2 ÷ 11 m                        |
| Sypané množství soli plynule regulovatelné z dálkového ovládání           | 3 – 40 g/m <sup>2</sup>         |
| Aplikované množství kapaliny plynule regulovatelné z dálkového ovládání . | 10 – 40 g/m <sup>2</sup>        |
| Maximální pracovní rychlost   | 90 km/h                         |

## Systém zkrápění

- Sypač S 4409 SIRIUS Combi umožňuje pracovat ve čtyřech režimech posypu.
  - **posyp suchým materiálem**
  - **posyp s variabilním zkrápěním** – kapalina je přiváděna trubkou na rozmetadlo obdobně jako u klasických sypačů Epoke Sirius se zkrápěním. Poměr zkrápění je ovšem možno nastavit variabilně v rozmezí 5 – 30 %
  - **postřik kapalinou** – kapalina je rozstříkována prostřednictvím postřikovací lišty
  - **kombinovaný posyp** suchého materiálu zároveň s postřikem kapalinou ze spodního trubkového rozmetadla
- Zkrápění zajišťuje výkonné membránové čerpadlo, které vylučuje možnost přehřátí a poškození. Čerpadlo je umístěno na boku sypače vedle nádrže a je poháněno vlastním hydromotorem
- Nádrže jsou vzájemně propojeny, což zaručuje rovnoměrné plnění a vyprazdňování
- Velké hadice a ventily o světlosti 2" zajišťují rychlost plnění až 800 litrů za minutu
- plnicí ventil umístěn na dobře přístupném místě vzadu u rozmetadla

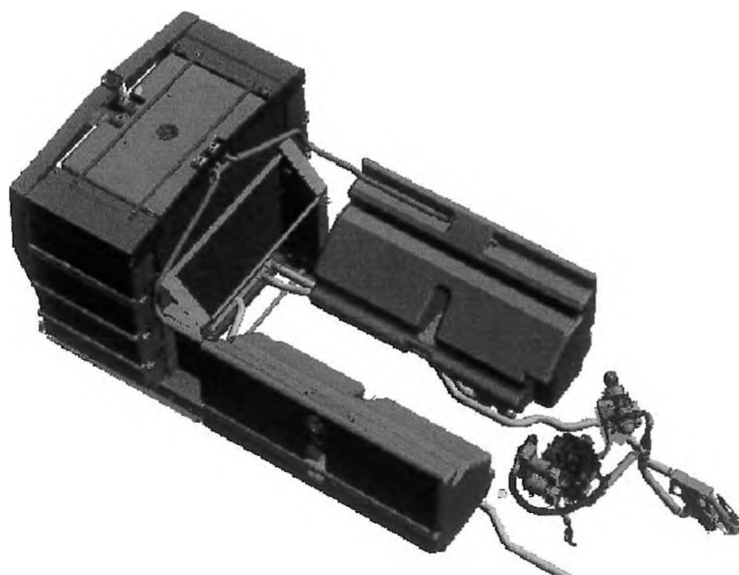

Vyobrazení solankového systému

### Řešení solankového okruhu:

Aplikace solanky je zajištěna dvěma samostatnými čerpadly:

- membránové tříkomorové čerpadlo pro zkrápění na rozmetadle o průtoku max 115 l/min
- membránové šestikomorové čerpadlo pro zkrápění na rozmetadle o průtoku max 295 l/min

Všechny nádrže jsou vyrobeny z vysoce odolného plastu LDPE.

Vyústění přepadu solanky vyvedeno dozadu dolů



Naplnění nádrží je signalizováno elektronicky



Znázornění distribuce solanky prostřednictvím lišty s tryskami Spratronic při údržbě rychlostní komunikace R6 (rychlost cca 80 km/h)



## Elektro-hydraulický systém

Stroje EPOKE jsou osazeny systémem proporčních ventilů které zajišťují maximální přesnost nastavených posypových parametrů.

- Hydromotory pohánějící rozmetací disk a vynášecí šnek jsou opatřeny snímačem otáček, které jsou následně porovnány s nastavenou hodnotou a případné rozdíly jsou automaticky dorovnány. Tato zpětnovazební regulace zajišťuje přesnost nastavených parametrů posypu nezávisle na teplotě hydraulického oleje.
- Systém je schopen dynamické redukce otáček rozmetacího disku podle množství či druhu aplikovaného materiálu, zapnutí zkráplění či množství zkráplěné solanky. Nedochozí tedy ke zkreslování šíře posypu.



## Konstrukce zásobníku

Stroj Epoke Sirius Combi AST je příznačný odlišným způsobem vyprazdňování (viz str.2) Specifická konstrukce Epoke Sirius přináší řadu výhod jak pro obsluhu tak i pro servisní údržbu stroje.:

- Všechny funkční součásti elektro-hydraulického systému jsou umístěny v zadní části stroje v čistém a dobře přístupném prostoru, který je utěsněn proti vniknutí agresivní soli a solanky (krytí IP 44). Samotná elektronická řídicí jednotka umístěna ve speciálním boxu s vyšším stupněm krytí proti vlhkosti.
- Robustní konstrukce zásobníku umožňuje naložení a složení i naplněného stroje na odstavné nohy
- Zásobník se vyrábí v mnoho objemech lze jej optimálně přizpůsobit každému vozidlu.
- Stroj je konstruován stavebnicově a lze jej snadno přestavět z jednoho druhu pohonu na jiný
- Kvůli snadnému přístupu obsahuje sklápěcí šachta rozmetacího disku integrovaný žebřík a plnicí ventil solankových nádrží. V případě potřeby kontroly zásobníku lze snadno vylézt po zabudovaných schůdkách v krytu stroje.(viz obr.)

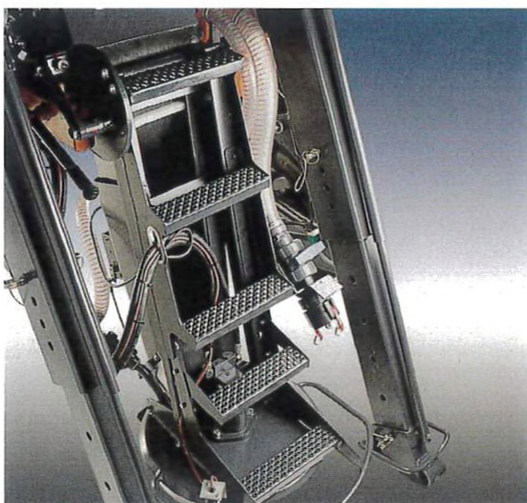

### Bezdotykový indikátor posypu *EpoTector*

- Systém snímání posypu na bázi mikrovln umožňuje indikaci posypu bez kontaktu s posypovým materiálem
- zamezuje vniknutí soli a následnému poškození
- zamezuje mechanickému opotřebení
- nenabourává posypový obrazec
- Patent firmy EPOKE

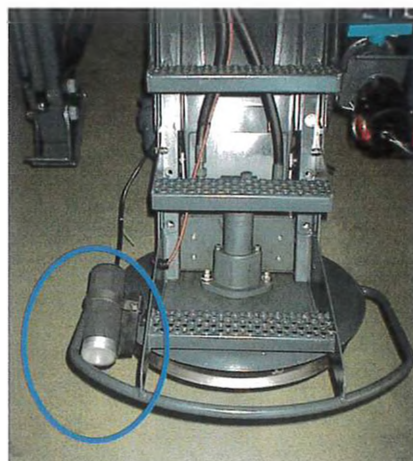

### Standardní stroj EPOKE S 4902 SIRIUS dále obsahuje:

- Epoke systém vyprazdňování sestávající z :
  - drtící hřídele
  - dávkovací hřídele s vačkami
  - pružinového základního nastavení množství posypového materiálu
  - přepravního pásu s pružinově zatíženou stírací klapkou
- Přestavitelné uspořádání nerezového sypacího disku
- Rychlé bezpečnostní zastavení sypacího disku
- Červené nebo bílé pracovní osvětlení rozmetacího disku
- Integrovaný kontrolní žebřík
- Dálkové ovládání EpoMaster X1
- Ochrana proti korozi sestávající z :
  - pískování, žárového pozinkování, základního polyuretanového laku a svrchního polyuretanového laku RAL 2011
  - nátěr všech hydraulických součástí
  - galvanizace a šedý lak všech částí, jako odstavných noh , ochranných sítí atd.
  - ochranný antikoroziční nástřík všech dutin



## Ovladač nové generace EpoMaster X1



### EPOMASTER X1.

Jedná se o zcela nové konstrukční řešení používající současné nejmodernější technologie. Hlavním cílem při vývoji bylo navržení velice jednoduchého, intuitivního a přehledného ovládání s možností všech datových služeb. Ovladač má velký 7" barevný dotykový displej, na kterém se zobrazují všechny nastavené parametry sypače, nebo se pohybuje v menu. Grafika na displeji velmi intuitivně navede obsluhu k jednotlivým funkcím. Na základní funkce jako regulace dávky a šíře posypu zůstaly na ovladači ergonomické otočné regulační prvky.

Krom zjednodušení obsluhy má tato jednotka standardně i tři možnosti datového výstupu pomocí:

- RS 232
- GPRS
- USB

Tato jednotka umožní všechny nastavbové funkce automaticky řízeného posypu podle polohy (EpoSat) nebo podle teploty povrchu vozovky (EpoTherm).

#### **Přehled funkcí dálkového ovládání EpoMaster X1:**

- zapnutí a vypnutí posypu suchého materiálu
- zapnutí a vypnutí předvlhčování posypového materiálu
- tlačítko „BOOST“ - po stisku sypač sype maximální množství posypového materiálu
- zapnutí a vypnutí pracovního osvětlení rozmetacího disku
- zapnutí a vypnutí majáků
- regulace šíře posypu
- samostatné tlačítko na ovládání symetrie zároveň se změnou šíře posypu (př. odstavný pruh)
- regulace symetrie posypu (symetrie, asymetrie)
- regulace množství suchého posypového materiálu
- regulace množství posypu (postřiku) kapaliny
- možnost naprogramování tří skupin posypových parametrů do paměti - změna jedním stiskem
- signalizace posypu s výstražnou kontrolku
- indikace nastavení pozice symetrie posypu
- signalizace minimálního množství posypového materiálu v zásobníku

- signalizace minimální hladiny skrápěcí kapaliny v nádržích na kapalinu
- akustické varovné signály

#### **Veličiny možné odečítat z datového rozhraní RS 232 ovladače EpoMaster X1:**

- aktuální čas,
- datum,
- číslo sypače,
- typ sypače,
- počítadlo kilometrů,
- rychlost,
- posyp (zap/vyp),
- solanka (zap/vyp),
- dvě možnosti externích datových vstupů (zap/vyp př. radlice),
- krok symetrie posypu, dávka posypu (g/m<sup>2</sup>),
- procentuální poměr solanky,
- zapnutí klávesy maximálního posypu,
- kumulativní počítadlo spotřeby suchého posypového materiálu (kg),
- kumulativní počítadlo spotřeby solanky (l),
- šíře posypu (m),
- aktuální druh suchého posypového materiálu (možno zvolit 15 druhů),
- aktuální druh solanky (možno zvolit 5 druhů),
- v případě montáže volitelného snímače teplota vzduchu °C,
- v případě připojení GPS antény přímo do nastavy sypače zeměpisná délka a šířka,
- chybová hlášení nastavy (indikace 15-ti možných závad)

Zpřístupnění technických údajů výstupního rozhraní a veškerá podpora implementace dat ze sypače do Vašeho systému sledování vozidel by bylo provedena zdarma.

Zapojení systému není podmíněno SW od dodavatele nastavy



**Vyobrazení ovladače v režimu kombinovaného posypu**

## Specifikace nástavby

| code   | položka   |
|--------|---|
| 4913   | Sirius Combi AST 4902 5m3 - krátký                          |
| 601242 | barva RAL 2011  |
| 605606 | Připojovací ventil solanky (DIN)                            |
| 606218 | Drtící hřídel nerez - S                                     |
| 608053 | Skládací střecha  |
| 608082 | Spojka rozpojení pásů od vynášecí hřídele                   |
| 608134 | Indikátor minimálního množství suchého posypového materiálu |
| 608250 | Vynášecí pás  |
| 608408 | Oranžový maják 2x 12/24V                                    |
| 608488 | Centrálně vyvedené maznice                                  |
| 608717 | Servomotor symetrie posypu                                  |
| 608723 | indikátor posypu EpoTector                                  |
| 608841 | Ochranný rošt v zásobníku 100x100mm - pro zásobník S        |
| 608890 | Postřikovací lišta  |
| 608921 | Zásobník krátký 5m3   |
| 609029 | Pracovní světlení, LED, bílé 9-30 V                         |
| 609056 | Hydraulický filtr   |
| 609149 | Šachta rozmetadla dlouhá 1415-1770mm                        |
| 609158 | Zakrytování šachty rozmetadla                               |
| 609284 | EpoMaster X1dálkový ovladač                                 |
| 609286 | stavitelný držák ovladače                                   |
| 609287 | Rozvodný box, standard (X1)                                 |
| 609444 | Nerezový vynášecí hřídel s 6mm vačkami 25x178 S             |
| 610796 | Zkrápění na rozmetadle                                      |
| 610816 | Hydraulický systém SH LS 4902                               |
| 610867 | Postranní solankové nádrže 2x940 l                          |
| 610893 | Systém zkrápění S4902                                       |
| 611013 | S12 řídicí jednotka SH4902ES šíře postřiku 3-11m 2017       |
| 611201 | Přední nádrž 5000 l   |
| 611223 | Indikátor hladiny solanky/autostop Hella                    |

Nástavba sypače v této specifikaci zcela splňuje všechny body specifikace pro B2. Sypací nástavba - kombi





## B3. Sněhová radlice teleskopická

**Sněhové pluhy jednostranně vysouvaných vlevo zajištěných  
DP 2L 38 - 47**







**Přehled použitých konstrukčních a bezpečnostních norem :**

Sněhový pluh nové konstrukce je řešen v souladu s platnými konstrukčními a bezpečnostními normami EU  
CNR-UNI 10011  
UNI EN 287 část 1  
UNI EN 288 Část 2, část 3  
UNI EN 11001  
UNI EN 10025  
UNI EN 292 , UNI EN 294  
UNI 1310 , UNI EN 6861  
ČSN EN 15 432 – 1

**Splnění požadavků zadavatele**

**A3 = B3. Sněhová radlice teleskopická:**

- B3.1. zařízení sloužící k mechanickému odstraňování sněhu z vozovky,
- B3.2. jedná se nové (nepoužívané) zařízení,
- B3.3. zařízení musí umožňovat montáž na nosič (viz čl. B1 výše) a musí být s nosičem plně kompatibilní,
- B3.4. celková délka sněhové radlice min. 4 700 mm ( 4 700 mm) v plném roztaženém stavu,
- B3.5. vlastní těleso radlice ocelové s teleskopicky vysouvanou částí,
- B3.6. vysouvaný boční díl bude o délce min. 1 000 mm ( 1 000 mm),
- B3.7. pracovní šířka záběru při plném natočení bude v rozmezí 3 100 až 3 800 mm (3 130 až 3 800 mm),
- B3.8. barva RAL 2011,
- B3.9. hmotnost kompletu sněhové radlice, včetně upínacího a zdvihacího mechanismu, včetně systému přetáčení a vysouvání boční části nesmí přesáhnout 1 400 kg celkem (1 360 kg),
- B3.10. výška sněhové radlice v rozmezí 1 100 až 1 500 mm ( 1 200 mm) včetně horního zakřivení,
- B3.11. radlice vybavena systémem hydraulického zvedání, spouštění a přetáčení vlevo a vpravo, hydraulického teleskopického rozšiřování směrem vlevo,
- B3.12. radlice musí být vybavena automatickým systémem hydraulicky řízeného příčného vyvažování, které zajišťuje rovnoměrné sjíždění bříty po celé jeho délce,
- B3.13. radlice musí být vybavena automatickým systémem regulace přítlaku bříty na vozovku například pomocí hydraulického pružinového akumulátoru montovaného do obvodu spouštění a zvedání,

- B3.14. břit vulkolanový s ocelovou montážní podložkou,
- B3.15. zajištění radlice při nájezdu na překážku ve dvou úrovních, pružným vulkolanovým břitem a dále současně například dusíkovým akumulátorem, kdy se radlice zaklopí kolem své centrální osy a po přejetí překážky se radlice navrácí do původní pracovní pozice,
- B3.16. oproti bočním rázům musí být radlice zajištěna systémem „by-pasu“ v okruhu přetáčení radlice vlevo a vpravo,
- B3.17. radlice musí umožnit v pracovní poloze na vozovce příčný náklon v rozsahu +/- 15 stupňů tak, aby bylo zajištěno dokonalé kopírování povrchu vozovky,
- B3.18. odstavné nohy mechanicky výškově stavitelné doplněné o odstavný systém s kolečky pro manipulaci po dílně umožňující demontáž a montáž jedním pracovníkem,
- B3.19. výstražné osvětlení LED 24 voltů, rezistentní vůči otřesům a nárazům vzniklým provozem radlice,
- B3.20. výstražné LED prosvětlené obrysové plastové tyče (24 V),
- B3.21. zvýrazňující LED osvětlení vnější levé obrysové hrany radlice zepředu bílé, zezadu červené (24 V),
- B3.22. výstražné praporky, výstražné šrafování,
- B3.23. výstražné bezpečnostní piktogramy dle čs. bezp. norem,
- B3.24. plastová záštita proti úletu sněhu,
- B3.25. radlice s teleskopicky vysouvaným bočním dílem musí zajistit dále tyto funkce: přetáčení vlevo, vpravo s úhlem natočení min. 30 stupňů vlevo (32) a min. 35 stupňů vpravo (32). Funkce přetáčení vlevo, vpravo musí být rovněž zajištěna hydraulickými zámky proti samovolnému přetočení radlice při jejím zatížení sněhem,
- B3.26. vysouvání bočního dílu radlice musí být ovládáno z kabiny řidiče, systém ovládání musí být hydraulický s plynulou regulací,
- B3.27. jištění v transportní poloze - při zvednutí do transportní polohy dochází automaticky k ustavení pozice radlice do vodorovné roviny a radlice je mechanicky zablokována mechanickou pojistkou,
- B3.28. transportní poloha min. 400 mm (400 mm) od úrovně terénu (měřeno na spodní hraně břitu),
- B3.29. k radlici bude dodán návod k obsluze a údržbě v českém jazyce,
- B3.30. radlice bude způsobilá k provozu na pozemních komunikacích v ČR.

**Specifikace :**

Nový výrobek

Těleso pluhu ocelové

Barva RAL 2011

Centrální nosný systém a zvedací zařízení barva RAL 5008 šedomodrá MTM Tech

Stírací břit vulkolanový zesíleného provedení se stírací plochou šířky min. 45 mm takzv.

„kopýtko „

Upínací deska EN 15 432 – 1

Připojení na hydraulickou soustavu vozidla

Plastová polyurethanová robustní záštita proti úletu sněhu

Upínací zařízení standart s pružinovými stabilisátory

Hydraulické spouštění a zvedání pluhu

Hydraulické přetáčení pluhu vlevo- vpravo

Hydraulické plynulé rozšiřování pluhu vlevo

Zajištění pluhu s natočením kolem vodorovné osy pro překonávání překážek s automatickým návratem pluhu do prac. polohy. max. výška překonávané překážky 100 mm

Celková šířka vlastní radlice v zasunutém stavu (délka stíracího břitu) DP2L 38 47  
3 800 mm

Celková šířka vlastní radlice ve vysunutém stavu (délka stíracího břitu)

DP2L 38 47 4 700 mm

Pracovní šířka radlice při plném natočení v zasunutém stavu

DP2L 38 47 3 130 mm

Pracovní šířka radlice při plném natočení ve vysunutém stavu

DP2L 38 47 3 800 mm

**HMA** Hydromechanický akumulátor pro kontrolu hmotnosti pluhu**ASHV** Automatický systém hydraul. příčného vyvažování pluhu / chráněno prům. vzorem/  
sledování příčného sklonu vozovky v rozsahu min. +/- 7°**OVK** Sada opěrných výškově stavitelných kol s nadlehčovacími pružinami

Výstražné vlajky

Výstražné vlajky

**OO** Výstražné osvětlení LED 24 V

Výstražné piktogramy

Výstražné šrafování

Firemní samolepky

**VŠ** Výrobní štítek**ZOO** LED zvýrazňující, prokreslující boční obrysové osvětlení

na levý obrys event. pravý obrys sněhového pluhu /chráněno prům. vzorem /

**VTLUP** Výstražné obrysové tyče Lumifog prosvětlené LED



### **Záruční lhůta :**

Prodávající poskytuje záruku **24 měsíců** .

Po celou dobu garance budou ND a práce poskytovány bezplatně, mimo spotřební materiál a materiál podléhající běžnému opotřebení ( stírací bříty, duše, pneu, ochranné záštity, osvětlení, maziva apod. ).

Za předpokladu :

Záruční podmínky jsou platné při dodržení všech ustanovení pro provoz stroje nebo zařízení vyplývajících z návodu k obsluze.

Za předpokladu výhradního používání orig. náhradních dílů po celou dobu garance!!!!

Záruční podmínky jsou platné při dodržení všech ustanovení pro provoz stroje nebo zařízení (předmětu smlouvy) vyplývajících z návodu k obsluze.

Příloha č. 3

Oceněný soupis Zboží

|                        | Cena bez DPH / ks | počet ks | Celková cena bez DPH | DPH                | Celková cena s DPH  |
|------------------------|-------------------|----------|----------------------|--------------------|---------------------|
| Sypací souprava Typ A) | 5 985 000,-       | 4        | 23 940 000,-         | 5 027 400,-        | 28 967 400,-        |
| Sypací souprava Typ B) | 6 340 000,-       | 1        | 6 340 000,-          | 1 331 400,-        | 7 671 400,-         |
| <b>Celkem</b>          |                   |          | <b>30 280 000,-</b>  | <b>6 358 800,-</b> | <b>36 638 800,-</b> |

## Příloha č. 4

### Seznam poddodavatelů

a) Prodávající nevyužije při plnění předmětu Smlouvy žádných poddodavatelů.

b) ~~Prodávající využije při plnění předmětu Smlouvy následujících poddodavatelů:~~

~~1. jméno/název: [doplň dodavatel]  
se sídlem: [doplň dodavatel]  
IČO: [doplň dodavatel]  
rozsah plnění: [doplň dodavatel]~~

~~2. jméno/název: [doplň dodavatel]  
se sídlem: [doplň dodavatel]  
IČO: [doplň dodavatel]  
rozsah plnění: [doplň dodavatel]~~

~~3. jméno/název: [doplň dodavatel]  
se sídlem: [doplň dodavatel]  
IČO: [doplň dodavatel]  
rozsah plnění: [doplň dodavatel]~~

Společnost Unikont Group s.r.o., **nevyužije žádné poddodavatele** v rámci plnění této veřejné zakázky

**Příloha č. 5**

**Smlouva o zpracování osobních údajů (vzor)**

[Pozn. pro dodavatele: Tato vzorová smlouva se jako příloha smlouvy na plnění předmětu veřejné zakázky do nabídky přikládá nevyplněná a nepodepsaná]

## Smlouva o zpracování osobních údajů

uzavřená níže uvedeného dne, měsíce a roku mezi:

### Ředitelství silnic a dálnic ČR

se sídlem Na Pankráci 546/56, 140 00 Praha 4  
IČO: 65993390  
DIČ: CZ65993390  
právní forma: příspěvková organizace  
bankovní spojení: [redacted]  
[případně bude uveden jiný bankovní účet s ohledem na druh akce]  
zastoupeno: [bude doplněna osoba, která bude podepisovat smlouvu]  
kontaktní osoba ve věcech smluvních: [bude doplněno]  
e-mail: [bude doplněno]  
tel: [bude doplněno]  
kontaktní osoba ve věcech technických: Pověřenec pro ochranu osobních údajů (DPO)  
e-mail: dpo@rsd.cz  
tel: [redacted]  
(dále jen „Správce“)

a

### [Zpracovatel doplní svůj název]

se sídlem [doplní zpracovatel]  
IČO: [doplní zpracovatel]  
DIČ: [doplní zpracovatel]  
zápis v obchodním rejstříku: [doplní zpracovatel]  
právní forma: [doplní zpracovatel]  
bankovní spojení: [doplní zpracovatel]  
zastoupen: [doplní zpracovatel]  
kontaktní osoba ve věcech smluvních: [doplní zpracovatel]  
e-mail: [doplní zpracovatel]  
tel: [doplní zpracovatel]  
kontaktní osoba ve věcech technických: [doplní zpracovatel]  
e-mail: [doplní zpracovatel]  
tel: [doplní zpracovatel]  
(dále jen „Zpracovatel“ nebo „Prvotní Zpracovatel“)

(Správce a Zpracovatel společně dále také jako „Smluvní strany“)



## Preambule

Vzhledem k tomu, že Zpracovatel v průběhu poskytování Služeb a/nebo Produktů Správci může zpracovávat Osobní údaje Správce, považují Smluvní strany za zásadní, aby při zpracování těchto osobních údajů byla zajištěna vysoká úroveň ochrany práv a svobod fyzických osob ve vztahu k takovému zpracování osobních údajů a toto zpracování bylo v souladu s Předpisy na ochranu osobních údajů, a to zejm. s Nařízením Evropského parlamentu a Rady (EU) č. 2016/679 ze dne 27. dubna 2016 o ochraně fyzických osob v souvislosti se zpracováním osobních údajů a o volném pohybu těchto údajů a o zrušení směrnice 96/46/ES (obecné nařízení o ochraně osobních údajů), a proto Smluvní strany uzavírají tuto smlouvu o ochraně osobních údajů (dále jen „**Smlouva**“).

## 1 Definice

Pro účely této Smlouvy se následující pojmy vykládají takto:

„**EHP**“ se rozumí Evropský hospodářský prostor.

„**GDPR**“ se rozumí Nařízení Evropského parlamentu a Rady (EU) č. 2016/679 ze dne 27. dubna 2016 o ochraně fyzických osob v souvislosti se zpracováním osobních údajů a o volném pohybu těchto údajů a o zrušení směrnice 96/46/ES (obecné nařízení o ochraně osobních údajů) ve znění opravy uveřejněné v Úředním věstníku Evropské unie L 119 ze dne 4. května 2016.

„**Hlavní smlouvou**“ se rozumí smluvní vztah či smluvní vztahy založené mezi Správce a Zpracovatelem na základě uzavřených platných a účinných smluv vymezených v příloze č. 1 této Smlouvy.

„**Osobními údaji Správce**“ se rozumí osobní údaje popsané v příloze č. 1 této Smlouvy a veškeré další osobní údaje zpracovávané Zpracovatelem jménem Správce podle a/nebo v souvislosti s Hlavní smlouvou.

„**Podzpracovatelem**“ se rozumí jakýkoli zpracovatel osobních údajů (včetně jakékoli třetí strany) zapojený Zpracovatelem do zpracování Osobních údajů Správce jménem Správce. Za podmíněk stanovených touto Smlouvou je Podzpracovatel oprávněn zapojit do zpracování Osobních údajů Správce dalšího Podzpracovatele (tzv. řetězení podzpracovatelů).

„**Pokynem**“ se rozumí písemný pokyn Správce Zpracovateli týkající se zpracování Osobních údajů Správce. Zpracovatel je povinen kdykoliv v průběhu zpracování osobních údajů prokázat existenci a obsah Pokynu.

„**Porušením zabezpečení osobních údajů**“ se rozumí takové porušení zabezpečení osobních údajů, které vede nebo může přímo vést k neoprávněnému přístupu nebo k neoprávněné či nahodilé změně, zničení, vyzrazení či ztrátě osobních údajů, případně k neoprávněnému vyzrazení nebo přístupu k uloženým, přenášeným nebo jinak zpracovávaným Osobním údajům Správce.

„**Produkty**“ se rozumí Produkty, které má Zpracovatel poskytnout Správci dle Hlavní smlouvy.

„**Předpisy o ochraně osobních údajů**“ se rozumí Nařízení Evropského parlamentu a Rady (EU) č. 2016/679 ze dne 27. dubna 2016 o ochraně fyzických osob v souvislosti se zpracováním osobních údajů a o volném pohybu těchto údajů a o zrušení směrnice 96/46/ES (obecné nařízení o ochraně osobních údajů) ve znění opravy uveřejněné v Úředním věstníku Evropské unie L 119 ze dne 4. května 2016, jakož i veškeré národní předpisy upravující ochranu osobních údajů.

„**Schválenými Podzpracovateli**“ se rozumějí: (a) Podzpracovatelé uvedení v příloze č. 3 této Smlouvy (autorizované předání Osobních údajů Správce); a (b) případně další dílčí Podzpracovatelé předem písemně povolení Správcem v souladu se kapitolou 6 této Smlouvy. Nejedná se o osoby, které zpracovávají osobní údaje pro zpracovatele na základě pracovní smlouvy, dohody o provedení práce či dohody o pracovní činnosti nebo osoby, které se při provádění svých služeb, tj. plnění smlouvy s objednatelem (jinak zpracovatelem osobních údajů), mohou pouze nahodile dostat do styku s osobními údaji, aniž by osobní údaje jakkoliv zpracovávaly.

„**Službami**“ se rozumí Služby, které má Zpracovatel poskytnout Správci podle Hlavní smlouvy.

„**Standardními smluvními doložkami**“ se rozumí standardní smluvní doložky pro předávání osobních údajů zpracovatelům usazeným ve třetích zemích schválené rozhodnutím Evropské komise 2010/87/EU ze dne 5. února 2010, nebo jakýkoli soubor ustanovení schválených Evropskou komisí, který je mění, doplňuje nebo nahrazuje.

„**Třetí zemí**“ se rozumí jakákoli země mimo EU/EHP, s výjimkou případů, kdy je tato země předmětem platného a účinného rozhodnutí Evropské komise o odpovídající ochraně osobních údajů ve třetích zemích.

„**Vymazáním**“ se rozumí odstranění nebo zničení Osobních údajů Správce tak, aby nemohly být obnoveny nebo rekonstruovány.

„**Zásadami zpracování osobních údajů**“ se rozumí zásada zákonnosti, korektnosti, transparentnosti, účelového omezení, minimalizace údajů, přesnosti, omezení uložení, integrity a důvěrnosti. Smluvní strany berou na vědomí, že jakékoliv zpracování osobních údajů či jakýkoliv výklad této Smlouvy musí být v souladu s těmito zásadami. Dokument Zásady zpracování osobních údajů je k dispozici na internetových stránkách [www.rsd.cz](http://www.rsd.cz) v záložce Organizace pod odkazem GDPR.

„**Zpracování**“, „**správce**“, „**zpracovatel**“, „**subjekt údajů**“, „**osobní údaje**“, „**zvláštní kategorie osobních údajů**“ a jakékoli další obecné definice neuvedené v této Smlouvě nebo v Hlavní smlouvě mají stejný význam jako v GDPR.

## 2 Podmínky zpracování Osobních údajů Správce

- 2.1 V průběhu poskytování Služeb a/nebo Produktů Správci podle Hlavní smlouvy je Zpracovatel oprávněn zpracovávat Osobní údaje Správce jménem Správce pouze za podmínek této Smlouvy a na základě Pokynů Správce. Zpracovatel se zavazuje, že bude po celou dobu zpracování dodržovat následující ustanovení týkající se ochrany Osobních údajů Správce.
- 2.2 V rozsahu požadovaném platnými a účinnými Předpisy o ochraně osobních údajů musí Zpracovatel získat a uchovávat veškeré potřebné licence, oprávnění a povolení potřebné k zpracování Osobních údajů Správce včetně osobních údajů uvedených v příloze č. 1 této Smlouvy.
- 2.3 Zpracovatel musí dodržovat veškerá technická a organizační opatření pro splnění požadavků uvedených v této Smlouvě a jejích přílohách. Zpracovatel je dále povinen dbát Zásad zpracování osobních údajů a za všech okolností tyto zásady dodržovat.
- 2.4 Pro účely komunikace a zajištění součinnosti Správce a Zpracovatele navzájem (zejm. v případech porušení zabezpečení osobních údajů, předávání žádostí subjektů údajů), není-li v konkrétním případě určeno jinak, pověřily Smluvní strany tyto osoby:

2.4.1 osoba pověřená Správcem: [REDACTED]

2.4.2 osoba pověřená Zpracovatelem: [doplň zpracovatel], e-mail: [doplň zpracovatel], tel: [doplň zpracovatel].

Obě strany jsou povinny na zaslání podání neprodleně reagovat nejpozději však do 48 hodin od zaslání.

### 3 Zpracování Osobních údajů Správce

- 3.1 Zpracovatel zpracovává Osobní údaje Správce pouze pro účely plnění Hlavní smlouvy nebo pro plnění poskytované na základě Hlavní smlouvy (viz příloha č. 1 této Smlouvy). Zpracovatel nesmí zpracovávat, předávat, upravovat nebo měnit Osobní údaje Správce nebo zveřejnit či povolit zveřejnění Osobních údajů Správce jiné třetí osobě jinak než v souladu s touto Smlouvou nebo s Pokyny Správce, pokud takové zveřejnění není vyžadováno právem EU nebo členského státu, kterému Zpracovatel podléhá. Zpracovatel v rozsahu povoleném takovým zákonem informuje Správce o tomto zákonném požadavku před zahájením zpracování Osobních údajů Správce a dodržuje pokyny Správce, aby co nejvíce omezil rozsah zveřejnění.
- 3.2 Zpracovatel neprodleně nebo bez zbytečného odkladu od obdržení Pokynu informuje Správce v případě, kdy podle jeho názoru vzhledem k jeho odborným znalostem a zkušenostem takový Pokyn porušuje Předpisy o ochraně osobních údajů.
- 3.3 Zpracovatel bere na vědomí, že není oprávněn určit účely a prostředky zpracování Osobních údajů Správce a pokud by Zpracovatel toto porušil, považuje se ve vztahu k takovému zpracování za správce.
- 3.4 Pro účely zpracování uvedeného výše tímto Správce instruuje Zpracovatele, aby předával Osobní údaje Správce příjemcům ve třetích zemích uvedených v příloze č. 3 této Smlouvy (Autorizované předávání Osobních údajů Správce) vždy za předpokladu, že taková osoba splní požadavky uvedené v kapitole 6 této Smlouvy.

### 4 Spolehlivost Zpracovatele

- 4.1 Zpracovatel učiní přiměřené kroky, aby zajistil spolehlivost každého zaměstnance, jeho zástupce nebo dodavatele, kteří mohou mít přístup k Osobním údajům Správce, přičemž zajistí, aby byl přístup omezen výhradně na ty osoby, jejichž činnost vyžaduje přístup k příslušným Osobním údajům Správce. Zpracovatel vede seznam osob oprávněných zpracovávat osobní údaje Správce a osob, které mají k těmto osobním údajům přístup, přičemž sleduje a pravidelně přezkoumává, že se jedná o osoby dle tohoto odstavce.
- 4.2 Zpracovatel musí zajistit, aby všechny osoby, které zapojil do zpracování Osobních údajů Správce:
  - 4.2.1 byly informovány o důvěrné povaze Osobních údajů Správce a byly si vědomy povinností Zpracovatele vyplývajících z této Smlouvy, Hlavní smlouvy, Pokynů a platných a účinných Předpisů o ochraně osobních údajů, a zavázaly se tyto povinnosti dodržovat ve stejném rozsahu, zejm. aby zachovávaly mlčenlivost o osobních údajích a přijatých opatřeních k jejich ochraně, a to i po skončení jejich pracovněprávního nebo jiného smluvního vztahu ke Zpracovateli;
  - 4.2.2 byly přiměřeně školeny/certifikovány ve vztahu k Předpisům o ochraně osobních údajů nebo dle Pokynů Správce;
  - 4.2.3 podléhaly závazku důvěrnosti nebo profesním či zákonným povinnostem zachovávat mlčenlivost;
  - 4.2.4 používaly pouze bezpečný hardware a software a dodržovaly zásady bezpečného používání výpočetní techniky;

- 4.2.5 podléhaly procesům autentizace uživatelů a přihlašování při přístupu k Osobním údajům Správce v souladu s touto Smlouvou, Hlavní smlouvou, Pokyny a platnými a účinnými Předpisy o ochraně osobních údajů;
- 4.2.6 zabránily neoprávněnému čtení, pozměnění, smazání či zneprístupnění Osobních údajů Správce, nevytvářely kopie nosičů osobních údajů pro jinou než pracovní potřebu a neumožnily takové jednání ani jiným osobám a případně neprodleně, nejpozději však do 24 hodin od vzniku, hlásily jakékoliv důvodné podezření na ohrožení bezpečnosti osobních údajů, a to osobě uvedené v kapitole 2 této Smlouvy.

## 5 Zabezpečení osobních údajů

- 5.1 S přihlédnutím ke stavu techniky, nákladům na provedení, povaze, rozsahu, kontextu a účelům zpracování i k různě pravděpodobným a různě závažným rizikům pro práva a svobody fyzických osob, provede Zpracovatel vhodná technická a organizační opatření (příloha č. 2 této Smlouvy), aby zajistil úroveň zabezpečení odpovídající danému riziku, případně včetně:
  - 5.1.1 pseudonymizace a šifrování osobních údajů;
  - 5.1.2 schopnosti zajistit neustálou důvěrnost, integritu, dostupnost a odolnost systémů a služeb zpracování;
  - 5.1.3 schopnosti obnovit dostupnost osobních údajů a přístup k nim včas v případě fyzických či technických incidentů;
  - 5.1.4 procesu pravidelného testování, posuzování a hodnocení účinnosti zavedených technických a organizačních opatření pro zajištění bezpečnosti zpracování.
- 5.2 Při posuzování vhodné úrovně bezpečnosti se zohlední rizika, která představuje zpracování, zejména náhodné nebo protiprávní zničení, ztráta, pozměňování, neoprávněné zpřístupnění předávaných, uložených nebo jinak zpracovávaných osobních údajů, nebo neoprávněný přístup k nim.
- 5.3 V případě zpracování osobních údajů více správců je Zpracovatel povinen zpracovávat takové osobní údaje odděleně.
- 5.4 Konkrétní podmínky zabezpečení jsou uvedeny v příloze č. 2 této Smlouvy a dále v Pokynech.

## 6 Další Podzpracovatelé

- 6.1 Zpracovatel je oprávněn použít ke zpracování Osobních údajů Správce další Podzpracovatele uvedené v příloze č. 3 této Smlouvy. Jiné Podzpracovatele je Zpracovatel oprávněn zapojit do zpracování pouze s předchozím písemným povolením Správce.
- 6.2 Zpracovatel je povinen u každého Podzpracovatele:
  - 6.2.1 poskytnout Správci úplné informace o zpracování, které má provádět takový Podzpracovatel;
  - 6.2.2 zajistit náležitou úroveň ochrany Osobních údajů Správce, včetně dostatečných záruk pro provedení vhodných technických a organizačních opatření dle této Smlouvy, Hlavní Smlouvy, Pokynů a platných a účinných Předpisů na ochranu osobních údajů;
  - 6.2.3 zahrnout do smlouvy mezi Zpracovatelem a každým dalším Podzpracovatelem podmínky, které jsou shodné s podmínkami stanovenými v této Smlouvě. Pro vyloučení pochybností si Smluvní strany ujednávají, že v případě tzv. řetězení zpracovatelů (tj. uzavírání smlouvy o zpracování osobních údajů mezi podzpracovateli) musí tyto smlouvy splňovat podmínky dle této Smlouvy. Na požádání poskytne Zpracovatel Správci kopii svých smluv s dílčími Podzpracovateli

- a v případě řetězení podzpracovatelů i kopii smluv uzavřených mezi dalšími Podzpracovateli;
- 6.2.4 v případě předání Osobních údajů Správce mimo EHP zajistit ve smlouvách mezi Zpracovatelem a každým dalším Podzpracovatelem Standardní smluvní doložky nebo jiný mechanismus, který předem schválí Správce, aby byla zajištěna odpovídající ochrana předávaných Osobních údajů Správce;
- 6.2.5 zajistit plnění všech povinností nezbytných pro zachování plné odpovědnosti vůči Správci za každé selhání každého dílčího Podzpracovatele při plnění jeho povinností v souvislosti se zpracováním Osobních údajů Správce.

## 7 Plnění práv subjektů údajů

- 7.1 Subjekt údajů má na základě své žádosti zejména právo získat od Správce informace týkající se zpracování svých osobních údajů, žádat jejich opravu či doplnění, podávat námitky proti zpracování svých osobních údajů či žádat jejich výmaz.
- 7.2 Vzhledem k povaze zpracovávání Zpracovatel napomáhá Správci při provádění vhodných technických a organizačních opatření pro splnění povinností Správce reagovat na žádosti o uplatnění práv subjektu údajů.
- 7.3 Zpracovatel neprodleně oznámí Správci, pokud obdrží od subjektu údajů, orgánu dohledu a/nebo jiného příslušného orgánu žádost podle platných a účinných Předpisů o ochraně osobních údajů, pokud se jedná o Osobní údaje Správce.
- 7.4 Zpracovatel spolupracuje se Správce dle jeho potřeb a Pokynů tak, aby Správci umožnil jakýkoli výkon práv subjektu údajů podle Předpisů o ochraně osobních údajů, pokud jde o Osobní údaje Správce, a vyhověl jakémukoli požadavku, dotazu, oznámení nebo šetření dle Předpisů o ochraně osobních údajů nebo dle této Smlouvy, což zahrnuje:
- 7.4.1 poskytnutí veškerých údajů požadovaných Správce v přiměřeném časovém období specifikovaném Správce, a to ve všech případech a včetně úplných podrobností a kopií stížnosti, sdělení nebo žádosti a jakýchkoli Osobních údajů Správce, které Zpracovatel ve vztahu k subjektu údajů zpracovává;
- 7.4.2 poskytnutí takové asistence, kterou může Správce rozumně požadovat, aby mohl vyhovět příslušné žádosti ve lhůtách stanovených Předpisy o ochraně osobních údajů;
- 7.4.3 implementaci dodatečných technických a organizačních opatření, které může Správce rozumně požadovat, aby mohl účinně reagovat na příslušné stížnosti, sdělení nebo žádosti.

## 8 Porušení zabezpečení osobních údajů

- 8.1 Zpracovatel je povinen bez zbytečného odkladu a v každém případě nejpozději do 24 hodin od zjištění porušení informovat Správce o tom, že došlo k porušení zabezpečení Osobních údajů Správce nebo existuje důvodné podezření z porušení zabezpečení Osobních údajů Správce. Zpracovatel poskytne Správci dostatečné informace, které mu umožní splnit veškeré povinnosti týkající ohlašování a oznamování případů porušení zabezpečení osobních údajů podle Předpisů o ochraně osobních údajů. Takové oznámení musí přinejmenším:
- 8.1.1 popisovat povahu porušení zabezpečení osobních údajů, kategorie a počty dotčených subjektů údajů a kategorie a specifikace záznamů o osobních údajích;
- 8.1.2 jméno a kontaktní údaje pověřence pro ochranu osobních údajů Zpracovatele nebo jiného příslušného kontaktu, od něhož lze získat více informací;
- 8.1.3 popisovat odhadované riziko a pravděpodobné důsledky porušení zabezpečení osobních údajů;

- 8.1.4 popisovat opatření přijatá nebo navržená k řešení porušení zabezpečení osobních údajů.
- 8.2 Zpracovatel spolupracuje se Správcem a podniká takové přiměřené kroky, které jsou řízeny Správcem, aby napomáhal vyšetřování, zmírňování a nápravě každého porušení osobních údajů.
- 8.3 V případě porušení zabezpečení osobních údajů Zpracovatel neinformuje žádnou třetí stranu bez předchozího písemného souhlasu Správce, pokud takové oznámení nevyžaduje právo EU nebo členského státu, které se na Zpracovatele vztahuje. V takovém případě je Zpracovatel povinen, v rozsahu povoleném takovým právem, informovat Správce o tomto právním požadavku, poskytnout kopii navrhovaného oznámení a zvážit veškeré připomínky, které provedl Správce před tím, než porušení zabezpečení osobních údajů oznámí.

## 9 Posouzení vlivu na ochranu osobních údajů a předchozí konzultace

- 9.1 Zpracovatel poskytne Správci přiměřenou pomoc ve všech případech posouzení vlivu na ochranu osobních údajů, které jsou vyžadovány čl. 35 GDPR, a s veškerými předchozími konzultacemi s jakýmkoli dozorovým úřadem Správce, které jsou požadovány podle čl. 36 GDPR, a to vždy pouze ve vztahu ke zpracovávání Osobních údajů Správce Zpracovatelem a s ohledem na povahu zpracování a informace, které má Zpracovatel k dispozici.

## 10 Vymazání nebo vrácení Osobních údajů Správce

- 10.1 Zpracovatel musí neprodleně a v každém případě do 90 (devadesáti) kalendářních dnů po: (i) ukončení zpracování Osobních údajů Správce Zpracovatelem nebo (ii) ukončení Hlavní smlouvy, podle volby Správce (tato volba bude písemně oznámena Zpracovateli Pokynem Správce) buď:
- 10.1.1 vrátit úplnou kopii všech Osobních údajů Správce Správci zabezpečeným přenosem datových souborů v takovém formátu, jaký oznámil Správce Zpracovateli a dále bezpečně a prokazatelně vymazat všechny ostatní kopie Osobních údajů Správce zpracovávaných Zpracovatelem nebo jakýmkoli autorizovaným dílčím Podzpracovatelem; nebo
- 10.1.2 bezpečně a prokazatelně smazat všechny kopie Osobních údajů Správce zpracovávaných Zpracovatelem nebo jakýmkoli dalším Podzpracovatelem, přičemž Zpracovatel poskytne Správci písemné osvědčení, že plně splnil požadavky kapitoly 10 této Smlouvy.
- 10.2 Zpracovatel může uchovávat Osobní údaje Správce v rozsahu požadovaném právními předpisy Unie nebo členského státu a pouze v rozsahu a po dobu požadovanou právními předpisy Unie nebo členského státu a za předpokladu, že Zpracovatel zajistí důvěrnost všech těchto osobních údajů Správce a zajistí, aby tyto osobní údaje Správce byly zpracovávány pouze pro účely uvedené v právních předpisech Unie nebo členského státu, které vyžadují jejich ukládání, a nikoliv pro žádný jiný účel.

## 11 Právo na audit

- 11.1 Zpracovatel na požádání zpřístupní Správci veškeré informace nezbytné k prokázání souladu s platnými a účinnými Předpisy o ochraně osobních údajů, touto Smlouvou a Pokyny a dále umožní audity a inspekce ze strany Správce nebo jiného auditora pověřeného Správcem ve všech místech, kde probíhá zpracování Osobních údajů Správce. Zpracovatel umožní Správci nebo jinému auditorovi pověřenému Správcem kontrolovat, auditovat a kopírovat všechny příslušné záznamy, procesy a systémy, aby Správce mohl ověřit, že zpracování Osobních údajů Správce je v souladu s platnými a účinnými Předpisy o ochraně osobních údajů, touto Smlouvou a Pokyny. Zpracovatel

poskytne Správci plnou spolupráci a na žádost Správce poskytne Správci důkazy o plnění svých povinností podle této Smlouvy. Zpracovatel neprodleně uvědomí Správce, pokud podle jeho názoru zde uvedené právo na audit porušuje Předpisy o ochraně osobních údajů. Zpracovatel může prokázat plnění dohodnutých povinností týkajících se ochrany údajů, důkazem o dodržování schváleného mechanismu certifikace ISO norem, kontroly se pak mohou omezit pouze na vybrané procesy.

- 11.2 Zpracovatel je povinen zajistit výkon práva Správce dle předchozího odstavce také u všech Podzpracovatelů.

## 12 Mezinárodní předávání Osobních údajů Správce

- 12.1 Zpracovatel nesmí zpracovávat Osobní údaje Správce sám ani prostřednictvím Podzpracovatele ve třetí zemi, s výjimkou těch příjemců ve třetích zemích (pokud existují) uvedených v příloze č. 3 této Smlouvy (autorizované předání Osobních údajů Správce), není-li to předem písemně schváleno Správcem.
- 12.2 Zpracovatel na žádost Správce okamžitě se Správцем uzavře (nebo zajistí, aby uzavřel jakýkoli příslušný dílčí Podzpracovatel) smlouvu včetně Standardních smluvních doložek a/nebo obdobných doložek, které mohou vyžadovat Předpisy o ochraně osobních údajů, pokud jde o jakékoli zpracování Osobních údajů Správce ve třetí zemi.

## 13 Všeobecné podmínky

- 13.1 Smluvní strany si ujednaly, že tato Smlouva zanikne s ukončením účinnosti Hlavní smlouvy. Tím nejsou dotčeny povinnosti Zpracovatele, které dle této Smlouvy či ze své povahy trvají i po jejím zániku.
- 13.2 Tato Smlouva se řídí rozhodným právem Hlavní smlouvy.
- 13.3 Jakékoli porušení této Smlouvy představuje závažné porušení Hlavní smlouvy. V případě existence více smluvních vztahů se jedná o porušení každé smlouvy, dle které probíhalo zpracování Osobních údajů Správce.
- 13.4 V případě nesrovnalostí mezi ustanoveními této Smlouvy a jakýchkoli jiných dohod mezi Smluvními stranami, včetně, avšak nikoliv výlučně, Hlavní smlouvy, mají ustanovení této Smlouvy přednost před povinnostmi Smluvních stran týkajících se ochrany osobních údajů.
- 13.5 Pokud se ukáže některé ustanovení této Smlouvy neplatné, neúčinné nebo nevymahatelné, zbývající části Smlouvy zůstávají v platnosti. Ohledně neplatného, neúčinného nebo nevymahatelného ustanovení se Smluvní strany zavazují, že (i) dodatkem k této Smlouvě upraví tak, aby byla zajištěna jeho platnost, účinnost a vymahatelnost, a to při co největším zachování původních záměrů Smluvních stran nebo, pokud to není možné, (ii) budou vykládat toto ustanovení způsobem, jako by neplatná, neúčinná nebo nevymahatelná část nebyla nikdy v této Smlouvě obsažena.
- 13.6 Tato Smlouva je sepsána v 4 stejnopisech, přičemž Správce obdrží po 2 vyhotovení a Zpracovatel 2 vyhotovení.
- 13.7 Veškeré změny této Smlouvy je možné provést formou vzestupně číslovaných písemných dodatků podepsaných oběma Smluvními stranami. Pro vyloučení všech pochybností si Smluvní strany ujednávají, že tímto ustanovením není dotčeno udělení Pokynu Správce ke zpracování Osobních údajů Správce, který tato Smlouva předvídá.
- 13.8 Tato Smlouva nabývá platnosti a účinnosti dnem podpisu obou Smluvních stran.

V \_\_\_\_\_ dne \_\_\_\_\_

V \_\_\_\_\_ dne \_\_\_\_\_

[bude doplněno]

[jméno a funkce doplní zpracovatel]

(„Správce“)

(„Zpracovatel“)

## PŘÍLOHA č. 1: PODROBNOSTI O ZPRACOVÁNÍ OSOBNÍCH ÚDAJŮ SPRÁVCE

Tato příloha 1 obsahuje některé podrobnosti o zpracování osobních údajů správce, jak vyžaduje čl. 28 odst. 3 GDPR.

[konkrétní výčet smluvních vztahů do níž zpracovatel]

### 1 Předmět a trvání zpracování osobních údajů Správce

Předmětem zpracování osobních údajů jsou tyto kategorie:

[Zde uveďte kategorie zpracovávaných osobních údajů – např. adresní a identifikační údaje, popisné (výška, váha, atd.; údaje třetích osob; zvláštní kategorie os. údajů; jiné (fotografie, kamerové záznamy, ...)]

Doba trvání zpracování osobních údajů Správce je totožná s dobou trvání Hlavní smlouvy, pokud z ustanovení Smlouvy nebo z Pokynu Správce nevyplývá, že mají trvat i po zániku její účinnosti.

### 2 Povaha a účel zpracování osobních údajů správce

Povaha zpracování osobních údajů Správce Zpracovatelem je: [prosím zaškrtněte Vás týkající se

- Zpracování
- Automatizované zpracování
- Profilování nebo automatizované rozhodování

Účelem zpracování osobních údajů Správce Zpracovatelem je:

[Popište zde, např. příprava stavby, ...]

### 3 Druh osobních údajů správce, které mají být zpracovány

Druh osobních údajů (zaškrtněte):

- Osobní údaje (viz výše odst. 1)
- Osobní údaje zvláštní kategorie dle čl. 9 GDPR [Uveďte zde konkrétní typy údajů]

### 4 Kategorie subjektů údajů, které jsou zpracovávány pro správce

[Uveďte zde kategorie subjektů údajů – např. vlastníci pozemků, zaměstnanci, ...]



Pozn. takto podbarvené části slouží k doplnění zpracovatelem, před podpisem tento text vymažte.

## PŘÍLOHA č. 2: TECHNICKÁ A ORGANIZAČNÍ OPATŘENÍ

### 1. Organizační bezpečnostní opatření

#### 1.1. Správa zabezpečení

- a. Bezpečnostní politika a postupy: Zpracovatel musí mít dokumentovanou bezpečnostní politiku týkající se zpracování osobních údajů.
- b. Role a odpovědnosti:
  - i. role a odpovědnosti související se zpracováním osobních údajů jsou jasně definovány a přiděleny v souladu s bezpečnostní politikou;
  - ii. během interních reorganizací nebo při ukončení a změně zaměstnání je ve shodě s příslušnými postupy jasně definováno zrušení práv a povinností.
- c. Politika řízení přístupu: každé roli, která se podílí na zpracování osobních údajů, jsou přidělena specifická práva k řízení přístupu podle zásady "need-to-know."
- d. Správa zdrojů/aktiv: Zpracovatel vede registr aktiv IT používaných pro zpracování osobních údajů (hardwaru, softwaru a sítě). Je určena konkrétní osoba, která je odpovědná za udržování a aktualizaci tohoto registru (např. manažer IT).
- e. Řízení změn: Zpracovatel zajišťuje, aby všechny změny IT systémů byly registrovány a monitorovány konkrétní osobou (např. IT manažer nebo manažer bezpečnosti). Je zavedeno pravidelné monitorování tohoto procesu.

#### 1.2. Reakce na incidenty a kontinuita provozu

- a. Řízení incidentů / porušení osobních údajů:
  - i. je definován plán reakce na incidenty s podrobnými postupy, aby byla zajištěna účinná a včasná reakce na incidenty týkající se osobních údajů;
  - ii. Zpracovatel bude bez zbytečného odkladu informovat Správce o jakémkoli bezpečnostním incidentu, který vedl ke ztrátě, zneužití nebo neoprávněnému získání jakýchkoli osobních údajů.
- b. Kontinuita provozu: Zpracovatel stanoví hlavní postupy a opatření, které jsou dodržovány pro zajištění požadované úrovně kontinuity a dostupnosti systému zpracování osobních údajů (v případě incidentu / porušení osobních údajů).

#### 1.3. Lidské zdroje

- a. Důvěryhodnost personálu: Zpracovatel zajišťuje, aby všichni zaměstnanci rozuměli svým odpovědnostem a povinnostem týkajících se zpracování osobních údajů; role a odpovědnost jsou jasně komunikovány během procesu před nástupem do zaměstnání a / nebo při zácviku;
- b. Školení: Zpracovatel zajišťuje, že všichni zaměstnanci jsou dostatečně informováni o bezpečnostních opatřeních IT systému, která se vztahují k jejich každodenní práci; zaměstnanci, kteří se podílejí na zpracování osobních údajů, jsou rovněž řádně

informování o příslušných požadavcích na ochranu osobních údajů a právních závazcích prostřednictvím pravidelných informačních kampaní.

## 2. Technická bezpečnostní opatření

### 2.1. Kontrola přístupu a autentizace

- a. Je implementován systém řízení přístupu, který je použitelný pro všechny uživatele přistupující k IT systému. Systém umožňuje vytvářet, schvalovat, kontrolovat a odstraňovat uživatelské účty.
- b. Je vyloučeno používání sdílených uživatelských účtů. V případech, kdy je to nezbytné je zajištěno, že všichni uživatelé společného účtu mají stejné role a povinnosti.
- c. Při poskytování přístupu nebo přiřazování uživatelských rolí je nutno dodržovat zásadu "need-to-know", aby se omezil počet uživatelů, kteří mají přístup k osobním údajům pouze na ty, kteří je potřebují pro naplnění procesních cílů zpracovatele.
- d. Tam, kde jsou mechanismy autentizace založeny na heslech, Zpracovatel zajišťuje, aby heslo mělo alespoň osm znaků a vyhovovalo požadavkům na velmi silná hesla, včetně délky, složitosti znaků a neopakovatelnosti.
- e. Autentifikační pověření (například uživatelské jméno a heslo) se nikdy nesmějí předávat přes síť.

### 2.2. Logování a monitorování

- a. Log soubory jsou ukládány pro každý systém / aplikaci používanou pro zpracování osobních údajů. Log soubory obsahují všechny typy přístupu k údajům (zobrazení, modifikace, odstranění).

### 2.3. Zabezpečení osobních údajů v klidu

- a. Bezpečnost serveru / databáze
  - i. Databázové a aplikační servery jsou nakonfigurovány tak, aby fungovaly pomocí samostatného účtu s minimálním oprávněním operačního systému pro zajištění řádné funkce.
  - ii. Databázové a aplikační servery zpracovávají pouze osobní údaje, které jsou pro naplnění účelů zpracování skutečně nezbytné.
- b. Zabezpečení pracovní stanice
  - i. Uživatelé nemohou deaktivovat nebo obejít nastavení zabezpečení.
  - ii. Jsou pravidelně aktualizovány antivirové aplikace a detekční signatury.
  - iii. Uživatelé nemají oprávnění k instalaci nebo aktivaci neoprávněných softwarových aplikací.
  - iv. Systém má nastaveny časové limity pro odhlášení, pokud uživatel není po určitou dobu aktivní.

- v. Jsou pravidelně instalovány kritické bezpečnostní aktualizace vydané vývojářem operačního systému.

#### **2.4. Zabezpečení sítě / komunikace**

- a. Kdykoli je přístup prováděn přes internet, je komunikace šifrována pomocí kryptografických protokolů.
- b. Provoz do a z IT systému je sledován a řízen prostřednictvím Firewallů a IDS (Intrusion Detection Systems).

#### **2.5. Zálohování**

- a. Jsou definovány postupy zálohování a obnovení údajů, jsou zdokumentovány a jasně spojeny s úlohami a povinnostmi.
- b. Zálohování je poskytována odpovídající úroveň fyzické ochrany a ochrany životního prostředí.
- c. Je monitorována úplnost prováděných záloh.

#### **2.6. Mobilní / přenosná zařízení**

- a. Jsou definovány a dokumentovány postupy pro řízení mobilních a přenosných zařízení a jsou stanovena jasná pravidla pro jejich správné používání.
- b. Jsou předem registrována a předem autorizována mobilní zařízení, která mají přístup k informačnímu systému.

#### **2.7. Zabezpečení životního cyklu aplikace**

- a. V průběhu životního cyklu vývoje aplikací jsou využívány nejlepší a nejmodernějších postupy a uznávané postupy bezpečného vývoje nebo odpovídající normy.

#### **2.8. Vymazání / odstranění údajů**

- a. Před vyřazením médií bude provedeno jejich přepsání při použití software. V případech, kdy to není možné (CD, DVD atd.), bude provedena jejich fyzická likvidace / destrukce.
- b. Je prováděna skartace papírových dokumentů a přenosných médií sloužících k ukládání osobních údajů.

#### **2.9. Fyzická bezpečnost**

- a. Fyzický perimetr infrastruktury informačního systému není přístupný neoprávněným osobám. Musí být zavedena vhodná technická opatření (např. turniket ovládaný čipovou kartou, vstupní zámky) nebo organizační opatření (např. bezpečnostní ostraha) pro ochranu zabezpečených oblastí a jejich přístupových míst proti vstupu neoprávněných osob.

### PŘÍLOHA č. 3: AUTORIZOVANÉ PŘEDÁNÍ OSOBNÍCH ÚDAJŮ SPRÁVCE

Seznam schválených podzpracovatelů. Uved'te prosím (i) úplný název podzpracovatele; (ii) činnosti zpracování; (iii) umístění středisek služeb.

| Č. | Schválený podzpracovatel | Činnost zpracování | Umístění středisek služeb |
|----|--------------------------|--------------------|---------------------------|
| 1. | [doplň zpracovatel]      |                    |                           |
|    |                          |                    |                           |