



Číslo smlouvy zhotovitele :

Číslo smlouvy objednatele: 2021-00508

## SMLOUVA O DÍLO

**uzavřená podle ustanovení § 2586 a násl. zákona č.89/2012 Sb., občanský zákoník, ve znění pozdějších předpisů (dále jen "Občanský zákoník" nebo „OZ“) mezi následujícími smluvními stranami (dále jen „Smlouva“)**

### I. Smluvní strany

**Objednatel:**

#### Město Strakonice

Sídlo: Velké náměstí 2, 386 21 Strakonice  
zastoupené: Mgr. Břetislav Hrdlička, starosta  
IČO: 00251810  
DIČ: CZ00251810  
bankovní spojení: ČSOB  
číslo účtu: 182050112/0300

zástupce ve věcech technických a realizačních: Dušan Kučera (telefon 383 700 324)  
*dále jen **objednatel***

**Zhotovitel:**

jméno: **PROTOM Strakonice, s. r. o.**  
sídlo: Písecká 290, 38601 Strakonice  
statutární zástupce: p. Miroslav Procházka, jednatel společnosti  
IČO: 43841252  
DIČ: CZ43841252  
bankovní spojení:   
číslo účtu:  
tel.

zapsaný v obchodním rejstříku vedeném u Krajského soudu v Českých Budějovicích, C 711 vedená u Krajského soudu v Českých Budějovicích  
*dále jen **zhotovitel***

### II. Preambule

- Objednatel hodlá vybudovat zakrytí venkovních schodišť ZS Strakonice – Na Křemelce 512 na pozemku p. č. st. 635 v k. ú. Strakonice, základní rozsah díla je specifikován touto smlouvou.
- S ohledem na výše uvedené je účelem této smlouvy uspokojení potřeby Objednatele spočívající v získání projektové dokumentace v takové kvalitě, která umožní řádnou přípravu Stavby vč. získání potřebných stanovisek, povolení, vyjádření či jejich ekvivalentů nutných k řádné realizaci samotné Stavby v souladu s relevantními právními předpisy a dále v řádné realizaci Stavby včetně zajištění kolaudace Stavby.

### III. Předmět smlouvy

- Zhotovitel se zavazuje provést na svůj náklad a nebezpečí pro objednatele dílo, které je předmětem této smlouvy.
- Zhotovitel se zavazuje k provedení díla dle čl. III. odst. 3 této smlouvy a objednatel se zavazuje zaplatit mu za to cenu, specifikovanou v čl. IV. této smlouvy.
- Předmětem této smlouvy je zhotovení díla „**ZS Strakonice – vybudování zakrytí venkovních schodišť**“. Zhotovením díla se rozumí:

- a. **v první fázi** zajištění projektové dokumentace v takových stupních a kvalitě, která umožní vydání územního a stavebního povolení vč. zajištění stanovisek všech dotčených subjektů, dále zajištění vydání pravomocného územního a stavebního povolení.
- b. **v druhé fázi** úplné, funkční a bezvadné provedení všech stavebních a montážních prací, včetně dodávek potřebných materiálů a zařízení nezbytných pro řádné dokončení díla a zajištění pravomocného kolaudačního souhlasu.

Součástí díla je dále:

- zajištění všech nezbytných průzkumů nutných pro řádné provádění a dokončení díla,
- vyhotovení veškerých potřebných projektových dokumentací v takových stupních a kvalitě, které umožní vydání pravomocného územního a stavebního povolení a jejich zajištění vč. zajištění stanovisek všech dotčených subjektů apod. a dále oceněný soupis prací, dodávek a služeb. Projektové dokumentace a oceněný soupis prací, dodávek a služeb budou v souladu s relevantními právními předpisy a budou splňovat jimi stanovené náležitosti, zejména pak v souladu se zákonem č. 183/2006 Sb. o územním plánování a stavebním řádu (stavební zákon), ve znění pozdějších předpisů, a jeho prováděcími předpisy, zejména vyhláškou č. 499/2006 Sb., o dokumentaci staveb, ve znění pozdějších předpisů, Jeden výtisk projektové dokumentace vč. oceněného soupisu prací, dodávek a služeb dle tohoto odstavce předá Objednatel zhotoviteli v termínu dle čl. V. této smlouvy.
- zajištění a provedení všech opatření organizačního a stavebně technologického charakteru k řádnému provedení díla,
- Dále provedení všech činností souvisejících s dodávkou stavebních a montážních prací, jejichž provedení je pro řádné dokončení díla nezbytné (např. zařízení staveniště, zábor prostranství, bezpečnostní opatření, provedení revizí, různá odborná posouzení a vyjádření, konzultace s objednatelem apod.) včetně koordinační a kompletační činnosti celé stavby. Nedílnou součástí díla je také předání dokladové části díla, provedení všech stavebních a montážních prací, dodávka materiálů a konstrukcí, dále provedení všech činností souvisejících s dodávkou stavebních prací a konstrukcí včetně koordinační, kompletační činnosti celé stavby,
- zajištění všech ostatních nezbytných zkoušek, atestů a revizí podle ČSN a případných jiných právních nebo technických předpisů platných v době provádění a předání díla, kterými bude prokázáno dosažení předepsané kvality a předepsaných technických parametrů díla, s cílem provedení úspěšné kolaudace stavby. Kolaudaci stavby zajišťuje objednatel, zhotovitel je povinen při kolaudačním řízení asistovat, zejména provede potřebné zkoušky, funkční a koordinované testy, včetně kompletace veškerých potřebných dokladů a certifikátů od všech zařízení. TDS provádí průběžnou kontrolu,
- zřízení a odstranění zařízení staveniště včetně napojení na inženýrské sítě, a to včetně poplatků za spotřebované energie (doklady o zaplacení budou po úplném dokončení díla předány objednateli),
- odvoz a uložení vybouraných hmot a stavební suti na skládku včetně poplatku za uskladnění v souladu s ustanoveními zákona o odpadech, doložení likvidace (vážní listy, daňové doklady),
- uvedení všech povrchů dotčených stavbou do původního stavu (komunikace, chodníky, zeleň, příkopy, propustky apod.), včetně úklidu všech povrchů a zařízení interiéru, které byly v průběhu prováděných prací znečištěny, zhotovení dokumentace skutečného provedení díla včetně fotodokumentace (dispozice, veškeré skryté instalace atd.); dokumentace bude předána ve dvojím vyhotovení v listinné i jednou v elektronické podobě (formáty elektronické podoby budou \*.DWG, tak i \*.PDF), elektronická podoba bude předána na CD nosiči,
- zpracování plánu bezpečnosti a ochrany zdraví při práci na staveništi, prostřednictvím koordinátora BOZP a dle požadavků stanovených v § 15 zákona č. 309/2006 Sb., zákon o zajištění dalších podmínek bezpečnosti a ochrany zdraví při práci, ve znění pozdějších předpisů, pokud je podle tohoto zákona vyžadován, a jeho předání objednateli,
- předkládání vzorků materiálů a výrobků určených pro osazení či zabudování do stavby k odsouhlasení TDS,
- celkový úklid stavby, staveniště a okolí staveniště před předáním a převzetím. Celkový úklid před předáním díla, případně před předáním jednotlivě předávaných objektů, zahrnuje kompletní a úplné vyčištění stavby, staveniště a okolí staveniště před předáním a převzetím, a to v takovém rozsahu, který umožní okamžité užívání bez provádění jakéhokoliv dalšího úklidu ze strany objednatele.

Součástí úklidu je i úklid okolních ploch a komunikací. Uvedení okolí stavby do stavu podle projektu (pokud je okolí stavby projektem řešeno) nebo do stavu před zahájením realizace (u ploch a komunikací, které nejsou projektem řešeny)

- zhotovení podrobného harmonogramu postupu prací a tento harmonogram tvoří přílohu smlouvy.
- 4. Veškeré věci, které jsou potřebné k plnění díla, je povinen opatřit zhotovitel, pokud není v této smlouvě výslovně uvedeno, že je opatří objednatel.
- 5. Náklady na provedení uvedených součástí díla jsou zahrnuty do ceny za dílo, uvedené v článku IV. této smlouvy o dílo.

#### IV. Cena za dílo

1. Cena za dílo je stanovena jako cena pevná (cena maximální a nepřekročitelná) a nejvýše přípustná za plnění specifikovaného předmětu díla a zahrnuje veškeré náklady spojené se splněním předmětu díla v rozsahu čl. III. DPH je stanoveno ve výši a sazbě dle příslušného právního předpisu, platného v době podpisu této smlouvy.

2. Předmět smlouvy takto:

Vypracování projektové dokumentace a obstarání územního a stavebního povolení:

Cena bez DPH: **80.000,-Kč**

Výše DPH: 21 %

DPH: **16.800,- Kč**

**Cena včetně DPH: 96.800,-Kč**

Stavební práce a obstarání kolaudace:

Cena bez DPH: **1.520.000,-Kč**

Výše DPH: 21 %

DPH: **319.200,-Kč**

**Cena včetně DPH: 1.839.200,-Kč**

#### **Celková cena:**

Cena bez DPH: **1.600.000,-Kč**

Výše DPH: 21 %

DPH: **336.000,-Kč**

**Cena včetně DPH: 1.936.000,-Kč**

3. Nabídková cena se stanovuje jako pevná, tzn. maximální a nepřekročitelná. Veškerá rizika s případnými vícepracemi na sebe přebírá zhotovitel.
4. Změna sjednané ceny je možná pouze pokud objednatel bude požadovat i provedení jiných prací nebo dodávek než těch, které souvisí s předmětem díla nebo pokud objednatel vyloučí některé práce nebo dodávky z předmětu plnění.
5. Sjednaná cena obsahuje veškeré náklady a zisk zhotovitele nezbytné k řádnému, úplnému a včasnému provedení díla. Součástí sjednané ceny jsou veškeré práce a dodávky, poplatky a jiné náklady nezbytné pro řádnou a úplnou realizaci díla a splnění veškerých povinností zhotovitele podle této smlouvy. Cena obsahuje i náklady zhotovitele nutné pro vybudování, provoz a demontáž zařízení staveniště a obsahuje rovněž i zvýšené náklady vzniklé vývojem cen vstupních nákladů, a to až do doby úplného dokončení díla bez jakýchkoliv vad a nedodělků. Ve smluvní ceně jsou zahrnuty veškeré náklady zhotovitele vzniklé při provádění díla nebo v souvislosti s ním.
6. Na výši smluvní ceny nemá vliv změna cen materiálů, technologií, služeb ani cenových předpisů (netýká se výše DPH). Zhotovitel není oprávněn domáhat se z těchto důvodů jakéhokoli zvýšení sjednané ceny. Zhotovitel prohlašuje, že na sebe v souladu s ust. § 1765 odst. 2 občanského zákoníku přebírá nebezpečí změny okolností, ust. § 1765 odst. 1 a § 1766 občanského zákoníku se tedy ve vztahu ke zhotoviteli nepoužijí. Zhotovitel touto smlouvou také přebírá nebezpečí změny okolností ve smyslu ust. § 2620 občanského zákoníku, proto nastane-li zcela mimořádná nepředvídaná okolnost, která dokončení díla podle této smlouvy podstatně ztěžuje, není zhotovitel

oprávněně obrátit se na soud, aby podle svého uvážení rozhodl o spravedlivém zvýšení ceny za dílo sjednané touto smlouvou, anebo o zrušení této smlouvy a o tom, jak se strany vypořádají.

7. Zhotovitel prohlašuje, že si prohlédl místo provádění díla a seznámil se se všemi okolnostmi, které mají vliv na stanovení ceny díla.
8. Při přerušení prací z klimatických důvodů dle čl. XIV. odst. 1, nelze navyšovat cenu díla v návaznosti na toto přerušení.

#### V. Doba a místo plnění

1. Za předpokladu včasného a řádného splnění součinnosti objednatele podle článku X. této smlouvy se zhotovitel zavazuje provést dílo v termínech:
  - I. Termín předložení rozpracované projektové dokumentace k územnímu a stavebnímu řízení ke konzultaci objednateli: nejpozději do 30 dnů od podpisu smlouvy,
  - II. Termín pro předání projektové dokumentace k územnímu rozhodnutí a stavebnímu povolení vč. oceněného soupisu prací, dodávek a služeb je nejpozději **do 28.02.2022**,
  - III. Datum předání a převzetí staveniště: nejpozději **do 30.05.2022**
  - IV. **Termín předání a převzetí kompletního díla: do 31.07.2022**
2. Místem plnění je na pozemku p. č. st. 635 v k. ú. Strakonice.

#### VI. Platební podmínky

1. Objednatel neposkytne zhotoviteli zálohu.
2. Fakturace bude probíhat ve dvou fázích. V první fázi plnění díla se fakturace uskuteční po získání pravomocného stavebního povolení zhotovitelem, druhá fáze plnění díla (za provedení stavebních prací, dodávek a montáží, zajištění projektové dokumentace skutečného provedení a pravomocného stavebního povolení) bude uhrazena formou dílčích měsíčních faktur odpovídajících výši skutečně provedených stavebních prací a poskytnutých souvisejících dodávek a služeb v příslušném kalendářním měsíci. DUZP (datum uskutečnění zdanitelného plnění) je poslední den příslušného měsíce.

Zhotovitel předloží TDS vždy nejpozději do 5. dne následujícího kalendářního měsíce soupis (rozsah) skutečně provedených prací za uplynulý kalendářní měsíc oceněný v souladu se způsobem stanoveným ve smlouvě. Objednatel (TDS) je povinen se k tomuto soupisu vyjádřit nejpozději do 3 pracovních dnů ode dne jeho obdržení. Po odsouhlasení soupisu skutečně provedených prací vystaví zhotovitel, podle tohoto soupisu dílčí fakturu, a to nejpozději do 10. dne příslušného kalendářního měsíce ji odevzdá na podatelnu objednatele (na adrese uvedenou v záhlaví smlouvy). Nedílnou součástí dílčí faktury musí být soupis provedených prací odsouhlasený objednatelem. Bez tohoto soupisu je faktura neplatná.
3. Faktura bude obsahovat tyto údaje:
  - označení a číslo faktury,
  - název, sídlo, IČO, DIČ, údaje o zápisu do obchodního rejstříku, bankovní spojení obou smluvních stran,
  - adresu odběratele a příjemce (doručovací adresu)
  - datum vystavení a lhůtu splatnosti v souladu s touto smlouvou,
  - předmět platby, fakturovanou finanční částku a způsob platby,
  - údaje pro daňové účely – základ pro DPH a sazbu DPH a větu „Dle § 92a zákona o dani z přidané hodnoty, výši daně je povinen přiznat plátce, pro kterého je toto plnění uskutečněno“ – v případě, že zhotovitel bude fakturovat práce podléhající režimu přenesení daňové povinnosti
  - číslo smlouvy a název díla,
  - rekapitulace uhrazených dílčích faktur a výše zádržného,
  - odsouhlasený soupis provedených prací, dodávek a služeb, vycházející z předaného oceněného soupisu prací, dodávek a služeb dle čl. III. této smlouvy – v případě druhé fáze fakturace,

- razítko a podpis zhotovitele.
- 4. Dílčí (měsíční) fakturací bude uhrazena cena za činnosti v realizační fázi (za provedení stavebních prací, dodávek a montáží, zpracování dokumentace jejich skutečného provedení a zajištění pravomocného kolaudačního souhlasu) a závěrečné fázi (část díla spočívající v zajištění kolaudace či jiných povolení) až do výše 90 % z celkové sjednané ceny bez DPH uvedené v čl. IV. této smlouvy.
- 5. Po předání a převzetí díla vystaví zhotovitel konečnou fakturu, v níž uvede rekapitulaci uhrazených dílčích faktur a výši zádržného. Datum uskutečnění zdanitelného plnění je den předání a převzetí uvedený v předávacím protokolu.
- 6. Částka rovnající se 10 % z celkové sjednané ceny bez DPH slouží jako zádržné, které bude uhrazeno objednatelem zhotoviteli až po odstranění vad a nedodělků.
- 7. Pokud objednatel převezme dílo, na němž se vyskytují vady či nedodělky, bude zádržné uhrazeno až po odstranění posledního z nich.
- 8. Zádržné bude uhrazeno objednatelem zhotoviteli na základě písemné žádosti zhotovitele se splatností 30 dnů od doručení žádosti.
- 9. Případné smluvní pokuty (sankce) uplatněné v průběhu plnění, nebo při dokončování díla (termín plnění, vady a nedodělky atd.) budou započteny oproti zádržnému. Vyplácené zádržné tedy bude již poníženo o uplatněné sankce.
- 10. V případě, že uplatněné smluvní pokuty (sankce) budou vyšší než hodnota zádržného, bude část smluvních pokut (sankcí) přesahující hodnotu zádržného uplatňována samostatně písemnou výzvou s uvedením data splatnosti.
- 11. Objednatel je povinen uhradit fakturu zhotovitele nejpozději do 30 dnů ode dne následujícího po dni doručení faktury. Stejná lhůta platí i pro úhradu zádržného.
- 12. Dnem zaplacení se rozumí den odepsání fakturované částky z bankovního účtu objednatele ve prospěch bankovního účtu zhotovitele.
- 13. V případě, že faktura bude obsahovat nesprávné nebo neúplné údaje, je objednatel oprávněn fakturu vrátit zhotoviteli do data její smluvní splatnosti. Zhotovitel podle charakteru nedostatků fakturu opraví, nebo vystaví novou. Po doručení bezchybné faktury objednateli počíná běžet doba splatnosti od počátku. Opravená faktura musí být doručena nejpozději do 13. dne příslušného kalendářního měsíce.
- 14. Zhotovitel se při vystavování daňových dokladů zavazuje, že bude postupovat v souladu s ust. § 92a a § 92e zákona č. 235/2004 Sb., o dani z přidané hodnoty, ve znění pozdějších předpisů.
- 15. Zhotovitel se zavazuje řádně a včas plnit finanční závazky vůči svým poddodavatelům, kdy za řádné a včasné plnění se považuje plné uhrazení poddodavatelem vystavených faktur za plnění poskytnutá k plnění veřejné zakázky, a to vždy do 5 pracovních dnů od obdržení platby ze strany objednatele za konkrétní plnění. Objednatel je oprávněn plnění těchto povinností kdykoliv kontrolovat, a to i bez předchozího ohlášení zhotoviteli. Je-li k provedení kontroly potřeba předložení dokumentů, zavazuje se zhotovitel k jejich předložení nejpozději do 2 pracovních dnů od doručení výzvy objednatele.

## VII.

### Podmínky plnění, staveniště a stavební deník

1. Zhotovitel je povinen při zpracování projektové dokumentace min. 1 x za 14 dnů konzultovat s objednatelem průběh a postup projekčních prací a v přiměřené míře respektovat připomínky a požadavky objednatele.
2. Dnem převzetí staveniště přebírá zhotovitel odpovědnost za veškeré škody způsobené na majetku či zdraví v souvislosti s předmětem zakázky do doby předání hotového díla objednateli.
3. O předání a převzetí staveniště vyhotoví objednatel písemný protokol, který obě strany podepíší.
4. Zhotovitel je povinen staveniště převzít.
5. Zhotovitel je povinen nejpozději ke dni předání a převzetí díla staveniště zcela vyklidit, jinak je objednatel oprávněn převzetí díla odmítnout.
6. Zhotovitel je povinen, vést stavební deník v souladu s ustanovením § 157 zákona č. 183/2006 Sb., stavební zákon, ve znění pozdějších předpisů, a Přílohy č. 16 vyhlášky 499/2006. (Náležitosti a způsob vedení stavebního deníku a jednoduchého záznamu o stavbě). Zhotovitel vede stavební deník ode dne předání a převzetí staveniště (včetně), a to až do dne odstranění veškerých vad a nedodělků. Poté je zhotovitel povinen předat originál stavebního deníku objednateli.

7. Zápisy do stavebního deníku se provádí v originále a dvou kopiích. Jednu kopii zápisů je zhotovitel povinen předat objednateli (TDS) nejméně 1x měsíčně, pokud se strany nedohodnou jinak.
8. Do stavebního deníku zapisuje zhotovitel veškeré skutečnosti rozhodné pro provádění díla, a to zejména časový postup prací, odchylky od zadání a jejich důvod, dále klimatické podmínky (teplota, počasí), za kterých byly práce prováděny. Zápisy do stavebního deníku provádí zhotovitel vždy v ten den, kdy byly práce provedeny nebo kdy nastaly okolnosti, které jsou předmětem zápisu.
9. Všechny listy stavebního deníku musí být očíslovány. Ve stavebním deníku nesmí být vynechána volná místa.
10. V případě neočekávaných událostí nebo okolností mající zvláštní význam pro další postup stavby pořizuje zhotovitel i příslušnou fotodokumentaci, která se stane součástí stavebního deníku.
11. Zápisem do stavebního deníku nelze měnit obsah této smlouvy ani nezakládají nárok na změnu smlouvy.
12. Pro účely kontroly průběhu provádění díla organizuje objednatel (TDS) kontrolní dny v termínech nezbytných pro řádné provádění díla.
13. Kontrolního dne se vždy účastní TDS a stavbyvedoucí dle čl. VII odst. 17 této smlouvy.
14. Zhotovitel je povinen svolat kontrolní den před zakrytím konstrukcí, instalací a prací, které budou zakryty v dalším průběhu prací a které jsou předmětem díla.
15. Svoláním kontrolního dne se rozumí zaslání písemného oznámení, min. 2 pracovní dny před plánovaným termínem, na e-mailové kontakty uvedené v této smlouvě.
16. Zhotovitel zajistí vedení stavby stavbyvedoucím v souladu s ust. § 160 zákona č. 183/2006 Sb., stavební zákon, ve znění pozdějších předpisů.
17. Stavbyvedoucím se rozumí osoba, která zabezpečuje odborné vedení provádění stavby a má pro tuto činnost oprávnění podle zvláštního právního předpisu (zákon č. 360/1992 Sb., o výkonu povolání autorizovaných architektů a o výkonu povolání autorizovaných inženýrů a techniků činných ve výstavbě, ve znění pozdějších předpisů).
18. Zhotovitel určuje stavbyvedoucím na stavbě.
19. Stavbyvedoucí je povinen se účastnit předání staveniště, předání díla a všech kontrolních dnů na stavbě.
20. Zhotovitel se zavazuje v rámci plnění této veřejné zakázky zajistit plnění veškerých povinností vyplývajících z právních předpisů České republiky, zejména pak z oblasti pracovněprávních předpisů; zajistit legální zaměstnávání, férové a důstojné pracovní podmínky a odpovídající úroveň bezpečnosti práce pro všechny osoby, které se budou na plnění předmětu této veřejné zakázky a plnění těchto povinností zajistit i u svých poddodavatelů. Objednatel je oprávněn plnění těchto povinností kdykoliv kontrolovat, a to i bez předchozího ohlášení zhotoviteli. Je-li k provedení kontroly potřeba předložení dokumentů, zavazuje se zhotovitel k jejich předložení nejpozději do 2 pracovních dnů od doručení výzvy objednatele.
21. Zhotovitel se zavazuje, že po celou dobu účinnosti této smlouvy bude mít sjednanou pojistnou smlouvu na pojištění na případnou škodu způsobenou objednateli nebo třetím osobám. Pojistnou smlouvu je zhotovitel povinen kdykoliv na požádání předložit objednateli k nahlédnutí. Povinnost pojištění se v plné míře vztahuje také v plné míře na podzhotovitele (subdodavatele).
22. O předání díla bude vyhotoven protokol, při předání díla dále zhotovitel předá objednateli projektovou dokumentaci skutečného provedení, územní rozhodnutí, stavební povolení, kolaudaci, originál stavebního deníku, prohlášení o shodě na celou stavbu, návod na údržbu.

### **VIII. Záruka za jakost**

1. Zhotovitel poskytuje na dílo záruku za jakost v délce 60 měsíců, s výjimkou zařízení s vlastními záručními podmínkami dodavatelů či výrobců. Záruční lhůta se prodlužuje o dobu, která uplyne od uplatnění řádné reklamace do doby odstranění reklamovaných závad.
2. Záruční lhůta začíná běžet ode dne předání a převzetí celého díla nebo jeho ucelené části objednatelem.
3. Záruka za jakost se nevztahuje vedle případů stanovených zákonem na předměty obvyklého používání, jejichž oprava a výměna spadá do rozsahu řádné údržby, na vady způsobené

nesprávným použitím či nesprávnou údržbou jakož i neodborným zásahem třetích osob nezávisle na vůli zhotovitele.

4. V případě, že se na předmětu díla v průběhu záruční lhůty projeví vada, oznámí tuto skutečnost objednatel zhotoviteli písemně bez zbytečného odkladu po jejím zjištění. V tomto oznámení musí být uvedeno, o jakou vadu předmětu díla se jedná, jak se vada projevuje případně další informace podstatné pro posouzení vady. Oznámení o vadě je považováno za výzvu k jejímu odstranění, neuplatňuje-li objednatel v tomto oznámení jiný nárok.
5. Zhotovitel se zavazuje k nástupu na odstranění záručních vad nejpozději do **5 kalendářních dnů** (max. 5 kalendářních dnů, tj. 120 hodin) ode dne převzetí písemné reklamace e-mailem nebo datovou schránkou. V případě vzniku vady ohrožující bezpečnost nebo provoz stavebního díla nebo v případě havárie, je zhotovitel povinen nastoupit k odstraňování reklamované vady do 24 hodin od jejího uplatnění.
6. Zhotovitel je povinen odstranit reklamovanou vadu i v případě, že reklamaci neuznává. V případě, že se prokáže, že objednatel reklamoval neoprávněně, je objednatel povinen uhradit zhotoviteli účelné vynaložené náklady na odstranění vady.

### IX. Smluvní pokuty

1. V případě, že zhotovitel nepřevzme od objednatele staveniště ve sjednané lhůtě je objednatel oprávněn účtovat smluvní pokutu ve výši 5.000,- Kč za každý i započatý den prodlení.
2. V případě, že je zhotovitel v prodlení se splněním některého z termínů dokončení díla stanovených v čl. V. odst. 1. této smlouvy, je objednatel oprávněn účtovat smluvní pokutu ve výši **1.000,- Kč** za každý i započatý den prodlení.
3. Z důvodu prodlení s termínem nástupu na odstranění vad v záruční době (dle čl. VIII. odst. 5 této smlouvy) je objednatel oprávněn účtovat smluvní pokutu ve výši **1.000,- Kč** za každou vadu a započatý den prodlení.
4. Z důvodu nedodržení termínu odstranění reklamované vady díla v termínu dohodnutém s objednatелеm je objednatel oprávněn účtovat smluvní pokutu ve výši **1.000,- Kč** za každý den prodlení.
5. Při prodlení s úhradou peněžitého plnění dle této smlouvy je zhotovitel oprávněn účtovat úrok z prodlení v zákonné výši z dlužné částky za každý i započatý den prodlení.
6. Z důvodu nedodržení doby vyklizení staveniště nebo odstranění zařízení staveniště dle této smlouvy je objednatel oprávněn účtovat smluvní pokutu ve výši **1.000,- Kč** za každý den prodlení.
7. Nebude-li stavební deník nepřetržitě k dispozici na staveništi, v případě nesplnění povinnosti svolat kontrolní den dle této smlouvy a v případě neúčasti stavbyvedoucího při předání staveniště, na kontrolních dnech nebo při předání díla dle této smlouvy, sjednává se smluvní pokuta ve výši **1.000,- Kč** za každý porušení sjednané povinnosti..
8. Sjednání smluvní pokuty nemá vliv na odpovědnost objednatele za vzniklou škodu a zaplacením smluvní pokuty není dotčeno právo zhotovitele požadovat náhradu škody.
9. Objednatel nepřipouští jakoukoliv limitaci prokázaných škod, které vzniknou v souvislosti s tímto dílem ani žádné omezení sankcí nebo smluvních pokut.
10. Smluvní pokuty jsou splatné ve lhůtě 14 dnů po obdržení vyúčtování smluvní pokuty. Objednatel je oprávněn, zejména v případě, kdy zhotovitel ve stanovené lhůtě neuhradí smluvní pokutu, započíst pohledávku na zaplacení smluvní pokuty proti pohledávkám zhotovitele vůči objednateli.

### X. Součinnost

1. Objednatel se zavazuje, že při zhotovování díla bude v dohodnutém rozsahu spolupracovat a určí odpovědného zástupce objednatele pro komunikaci se zhotovitelem. Dále se objednatel zavazuje řádně dokončené dílo převzít a zaplatit za jeho zhotovení dohodnutou cenu.
2. Objednatel se zavazuje, že pokud bude mít k dispozici, tak na vyzvání zhotovitele mu bez zbytečných odkladů poskytne další vyjádření, stanoviska, informace, případně doplnění podkladů, jejichž potřeba vznikne v průběhu zpracování díla a z této smlouvy nebo z povahy věci nevyplývá, že zhotovitel je povinen si je opatřit sám.
3. Objednatel je povinen do 14 pracovních dnů po obdržení každého, pro provádění díla významného, rozhodnutí a stanoviska příslušných orgánů, takové rozhodnutí či stanovisko předat zhotoviteli. Totéž je povinen zhotovitel vůči objednateli.

## **XI. Podzhotovitel (poddodavatel)**

1. Pojem podzhotovitel a poddodavatel je pro účely této smlouvy totožný.
2. Při předání a převzetí staveniště budou podzhotovitelé (podzhotovitel) potvrzeni ve stavebním deníku. V případě změny podzhotovitelů musí být tato skutečnost odsouhlasena objednatelem prostřednictvím e-mailu, následně bude tato skutečnost uvedena i ve stavebním deníku.

## **XII. Odstoupení od smlouvy**

1. Nastanou-li u některé ze smluvních stran skutečnosti bránící řádnému plnění smlouvy, je tato smluvní strana povinna to bez zbytečného odkladu oznámit druhé smluvní straně a vyvolat jednání zástupců oprávněných k podpisu smlouvy.
2. Smluvní strany se dohodly, že od smlouvy lze odstoupit dále v těchto případech:
  - a) prodlení objednatele s úhradou dlužné částky delší než 30 dnů,
  - b) nepředložení dokladů zhotovitele o pojištění odpovědnosti za škodu objednateli ani v dodatečně přiměřené lhůtě,
  - c) nesplnění termínu předání staveniště objednatelem ani v dodatečně přiměřené lhůtě,
  - d) pokud zhotovitel nezahájí práce na díle ani v dodatečně přiměřené lhůtě,
  - e) pokud zhotovitel ani v dodatečně přiměřené lhůtě neodstraní vady vzniklé vadným prováděním nebo nepřestane dílo provádět nevhodným způsobem, ačkoli byl na toto objednatelem upozorněn,
  - f) prodlení zhotovitele s dokončením díla z důvodů ležících na jeho straně delší než 30 dnů,
  - g) zhotovitel neprovádí práce v souladu s touto smlouvou s projektovou dokumentací, pokyny TDS a pokyny objednatele,
3. Je-li důvodem k odstoupení od smlouvy neplnění smluvních povinností jednou ze smluvních stran, je druhá strana, která hodlá od smlouvy odstoupit povinna poskytnout druhé straně přiměřenou lhůtu k nápravě. Teprve poté, co smluvní povinnost nebyla splněna ani v této dodatečně poskytnuté lhůtě je možné od smlouvy odstoupit.
4. Chce-li některá ze stran od smlouvy odstoupit na základě ujednání ze smlouvy vyplývajících, je povinna svoje odstoupení písemně oznámit druhé smluvní straně s uvedením termínu, ke kterému od smlouvy odstoupuje. V odstoupení musí být dále uveden důvod, pro který strana od smlouvy odstoupuje, a přesná citace toho bodu smlouvy, který jí k takovému kroku opravňuje.
5. Nesouhlasí-li jedna ze smluvních stran s důvodem odstoupení druhé smluvní strany nebo popírá-li jeho existenci, je povinna toto písemně oznámit nejpozději do 10-ti dnů po obdržení oznámení o odstoupení. Pokud tak neučiní, má se za to, že s důvodem odstoupení souhlasí.
6. Odstoupení od smlouvy nastává dnem následujícím po dni, ve kterém bylo písemné oznámení o odstoupení od smlouvy doručeno druhé straně, pokud druhá strana nepopře ve stanovené lhůtě důvod odstoupení. V opačném případě je dnem účinnosti odstoupení od smlouvy den, na kterém se strany dohodnou, nebo den, který vyplývá z rozhodnutí příslušného orgánu.
7. Odstoupí-li některá ze stran od této smlouvy na základě ujednání z této smlouvy vyplývajících, pak povinnosti obou stran jsou následující:
  - Zhotovitel provede soupis všech provedených prací oceněný dle způsobu, kterým je stanovena cena díla,
  - Zhotovitel provede finanční vyčíslení provedených prací, popřípadě poskytnutých záloh a zpracuje „dílčí konečnou fakturu“,
  - Zhotovitel odveze veškerý svůj nezabudovaný materiál, pokud se strany nedohodnou jinak,
  - Zhotovitel vyzve objednatele k „dílčímu předání díla“ a objednatel je povinen do tří dnů od obdržení vyzvání zahájit „dílčí přejímací řízení“,
  - Zhotovitel uhradí objednateli škody, které mu odstoupením od smlouvy vznikly. Po dílčím předání provedených prací potvrdí obě strany písemně zrušení smlouvy.

## **XIII. Zpracování osobních údajů**

1. V souvislosti s touto smlouvou o dílo dochází ke zpracování osobních údajů uvedených v této smlouvě, a to na základě čl.6 odst. 1 písm. b) nařízení Evropského parlamentu a Rady (EU) č.2016/679 (dále jen „GDPR“). Jde o zpracování nezbytné pro plnění smlouvy. Jde o zákonný požadavek, bez kterého není možné smlouvu uzavřít, neboť by nebyly dostatečně identifikovány smluvní strany.



2. Správcem osobních údajů je město Strakonice. Aktuální informace o pověření pro ochranu osobních údajů a kontaktní údaje na něj lze najít na webových stránkách města Strakonice.
3. Osobní údaje budou zpracovávány po dobu trvání smlouvy. Může ovšem dojít k dalšímu zpracovávání z důvodu oprávněného zájmu, který spočívá ve výkonu práv plynoucích z této smlouvy (např. v případě soudního sporu), popř. v souvislosti se zadávacím řízením. V takovém případě budou osobní údaje uchovávány po dobu nezbytně nutnou (po dobu soudního sporu, po dobu, kterou zvláštní právní předpis stanoví pro archivaci zadávací dokumentace).

#### XIV. Závěrečná ustanovení

1. V případě nepříznivého počasí, kterým se rozumí nevhodné období pro provádění stavebních prací, za nevhodné období se nepovažují nízké teploty v zimním období, je zhotovitel oprávněn/povinen oznámit tuto skutečnost objednateli (stačí e-mailem bez elektronického podpisu s podrobným popisem skutečností souvisejících s počasím, které znemožňují provádění stavebních prací) a objednatel je oprávněn projevit souhlas s přerušением provádění díla a změnit termín předání a převzetí díla o dobu, po kterou trvá nepříznivé počasí, pouze však formou písemného dodatku k této smlouvě, který podepíší obě smluvní strany. Objednatel není v tomto případě z důvodu nepříznivého počasí oprávněn po zhotoviteli požadovat smluvní pokutu ani náhradu škody.
2. Objednatel nepožaduje po zhotoviteli poskytnutí prostor pro osoby vykonávající funkci technického a autorského dozoru či pro ostatní osoby objednatele. Zhotovitel je však povinen zajistit osobám objednatele a osobám vykonávajícím funkci technického a autorského dozoru prostory a zařízení nezbytné pro výkon jejich funkce při realizaci díla, a to například v kanceláři stavbyvedoucího na staveništi.
3. Vztahy neupravené touto smlouvou se řídí platným právním řádem ČR.
4. Veškeré změny této smlouvy je možné provést pouze formou číslovaných dodatků uzavřených v písemné formě.
5. Obě smluvní strany prohlašují, že si tuto smlouvu přečetly, s jejím obsahem souhlasí, tato je výrazem jejich vážné, svobodné, určité a srozumitelné vůle, není uzavřena v tísní ani za nápadně nevýhodných podmínek a toto stvrzují svými vlastnoručními podpisy.
6. Tato smlouva nabývá platnosti dnem podpisu oprávněnými zástupci obou smluvních stran a účinnosti dnem uveřejnění v registru smluv dle zákona č. 340/2015 Sb., o zvláštních podmínkách účinnosti některých smluv, uveřejňování těchto smluv a o registru smluv (zákon o registru smluv), přičemž objednatel se zavazuje toto uveřejnění zajistit.
7. Smluvní strany souhlasí s tím, aby tato smlouva byla uvedena v evidenci smluv vedené městem Strakonice, která bude veřejně přístupná a bude obsahovat údaje o smluvních stranách, předmětu smlouvy, číselné označení této smlouvy a datum jejího podpisu. Smluvní strany výslovně souhlasí, že tato smlouva může být bez jakéhokoliv omezení zveřejněna, a to včetně všech případných příloh a dodatků. Smluvní strany prohlašují, že skutečnosti, uvedené v této smlouvě nepovažují za své obchodní tajemství ve smyslu ustanovení § 504 občanského zákoníku a udělují svolení k jejich užití a zveřejnění bez stanovení jakýchkoliv dalších podmínek. Smluvní strany souhlasí s tím, aby tato uzavřená Smlouva vč. jejích změn a dodatků byla uveřejněna na profilu zadavatele a v registru smluv.
8. Smlouva je vyhotovena ve čtyřech výtiscích s tím, že objednatel si ponechá vyhotovení 1 a 2, zhotovitel 3 a 4.
9. Zhotovitel prohlašuje, že neporušuje etické principy, principy společenské odpovědnosti a základní lidská práva.
10. Doložka dle § 41 zákona č. 128/2000 Sb., o obcích, ve znění pozdějších předpisů: tato smlouva byla schválena Radou města Strakonice usnesením č. 2464/2021 ze dne 20.12.2021.
11. Tato smlouva má následující přílohy, které jsou její nedílnou součástí:  
- předložená nabídka

Ve Strakonících dne 3.1.2022

Ve Strakonících dne 6.1.2022

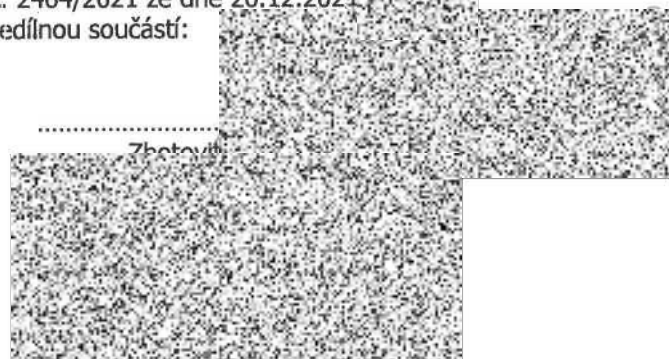

## Město Strakonice

Ve Strakonících 09.11.2021

### Zastřešení vstupu – 2 ks

#### 1. Rozsah a popis změn

Cenová nabídka řeší novou konstrukci pro zastřešení vstupu zimního stadionu, který slouží i jako úniková cesta a s tím související práce.

#### 2. Cena

##### Hala

Položka	cena
Základy a související stavební práce	210 000
Dodávka a montáž ocelové konstrukce – žárově zinkováno	884 000
Dodávka a montáž krytiny z trapézového pozink plechu	114 000
Dodávka a montáž opláštění stěn z perforovaného plechu - pozink	312 000
Projekt v rozsahu pro stavební řízení	80 000
<b>CELKEM za 2 ks zastřešení bez DPH</b>	<b>1 600 000</b>

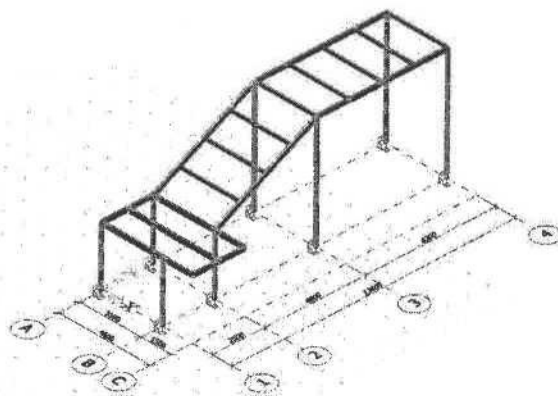

Termín provedení dle dohody.



Martin Procházka  
 obchodní ředitel

*J. 1. 2022*

vyhotoveno na základě Přítelů včel!

2464/2021

Vypracoval JUDr. Kubera

Za věcnou správnost odpovídá  
Ing. Jana Navrátilová

Ve Strakonicih dne 3. 1. 2022

Podpis ...

