

Kupní smlouva

Číslo smlouvy kupujícího: 183238/2021-SŽ-GŘ-O8

Číslo smlouvy prodávajícího:

uzavřena podle ustanovení § 2079 a násl. zákona č. 89/2012 Sb., občanský zákoník, ve znění pozdějších předpisů (dále jen „Občanský zákoník“)

Kupující: Správa železnic, státní organizace

zapsaná v obchodním rejstříku vedeném Městským soudem v Praze pod sp. zn. A 48384

Praha 1 - Nové Město, Dlážděná 1003/7, PSČ 110 00

IČ 70994234, DIČ CZ70994234

zastoupená Ing. Marcelou Pernicovou, náměstkyní GŘ pro provozuschopnost dráhy

Prodávající: Compo Interiéry s.r.o.

zapsaná v obchodním rejstříku vedeném Městským soudem v Praze pod sp. zn. C 226760

Praha 1 - Nové Město, Růžová 1522/16, PSČ 110 00

IČ 03056279, DIČ CZ03056279

Bankovní spojení: XXX

Číslo účtu: XXX

zastoupená Ing. Irenou Junkovou, jednatelkou společnosti

Tato smlouva je uzavřena na základě výsledku zadávacího řízení veřejné zakázky s názvem „**Vybavení JPO Ostrava**“, č.j. veřejné zakázky 166207/2021-SŽ-GŘ-O8 (dále jen „veřejná zakázka“). Jednotlivá ustanovení této Smlouvy tak budou vykládána v souladu se zadávacími podmínkami veřejné zakázky.

1. Předmět koupě (přesná specifikace)

- 1.1. Předmětem koupě je dodávka vybavení rekonstruovaných prostor včetně montáže.
- 1.2. Přesná specifikace je uvedena v příloze č. 1a a č. 1b této Smlouvy.
- 1.3. Předmět koupě musí splňovat podmínky stanovené právními předpisy, normami ČSN uvedenými v příloze č. 1a a č. 1b této Smlouvy, technickými normami pro používání předmětu smlouvy v ČR.

2. Kupní cena předmětu koupě

- 2.1. Celková cena za předmět koupě bez DPH 1 757 991,00 Kč.
- 2.2. Výše DPH 21% 369 178,11 Kč.
- 2.3. Celková cena za předmět koupě včetně DPH 2 127 169,11 Kč.
- 2.4. Kupní cena bude uhrazena na základě faktur, jejichž přílohami musí být předávací protokoly Předmětu koupě podepsané oběma Smluvními stranami, po převzetí Předmětu koupě Kupujícím. Předmět koupě může být dodáván ve více dodávkách s tím, že za každou jednotlivou dodávku bude vystavena faktura.
- 2.5. Cena zahrnuje dopravu do místa dodání, instalaci a uvedení do provozu.

3. Místo a doba dodání

- 3.1. Místo dodání je na adrese JPO Ostrava, Skladištní 25, Ostrava, PSČ 702 00.

- 3.2. Celý Předmět koupě bude dodán do 12 týdnů od nabytí účinnosti kupní smlouvy.
- 3.3. Prodávající je povinen předat Kupujícímu předávací protokoly ve třech vyhotoveních a Kupující se povinen přijetí Předmětu koupě řádně stvrdit svým podpisem. Jedno vyhotovení oboustranně podepsaného předávacího protokolu si ponechá Kupující a dvě vyhotovení oboustranně podepsaného předávacího protokolu si ponechá Prodávající.

4. Přeprava předmětu koupě

- 4.1. Pojištění se nevyžaduje.
- 4.2. Speciální balení se nevyžaduje.

5. Listiny (doklady)

- 5.1. Prodávající předá Kupujícímu následující listiny vztahující se ke každé části předmětu koupě:
 - Záruční listy,
 - Originální návod na použití,
 - Návod k použití a obsluze v českém jazyce,
 - Technická dokumentace k výrobku v českém jazyce.

6. Záruka

- 6.1. Záruční doba činí 24 měsíců.

7. Poddodavatelé

- 7.1. Na provedení Díla se nebudou podílet poddodavatelé.

8. Další požadavky kupujícího

- 8.1. Prodávající se zavazuje dodávat pouze dřevěný nábytek, který splňuje parametry na udělení značky „Ekoznačka EU“, „Ekologicky šetrný výrobek“, „Modrý anděl“, „Severská labuť“ nebo rovnocenné značky nebo disponuje s dokumentací k výrobku, ze které vyplývá soulad s požadavky na udělení ekoznačky (dále jen „certifikované zboží“).
- 8.2. Nebude-li dodané zboží splňovat požadavky na certifikované zboží, Kupující jej neakceptuje. Bez zbytečného odkladu po dodání nevyhovujícího plnění vyzve Kupující Prodávajícího, aby na vlastní náklady již expedovanou dodávku z místa plnění v celém rozsahu odebral a poskytl novou (řádnou). Lhůta k plnění ujednaná mezi Kupujícím a Prodávajícím se do doby poskytnutí řádného plnění neprodlužuje. Uplynula-li do bezvadného dodání marně, odpovídá Prodávající za prodlení a zavazuje se uhradit tomu odpovídající dále v textu následujících ustanovení identifikované sankce. Byla-li již Prodávajícím vystavena faktura, platí, že lhůta její splatnosti počne běžet až od řádného dodání.
- 8.3. Prokáže-li Kupující po dobu trvání záruční doby na zboží, že dodané zboží nesplňuje požadavky na certifikované zboží, ačkoliv je mělo dle smlouvy splňovat, bude postupováno následovně. Strany si vzájemně navrátí zbývající plnění, a to tím způsobem, že Kupující předá Prodávajícímu část dodaného zboží, které ještě nepoužil, a Prodávající vrátí Kupujícímu část kupní ceny odpovídající množství vráceného zboží. Kupujícímu okamžikem prokázání, že používá dodané zboží nesplňující požadavky na certifikované zboží, vzniká nárok na slevu z kupní ceny tohoto používaného zboží ve výši 40 % kupní ceny tohoto zboží. Dobropis vystaví Prodávající do 15 dnů ode dne obdržení písemné výzvy Kupujícího s vyčíslením a uplatněním slevy, a ve stejné lhůtě uhradí na účet Kupujícího uvedený v písemné výzvě částku odpovídající uplatněné slevě z kupní ceny.

- 8.4. Prodávající se zavazuje uhradit smluvní pokutu ve výši 10.000 Kč za každý jednotlivý případ dodaného zboží (tím se rozumí jedna ucelená dodávka bez ohledu na to, jaké množství zboží bylo dodáno), které nebylo dodáno řádně, tedy bez certifikace zboží. Smluvní strany se dohodly, že Kupující má právo započíst pohledávku na úhradu smluvní pokuty dle předchozí věty proti pohledávkám Prodávajícího vzniklých na základě této smlouvy, i v případě, že tyto pohledávky nejsou ještě splatné.
- 8.5. V případě dlouhodobého a závažného porušování povinností Prodávajícího v oblasti OVZ je Kupující oprávněn od této smlouvy odstoupit. Dlouhodobým a závažným porušováním této smlouvy se rozumí dodání zboží, které neodpovídá požadavkům na certifikované zboží, alespoň ve třech případech po dobu jejího trvání. Odstoupení od smlouvy z jiných důvodů a nárok na zaplacení smluvní pokuty tím nejsou nijak dotčeny.

9. Další ujednání

- 9.1. Prodávající ujišťuje Kupujícího, že Předmět koupě je prostý všech vad, jak právních, tak faktických.
- 9.2. Kontaktními osobami Smluvních stran jsou
za Kupujícího p. XXX,
za Prodávajícího p. XXX.
- 9.3. Smluvní strany berou na vědomí, že tato Smlouva podléhá uveřejnění v registru smluv podle zákona č. 340/2015 Sb., o zvláštních podmínkách účinnosti některých smluv, uveřejňování těchto smluv a o registru smluv, ve znění pozdějších předpisů (dále jen „ZRS“), a současně souhlasí se zveřejněním údajů o identifikaci Smluvních stran, předmětu Smlouvy, jeho ceně či hodnotě a datu uzavření této Smlouvy.
- 9.4. Zaslání Smlouvy správci registru smluv k uveřejnění v registru smluv zajišťuje obvykle Kupující. Nebude-li tato Smlouva zaslána k uveřejnění a/nebo uveřejněna prostřednictvím registru smluv, není žádná ze Smluvních stran oprávněna požadovat po druhé Smluvní straně náhradu škody ani jiné újmy, která by jí v této souvislosti vznikla nebo vzniknout mohla.
- 9.5. Smluvní strany výslovně prohlašují, že údaje a další skutečnosti uvedené v této Smlouvě, vyjma částí označených ve smyslu následujícího odstavce této Smlouvy, nepovažují za obchodní tajemství ve smyslu ustanovení § 504 Občanského zákoníku (dále jen „obchodní tajemství“), a že se nejedná ani o informace, které nemohou být v registru smluv uveřejněny na základě ustanovení § 3 odst. 1 ZRS.
- 9.6. Jestliže Smluvní strana označí za své obchodní tajemství část obsahu Smlouvy, která v důsledku toho bude pro účely uveřejnění Smlouvy v registru smluv znečitelněna, nese tato Smluvní strana odpovědnost, pokud by Smlouva v důsledku takového označení byla uveřejněna způsobem odporujícím ZRS, a to bez ohledu na to, která ze stran Smlouvy v registru smluv uveřejnila. S částmi Smlouvy, které druhá Smluvní strana neoznačí za své obchodní tajemství před uzavřením této Smlouvy, nebude Kupující jako s obchodním tajemstvím nakládat a ani odpovídat za případnou škodu či jinou újmu takovým postupem vzniklou. Označením obchodního tajemství ve smyslu předchozí věty se rozumí doručení písemného oznámení druhé Smluvní strany Kupujícímu obsahujícího přesnou identifikaci dotčených částí Smlouvy včetně odůvodnění, proč jsou za obchodní tajemství považovány. Druhá Smluvní strana je povinna výslovně uvést, že informace, které označila jako své obchodní tajemství, naplňují současně všechny definiční znaky obchodního tajemství, tak jak je vymezeno v ustanovení § 504 občanského zákoníku, a zavazuje se neprodleně písemně sdělit Kupujícímu skutečnost, že takto označené informace přestaly naplňovat znaky obchodního tajemství.
- 9.7. Osoby uzavírající tuto Smlouvu za Smluvní strany souhlasí s uveřejněním svých osobních údajů, které jsou uvedeny v této Smlouvě, spolu se Smlouvou v registru smluv. Tento souhlas je udělen na dobu neurčitou.
- 9.8. V případě poskytnutí osobních údajů v rámci plnění Smluvního vztahu se Prodávající zavazuje přijmout vhodná technická a organizační opatření podle Nařízení Evropského parlamentu a Rady (EU) 2016/679 ze dne 27. dubna 2016 o ochraně fyzických osob v souvislosti se zpracováním osobních údajů, které se na něj jako na Prodávajícího vztahují a plnění těchto povinností na vyžádání doložit Kupujícímu.

10. Závěrečná ujednání

- 10.1. Tato Smlouva se řídí Obchodními podmínkami k této Smlouvě (dále jen „Obchodní podmínky“). Odchylná ujednání v této Smlouvě mají před zněním Obchodních podmínek přednost.
- 10.2. Prodávající prohlašuje, že
 - 10.2.1. se zněním Obchodních podmínek se před podpisem této Smlouvy seznámil,
 - 10.2.2. v dostatečném rozsahu se seznámil se veškerými požadavky Kupujícího dle této Smlouvy, přičemž si není vědom žádných překážek, které by mu bránily v poskytnutí sjednaného plnění v souladu s touto Smlouvou.
- 10.3. Tato Smlouva je vyhotovena v elektronické podobě, přičemž obě Smluvní strany obdrží její elektronický originál opatřený elektronickými podpisy. V případě, že tato Smlouva z jakéhokoli důvodu nebude vyhotovena v elektronické podobě, bude sepsána ve třech vyhotoveních, ve dvou vyhotoveních pro Kupujícího a jedno obdrží Prodávající.
- 10.4. Veškerá práva a povinnosti Smluvních stran vyplývající z této Smlouvy se řídí českým právním řádem, Smluvní strany vylučují použití Úmluvy OSN o smlouvách o mezinárodní koupi zboží.
- 10.5. Smluvní vztahy neupravené touto Smlouvou se řídí Občanským zákoníkem a dalšími právními předpisy.
- 10.6. Všechny spory vznikající z této Smlouvy a v souvislosti s ní budou dle vůle Smluvních stran rozhodovány soudy České republiky, jakožto soudy výlučně příslušnými.
- 10.7. Smlouvu lze měnit pouze písemnými dodatky.
- 10.8. Poté, co Prodávající poprvé obdrží spolu s touto Smlouvou i Obchodní podmínky v písemné formě, postačí pro veškeré další případy koupě a prodeje mezi Smluvními stranami pro to, aby se Smlouva řídila Obchodními podmínkami, pokud Smlouva na Obchodní podmínky pouze odkáže, aniž by bylo třeba Obchodní podmínky činit fyzickou součástí vyhotovení této Smlouvy, neboť Prodávajícímu již bude obsah Obchodních podmínek známý.
- 10.9. Zvláštní podmínky, na které odkazuje tato Smlouva, mají přednost před zněním Obchodních podmínek, Obchodní podmínky se užijí v rozsahu, v jakém nejsou v rozporu s takovými zvláštními podmínkami.
- 10.10. Tato Smlouva nabývá platnosti okamžikem podpisu poslední ze Smluvních stran. Je-li Smlouva uveřejňována v registru smluv, nabývá účinnosti dnem uveřejnění v registru smluv, jinak je účinná od okamžiku uzavření.

Přílohy

- příloha č. 1a: Specifikace předmětu koupě
příloha č. 1b: Výkresová dokumentace - atypické prvky
příloha č. 2: Obchodní podmínky

Za Kupujícího:

Za Prodávajícího:

elektronicky podepsáno 28.12.2021

elektronicky podepsáno 3.1.2022





.....
Ing. Marcela Pernicová

náměstkyně GŘ pro provozuschopnost dráhy





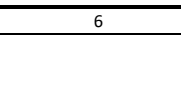

.....
Ing. Irena Junková





jednatelka společnosti





Příloha č. 1a Kupní smlouvy





	1	Šatní lavice	Počet	6
	Rozměr: 2000x455x290mm		Cena v Kč bez DPH	4 890 Kč
			Cena celkem v Kč bez DPH	29 340 Kč
	<p>Materiál a konstrukce: šatní lavice s kovovou konstrukcí celový profil 25 x 25 mm barva konstrukce světle šedá RAL 7035 horní desky lakovaný masiv borovice nebo smrk Foto je ilustrativní.</p>		Umístění prvku:	1.PP
	2	Stůl pracovní	Počet	1
	Rozměr: 1200x750x600mm		Cena v Kč bez DPH	3 256 Kč
			Cena celkem v Kč bez DPH	3 256 Kč
	<p>Materiál a konstrukce: Pracovní deska stolu má tloušťku 25 mm a je vybavena 2 mm ABS hranou, která stoly pomáhá chránit před poškozením. V pracovní desce 2xprůchodka. Boky i příčka stolu jsou vyrobeny z plných desek. Ty jsou silné 18 mm a jejich odolnost zajišťují 2 mm ABS hrany na vnější i vnitřní straně. Nohy jsou osazeny výškově stavitelnou rektifikací. Trnož je vyrobena z plné, 18 mm silné desky. Barevné provedení: Dle standardního vzorníku Foto je ilustrativní.</p>		Umístění prvku:	0P08
	3	Stůl pracovní	Počet	1
	Rozměr: 1750x750x800mm		Cena v Kč bez DPH	4 793 Kč
			Cena celkem v Kč bez DPH	4 793 Kč
	<p>Materiál a konstrukce: Pracovní deska stolu má tloušťku 25 mm a je vybavena 2 mm ABS hranou, která stoly pomáhá chránit před poškozením. V pracovní desce 2xprůchodka. Boky i příčka stolu jsou vyrobeny z plných desek. Ty jsou silné 18 mm a jejich odolnost zajišťují 2 mm ABS hrany na vnější i vnitřní straně. Nohy jsou osazeny výškově stavitelnou rektifikací. Trnož je vyrobena z plné, 18 mm silné desky. Barevné provedení: Dle standardního vzorníku Foto je ilustrativní.</p>		Umístění prvku:	0P07
	4	Stůl pracovní	Počet	10
	Rozměr: 1600x750x800mm		Cena v Kč bez DPH	5 623 Kč
			Cena celkem v Kč bez DPH	56 230 Kč
	<p>Materiál a konstrukce: Pracovní deska stolu má tloušťku 25 mm a je vybavena 2 mm ABS hranou, která stoly pomáhá chránit před poškozením. V pracovní desce 2xprůchodka. Boky i příčka stolu jsou vyrobeny z plných desek. Ty jsou silné 18 mm a jejich odolnost zajišťují 2 mm ABS hrany na vnější i vnitřní straně. Nohy jsou osazeny výškově stavitelnou rektifikací. Trnož je vyrobena z plné, 18 mm silné desky. Barevné provedení: Dle standardního vzorníku Foto je ilustrativní.</p>		Umístění prvku:	1P17-2x 1P31 2x 1P20-2x 2P10-1x 2P11 1x 2P06-1x 2P08-1x
	5	Stůl jednací	Počet	2
	Rozměr: 1800x750x800mm		Cena v Kč bez DPH	6 052 Kč
			Cena celkem v Kč bez DPH	12 104 Kč
	<p>Materiál a konstrukce: Pracovní deska stolu má tloušťku 25 mm a je vybavena 2 mm ABS hranou, která stoly pomáhá chránit před poškozením. Kovová podnož se skládá z nohou vyrobených ze čtyřhranného profilu 50 x 50 mm a spojovacích dílců, které mají průřez 40x20 mm. Dohromady tvoří pevnou, samonosnou podnož. Nohy jsou osazeny výškovou rektifikací. Barevné provedení: Dle standardního vzorníku Foto je ilustrativní.</p>		Umístění prvku:	2P08-2x
	6	Stůl zasedací	Počet	7
	Rozměr: 1800x750x600mm		Cena v Kč bez DPH	6 098 Kč
			Cena celkem v Kč bez DPH	42 686 Kč
		Materiál a konstrukce:		





Technická specifikace - typové prvky - rekonstrukce areálu HZS Ostrava



	<p>Pracovní deska stolu má tloušťku 25 mm a je vybavena 2 mm ABS hranou, která stoly pomáhá chránit před poškozením. Kovová podnož se skládá z nohou vyrobených ze čtyřhranného profilu 50 × 50 mm a spojovacích dílců, které mají průřez 40×20 mm. Dohromady tvoří pevnou, samonosnou podnož. Nohy jsou osazeny výškovou rektifikací.</p> <p>Barevné provedení: Dle standardního vzorníku Foto je ilustrativní.</p>	<p>Umístění prvku:</p>	<p>1P25</p>
<p>7</p> 	<p>Stůl zasedací</p> <p>Rozměr: 1200x750x600mm</p> <p>Materiál a konstrukce: Pracovní deska stolu má tloušťku 25 mm a je vybavena 2 mm ABS hranou, která stoly pomáhá chránit před poškozením. Kovová podnož se skládá z nohou vyrobených ze čtyřhranného profilu 50 × 50 mm a spojovacích dílců, které mají průřez 40×20 mm. Dohromady tvoří pevnou, samonosnou podnož. Nohy jsou osazeny výškovou rektifikací.</p> <p>Barevné provedení: Dle standardního vzorníku Foto je ilustrativní.</p>	<p>Počet</p>	<p>7</p>
<p>Cena v Kč bez DPH</p>		<p>5 850 Kč</p>	
<p>Cena celkem v Kč bez DPH</p>		<p>40 950 Kč</p>	
<p>Umístění prvku:</p>		<p>1P25</p>	
<p>8</p> 	<p>Stůl jednací přídavný</p> <p>Rozměr: 1800x750x800mm</p> <p>Materiál a konstrukce: Pracovní deska stolu má tloušťku 25 mm a je vybavena 2 mm ABS hranou, která stoly pomáhá chránit před poškozením. Kovová podnož se skládá z nohou vyrobených ze čtyřhranného profilu 50 × 50 mm a spojovacích dílců, které mají průřez 40×20 mm. Dohromady tvoří pevnou, samonosnou podnož. Nohy jsou osazeny výškovou rektifikací. Podélné řetězení k pevnému jednacímu stolu pol.č.5</p> <p>Barevné provedení: Dle standardního vzorníku Foto je ilustrativní.</p>	<p>Počet</p>	<p>1</p>
<p>Cena v Kč bez DPH</p>		<p>5 640 Kč</p>	
<p>Cena celkem v Kč bez DPH</p>		<p>5 640 Kč</p>	
<p>Umístění prvku:</p>		<p>2P08</p>	
<p>9</p> 	<p>Stůl jednací/jídelní</p> <p>Rozměr: 800x750x800mm</p> <p>Materiál a konstrukce: Pracovní deska stolu má tloušťku 25 mm a je vybavena 2 mm ABS hranou, která stoly pomáhá chránit před poškozením. Kovová podnož se skládá z nohou vyrobených ze čtyřhranného profilu 50 × 50 mm na čtvercovém rámu .Nohy jsou osazeny výškovou rektifikací.</p> <p>Barevné provedení: Dle standardního vzorníku Foto je ilustrativní.</p>	<p>Počet</p>	<p>4</p>
<p>Cena v Kč bez DPH</p>		<p>4 754 Kč</p>	
<p>Cena celkem v Kč bez DPH</p>		<p>19 016 Kč</p>	
<p>Umístění prvku:</p>		<p>1P31-1x 1P17-1x 1x 2P10 -1x 2P11-1x</p>	
<p>10</p> 	<p>Stůl jednací/jídelní</p> <p>Rozměr: 1200x750x800mm</p> <p>Materiál a konstrukce: Pracovní deska stolu má tloušťku 25 mm a je vybavena 2 mm ABS hranou, která stoly pomáhá chránit před poškozením. Kovová podnož se skládá z nohou vyrobených ze čtyřhranného profilu 50 × 50 mm na čtvercovém rámu .Nohy jsou osazeny výškovou rektifikací.</p> <p>Barevné provedení: Dle standardního vzorníku Foto je ilustrativní.</p>	<p>Počet</p>	<p>2</p>
<p>Cena v Kč bez DPH</p>		<p>4 754 Kč</p>	
<p>Cena celkem v Kč bez DPH</p>		<p>9 508 Kč</p>	
<p>Umístění prvku:</p>		<p>2P07-1x 2P06-1x 1x</p>	
<p>11</p> 	<p>Stůl jednací/jídelní</p> <p>Rozměr: 1550x750x800mm</p> <p>Materiál a konstrukce: Pracovní deska stolu má tloušťku 25 mm a je vybavena 2 mm ABS hranou, která stoly pomáhá chránit před poškozením. Kovová podnož se skládá z nohou vyrobených ze čtyřhranného profilu 50 × 50 mm na čtvercovém rámu .Nohy jsou osazeny výškovou rektifikací.</p> <p>Barevné provedení: Dle standardního vzorníku Foto je ilustrativní.</p>	<p>Počet</p>	<p>2</p>
<p>Cena v Kč bez DPH</p>		<p>5 671 Kč</p>	
<p>Cena celkem v Kč bez DPH</p>		<p>11 342 Kč</p>	
<p>Umístění prvku:</p>		<p>1P26-2x</p>	
<p>12</p>	<p>Kontejner pojízdný pod stůl</p> <p>Rozměr: 400x600x600mm</p>	<p>Počet</p>	<p>10</p>
<p>Cena v Kč bez DPH</p>		<p>6 860 Kč</p>	

	<p>Materiál a konstrukce:</p> <p>Korpus kvalitní laminovaná dřevotřísková deska o tloušťce 18mm. Horní díl korpusu deska tloušťka 25mm ABS hrana na horním i spodním dílu korpusu. Centrální zámek, integrovaný systém STP-CONTROL</p> <p>Zásuvky z plastu. Čela zásuvek jsou vytvořena z kvalitní dřevotřískové desky o tloušťce 18mm, 2mm ABS hrana. Součástí vrchní zásuvky je organizér a prostorové dělicí příčky.</p> <p>Barevné provedení: Dle standardního vzorníku</p> <p>Foto je ilustrativní.</p>	<p>Cena celkem v Kč bez DPH</p> <p>68 600 Kč</p>	<p>Umístění prvku:</p> <p>1P17-2x 1P31-2x 1P20-2x 2P10-1x 2P11-1x 2P06-1x 2P08-1x</p>
<p>13</p> 	<p>Skříň policová s dveřmi</p> <p>Rozměr: 850x2000x420mm</p> <p>Materiál a konstrukce:</p> <p>Půda i dno tloušťka 25 mm, na přední straně 2 mm ABS hrana. Ostatní viditelné hrany korpusu jsou chráněny ABS hranou o tloušťce 1 mm. Boky korpusů v tloušťce 18 mm, pohledová záda 6 mm. Tloušťka polic je 25 mm, což znamená nosnost 80 kg s přední 2mm ABS hranou. Police přestavitelné 4 kusy. Dveře jsou vybaveny 2 mm ABS hranou, kováním a panty Blum s doživotní zárukou. Součástí skříně jsou výškově nastavitelné nohy (rektifikace) v.30mm.</p> <p>Barevné provedení: Dle standardního vzorníku</p> <p>Foto je ilustrativní.</p>	<p>Počet</p> <p>1</p> <p>Cena v Kč bez DPH</p> <p>8 151 Kč</p> <p>Cena celkem v Kč bez DPH</p> <p>8 151 Kč</p>	<p>Umístění prvku:</p> <p>0P11</p>
<p>14</p> 	<p>Skříň policová s dveřmi</p> <p>Rozměr: 780x2000x420mm</p> <p>Materiál a konstrukce:</p> <p>Půda i dno tloušťka 25 mm, na přední straně 2 mm ABS hrana. Ostatní viditelné hrany korpusu jsou chráněny ABS hranou o tloušťce 1 mm. Boky korpusů v tloušťce 18 mm, pohledová záda 6 mm. Tloušťka polic je 25 mm, což znamená nosnost 80 kg s přední 2mm ABS hranou. Police přestavitelné 4 kusy. Dveře jsou vybaveny 2 mm ABS hranou, kováním a panty Blum s doživotní zárukou. Součástí skříně jsou výškově nastavitelné nohy (rektifikace) v.30mm.</p> <p>Barevné provedení: Dle standardního vzorníku</p> <p>Foto je ilustrativní.</p>	<p>Počet</p> <p>5</p> <p>Cena v Kč bez DPH</p> <p>8 710 Kč</p> <p>Cena celkem v Kč bez DPH</p> <p>43 550 Kč</p>	<p>Umístění prvku:</p> <p>1P17 -1x 1P31-1x 2P06-1x 2P10-1x 2P11-1x</p>
<p>15</p> 	<p>Skříň policová s dveřmi</p> <p>Rozměr: 700x2000x420mm</p> <p>Materiál a konstrukce:</p> <p>Půda i dno tloušťka 25 mm, na přední straně 2 mm ABS hrana. Ostatní viditelné hrany korpusu jsou chráněny ABS hranou o tloušťce 1 mm. Boky korpusů v tloušťce 18 mm, pohledová záda 6 mm. Tloušťka polic je 25 mm, což znamená nosnost 80 kg s přední 2mm ABS hranou. Police přestavitelné 4 kusy. Dveře jsou vybaveny 2 mm ABS hranou, kováním a panty Blum s doživotní zárukou. Součástí skříně jsou výškově nastavitelné nohy (rektifikace) v.30mm.</p> <p>Barevné provedení: Dle standardního vzorníku</p> <p>Foto je ilustrativní.</p>	<p>Počet</p> <p>5</p> <p>Cena v Kč bez DPH</p> <p>8 710 Kč</p> <p>Cena celkem v Kč bez DPH</p> <p>43 550 Kč</p>	<p>Umístění prvku:</p> <p>1P20-3x 2P27-2x</p>
<p>16</p> 	<p>Skříň šatní</p> <p>Rozměr: 780x2000x420mm</p> <p>Materiál a konstrukce:</p> <p>Půda i dno tloušťka 25 mm, na přední straně 2 mm ABS hrana. Ostatní viditelné hrany korpusu jsou chráněny ABS hranou o tloušťce 1 mm. Boky korpusů v tloušťce 18 mm, pohledová záda 6 mm. Jedna police 25 mm s přední 2mm ABS hranou. Výsuvný věšák. Dveře jsou vybaveny 2 mm ABS hranou, kováním a panty Blum s doživotní zárukou. Součástí skříně jsou výškově nastavitelné nohy (rektifikace) v.30mm.</p> <p>Barevné provedení: Dle standardního vzorníku</p> <p>Foto je ilustrativní.</p>	<p>Počet</p> <p>15</p> <p>Cena v Kč bez DPH</p> <p>7 985 Kč</p> <p>Cena celkem v Kč bez DPH</p> <p>119 775 Kč</p>	<p>Umístění prvku:</p> <p>1P17 -1x 1P31-1x 2P06-1x 2P10-1x 2P11-1x 1P28-3x 1P21-1x 1P13-3x 2P09-1x 2P04-2x</p>

	17	Vložka policová do šatní skříně	Počet	15
	Rozměr: 180x1490x360mm	Cena v Kč bez DPH	1 812 Kč	
		Cena celkem v Kč bez DPH	27 180 Kč	
	<p>Materiál a konstrukce:</p> <p>Policová vložka pro vložení do šatní skříně. Tloušťka materiálu 18mm, 4 pevné police.</p> <p>Barevné provedení: Dle standardního vzorníku Foto je ilustrativní.</p>	Umístění prvku:	1P17-1x 1P31-1x 2P06 1x 2P10-1x 2P11-1x 1P28- 3x 1P21-1x 1P13-3x 2P09- 1x 2P04-2x	
	18	Skříň kombinovaná dveře/nika/dveře	Počet	5
	Rozměr: 780x2000x420mm	Cena v Kč bez DPH	8 364 Kč	
		Cena celkem v Kč bez DPH	41 820 Kč	
	<p>Materiál a konstrukce:</p> <p>Půda i dno tloušťka 25 mm, na přední straně 2 mm ABS hrana. Ostatní viditelné hrany korpusu jsou chráněny ABS hranou o tloušťce 1 mm. Boky korpusů v tloušťce 18 mm, pohledová záda 6 mm. Jedna police 25 mm s přední 2mm ABS hranou. Nika na výšku šanonu, horní a spodní díl s jednou policí. Dveře jsou vybaveny 2 mm ABS hranou, kováním a panty Blum s doživotní zárukou. Součástí skříně jsou výškově nastavitelné nohy (rektifikace) v.30mm.</p> <p>Barevné provedení: Dle standardního vzorníku Foto je ilustrativní.</p>	Umístění prvku:	1P17-1x 1P31-1x 2P06 1x 2P10-1x 2P11-1x	
	19	Skříň kombinovaná dveře/nika/sklo	Počet	2
	Rozměr: 820x1900x600mm	Cena v Kč bez DPH	9 656 Kč	
		Cena celkem v Kč bez DPH	19 312 Kč	
	<p>Materiál a konstrukce:</p> <p>Půda i dno tloušťka 25 mm, na přední straně 2 mm ABS hrana. Ostatní viditelné hrany korpusu jsou chráněny ABS hranou o tloušťce 1 mm. Boky korpusů v tloušťce 18 mm, pohledová záda 6 mm. Jedna police 25 mm s přední 2mm ABS hranou. Nika na výšku šanonu, horní a spodní díl s jednou policí. Dveře jsou vybaveny 2 mm ABS hranou, kováním a panty Blum s doživotní zárukou. Sklo v rámečku, čiré. Součástí skříně jsou výškově nastavitelné nohy (rektifikace) v.30mm.</p> <p>Barevné provedení: Dle standardního vzorníku Foto je ilustrativní.</p>	Umístění prvku:	2P08	
	20	Policový regál	Počet	2
	Rozměr: 1450x1972x420mm	Cena v Kč bez DPH	3 977 Kč	
		Cena celkem v Kč bez DPH	7 954 Kč	
	<p>Materiál a konstrukce:</p> <p>provedení pozink vysoká stabilita a pevnost vhodný například pro sklady, archivy, dílny, pneuservisy 5x police nosnost police 200 kg police jsou výškově přestavitelné po 33 mm nosnost regálového sloupce 1100 kg</p> <p>Foto je ilustrativní.</p>	Umístění prvku:	0P07	
	21	Kovová policová skříň	Počet	5
	Rozměr: 800x1950x400mm	Cena v Kč bez DPH	7 800 Kč	
		Cena celkem v Kč bez DPH	39 000 Kč	
	<p>Materiál a konstrukce:</p> <p>dvoudveřová svařovaná skříň, tříbodový rozvorový zámek se 2 klíči, 4 police přestavitelné, nosnost police 65kg</p>	Umístění prvku:	0P04	

	<p>Barevné provedení: korpus RAL 7035 šedá, barva dveří RAL 7035 šedá nebo RAL 5012 modrá Foto je ilustrativní.</p>		
<p>22</p>	<p>Jednolůžko s úložným prostorem Rozměr: 2000x450x900mm</p> <p>Materiál a konstrukce: Celočalouněné jednolůžko s velkým úložným prostorem. Pružinová matrace na pevném rámu, nosnost 120kg. Úložný prostor přístupný z boku.</p> <p>Barevné provedení: výběr z min.5 druhů látky Foto je ilustrativní.</p>	<p>Počet Cena v Kč bez DPH Cena celkem v Kč bez DPH</p> <p>Umístění prvku:</p>	<p>17 8 880 Kč 150 960 Kč</p> <p>1P13 -3x 1P21-1x 1P29 1x 2P24-4x 2P25-3x 2P26- 3x 1P04-2x</p>
<p>23</p> 	<p>Kovová šatní skříň dělená s lavičkou Rozměr: skříňka - 400x1800x500 mm, lavička 400x390x745mm</p> <p>Materiál a konstrukce: jednodveřová šatní skříňka se svařovanou konstrukcí a moderním designem ventilačního systému. Standardní vybavení skříňky: vnitřní přepážka pro oddělení čistého a špinavého prádla, tyč s dvěma háčky, háček na ručník, zrcadlo, police nad tyčí, samolepící štítek na jméno. Cylindrický zámek nebo uzávěr na visací zámek. Pod skříňkou umístěna lavička s nohami s rektifikací</p> <p>Barevné provedení: korpus RAL 7035 šedá, barva dveří RAL 7035 šedá nebo RAL 5012 modrá Foto je ilustrativní.</p>	<p>Počet Cena v Kč bez DPH Cena celkem v Kč bez DPH</p> <p>Umístění prvku:</p>	<p>6 6 300 Kč 37 800 Kč</p> <p>2P12 2P16</p>
<p>24</p> 	<p>Kovová šatní skříň dělená s lavičkou Rozměr: skříňka - 600x1800x500 mm, lavička 600x390x745mm</p> <p>Materiál a konstrukce: dvoudveřová šatní skříňka se svařovanou konstrukcí a moderním designem ventilačního systému. Standardní vybavení skříňky: 2xtyč s dvěma háčky, 2xháček na ručník, zrcadlo, 2xpolice nad tyčí, samolepící štítek na jméno. Cylindrický zámek nebo uzávěr na visací zámek. Pod skříňkou umístěna lavička s nohami s rektifikací</p> <p>Barevné provedení: korpus RAL 7035 šedá, barva dveří RAL 7035 šedá nebo RAL 5012 modrá Foto je ilustrativní.</p>	<p>Počet Cena v Kč bez DPH Cena celkem v Kč bez DPH</p> <p>Umístění prvku:</p>	<p>36 6 950 Kč 250 200 Kč</p> <p>2P12 2P16</p>
<p>25</p> 	<p>Polohovací lehátko - mokrá zóna Rozměr: 680x1900mm</p> <p>Materiál a konstrukce: Lehátko nabízí 5 poloh pro co největší relax. Potaženo textilíí, která je odolná vůči vodě. Vysoce kvalitní hliníková, práškově lakovaná konstrukce s dvojítm povlakem. Sedací a opěrná část je z nepropustného a odolného textileny 4x4. Ohýbané díly jsou z kvalitní umělé hmoty vyztužené skleněným vláknem. Lehátko má zámek proti složení během používání. Pro jednoduchý přesun je lehátko opatřeno kolečky. Nosnost lehátka 110kg.</p> <p>Barevné provedení: antracit/ černá Foto je ilustrativní.</p>	<p>Počet Cena v Kč bez DPH Cena celkem v Kč bez DPH</p> <p>Umístění prvku:</p>	<p>2 5 577 Kč 11 154 Kč</p> <p>2P14</p>
<p>26</p>	<p>Křeslo polohovací s podnožkou</p>	<p>Počet</p>	<p>12</p>

	Rozměr: 650x1060x760mm	Cena v Kč bez DPH	11 896 Kč
	Materiál a konstrukce:	Cena celkem v Kč bez DPH	142 752 Kč
	Odlehčené elegantní křeslo. Očalouněná kovová kostra je zavěšena v lamelovém masivním rámu, umožňujícím v křesle příjemné pohupování nebo polohování. Křesla jsou certifikována pro maximální nosnost 140 kg. Sedák: kovová kostra vypletená popruhy, potažená pevnostním plátnem + PUR pěna + round, zavěšená do lamelové kostry. Opěrák: kovová kostra vypletená popruhy, potažená pevnostním plátnem + PUR pěna + round	Umístění prvku:	2P22
	Barevné provedení: výběr z min.5 druhů látky Foto je ilustrativní.		
27	Němý sluha	Počet	1
	Rozměr: 440x1000x270mm	Cena v Kč bez DPH	2 840 Kč
	Materiál a konstrukce:	Cena celkem v Kč bez DPH	2 840 Kč
	přírodní lakovaný dubový němý sluha, masivní konstrukce	Umístění prvku:	2P09
	Foto je ilustrativní.		
28	židle jednací	Počet	44
	Rozměr: 535x835x430mm	Cena v Kč bez DPH	970 Kč
	Materiál a konstrukce:	Cena celkem v Kč bez DPH	42 680 Kč
	Jednací čalouněná židle, ocelový rám lakovaný černě, oválný profil 15x30. Stohovatelnost 5 ks. Nosnost 120kg	Umístění prvku:	1P17-2x 1P31-2x 2P10-2x 1P25-32x 3x 2P11-2P06-3x
	Barevné provedení: výběr z min.10 odstínů látky Foto je ilustrativní.		
29	židle jídelní	Počet	17
	Rozměr: 530x830x425mm	Cena v Kč bez DPH	1 186 Kč
	Materiál a konstrukce:	Cena celkem v Kč bez DPH	20 162 Kč
	Židle s bukovou překližkou lakovanou transparentním lakem na bázi polyuretanu, 7 vrstev bukové dřívky, celková tloušťka 10,4 mm, ocelový rám oválného průřezu 30x15 mm, síla stěny rámu pro opěradlo 1,5 mm, nohy 1,0 mm lakovaný černým lakem. Stohovatelnost 10ks. Nosnost 120kg.	Umístění prvku:	1P14-3x 1P26-10x 2P07-4x
	Barevné provedení: přírodní Buk Foto je ilustrativní.		
30	židle jednací - velitel jednotky	Počet	14
	Rozměr: 575x830x405 mm	Cena v Kč bez DPH	1 985 Kč
	Materiál a konstrukce:	Cena celkem v Kč bez DPH	27 790 Kč
	jednací židle se síťovaným opěradlem (síť na opěráku, čaloun na sedáku), ocelový rám černý lak. Stohovatelnost 5ks. Nosnost 120kg.	Umístění prvku:	2P08
	Barevné provedení: výběr z min.10 odstínů látky Foto je ilustrativní.		
31	židle pracovní	Počet	11

	Rozměr:660x1010-1080x460 mm	Cena v Kč bez DPH	6 478 Kč
	Materiál a konstrukce: čalounění židle ze studené pěny s výrazným zaoblením přední hrany a robustní výškou pro maximální pohodlí, tvarování opěradla poskytuje významnou podporu v bederní části, současně i boční vedení trupu, synchronní mechanismus s pětinasobnou aretací, možností plynulé proměny úhlu sedáku a opěráku,nastavení tuhosti mechanismu podle tělesné hmotnosti uživatele, nastavení hloubky sedáku mechanismus SL,nastavení výšky opěráku se zámkem, ovládací tlačítko je umístěno na spodní hraně opěradla, výškově nastavitelné područky. Nosnost 130kg.	Cena celkem v Kč bez DPH	71 258 Kč
		Umístění prvku:	OP07-1x 1P17-2x 1P31- 2x 1P20-2x 1P25-1x 2P10- 1x 2P11-1x 2P06-1x
	Barevné provedení: výběr z min.10 odstínů látky Foto je ilustrativní.		
32	židle dílenská	Počet	1
	Rozměr:590x750-1010x460 mm	Cena v Kč bez DPH	3 081 Kč
	Materiál a konstrukce: polyuretanová dílenská židle, asynchronní mechanismus, nastavitelná výška opěráku, plynový píst, nosnost 120kg	Cena celkem v Kč bez DPH	3 081 Kč
		Umístění prvku:	OP08
	Barevné provedení: černá Foto je ilustrativní.		
33	křeslo pracovní - velitel jednotky	Počet	1
	Rozměr: 640x1270-1350x450mm	Cena v Kč bez DPH	7 339 Kč
	Materiál a konstrukce: křeslo s vysokým opěrákem se sítí a podhlavníkem, opěrák s volitelným typem síťoviny, výškově nastavitelná bederní výztuha, nastavení výšky opěráku, ergonomicky tvarovaný sedák, studená pěna vstříkovaná do formy, boky sedáku a podhlavníku vždy černý potah, synchronní mechanismus s pětinasobnou aretací a nastavením síly protiváhy, výškově stavitelné područky, plastová báze. Nosnost 130kg.	Cena celkem v Kč bez DPH	7 339 Kč
		Umístění prvku:	2P08
	Barevné provedení: výběr z min.10 odstínů látky Foto je ilustrativní.		
ATYPICKÉ PRVKY			
č.označení výkresu	Otevřené úložné boxy	Počet	1
AT002	Rozměr: 2108x2108x418mm	Cena v Kč bez DPH	19 870 Kč
	Materiál a konstrukce: boxy otevřené se zadní stěnou, police pevné Svislé plochy tl.18mm, vodorovné plochy tl.18mm, hrana ABS 2mm rektifikace v.30mm Barevné provedení: Dle standardního vzorníku	Cena celkem v Kč bez DPH	19 870 Kč
		Umístění prvku:	OP08
č.označení výkresu	Sestava prosklených skříní	Počet	1
AT003	Rozměr: 2200x2000x600mm	Cena v Kč bez DPH	36 781 Kč
	Materiál a konstrukce: sestava 2x šatní skříní s tyčí š.650mm, 1x skříní policová š.900mm, nohy kovové v.100mm pro snadný úklid, všechny díly uzamykatelné, police přestavitelné, hrana ABS 2mm Barevné provedení: Dle standardního vzorníku Barevné provedení: Dle standardního vzorníku, sklo čiré	Cena celkem v Kč bez DPH	36 781 Kč
		Umístění prvku:	OP06
č.označení výkresu	Otevřené úložné boxy	Počet	1
AT004	Rozměr: 1926x1926x418 mm	Cena v Kč bez DPH	38 987 Kč
	Materiál a konstrukce: uzamykatelné úložné boxy s dvířky a se zadní stěnou Svislé plochy tl.18mm, vodorovné plochy tl.18mm, hrana ABS 2mm rektifikace v.30mm Barevné provedení: Dle standardního vzorníku	Cena celkem v Kč bez DPH	38 987 Kč
		Umístění prvku:	1P26

č.označení výkresu	Noční stolek - odpočinková místnost	Počet	16
AT005	Rozměr: 350x500x300mm	Cena v Kč bez DPH	1 910 Kč
	Materiál a konstrukce: noční stolek na soklu s jednou otevřenou policí Svislé plochy tl.18mm, vodorovné plochy tl.18mm, hrana ABS 2mm Barevné provedení: Dle standardního vzorníku	Cena celkem v Kč bez DPH	30 560 Kč
		Umístění prvku:	1P13 -2x
			1P21-1x
			1P29-1x
			2P04 -2x
	2P24-26 - 10x		
č.označení výkresu	Věšáková stěna se zrcadlem	Počet	8
AT006	Rozměr: 800x1800x150mm	Cena v Kč bez DPH	3 670 Kč
	Materiál a konstrukce: věšáková stěna se zrcadlem a poličkou zavěšená na stěnu, tl.materiálu 18mm, 3 zdvojené háčky Barevné provedení: Dle standardního vzorníku	Cena celkem v Kč bez DPH	29 360 Kč
		Umístění prvku:	1P32 -1x
			1P17-1x
			1P31-1x
			1P20-1x
			1P28 -1x
			2P10 -1x
			2P11-1x
			2P06-1x
č.označení výkresu	Obklad niky - věšáková stěna se zrcadlem	Počet	1
AT007	Rozměr: 950/850/730x2000 mm	Cena v Kč bez DPH	16 540 Kč
	Materiál a konstrukce: obklad niky LTD 18mm vč.háčků na zavěšení oděvů 1xzrcadlo Barevné provedení: Dle standardního vzorníku	Cena celkem v Kč bez DPH	16 540 Kč
		Umístění prvku:	2P08
č.označení výkresu	Skříňka policová pod okno	Počet	1
AT008	Rozměr: 3658x900x400 mm	Cena v Kč bez DPH	19 120 Kč
	Materiál a konstrukce: sestava 5x policová skříňka s horní krycí deskou tl.25mm horní krycí deska půlena, přestavitelné police, rektifikace v.30mm hrana ABS 2mm Barevné provedení: Dle standardního vzorníku	Cena celkem v Kč bez DPH	19 120 Kč
		Umístění prvku:	2P27

	Cena celkem bez DPH		1 612 991 Kč
	Doprava a montáž		145 000 Kč
	Cena celkem bez DPH		1 757 991 Kč

AT002 – otevřené úložné boxy

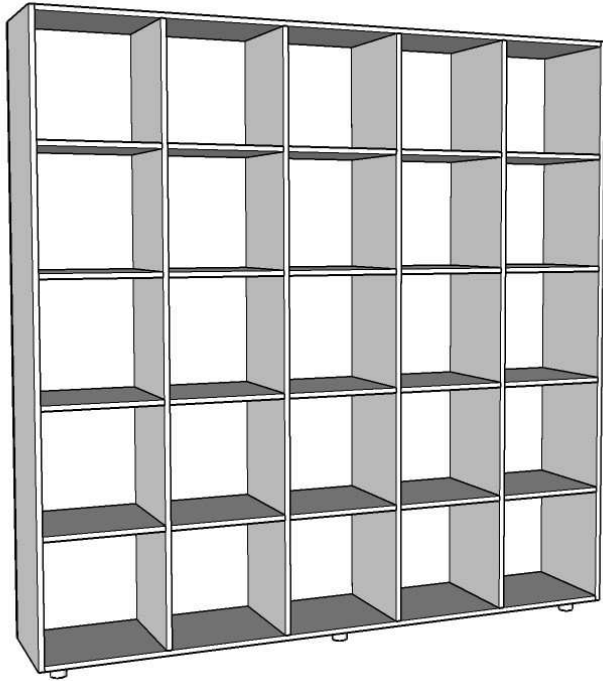

Materiál a konstrukce: boxy otevřené se zadní stěnou, police pevné
Svislé plochy tl.18mm, vodorovné plochy tl.18mm, hrany ABS 2mm
Rektifikace v.30mm

Barevné provedení: Kronospan 112 PE šedá

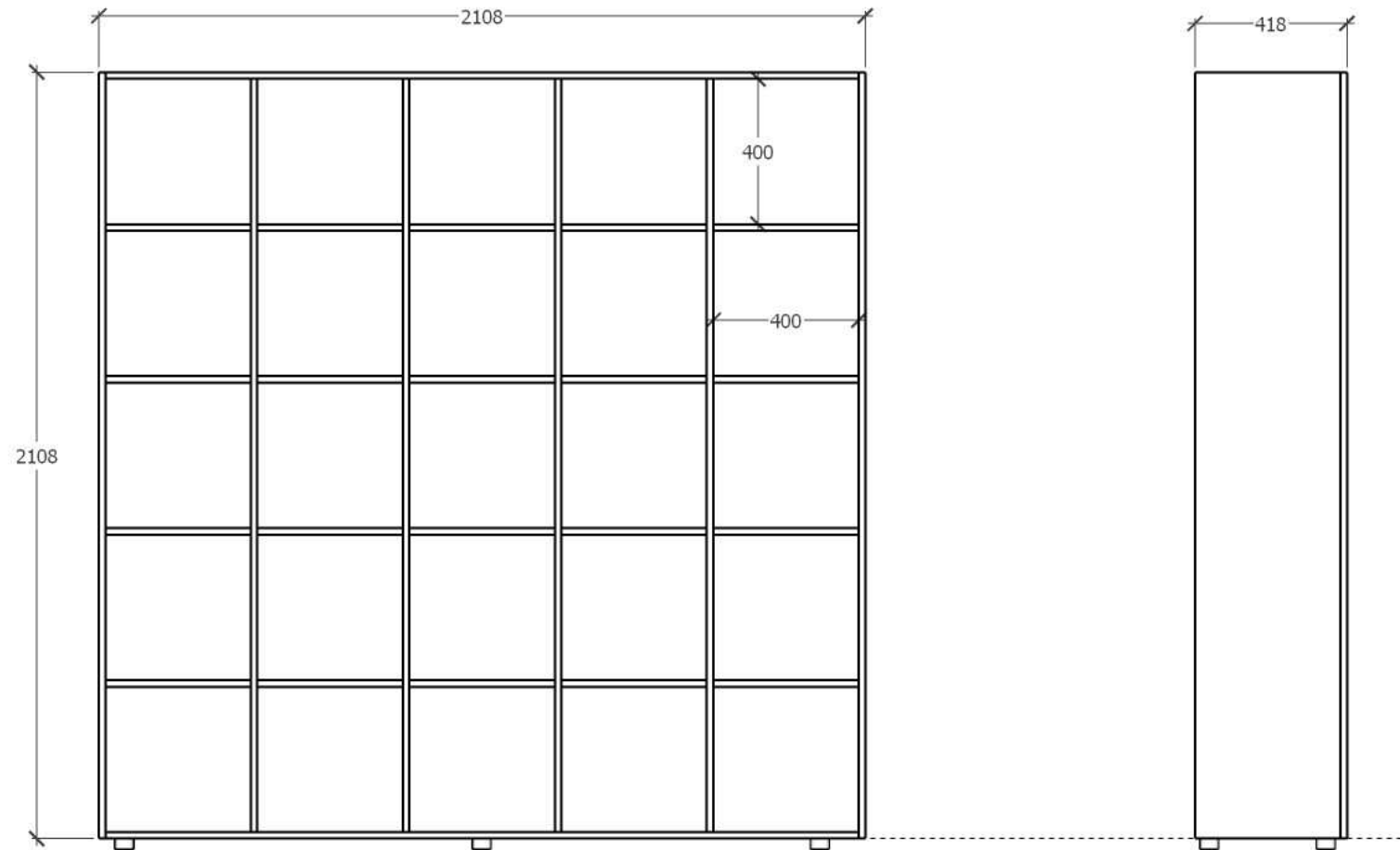

AT003 – sestava prosklených skříní



Materiál a konstrukce: sestava 2x šatní skříní s tyčí š.650mm, 1x skříně policová š.900mm, nohy kovové v.100mm pro snadný úklid, všechny díly uzamykatelné, police přestavitelné, hrana ABS 2mm
Barevné provedení: korpus -Kronospan 112 PE šedá
rám dveří - Kronospan 3025 SN Sonoma oak, sklo čiré

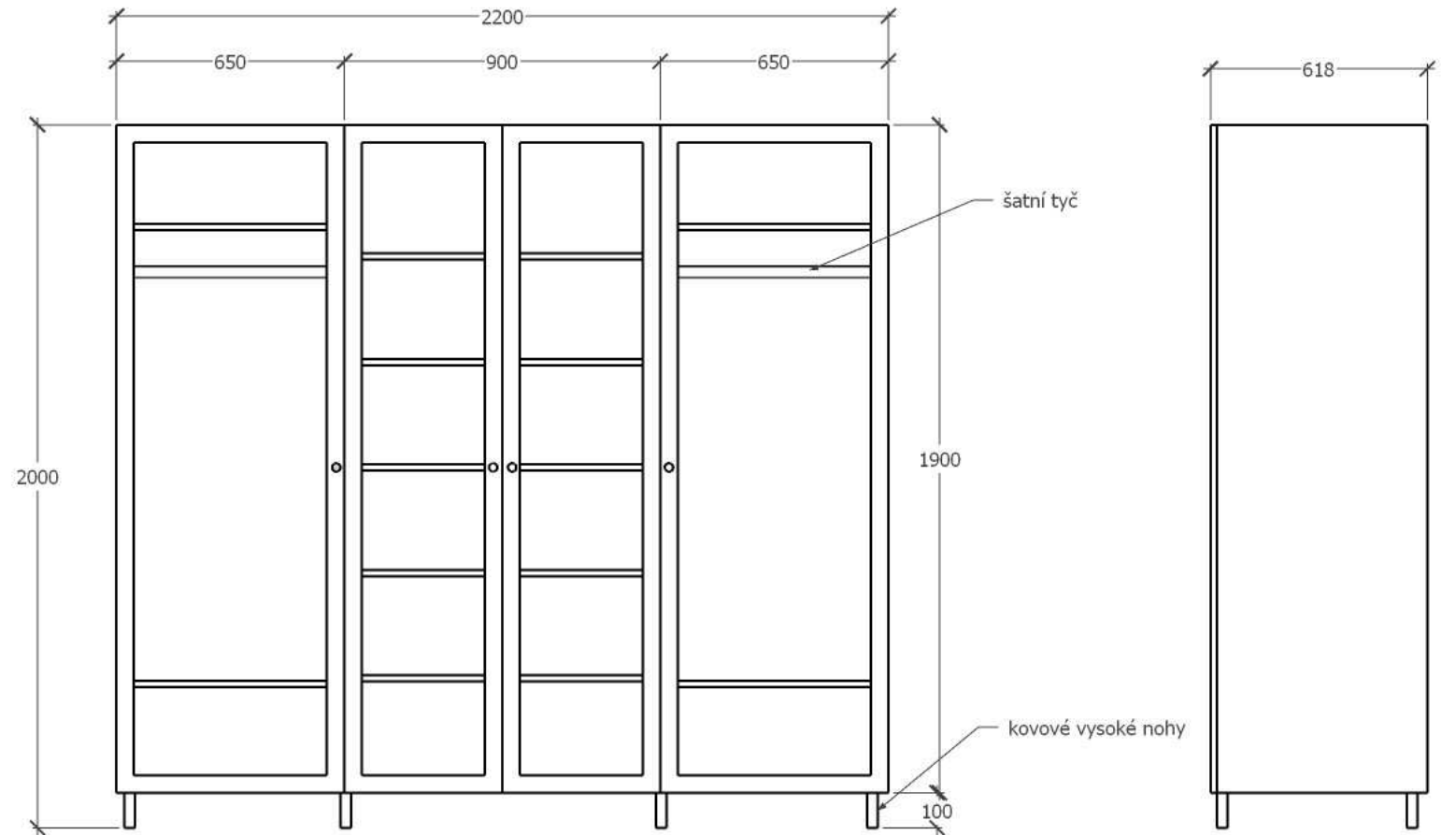

AT004 – otevřené úložné boxy

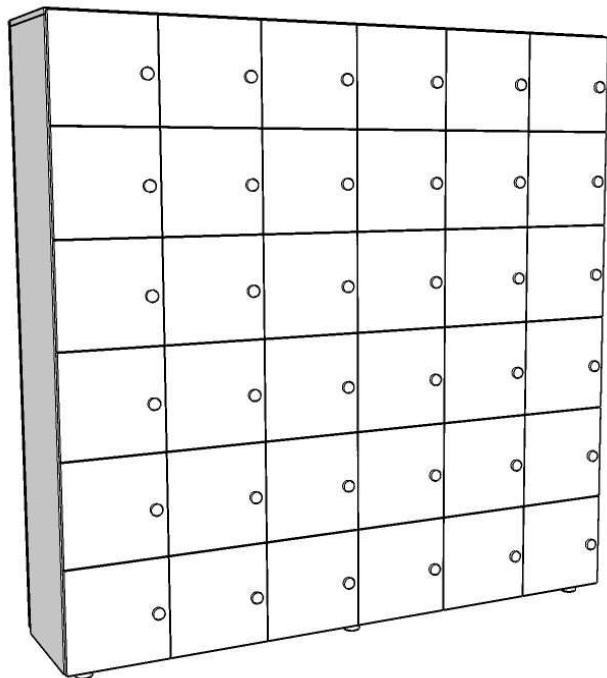

Materiál a konstrukce: uzamykatelné úložné boxy s dvířky se zadní stěnou,
police pevné
Svislé plochy tl.18mm, vodorovné plochy tl.18mm, hrana ABS 2mm
Rektifikace v.30mm

Barevné provedení: Kronospan 112 PE šedá

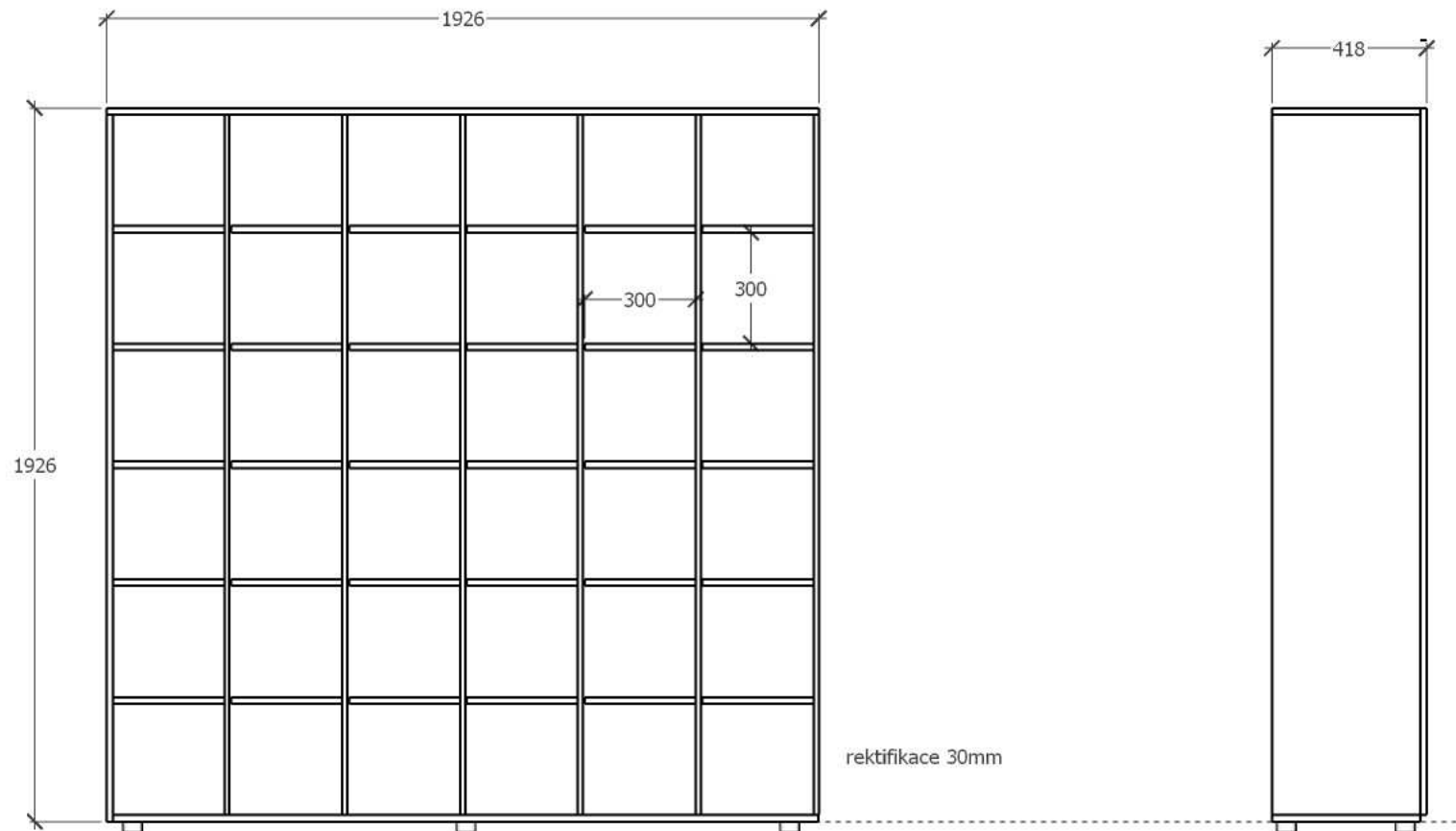

AT005 – noční stolek-odpočinkové místnosti

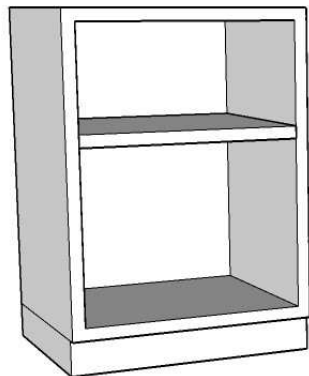

Materiál a konstrukce: noční stolek na soklu s jednou otevřenou policí
Svislé plochy tl.18mm, vodorovné plochy tl.18mm, hrana ABS 2mm

Barevné provedení: Kronospan 112 PE šedá

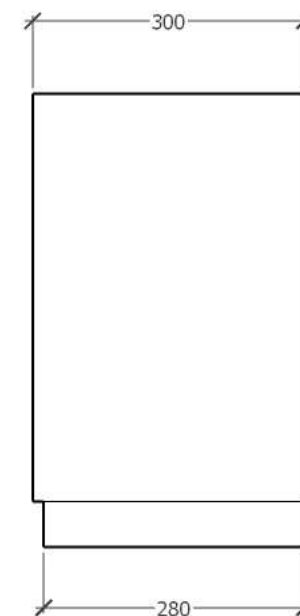
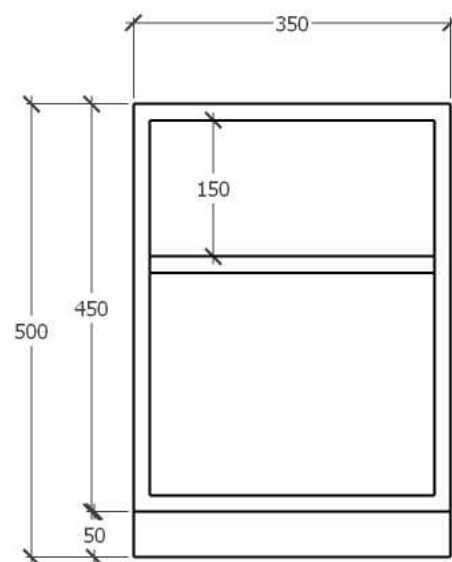

AT006 – věšáková stěna se zrcadlem

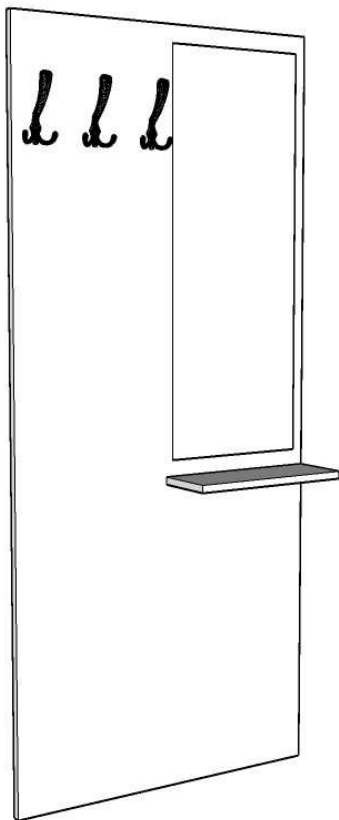

Materiál a konstrukce: věšáková stěna se zrcadlem a poličkou zavěšená na stěnu, tl.materiálu 18mm, 3 zdvojené háčky

Barevné provedení: Kronospan 3025 SN Sonoma oak

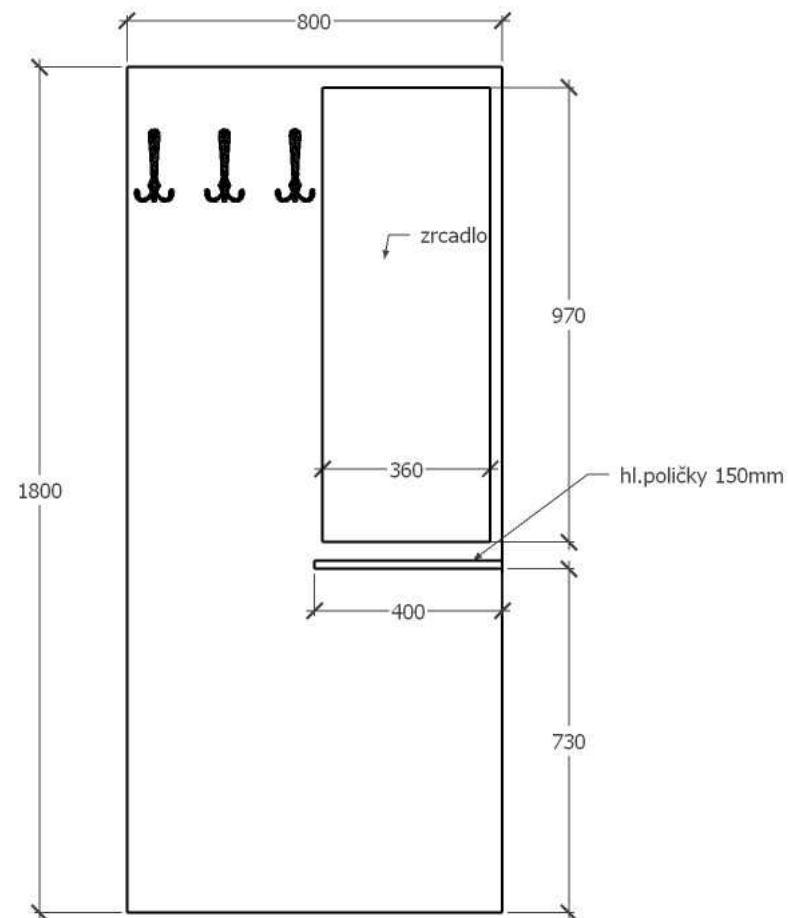

AT007 – obklad niky- věšáková stěna se zrcadlem

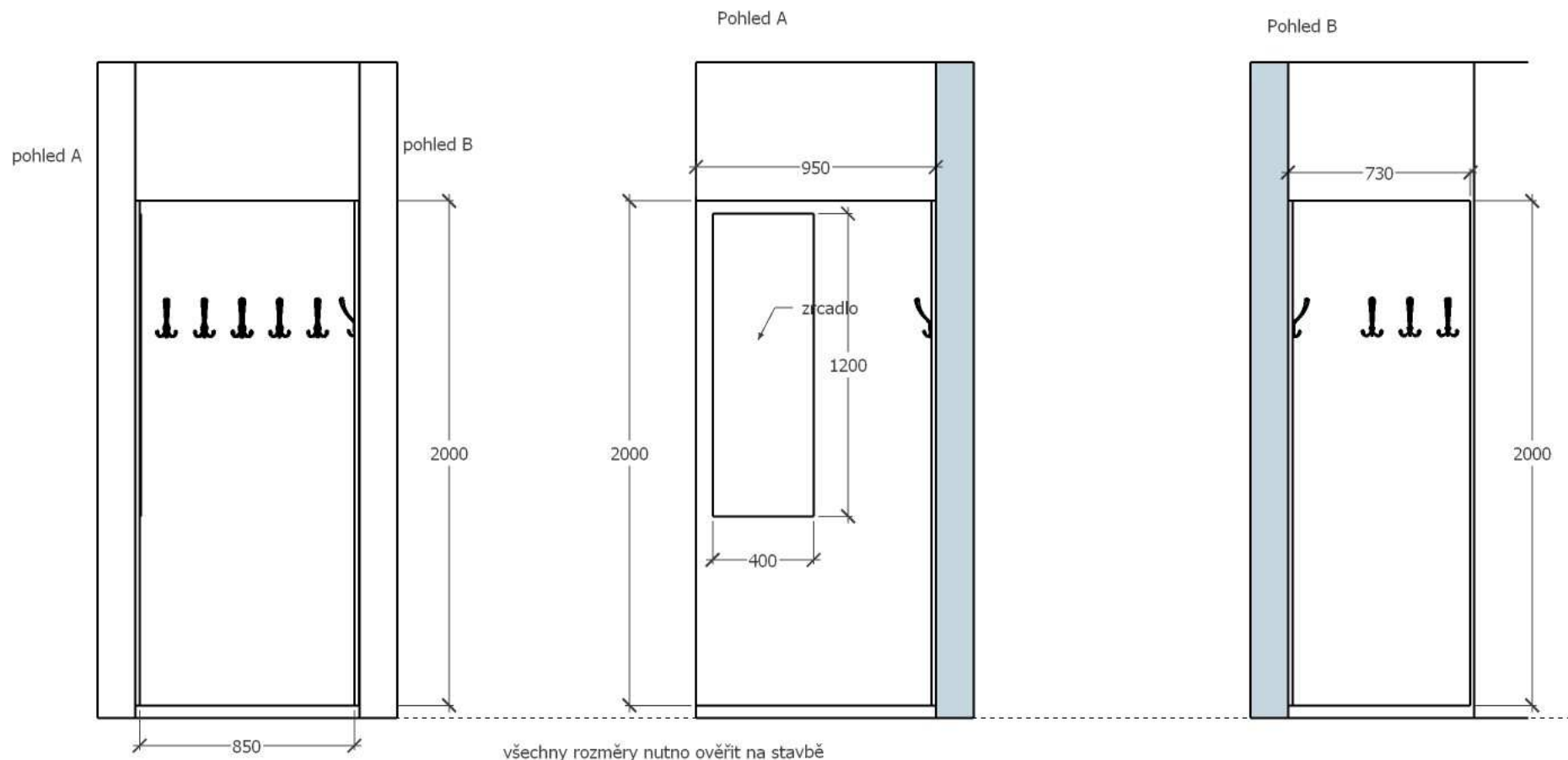
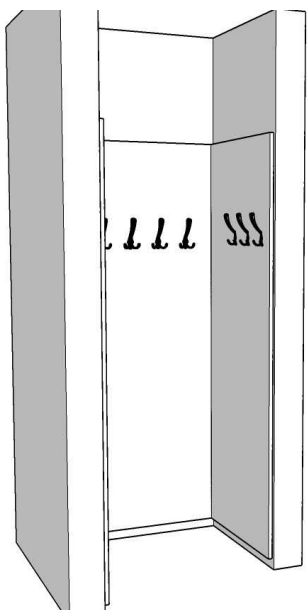

Materiál a konstrukce: obklad niky LTD 18mm vč.háčků na zavěšení oděvů
zrcadlo

Barevné provedení: Kronospan 3025 SN Sonoma oak

AT008 – skříňka policová pod okno

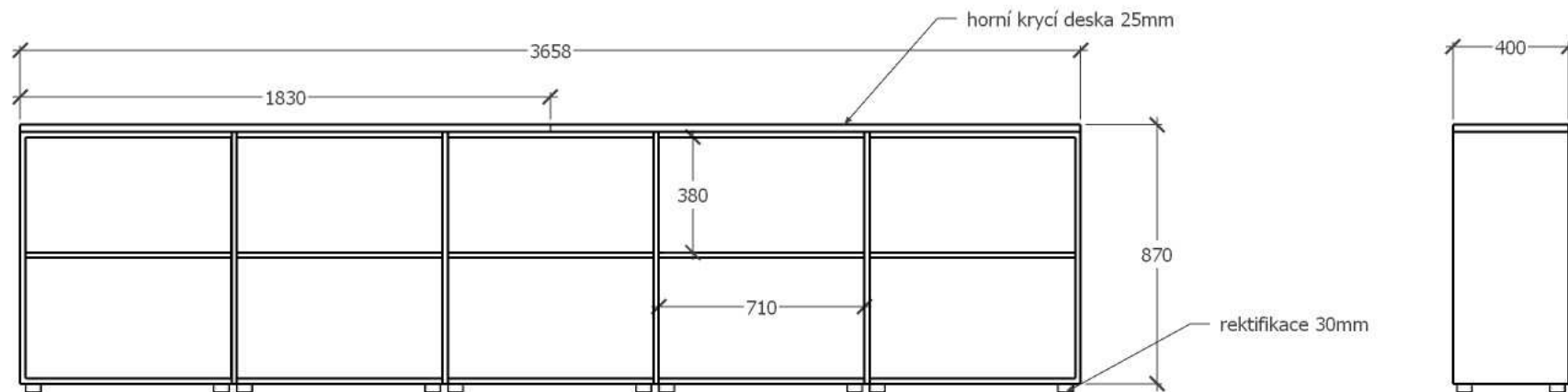
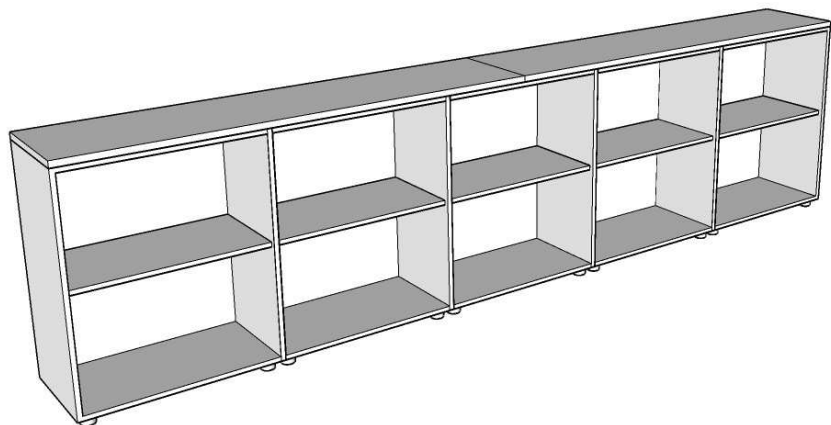

Materiál a konstrukce: sestava 5x policová skříňka s horní krycí deskou tl.25mm

horní krycí deska půlena, přestavitelné police, rektifikace v.30mm

hrana ABS 2mm

Barevné provedení: korpus -Kronospan 112 PE šedá

horní krycí deska - Kronospan 3025 SN Sonoma oak

Obchodní podmínky ke Kupní smlouvě

OBSAH OBCHODNÍCH PODMÍNEK

ČÁST 1 - ÚVODNÍ USTANOVENÍ	2
ČÁST 2 - NÁVRH NA UZAVŘENÍ KUPNÍ SMLOUVY	2
ČÁST 3 - PŘEDMĚT KOUPĚ	3
ČÁST 4 - CENA A PLATEBNÍ PODMÍNKY	3
ČÁST 5 - MÍSTO DODÁNÍ PŘEDMĚTU KOUPĚ	5
ČÁST 6 - DOBA DODÁNÍ PŘEDMĚTU KOUPĚ.....	5
ČÁST 7 - PŘEPRAVA PŘEDMĚTU KOUPĚ.....	5
ČÁST 8 - DALŠÍ DODACÍ PODMÍNKY	6
ČÁST 9 - PŘEDÁNÍ A PŘEVZETÍ PŘEDMĚTU KOUPĚ	6
ČÁST 10 - PŘECHOD VLASTNICKÉHO PRÁVA A NEBEZPEČÍ ŠKODY.....	7
ČÁST 11 - VADY PLNĚNÍ A ZÁRUKA	7
ČÁST 12 - UPLATNĚNÍ PRÁV Z VADNÉHO PLNĚNÍ	8
ČÁST 13 - PODMÍNKY ODSTRANĚNÍ VAD	8
ČÁST 14 - SANKCE	9
ČÁST 15 - ODSTOUPENÍ OD KUPNÍ SMLOUVY	9
ČÁST 16 - OSTATNÍ UJEDNÁNÍ	10

ČÁST 1 - ÚVODNÍ USTANOVENÍ

1. Pro účely těchto Obchodních podmínek mají následující slova význam u nich uvedený:
 - 1.1. **Občanský zákoník** – zákon č. 89/2012 Sb., občanský zákoník, ve znění pozdějších předpisů.
 - 1.2. **ZoDPH** – zákon č. 235/2004 Sb., o dani z přidané hodnoty, ve znění pozdějších předpisů.
 - 1.3. **ZoÚ** – zákon č. 563/1991 Sb., o účetnictví, ve znění pozdějších předpisů.
 - 1.4. **Kupující** – Správa železnic, státní organizace, IČO 70994234, se sídlem Praha 1 – Nové Město, Dlážděná 1003/7, PSČ 110 00, zapsaná v obchodním rejstříku vedeném Městským soudem v Praze pod sp. zn. A 48384.
 - 1.5. **Prodávající** – osoba uvedená v Kupní smlouvě jako Proávající.
 - 1.6. **Smluvní strany** – Kupující a Proávající.
 - 1.7. **Smluvní strana** – Kupující nebo Proávající dle smyslu ujednání.
 - 1.8. **Kupní smlouva** – smlouva uzavřená mezi Smluvními stranami, která odkazuje na Obchodní podmínky.
 - 1.9. **Obchodní podmínky** – text těchto obchodních podmínek.
 - 1.10. **Předmět koupě** – věc nebo věci specifikované v Kupní smlouvě.
 - 1.11. **Kupní cena** – cena Předmětu koupě sjednaná v Kupní smlouvě.
 - 1.12. **Doklady** – veškeré listiny, které se k Předmětu koupě vztahují a které jsou třeba k jeho převzetí a užívání; veškerá rozhodnutí, sdělení, souhlasy, povolení či jiné výsledky úkonů orgánů státní správy či jiných subjektů, nezbytné dle právních předpisů k prodeji a dodání Předmětu koupě Kupujícímu; veškeré listiny (vyjma Výzvy k úhradě) které je Proávající dle Kupní smlouvy povinen předat Kupujícímu; veškeré Doklady je Proávající povinen předat Kupujícímu v českém jazyce nebo v originále a českém překladu.
 - 1.13. **Obalový materiál** – palety, dřevěné desky či jiné věci, které slouží pro potřeby přepravy nebo ochrany Předmětu koupě. Dle kontextu Kupní smlouvy se rozumí Obalovým materiálem též jednotlivý kus palety, dřevěné desky nebo jiné věci.
 - 1.14. **Dodací list** – list osvědčující dodání, jehož minimální náležitosti jsou uvedeny v části Předání a převzetí Předmětu koupě.
 - 1.15. **Záruční doba** – doba, do jejíhož uplynutí je Kupující oprávněn uplatňovat práva z vad plnění poskytnutého Proávajícím na základě Kupní smlouvy; Záruční doba činí 24 měsíců.
 - 1.16. **Výzva k úhradě** – daňový doklad, je-li Proávající povinen dle ZoDHP uhradit v souvislosti s dodáním Předmětu koupě nebo jeho části DPH, nebo faktura, pokud Proávající v souvislosti s dodáním Předmětu koupě nebo jeho části není dle ZoDPH povinen uhradit DPH.
 - 1.17. **CTD** – Centrum telematiky a diagnostiky, jako organizační jednotka Kupujícího.
2. Kupní smlouva se řídí těmito Obchodními podmínkami, pokud tak Kupní smlouva stanoví, nebo pokud z ní jiným způsobem vyplývá, že tyto Obchodní podmínky jsou přílohou či součástí Kupní smlouvy, nebo pokud Kupní smlouva na Obchodní podmínky jiným způsobem odkáže.

ČÁST 2 - NÁVRH NA UZAVŘENÍ KUPNÍ SMLOUVY

3. Odpověď Smluvní strany na návrh na uzavření Kupní smlouvy učiněný druhou Smluvní stranou, která vymezuje obsah návrhu jinými slovy nebo která obsahuje jakékoliv, byť nepodstatné, dodatky, odchylky, výhrady nebo omezení není přijetím návrhu.
4. I pozdní přijetí návrhu na uzavření Kupní smlouvy má účinky včasného přijetí, pokud navrhuje Smluvní strana bez zbytečného odkladu alespoň ústně vyzoomí druhou Smluvní stranu, že přijetí považuje za včasné, nebo pokud se začne chovat ve shodě s návrhem.

5. Plyne-li z písemnosti, která vyjadřuje přijetí návrhu na uzavření Kupní smlouvy, že byla odeslána za takových okolností, že by došla navrhuující Smluvní straně včas, kdyby její přeprava probíhala obvyklým způsobem, má pozdní přijetí účinky včasného přijetí, ledaže navrhuující Smluvní strana bez odkladu vyrozumí alespoň ústně druhou Smluvní stranu, že považuje návrh za zaniklý.
6. Bez ohledu na jakékoliv okolnosti nelze přijmout návrh na uzavření Kupní smlouvy tak, že se Smluvní strana, jíž je návrh určen, podle návrhu zachová.
7. **Odkáží-li Smluvní strany v návrhu na uzavření Kupní smlouvy i v přijetí návrhu na obchodní podmínky, které si odporují, je Kupní smlouva přesto uzavřena s obsahem určeným v tom rozsahu, v jakém obchodní podmínky nejsou v rozporu; to platí i v případě, že to obchodní podmínky vylučují. Vyloučí-li to některá ze Smluvních stran nejpozději bez zbytečného odkladu po výměně projevů vůle, Kupní smlouva uzavřena není.**
8. Kupní smlouva může být uzavřena pouze v písemné podobě.

ČÁST 3 - PŘEDMĚT KOUPĚ

9. Prodávající se zavazuje, že Kupujícímu odevzdá Předmět koupě, a umožní mu k němu nabýt vlastnické právo, a Kupující se zavazuje, že Předmět koupě převezme a zaplatí Prodávajícímu Kupní cenu a příslušnou DPH, je-li Prodávající povinen dle ZoDHP uhradit v souvislosti s dodáním Předmětu koupě nebo jeho části DPH.
10. Prodávající je povinen dodat Předmět koupě nový, v jakosti a provedení uvedeném v Kupní smlouvě a zároveň
 - 10.1. tak, aby jej bylo možno použít podle účelu Kupní smlouvy, je-li v ní účel vyjádřen,
 - 10.2. v jakosti a provedení dle odstavce 12 v rozsahu, ve kterém není v rozporu s jakostí a provedením sjednaným v Kupní smlouvě.
11. Je-li jakost či provedení zároveň určeno vzorkem nebo předlohou, musí Předmět koupě odpovídat jakostí nebo provedením vzorku nebo předloze. Liší-li se jakost nebo provedení určené v Kupní smlouvě a vzorek nebo předloha, rozhoduje Kupní smlouva. Určuje-li Kupní smlouva a vzorek nebo předloha jakost nebo provedení rozdílně, nikoliv však rozporně, musí Předmět koupě odpovídat Kupní smlouvě i vzorku nebo předloze.
12. Neurčuje-li Kupní smlouva jakost a provedení Předmětu koupě, je Prodávající povinen dodat Předmět koupě v takové jakosti a provedení,
 - 12.1. jež odpovídá vlastnostem, které Prodávající nebo výrobce popsal nebo které Kupující očekával s ohledem na povahu Předmětu koupě a na základě reklamy jimi prováděné,
 - 12.2. jež se hodí k účelu vyplývajícemu z Kupní smlouvy a není-li v ní vyjádřen pak k účelu, ke kterému se Předmět koupě obvykle používá,
 - 12.3. jež vyhovuje požadavkům právních předpisů.
13. Dodá-li Prodávající Kupujícímu větší množství Předmětu koupě, než bylo sjednáno, je Kupující oprávněn část přesahující sjednané množství odmítnout.

ČÁST 4 - CENA A PLATEBNÍ PODMÍNKY

14. Kupní cena zahrnuje veškeré náklady Prodávajícího spojené se splněním jeho povinností vyplývajících z Kupní smlouvy. Kupující není povinen hradit v souvislosti s Kupní smlouvou žádné jiné finanční částky, než Kupní cenu a případně příslušnou DPH, není-li uvedeno jinak (tím není dotčeno právo Prodávajícího na případnou úhradu smluvní pokuty, úroků z prodlení, či jiných sankcí, a právo na náhradu škody způsobené Kupujícím).
15. Kupní cena zahrnuje zejména

- 15.1. náklady na pojištění Předmětu koupě, je-li Prodávající povinen Předmět koupě dle Kupní smlouvy pojistit,
- 15.2. náklady na ověření jakosti, je-li dle Kupní smlouvy požadováno, včetně nákladů na veškeré související úkony (např. doprava),
- 15.3. náklady na zabalení Předmětu koupě, včetně nákladů na nevratný Obalový materiál,
- 15.4. náklady na dopravu Předmětu koupě Kupujícímu a jeho vyložení,
- 15.5. náklady na získání jakýchkoliv rozhodnutí, sdělení, souhlasů, povolení či jiných výsledků úkonů orgánů státní správy či jiných subjektů, nezbytných dle právních předpisů k prodeji a dodání Předmětu koupě Kupujícímu,
- 15.6. náklady na vytvoření, získání či překlad Dokladů a jejich dodání Kupujícímu,
- 15.7. cenu za udělení nebo převod licenčních oprávnění k Předmětu koupě nebo Dokladům, nebo jakékoliv jejich části na Kupujícího, jsou-li předmětem duševního vlastnictví, přičemž v takovém případě cena za takové licenční oprávnění činí 5% z Kupní ceny,
- 15.8. zaškolení obsluhy Předmětu koupě, je-li dle Kupní smlouvy nebo povahy Předmětu koupě zaškolení třeba,
- 15.9. náklady na zkušební provoz Předmětu koupě, bude-li Kupní smlouvou vyžadován.
16. Je-li Prodávající povinen dle ZoDHP uhradit v souvislosti s dodáním Předmětu koupě nebo jeho části DPH, je Kupující povinen Prodávajícímu takovou DPH uhradit vedle Kupní ceny.
17. Konečné finanční částky na fakturách/daňových dokladech nesmí být zaokrouhlovány na celé Kč. Kupující nebude akceptovat zaokrouhlení a haléřové vyrovnání v případě uvedení na faktuře/daňovém dokladu nebude hradit.
18. Stane-li se prodávající nespolehlivým plátcem nebo daňový doklad prodávajícího bude obsahovat číslo bankovního účtu, na který má být plněno, aniž by bylo uvedeno ve veřejném registru spolehlivých účtů, je Kupující oprávněn z finančního plnění uhradit daň z přidané hodnoty přímo místně a věcně příslušnému správci daně prodávajícího.
19. Kupní cenu a případnou DPH je Kupující povinen uhradit Prodávajícímu do 30 dnů ode dne převzetí Předmětu koupě; má-li být dle Kupní smlouvy proveden též zkušební provoz, pak do 30 dnů ode dne úspěšného ukončení zkušebního provozu, nastane-li den skončení zkušebního provozu později než převzetí Předmětu koupě Kupujícím.
20. Kupní cena a případná DPH je uhrazena dnem jejich odepsání z bankovního účtu Kupujícího.
21. Prodávající vyúčtuje Kupujícímu Kupní cenu a případnou DPH Výzvou k úhradě.
22. Je-li Výzva k úhradě fakturou, musí obsahovat náležitosti účetního dokladu dle § 11 ZoÚ a náležitosti stanovené v § 435 Občanského zákoníku.
23. Je-li Výzva k úhradě daňovým dokladem, musí obsahovat náležitosti daňového dokladu dle § 28 ZoDPH a náležitosti stanovené v § 435 Občanského zákoníku.
24. Výzva k úhradě musí vždy obsahovat číslo Kupní smlouvy, její přílohou musí být vždy jedno vyhotovení Dodacího listu potvrzeného Kupujícím.
25. Výzvu k úhradě je Prodávající povinen doručit Kupujícímu **ve dvou vyhotoveních** nejpozději 15 dnů před uplynutím doby uvedené v odstavci 19 Obchodních podmínek.
26. Splatnost Výzvy k úhradě musí být stanovena tak, aby nastala dříve, než uplyne doba stanovená v odstavci 19 Obchodních podmínek.
27. Stanoví-li Výzva k úhradě splatnost delší, než je jako minimální stanovena v předchozím odstavci, je Kupující oprávněn uhradit Kupní cenu a případnou DPH ve lhůtě splatnosti určené ve Výzvě k úhradě.
28. Dodává-li Prodávající Předmět koupě v souladu s Kupní smlouvou po částech, je oprávněn vystavit Výzvu k úhradě dodávané části Předmětu koupě poté, co Kupující převezme příslušnou část Předmětu koupě.
29. Kupující neposkytuje zálohy.

ČÁST 5 - MÍSTO DODÁNÍ PŘEDMĚTU KOUPE

30. Prodávající je povinen dopravit Předmět koupě do místa dodání uvedeného v Kupní smlouvě, jinak do sídla organizační jednotky, která jménem Kupujícího uzavřela Kupní smlouvu. Nelze-li místo dodání určit dle předcházející věty, je místem dodání sídlo Kupujícího.

ČÁST 6 - DOBA DODÁNÍ PŘEDMĚTU KOUPE

31. Prodávající je povinen dopravit Předmět koupě do místa dodání v době stanovené v Kupní smlouvě, jinak bez zbytečného odkladu po uzavření Kupní smlouvy.
32. **Prodávající je povinen dopravit Předmět koupě do místa dodání v pracovní den v době od 8 do 15 hodin. Dodá-li Prodávající Předmět koupě Kupujícímu v jiné než uvedené době, je Kupující oprávněn odmítnout Předmět koupě převzít a není zároveň v prodlení s převzetím Předmětu koupě.**
33. Příkladně-li konec sjednané doby plnění na sobotu, neděli nebo svátek, není Prodávající v prodlení, dodá-li Předmět koupě nejbližší následující pracovní den v časovém rozmezí dle odstavce 32.

ČÁST 7 - PŘEPRAVA PŘEDMĚTU KOUPE

34. Je-li dle Kupní smlouvy nebo zvyklostí třeba Předmět koupě zabalit, Prodávající Předmět koupě zabalí dle Kupní smlouvy; není-li ujednání o balení Předmětu koupě v Kupní smlouvě, pak dle zvyklostí, a není-li jich, pak způsobem potřebným pro uchování Předmětu koupě a jeho ochranu.
35. Jestliže Prodávající označí Obalový materiál nejpozději do doby převzetí Předmětu koupě Kupujícím jako vratný, a to přímo na Obalovém materiálu, v Dokladech nebo jiným zřejmým způsobem, ze kterého bude zřejmé, který Obalový materiál je vratný, je Kupující oprávněn předat Prodávajícímu při předávacím řízení (viz část ČÁST 9 - Obchodních podmínek) stejné množství Obalového materiálu téhož druhu a srovnatelného nebo nižšího stupně opotřebení. V rozsahu předání Obalového materiálu Kupujícím Prodávajícímu dle předchozí věty zaniká právo Prodávajícího na vrácení Obalového materiálu.
36. V rozsahu, v němž Kupující nevrátí vratný Obalový materiál Prodávajícímu dle předchozího odstavce, je Prodávající oprávněn Kupujícímu vyúčtovat zálohu na vratný Obalový materiál. Výše zálohy nesmí přesáhnout dvojnásobek pořizovací ceny Obalového materiálu.
37. Doposud nevrácený vratný Obalový materiál je Kupující povinen na vlastní náklady dopravit do sídla Prodávajícího, a to nejpozději do jednoho roku od převzetí Předmětu koupě Kupujícím. Kupující je oprávněn nahradit nevrácený vratný Obalový materiál Obalovým materiálem stejného druhu a srovnatelného nebo nižšího stupně opotřebení. Bez zbytečného odkladu po převzetí vráceného Obalového materiálu nebo jeho náhrady Prodávajícím, je Prodávající povinen vrátit Kupujícímu zaplacenou zálohu na vratný Obalový materiál. Nevrátí-li Kupující dosud nevrácený vratný Obalový materiál nebo Obalový materiál stejného druhu a srovnatelného nebo nižšího stupně opotřebení ani do dvou let od převzetí Předmětu koupě Kupujícím, stává se nevrácený vratný Obalový materiál vlastnictvím Kupujícího a složená záloha se stává vlastnictvím Prodávajícího.
38. Pokud Prodávající Předmět koupě Kupujícímu odesílá prostřednictvím dopravce, umožní Prodávající Kupujícímu uplatnit práva z přepravní smlouvy vůči dopravci, pokud o to Kupující Prodávajícího požádá.
39. Pokud Prodávající Předmět koupě Kupujícímu odesílá prostřednictvím dopravce, je Prodávající povinen zajistit dopravu u dopravce tak, aby Předmět koupě byl dodán Kupujícímu v době uvedené v odstavci 32 Obchodních podmínek.

40. Je-li třeba provést vyložení Předmětu koupě z dopravního prostředku, je vyložení povinen provést Prodávající na své náklady.
41. Je-li Kupující v prodlení s převzetím Předmětu koupě, uchová jej Prodávající, může-li s ním nakládat, pro Kupujícího způsobem přiměřeným okolnostem. Převzal-li Kupující Předmět koupě, který zamýšlí odmítnout, uchová jej způsobem přiměřeným okolnostem. Smluvní strana, která uchovává Předmět koupě pro druhou Smluvní stranu, má právo na náhradu účelně vynaložených nákladů spojených s uchováním Předmětu koupě, nemůže jej však za účelem zajištění svého práva na úhradu nákladů zadržet.

ČÁST 8 - DALŠÍ DODACÍ PODMÍNKY

42. Prodávající je povinen splnit svůj závazek z Kupní smlouvy na svůj náklad a nebezpečí řádně a včas.
43. Lze-li dluh Prodávajícího splnit několika způsoby, náleží volba způsobu plnění Prodávajícímu.
44. Nabízí-li Prodávající Kupujícímu částečné plnění Předmětu koupě, aniž by částečné plnění bylo sjednáno v Kupní smlouvě, není Kupující povinen částečné plnění přijmout. Přijme-li Kupující částečné plnění, je Prodávající povinen nahradit Kupujícímu zvýšené náklady způsobené mu částečným plněním.
45. Zjistí-li Prodávající jakékoliv skutečnosti, které by mohly mít vliv na dobu plnění, je Prodávající povinen bez zbytečného odkladu Kupujícího o takových skutečnostech informovat.
46. Ustanovení §1912 Občanského zákoníku se neužijí.

ČÁST 9 - PŘEDÁNÍ A PŘEVZETÍ PŘEDMĚTU KOUPE

47. Předání a převzetí Předmětu koupě probíhá v rámci předávacího řízení.
48. Předávací řízení začíná okamžikem, kdy je Předmět koupě dodán do místa dodání a Kupujícímu je umožněno Předmět koupě zkontrolovat.
49. Předávací řízení končí okamžikem odmítnutí převzetí Předmětu koupě nebo okamžikem potvrzení Dodacího listu Kupujícím.
50. Potvrzení Dodacího listu je okamžikem převzetí Předmětu koupě.
51. Dodací list musí vždy obsahovat
 - 51.1. přesné označení Prodávajícího a Kupujícího,
 - 51.2. číslo vagónu nebo SPZ kolového dopravního prostředku, jímž byl Předmět koupě dodán,
 - 51.3. číslo Dodacího listu a datum jeho vystavení,
 - 51.4. číslo Kupní smlouvy,
 - 51.5. specifikaci Předmětu koupě,
 - 51.6. množství dodaného Předmětu koupě,
 - 51.7. místo dodání dle Kupní smlouvy,
 - 51.8. seznam předaných Dokladů.
52. Nejpozději společně s Předmětem koupě je Prodávající povinen předat Kupujícímu též Doklady. Nesplní-li Prodávající povinnost dle předchozí věty, je v prodlení s plněním Kupní smlouvy.
53. Kupující je oprávněn odmítnout převzít Předmět koupě, není-li ve shodě s Kupní smlouvou, neobsahuje-li Dodací list stanovené náležitosti nebo nejsou-li Kupujícímu nejpozději s Předmětem koupě předány Doklady.
54. Hodlá-li Kupující Předmět koupě převzít, ačkoliv není ve shodě s Kupní smlouvou, jsou obě Smluvní strany oprávněny uvést do Dodacího listu svá stanoviska ke Kupujícím tvrzenému rozporu s Kupní smlouvou.

55. Připouští-li to povaha Předmětu koupě, má Kupující právo, aby byl Předmět koupě před ním překontrolován nebo aby byly předvedeny jeho funkce.
56. Je-li Předmět koupě dodáván po částech, vztahují se ustanovení Obchodních podmínek o předání a převzetí Předmětu koupě přiměřeně též na předání a převzetí části Předmětu koupě.

ČÁST 10 - PŘECHOD VLASTNICKÉHO PRÁVA A NEBEZPEČÍ ŠKODY

57. Vlastnické právo k Předmětu koupě přechází na Kupujícího okamžikem, kdy Kupující potvrdí Dodací list.
58. Nebezpečí škody na Předmětu koupě přechází na Kupujícího okamžikem, kdy Kupující potvrdí Dodací list, nebo kdy Kupující bezdůvodně odmítne Dodací list potvrdit.
59. Ustanovení §2121–2123 Občanského zákoníku se neuplatní.

ČÁST 11 - VADY PLNĚNÍ A ZÁRUKA

60. Prodávající se zavazuje, že Předmět koupě a Doklady budou v okamžiku jejich převzetí Kupujícím vyhovovat všem požadavkům Kupní smlouvy, Obchodních podmínek a právních předpisů na rozsah, množství, jakost a provedení Předmětu koupě a Dokladů.
61. Prodávající se zavazuje, že Předmět koupě a Doklady budou vyhovovat též plnění nabídnutému Prodávajícím v nabídce podané do zadávacího řízení, na jehož základě je Kupní smlouva uzavřena.
62. Předmět koupě a Doklady musí být prosté všech faktických a právních vad a Prodávající je povinen zajistit, aby dodáním a užíváním Předmětu koupě a Dokladů nebyla porušena práva Prodávajícího nebo třetích osob vyplývající z práv duševního vlastnictví. Plnění má právní vadu, pokud k němu uplatňuje právo třetí osoba.
63. Prodávající se zavazuje (poskytuje Kupujícím záruku), že Předmět koupě a Doklady si po celou dobu od okamžiku jejich převzetí Kupujícím, až do uplynutí Záruční doby zachovávají vlastnosti stanovené v odstavcích 60 - 62 Obchodních podmínek.
64. Záruční doba začíná běžet dnem převzetí Předmětu koupě Kupujícím nebo jeho poslední části, je-li Předmět koupě dodáván po částech, nebo ode dne úspěšného ukončení zkušebního provozu, je-li dle Kupní smlouvy vyžadován a nastane-li okamžik úspěšného ukončení zkušebního provozu později než okamžik převzetí Předmětu koupě, resp. jeho poslední části.
65. Předmět koupě a Doklady mají vady (Prodávající plnil vadně), jestliže při převzetí Kupujícím nebo kdykoliv od převzetí Kupujícím do konce Záruční doby nebudou mít vlastnosti stanovené v odstavcích 60 - 62 Obchodních podmínek.
66. Kupující má práva z vadného plnění i v případě, jedná-li se o vadu, kterou musel s vynaložením obvyklé pozornosti poznat již při uzavření Kupní smlouvy.
67. Prodávající nenese odpovědnost za vady způsobené Kupujícím nebo třetími osobami, ledaže Kupující nebo takové osoby postupovaly v souladu s Doklady nebo pokyny, které obdrželi od Prodávajícího,
68. Kupující nemá práva z vadného plnění, způsobila-li vadu po přechodu nebezpečí škody na věci na Kupujícího vnější událost. To neplatí, způsobil-li vadu Prodávající nebo jakákoliv třetí osoba, jejímž prostřednictvím plnil své povinnosti vyplývající z Kupní smlouvy.
69. Prodávající neodpovídá za vady spočívající v opotřebení Předmětu koupě, které je obvyklé u věcí stejného nebo obdobného druhu jako Předmět koupě.
70. Prodávající odpovídá za vady spočívající v opotřebení Předmětu koupě, ke kterému do konce Záruční doby vzhledem k požadavkům Kupní smlouvy a Obchodních podmínek na jakost a provedení Předmětu koupě nemělo dojít.

ČÁST 12 - UPLATNĚNÍ PRÁV Z VADNÉHO PLNĚNÍ

71. Odpovídá-li Prodávající za vady Předmětu koupě nebo Dokladů, má Kupující práva z vadného plnění.
72. Kupující je oprávněn vady reklamovat u Prodávajícího jakýmkoliv způsobem, preferovaná je písemná forma. Prodávající je povinen přijetí reklamace bez zbytečného odkladu písemně potvrdit. V reklamaci Kupující uvede popis vady nebo uvede, jak se vada projevuje.
73. Vada je uplatněna včas, je-li písemná forma reklamace odeslána Prodávajícímu nejpozději v poslední den Záruční doby. Případně-li konec Záruční doby na sobotu, neděli nebo svátek, je vada včas uplatněna, je-li písemná forma reklamace odeslána Prodávajícímu nejbližší následující pracovní den.
74. Má-li Předmět koupě vady, za které Prodávající odpovídá, má Kupující právo
 - 74.1. na odstranění vady dodáním nového Předmětu koupě nebo jeho části bez vady, pokud to není vzhledem k povaze vady zcela zřejmě nepřiměřené, nebo dodání chybějící části Předmětu koupě,
 - 74.2. na odstranění vady opravou Předmětu koupě nebo jeho části,
 - 74.3. na přiměřenou slevu z Kupní ceny, nebo
 - 74.4. odstoupit od Kupní smlouvy.
75. Není nepřiměřené, požaduje-li Kupující odstranit vady dodáním nového Předmětu koupě nebo jeho části bez vady, vyskytla-li se stejná vada po její opravě opětovně, nebo nemůže-li Kupující řádně užívat Předmět koupě nebo jeho část pro větší počet vad.
76. Kupující je oprávněn nároky dle odstavce 74 kombinovat, je-li to vzhledem k okolnostem možné. Kupující není oprávněn kombinovat nároky, které si navzájem odporují (např. dodání nové části Předmětu koupě a zároveň slevy z Kupní ceny na tutéž část Předmětu koupě).
77. Kupující sdělí Prodávajícímu volbu nároku z vady v reklamaci, nebo bez zbytečného odkladu po reklamaci. Provedenou volbu nemůže Kupující změnit bez souhlasu Prodávajícího; to neplatí, žádal-li Kupující opravu vady, která se ukáže jako neopravitelná.
78. Nesdělí-li Kupující Prodávajícímu, jaké právo si zvolil ani bez zbytečného odkladu poté, co jej k tomu Prodávající vyzval, může Prodávající odstranit vady podle své volby opravou nebo dodáním nového Předmětu koupě nebo jeho části; volba nesmí Kupujícímu způsobit nepřiměřené náklady.
79. Kupující má nárok na náhradu nákladů účelně vynaložených v souvislosti s oznámením vad Prodávajícímu.

ČÁST 13 - PODMÍNKY ODSTRANĚNÍ VAD

80. Pokud Kupující požaduje v reklamaci odstranění vady, je Prodávající povinen neprodleně po obdržení reklamace zahájit činnosti vedoucí k odstranění reklamované vady.
81. Prodávající je povinen odstranit Kupujícím reklamovanou vadu nejpozději do 30 kalendářních dnů ode dne oznámení vady Prodávajícímu.
82. Nezahájí-li Prodávající činnosti vedoucí k odstranění vady do 10 dnů od oznámení vady Prodávajícímu, nebo nebude-li vada odstraněna ve lhůtě dle předcházejícího odstavce, je Kupující oprávněn
 - 82.1. zajistit odstranění vady jinou odborně způsobilou právnickou nebo fyzickou osobou na účet Prodávajícího,
 - 82.2. požadovat slevu z Kupní ceny, nebo
 - 82.3. od Kupní smlouvy odstoupit.
83. Veškeré náklady vzniklé Kupujícímu v souvislosti s odstranění vady způsobem dle předchozího odstavce je Prodávající povinen Kupujícímu uhradit.

84. Prodávající je povinen odstranit vadu bez ohledu na to, zda je uplatnění vady oprávněné či nikoli. Prokáže-li se však kdykoli později, že uplatnění vady Kupujícím nebylo oprávněné, tj. že Prodávající za vadu neodpovídal, je Kupující povinen uhradit Prodávajícímu veškeré jím účelně vynaložené náklady v souvislosti s odstraněním vady.
85. Kupující je povinen poskytnout Prodávajícímu součinnost nezbytnou k odstranění vady.
86. Do odstranění vady nemusí Kupující platit dosud nezaplacenou část Kupní ceny a případnou příslušnou DPH odhadem přiměřeně odpovídající jeho právu na slevu.
87. Při dodání nového Předmětu koupě nebo jeho části vrátí Kupující Prodávajícímu na náklady Prodávajícího Předmět koupě nebo jeho část původně dodanou.
88. Týká-li se vada Dokladů nebo jiného plnění poskytnutého Prodávajícím dle Kupní smlouvy než Předmětu koupě, užijí se ustanovení odstavců 71 – 87 obdobně.
89. Ustanovení § 1917–1924, §2099–2101, §2103–2117 a §2165 - 2172 Občanského zákoníku se neuzijí.

ČÁST 14 - SANKCE

90. Poruší-li Prodávající povinnost dodat Předmět koupě nebo Doklady či jakoukoliv jejich část ve sjednané době, je Prodávající povinen uhradit Kupujícímu smluvní pokutu ve výši 0,5 % z Kupní ceny za každý den prodlení.
91. Poruší-li Kupující povinnost zaplatit Kupní cenu ve sjednané době, je povinen uhradit Prodávajícímu úrok z prodlení ve výši právních předpisů.
92. Poruší-li Prodávající povinnost dodat Kupujícímu Předmět koupě bez vad, je povinen uhradit Kupujícímu smluvní pokutu ve výši 5% z Kupní ceny. Úhradou smluvní pokuty nejsou dotčena práva Kupujícího z vadného plnění Prodávajícího.
93. Poruší-li Prodávající povinnost nepostoupit žádnou svou pohledávku za Kupujícím vyplývající z Kupní smlouvy, byť by takové postoupení bylo neplatné či neúčinné, je Prodávající povinen uhradit Kupujícímu smluvní pokutu ve výši 10% z nominální hodnoty postoupené pohledávky, včetně hodnoty případného příslušenství ke dni účinnosti postoupení vůči postupníkovi.
94. Zaplacení smluvní pokuty nezbavuje Prodávajícího povinnosti splnit dluh smluvní pokutou utvrzený.
95. Kupující je oprávněn požadovat náhradu škody a nemajetkové újmy způsobené porušením povinnosti, na kterou se vztahuje smluvní pokuta, v plné výši.

ČÁST 15 - Odstoupení od Kupní smlouvy

96. Poruší-li Smluvní strana Kupní smlouvu podstatným způsobem, může druhá Smluvní strana písemnou formou od Kupní smlouvy odstoupit.
97. Podstatné je takové porušení povinnosti, o němž Smluvní strana porušující Kupní smlouvu již při uzavření Kupní smlouvy věděla nebo musela vědět, že by druhá Smluvní strana Kupní smlouvu neuzavřela, pokud by toto porušení předvíдалa; v ostatních případech se má za to, že porušení podstatné není.
98. Podstatným porušením Kupní smlouvy je též prodlení s dodáním Předmětu koupě o více než 30 kalendářních dní.
99. Kupující je oprávněn od Kupní smlouvy odstoupit též z důvodů uvedených v části Předání a převzetí Předmětu koupě (viz ČÁST 9 - Obchodních podmínek).
100. Kupující je oprávněn odstoupit od Kupní smlouvy, ukáže-li se jako nepravdivé jakékoliv prohlášení Prodávajícího uvedené v odstavci 111, nebo ocitne-li se Prodávající ve stavu úpadku nebo hrozícího úpadku.
101. Smluvní strana může od Kupní smlouvy odstoupit, pokud z chování druhé Smluvní strany nepochybně vplyne, že poruší Kupní smlouvu podstatným způsobem, a nedá-li na výzvu oprávněné Smluvní strany přiměřenou jistotu.

102. Jakmile Smluvní strana oprávněná odstoupit od Kupní smlouvy oznámí druhé Smluvní straně, že od Kupní smlouvy odstupuje, nebo že na Kupní smlouvě setrvává, nemůže volbu již sama změnit.
103. Zakládá-li prodlení Smluvní strany nepodstatné porušení její povinnosti z Kupní smlouvy, může druhá Smluvní strana od Kupní smlouvy odstoupit poté, co prodlévající Smluvní strana svoji povinnost nesplní ani v dodatečně přiměřené lhůtě, kterou jí druhá Smluvní strana poskytla výslovně nebo mlčky.
104. Oznámí-li Smluvní strana Smluvní straně prodlévající, že jí určuje dodatečnou lhůtu k plnění a že jí lhůtu již neprodlouží, platí, že marným uplynutím této lhůty od Kupní smlouvy odstoupila.
105. Poskytla-li Smluvní strana Smluvní straně prodlévající nepřiměřeně krátkou dodatečnou lhůtu k plnění a odstoupí-li od Kupní smlouvy po jejím uplynutí, nastávají účinky odstoupení teprve po marném uplynutí doby, která měla být prodlévající Smluvní straně poskytnuta jako přiměřená. To platí i tehdy, odstoupila-li Smluvní strana od Kupní smlouvy, aniž by prodlévající Smluvní straně dodatečnou lhůtu k plnění poskytla.
106. Kupující je oprávněn odstoupit do Kupní smlouvy v případě, že Prodávající uvedl v nabídce podané do zadávacího řízení veřejné zakázky informace nebo doklady, které neodpovídají skutečnosti a měly nebo mohly mít vliv na výsledek řízení.
107. Odstoupením od Kupní smlouvy se závazek zrušuje od počátku.
108. Plnil-li Prodávající zčásti, může Kupující od Kupní smlouvy odstoupit jen ohledně nesplněného zbytku plnění. Nemá-li však částečné plnění pro Kupujícího význam, může Kupující od Kupní smlouvy odstoupit ohledně celého plnění.
109. Zavazuje-li Kupní smlouva Prodávajícího k opakované činnosti nebo k postupnému dílčímu plnění, může Kupující od Kupní smlouvy odstoupit jen s účinky do budoucna. To neplatí, nemají-li již přijatá dílčí plnění sama o sobě pro Kupujícího význam.
110. Ustanovení §1977, §2002–2003 Občanského zákoníku se neuzijí.

ČÁST 16 - OSTATNÍ UJEDNÁNÍ

111. Prodávající prohlašuje, že není v úpadku ani ve stavu hrozícího úpadku, a že mu není známo, že by vůči němu bylo zahájeno insolvenční řízení. Rovněž prohlašuje, že vůči němu není v právní moci žádné soudní rozhodnutí, případně rozhodnutí správního, daňového či jiného orgánu na plnění, které by mohlo být důvodem zahájení exekučního řízení na majetek Prodávajícího a že mu není známo, že by vůči němu takové řízení bylo zahájeno.
112. Prodávající na sebe přebírá nebezpečí změny okolností ve smyslu §1765 Občanského zákoníku.
113. Prodávající není oprávněn postoupit žádnou svou pohledávku za Kupujícím vyplývající z Kupní smlouvy nebo vzniklou v souvislosti s Kupní smlouvou.
114. Prodávající není oprávněn provést jednostranné započtení žádné své pohledávky za Kupujícím vyplývající z Kupní smlouvy nebo vzniklé v souvislosti s Kupní smlouvou na jakoukoliv pohledávku Kupujícího za Prodávajícím.
115. Kupující je oprávněn provést jednostranné započtení jakékoliv své splatné i nesplacené pohledávky za Prodávajícím vyplývající z Kupní smlouvy nebo vzniklé v souvislosti s Kupní smlouvou (zejm. smluvní pokutu) na pohledávky Prodávajícího za Kupujícím.
116. Prodávající je povinen zachovávat mlčenlivost o všech skutečnostech a informacích, které jsou obsaženy v Kupní smlouvě a dále o všech skutečnostech a informacích, které mu byly v souvislosti s Kupní smlouvou nebo jejím plněním jakkoliv zpřístupněny, předány či sděleny, nebo o nichž se jakkoliv dozvěděl, vyjma těch, které jsou v okamžiku, kdy se s nimi Prodávající seznámil, prokazatelně veřejně přístupné nebo těch, které se bez zavinění Prodávajícího veřejně přístupnými stanou. Prodávající nesmí takové skutečnosti a informace použít v rozporu s jejich účelem, nesmí je použít ve prospěch svůj nebo třetích osob a nesmí je použít ani v neprospěch Kupujícího. Povinnosti dle

tohoto odstavce je Prodávající povinen zachovávat i po zániku závazku z Kupní smlouvy, vyjma případů, kdy se takové skutečnosti a informace stanou prokazatelně veřejně přístupné bez zavinění Prodávajícího. Povinnosti dle tohoto odstavce se nevztahují na případy, kdy je Prodávající povinen zveřejnit takové skutečnosti nebo informace na základě povinnosti uložené mu právním předpisem nebo rozhodnutím orgánu veřejné moci.

117. Poruší-li Prodávající v souvislosti s Kupní smlouvou jakékoliv své povinnosti, nahradí Kupujícímu škodu a nemajetkovou újmu z toho vzniklou. Povinnosti k náhradě se Prodávající zproští, prokáže-li, že mu ve splnění povinnosti zabránila mimořádná nepředvídatelná a nepřekonatelná překážka vzniklá nezávisle na jeho vůli. Překážka vzniklá z osobních poměrů Prodávajícího nebo vzniklá až v době, kdy byl Prodávající s plněním povinnosti v prodlení, ani překážka, kterou byl Prodávající povinen překonat, jej však povinnosti k náhradě nezproští.
118. Vzhledem k veřejnoprávnímu charakteru Kupujícího Prodávající výslovně prohlašuje, že je s touto skutečností obeznámen a souhlasí se zveřejněním Kupní smlouvy v rozsahu a za podmínek vyplývajících z příslušných právních předpisů.
119. Prodávající si je vědom, že je ve smyslu §2 písm. e) zákona č. 320/2001 Sb., o finanční kontrole ve veřejné správě a o změně některých zákonů, ve znění pozdějších předpisů, povinen spolupůsobit při výkonu finanční kontroly.
120. Písemnou formou (podobou) se rozumí listina podepsaná oprávněnou osobou Smluvní strany nebo email podepsaný zaručeným elektronickým podpisem oprávněné osoby Smluvní strany.