

# SMLOUVA O DÍLO

uzavřená podle ustanovení § 2586 a následujících zákona č. 89/2012 Sb., občanský zákoník,  
ve znění pozdějších předpisů

## I. SMLUVNÍ STRANY

### 1.1 OBJEDNATEL:

**Město Ústí nad Orlicí**

IČ: 00279676, DIČ: CZ00279676

se sídlem Sychrova 16, 562 24 Ústí nad Orlicí

zastoupené panem Petrem Hájkem, starostou města

bankovní spojení:

dále jen jako „objednatel“

a

### 1.2 ZHOTOVITEL:

**Yggdrasilmont, s.r.o.**

IČ: 03593819, DIČ: CZ03593819

se sídlem Truhlářská 1520/23, Nové Město, 110 00 Praha 1

zastoupený jednatelem společnosti Ing. Michalem Petříkem,

bankovní spojení:

zapsaný v obchodním rejstříku vedeném u Krajského soudu v Praze, oddíl C, vložka 254399

dále jen jako „zhotovitel“

## II. VÝCHOZÍ PODKLADY A ÚDAJE

2.1 Podkladem pro uzavření této smlouvy je nabídka zhotovitele ze dne 24. 11. 2021 na zhotovení akce „Herní prvky Horní Houžovec“ a přijmutí této nabídky objednatelem.

### 2.2 Výchozí údaje:

Název: Herní prvky Horní Houžovec

Místo: Horní Houžovec, p.p.č. 863/2, 67/1

Investor: Město Ústí nad Orlicí, Osadní výbor pro městskou část Knapovec, Dolní Houžovec a Horní Houžovec

## III. PŘEDMĚT SMLOUVY

3.1 Předmětem této smlouvy je dodávka a montáž herních prvků v rozsahu uvedeném v čl. III odst. 3.3. Přesné umístění herních prvků bude upřesněno na vyzvání zhotovitele přímo na místě samém. Vstupní revizi zajistí sám objednatel. Ke všem herním prvkům bude dodána kopie Certifikátu a Prohlášení o shodě o plnění příslušných ČSN EN 1176 v současně platném znění.

3.2 Zhotovitel se zavazuje provést předmět této smlouvy svým jménem a na vlastní odpovědnost.

3.3 Seznam herních prvků:

- 1) Domeček Baby Jagy – 1 ks
  - 2) Vahadlovka – 1 ks
- Vše dle nabídky č. 21/10/11, DH - Houžovec

#### IV. DOBA PLNĚNÍ

- 4.1 Termín plnění předmětu smlouvy podle čl. III. této smlouvy je následující:  
Zahájení prací po: 1. 1. 2022  
Ukončení prací do: 30. 4. 2022
- 4.2 Zhotovitel je povinen neprodleně písemně informovat objednatele o výskytu okolností při zhotovování předmětu této smlouvy, které by mohly ovlivnit nedodržení termínu ukončení prací.
- 4.3 Jestliže zhotovitel připraví předmět této smlouvy k odevzdání před dohodnutým termínem, zavazuje se objednatel předmět této smlouvy převzít i v dřívějším termínu.
- 4.4 Objednatel se zavazuje, že dokončený předmět této smlouvy bez vad a nedodělků převezme a zaplatí za něj dohodnutou cenu.

#### V. CENA

- 5.1 Cena za zhotovení předmětu smlouvy v rozsahu bodu 3.1 této smlouvy je stanovena dohodou smluvních stran podle ustanovení § 2 zákona č. 526/1990 Sb., o cenách, ve znění pozdějších předpisů a je totožná s předloženou cenovou nabídkou ze dne 24. 11. 2021 a činí dle rekapitulace:

**138 545,00 Kč včetně daně z přidané hodnoty 21%**  
(slovy: *Jednostotřicet osm tisíc pět set čtyřicet pět korun českých*)

- 5.2 Rekapitulace ceny:

|                              |                     |
|------------------------------|---------------------|
| Cena díla bez DPH            | 114 500,00 Kč       |
| DPH 21 %                     | 24 045,00 Kč        |
| <hr/> Cena celkem včetně DPH | <hr/> 138 545,00 Kč |

- 5.3 Vzhledem k tomu, že smluvené práce nepodléhají přenesení daňové povinnosti u stavebních prací podle § 92e zákona č. 235/2004 Sb., o dani z přidané hodnoty, ve znění pozdějších předpisů, bude k uvedené ceně připočítána DPH v zákonné výši.
- 5.4 Dojde-li v průběhu plnění předmětu této smlouvy ke změně výše DPH, bude předmět této smlouvy nebo jeho část fakturována s DPH v aktuální zákonné výši.
- 5.5 Zhotovitel není oprávněn účtovat vícepráce nad rámec stanovené ceny, nedohodnou-li se smluvní strany jinak.

- 5.6 V nabídce Zhotovitele je kalkulováno s běžným podložím v místě realizace, tj. s běžnou zeminou.

## VI. PLATEBNÍ PODMÍNKY

- 6.1 Cenu za zhotovení předmětu této smlouvy uhradí objednatel na základě faktur, které zhotovitel vystaví a odešle objednateli. Fakturace bude probíhat na základě skutečně provedených prací odsouhlasených objednatelem.

- 6.2 Faktura bude formou a obsahem odpovídat zákonu o účetnictví a zákonu o dani z přidané hodnoty.

Jednotlivé faktury budou obsahovat tyto údaje:

- označení povinné a oprávněné osoby, adresa, sídlo, DIČ
- označení díla, předmět fakturace, číslo smlouvy a číslo faktury
- den odeslání a den splatnosti faktury
- označení peněžního ústavu a číslo účtu
- fakturovanou sumu (včetně DPH)

- 6.3 Lhůta splatnosti faktur je 21 dní ode dne doručení objednateli.

- 6.4 V případě, že faktura nebude obsahovat náležitosti uvedené v této smlouvě, není objednatel povinen ji uhradit. Tuto skutečnost je objednatel, bez zbytečného odkladu, povinen zhotoviteli písemně sdělit. V takovém případě se přeruší plynutí lhůty splatnosti a nová lhůta splatnosti začne běžet doručením opravené faktury.

- 6.5 Fakturu zašlete na adresu města, nebo na e-mail: faktury@muuo.cz. Fakturu je možno zaslat i prostřednictvím datové schránky, adresa datové schránky je: bxcbwmg.

- 6.6 Město přijímá i faktury ve formátu ISDOC (Information System Document).

- 6.7 Dodavatel si je vědom, že se podílí na dodávkách zboží nebo služeb hrazených z veřejných výdajů, tudíž je ve smyslu § 2, písm. e) zákona č. 320/2001 Sb., o finanční kontrole ve veřejné správě, ve znění pozdějších předpisů osobou povinnou spolupůsobit při výkonu finanční kontroly.

## VII. ZÁRUČNÍ DOBA, ODPOVĚDNOST ZA VADY

- 7.1 Zhotovitel odpovídá za vady, které má předmět této smlouvy v čase odevzdání objednateli a za vady, které se projeví po odevzdání předmětu této smlouvy.

- 7.2 Zhotovitel poskytuje na předmět této smlouvy záruku 60 měsíců.

- 7.3 Záruka začíná plynout ode dne předání a převzetí předmětu této smlouvy bez vad a nedodělků objednateli nebo až po jejich případném odstranění. Doba záruky se prodlužuje v případě reklamace o počet dní, které uplynou od jejího nahlášení do odstranění vady.

- 7.4 Podmínkou platnosti záruky je provádění pravidelné běžné uživatelské údržby herních prvků a

jejich příslušenství v souladu s technickými podmínkami a používání originálních náhradních dílů specifikovaných Zhotovitelem.

- 7.5 Záruka se nevztahuje na vady vzniklé vandalstvím, cizím zaviněním, násilným poškozením, nevhodnou údržbou, neodborným zacházením, použitím a instalací, které jsou v rozporu s technickými podmínkami, přirozeným opotřebením, nedodržením harmonogramu kontrol a následky živelných pohrom.
- 7.6 Záruka se nevztahuje na obnovu povrchové úpravy dílů, ta se musí dle potřeby 1x za 24 měsíců obnovit.
- 7.7 Záruka se nevztahuje na doplňování materiálu v dopadových plochách.
- 7.8 Záruka zaniká v případě neoprávněného zásahu do herního prvku.
- 7.9 Během záruční lhůty je Zhotovitel povinen bezplatně opravit vzniklé vady díla z titulu nekvalitně provedených prací nebo skrytých vad materiálu. Zhotovitel je oprávněn zvolit způsob opravy, a to buď výměnu, nebo opravu dílu.
- 7.10 Zhotovitel zodpovídá za to, že předmět této smlouvy bude zhotovený podle podmínek této smlouvy, v souladu s obecně závaznými právními předpisy a že po dobu záruční doby bude mít vlastnosti dohodnuté v této smlouvě.
- 7.11 Zhotovitel se zavazuje zahájit odstraňování případných vad předmětu této smlouvy do 10 pracovních dní od uplatnění reklamace objednatelem a vady odstranit v co nejkratším technicky možném termínu.
- 7.12 Objednatel se zavazuje, že případnou reklamaci vady předmětu této smlouvy uplatní bezodkladně po jejím zjištění písemnou formou.
- 7.13 Zhotovitel je povinen nejpozději do 10 dnů po obdržení reklamace písemně oznámit objednateli, zda reklamaci uznává či neuznává. Pokud tak neučiní, má se za to, že reklamaci objednatele uznává.

## VIII. VYŠŠÍ MOC

- 8.1 Pro účely této smlouvy se za vyšší moc považují případy, které nejsou závislé na smluvních stranách a které smluvní strany nemohou ovlivnit. Jedná se např. o válku, mobilizaci, povstání, živelné pohromy, epidemie apod.
- 8.2 Pokud se splnění této smlouvy stane nemožným v důsledku vyšší moci, strana, která se bude chtít na vyšší moc odvolat, požádá druhou stranu o úpravu smlouvy ve vztahu k předmětu, ceně a době plnění. Pokud nedojde k dohodě, má strana, která se odvolala na vyšší moc, právo odstoupit od smlouvy. Účinnost odstoupení nastává v tomto případě dnem doručení oznámení.

## IX. OSTATNÍ USTANOVENÍ

- 9.1 Objednatel se zavazuje, že se vyjádří ke každé problematice, která se podstatně dotýká předmětu této smlouvy, a to nejpozději do 10 pracovních dnů ode dne doručení výzvy.
- 9.2 Objednatel se zavazuje, že na vyžádání zhotovitele se zúčastní všech jednání, kde je jeho účast nevyhnutelná (informace o termínu jednání musí být podána nejméně 5 pracovních dní předem).
- 9.3 Zhotovitel bude při plnění předmětu této smlouvy postupovat s odbornou péčí. Zavazuje se dodržovat všeobecně závazné předpisy, technické normy a podmínky této smlouvy. Zhotovitel se bude řídit výchozími podklady objednatele, jeho pokyny, zápisy a dohodami oprávněných pracovníků smluvních stran a rozhodnutími a vyjádřeními dotčených orgánů státní správy.
- 9.4 Zhotovitel je povinen zajistit před zahájením prací vyplývajících z této smlouvy vytyčení inženýrských sítí a v případě potřeby jejich ochranu.
- 9.5 Zhotovitel zabezpečí na své náklady dopravu a skladování všech materiálů, stavebních hmot a dílců, výrobků, strojů a zařízení a jejich přesun ze skladu na staveniště. Skladování materiálů na staveništi zabezpečí zhotovitel tak, aby nedošlo k omezení užívání sousedních objektů.
- 9.6 Zhotovitel v plné míře odpovídá za bezpečnost a ochranu zdraví při práci všech osob v prostoru staveniště a je povinen zabezpečit jejich vybavení ochrannými pracovními pomůckami. Zhotovitel je povinen dodržovat bezpečnostní, hygienické a další právní předpisy související s realizací díla a zamezit přístup na staveniště třetím osobám.
- 9.7 Zhotovitel odpovídá za čistotu a pořádek na staveništi. Zhotovitel odstraní na vlastní náklady odpady, které jsou výsledkem jeho činnosti.
- 9.8 Zhotovitel je povinen zápisem do stavebního deníku vyzvat písemně objednatele minimálně tři pracovní dny předem ke kontrole a k provádění prací, které v dalším postupu budou zakryty nebo se stanou nepřístupnými. Neučiní-li tak, je zhotovitel povinen na žádost objednatele odkrýt práce, které byly zakryty nebo se staly nepřístupnými a to na svůj náklad.
- 9.9 Zhotovitel se zavazuje, že veškeré odborné práce budou vykonávat pouze pracovníci zhotovitele nebo jeho subdodavatelů, kteří mají k provádění těchto odborných prací příslušnou kvalifikaci.
- 9.10 Zhotovitel je povinen dle stavebního zákona vést ode dne převzetí staveniště o pracích, které provádí, stavební deník, do kterého je povinen zapisovat skutečnosti rozhodné pro plnění této smlouvy o dílo. Zejména je zhotovitel povinen zapisovat údaje o časovém postupu prací, jejich jakosti, zdůvodnění odchylek prováděných prací od projektu stavby apod. Povinnost vést stavební deník končí dnem předání a převzetí stavby, včetně odstranění zjištěných závad a nedodělků.
- 9.11 Zápisy do stavebního deníku čitelně zapisuje a podepisuje oprávněná osoba k odbornému vedení realizace stavby - stavbyvedoucí vždy ten den, kdy byly práce provedeny nebo nastaly okolnosti, které jsou předmětem zápisu. Mimo stavbyvedoucího může do stavebního deníku provádět záznamy pouze technický dozor objednatele, zpracovatel projektové dokumentace nebo příslušné dotčené orgány státní správy. Stavební deník musí být objednateli denně na stavbě přístupný.



- 9.12 Zápisy ve stavebním deníku se nepovažují za podklad ke změně této smlouvy.
- 9.13 Zápis o předání a převzetí díla sepíše smluvní strany do 10 dnů od písemné výzvy zhotovitele. Za objednatele je oprávněn podepsat zápis o předání a převzetí technický dozor objednatele. Předáním díla bez vad a nedodělků objednateli vzniká zhotoviteli nárok na zaplacení ceny za dílo a začíná běžet smluvená záruční lhůta.
- 9.14 Dílo bude zhotovitelem předáno dohotovené bez vad a nedodělků. Objednatel dílo převezme na základě kladného výstupu nezávislé revize herních prvků, kterou si zajistí sám objednatel, a to nejdéle do 14 dnů od informace o dokončení realizace díla, kterou předá zhotovitel objednateli písemně. V případě, že při revizi budou revizním technikem shledány závady, zavazuje se zhotovitel tyto závady v termínu do 10 dnů od obdržení revizní zprávy bezplatně odstranit. Dílo se považuje za kompletně dohotovené bez vad a nedodělků bránících řádnému užívání díla a protokolárně předané teprve poté, co jsou tyto závady odstraněny.
- 9.15 Vadou se rozumí odchylka v kvalitě, rozsahu a parametrech díla stanovených touto smlouvou a obecně závaznými technickými normami a právními předpisy.
- 9.16 Zhotovitel se zavazuje vyklidit staveniště ke dni předání a převzetí díla objednatel.

## X.

### SMLUVNÍ POKUTY

- 10.1 Jestliže zhotovitel odevzdá dílo po termínu uvedeném v bodě 4.1 této smlouvy, je povinen zaplatit objednateli smluvní pokutu ve výši 1.500,- Kč za každý započatý kalendářní den prodlení. Smluvní strany se dohodly, že úhrada této smluvní pokuty může být provedena odpočtem z konečné faktury.
- 10.2 Jestliže zhotovitel neodstraní v dohodnutém termínu vady a nedodělky zjištěné při odevzdání díla nebo v průběhu záruční doby dle bodu 7.2 této smlouvy, je povinen zaplatit objednateli smluvní pokutu ve výši 500,- Kč za každý započatý kalendářní den prodlení.
- 10.3 Nezaplatí-li objednatel vystavené faktury v termínu splatnosti dle bodu 6.4 této smlouvy, je povinen zaplatit zhotoviteli smluvní pokutu ve výši 0,05% z neuhrazené částky za každý započatý kalendářní den prodlení.
- 10.4 Zaplacením smluvní pokuty není dotčeno právo oprávněné smluvní strany na náhradu škody způsobené porušením povinnosti, na kterou se vztahuje smluvní pokuta.

## XI.

### ZÁVĚREČNÁ USTANOVENÍ

- 11.1 Právní vztahy touto smlouvou neupravené se budou řídit příslušnými ustanoveními občanského zákoníku v platném znění.
- 11.2 Měnit nebo doplňovat text této smlouvy je možné jen formou písemných dodatků, které budou schváleny příslušnými orgány objednatele a podepsány oprávněnými zástupci obou smluvních stran.
- 11.3 Tato smlouva je vypracována ve čtyřech vyhotoveních, ze kterých si dvě ponechá objednatel a

dvě zhotovitel.

- 11.4 Tato smlouva byla schválena Radou města Ústí nad Orlicí dne 29. 11. 2021 pod číslem usnesení 2360/108/RM/2021.
- 11.5 Na tuto smlouvu se vztahuje povinnost uveřejnění prostřednictvím registru smluv a nabývá účinnosti dnem uveřejnění.
- 11.6 Smluvní strany prohlašují, že žádná část smlouvy nenaplnuje znaky obchodního tajemství ( § 504 z. č. 89/2012 Sb., občanský zákoník).
- 11.7 Zhotovitel souhlasí se zpracováním svých ve smlouvě uvedených osobních údajů, konkrétně s jejich zveřejněním v registru smluv ve smyslu z. č. 340/2015 Sb., o zvláštních podmínkách účinnosti některých smluv, uveřejňování těchto smluv a o registru smluv (zákon o registru smluv) městem Ústí nad Orlicí, Sychrova 16, PSČ 562 24 Ústí nad Orlicí, IČ:00279676. Souhlas uděluje zhotovitel na dobu neurčitou. Osobní údaje poskytuje dobrovolně.
- 11.8 Smluvní strany se dohodly, že město Ústí nad Orlicí bezodkladně po uzavření této smlouvy odešle smlouvu k řádnému uveřejnění do registru smluv vedeného Ministerstvem vnitra ČR. O uveřejnění smlouvy město Ústí nad Orlicí bezodkladně informuje druhou smluvní stranu, nebyli-li kontaktní údaj této smluvní strany uveden přímo do registru smluv jako kontakt pro notifikaci o uveřejnění.
- 11.9 Smluvní strany berou na vědomí, že nebude-li smlouva zveřejněna ani devadesátý den od jejího uzavření, je následujícím dnem zrušena od počátku s účinky případného bezdůvodného obohacení.

V Ústí nad Orlicí, dne: 14.12.2021

V Brně, dne: 7.12.2021



OBJEDNATEL:  
Město Ústí nad Orlicí  
Petr Hájek  
[redacted]  
starosta města



ZHOTOVITEL:  
Yggdrasilmont, s.r.o.  
Ing. Michal Petřík  
[redacted]  
jednatel společnosti

## Cenová nabídka

21/10/11

DH - Houžovec

| Objednatel              |                       |
|-------------------------|-----------------------|
| Název:                  | město Ústí nad Orlicí |
| Sídlo:                  | Sychrova 16           |
| IČO:                    | 00279676              |
| Zástupce:               |                       |
| 562 24, Ústí nad Orlicí |                       |
|                         | DIČ: CZ00279676       |
|                         | e: podatelna@muuo.cz  |
|                         | e:                    |
| Dodavatel               |                       |
| Název:                  | Yggdrasilmont, s.r.o. |
| Sídlo:                  | Truhlářská 1520/23    |
| IČO:                    | 03593819              |
| Zástupce:               |                       |
|                         | 110 00 Praha 1        |
|                         | DIČ: CZ03593819       |
|                         | e: info@ygg-drasil.cz |

| Název položky            | Předmět poptávky |                      |              |
|--------------------------|------------------|----------------------|--------------|
|                          | Množ.            | Jed. Jednotková cena | Celková cena |
| <b>Domeček Baby Jagy</b> | 1 ks             | 95 000               | 95000        |
| Vahadlovka               | 1 ks             | 19 500               | 19500        |

|                     |                      |
|---------------------|----------------------|
| Celkem bez DPH      | 114 500,00 Kč        |
| DPH 21 %            | 24 045,00 Kč         |
| <b>Celkem s DPH</b> | <b>138 545,00 Kč</b> |

**Poznámka:**

Cenová nabídka obsahuje dodávku a montáž.  
Cenová nabídka je platná 30 dnů.

Dne 24.11.2021

v Brně





# DOMEČEK BABY JAGY

## HERNÍ PRVEK

### Popis herních prvků:

Prvek je tvořen domečkem a věžičkou spojenými lanovým mostem. Konstrukce domečku a věžičky je z akátové kulatiny, běle zbavené a obroušené, a akátového řeziva. Akátové stojky jsou upevněny v betonových patkách. Věžička obsahuje síťový výlez, dřevěný výlez a skluzavku, domeček obsahuje horolezecký výlez s chyty a kreslicí tabuli. Veškerý spojovací materiál je pozinkovaný.

### Technické informace

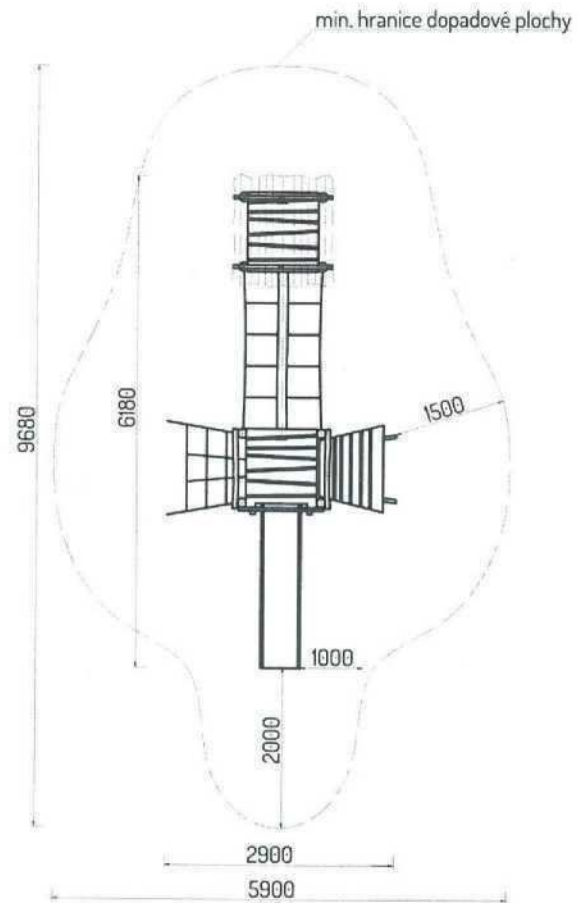
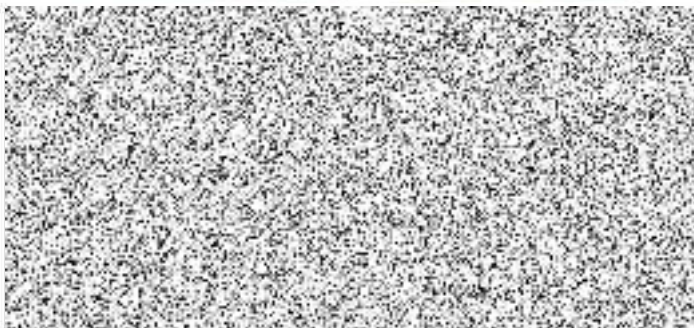

### Vizualizace:



Vizualizace mají pouze ilustrativní charakter.

# VAHADLOVÁ HOUPAČKA

## HERNÍ PRVEK

### Popis herních prvků:

Rameno houpačky je tvořeno z akátové kulatiny, odkorněné, běle zbavené a obroušené, ocelová středová konstrukce je upevněna v betonové patce. Na ramenu jsou připevněna nerezová madla. Nárazy jsou tlumeny pryžovými odražedly. Veškerý spojovací materiál je pozinkovaný.

### Technické informace

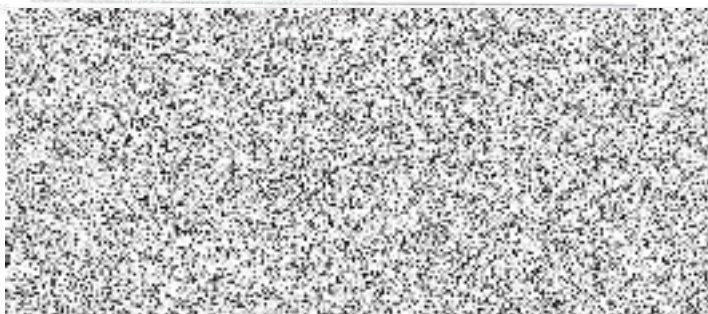

### Vizualizace:

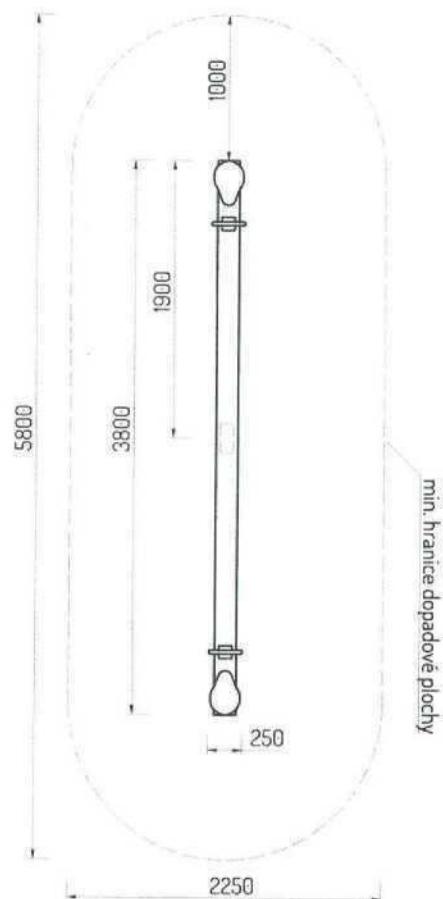

Vizualizace mají pouze ilustrativní charakter.